

НОВАЯ НАУКА

Международный центр
научного партнерства



NEW SCIENCE

International Center
for Scientific Partnership

НАУКА И ТЕХНОЛОГИИ: ТЕНДЕНЦИИ СОВРЕМЕННОГО РАЗВИТИЯ

Сборник статей II Международной
научно-практической конференции,
состоявшейся 4 ноября 2024 г.
в г. Петрозаводске

г. Петрозаводск
Российская Федерация
МЦНП «НОВАЯ НАУКА»
2024

УДК 001.12
ББК 70
Н34

Под общей редакцией
Ивановской И.И., Посновой М.В.,
кандидата философских наук

Н34 Наука и технологии: тенденции современного развития : сборник статей
II Международной научно-практической конференции (4 ноября 2024 г.).
— Петрозаводск : МЦНП «НОВАЯ НАУКА», 2024. — 250 с. : ил., табл.

ISBN 978-5-00215-574-3

Настоящий сборник составлен по материалам II Международной научно-практической конференции НАУКА И ТЕХНОЛОГИИ: ТЕНДЕНЦИИ СОВРЕМЕННОГО РАЗВИТИЯ, состоявшейся 4 ноября 2024 года в г. Петрозаводске (Россия). В сборнике рассматривается круг актуальных вопросов, стоящих перед современными исследователями. Целями проведения конференции являлись обсуждение практических вопросов современной науки, развитие методов и средств получения научных данных, обсуждение результатов исследований, полученных специалистами в охватываемых областях, обмен опытом. Сборник может быть полезен научным работникам, преподавателям, слушателям вузов с целью использования в научной работе и учебной деятельности.

Авторы публикуемых статей несут ответственность за содержание своих работ, точность цитат, легитимность использования иллюстраций, приведенных цифр, фактов, названий, персональных данных и иной информации, а также за соблюдение законодательства Российской Федерации и сам факт публикации.

Полные тексты статей в открытом доступе размещены в Научной электронной библиотеке Elibrary.ru в соответствии с Договором № 467-03/2018К от 19.03.2018 г.

УДК 001.12
ББК 70

ISBN 978-5-00215-574-3

Состав редакционной коллегии и организационного комитета:

Аймурзина Б.Т., доктор экономических наук
Ахмедова Н.Р., доктор искусствоведения
Базарбаева С.М., доктор технических наук
Битокова С.Х., доктор филологических наук
Блинкова Л.П., доктор биологических наук
Гапоненко И.О., доктор филологических наук
Героева Л.М., кандидат педагогических наук
Добжанская О.Э., доктор искусствоведения
Доровских Г.Н., доктор медицинских наук
Дорохова Н.И., кандидат филологических наук
Ергалиева Р.А., доктор искусствоведения
Ершова Л.В., доктор педагогических наук
Зайцева С.А., доктор педагогических наук
Зверева Т.В., доктор филологических наук
Казакова А.Ю., кандидат социологических наук
Кобозева И.С., доктор педагогических наук
Кулеш А.И., доктор филологических наук
Мантатова Н.В., доктор ветеринарных наук
Мокшин Г.Н., доктор исторических наук
Муратова Е.Ю., доктор филологических наук
Никонов М.В., доктор сельскохозяйственных наук
Панков Д.А., доктор экономических наук
Петров О.Ю., доктор сельскохозяйственных наук
Поснова М.В., кандидат философских наук
Рыбаков Н.С., доктор философских наук
Сансызбаева Г.А., кандидат экономических наук
Симонова С.А., доктор философских наук
Ханиева И.М., доктор сельскохозяйственных наук
Хугаева Р.Г., кандидат юридических наук
Червинец Ю.В., доктор медицинских наук
Чистякова О.В., доктор экономических наук
Чумичева Р.М., доктор педагогических наук

ОГЛАВЛЕНИЕ

СЕКЦИЯ ПЕДАГОГИЧЕСКИЕ НАУКИ	8
АНАЛИЗ ТЕКУЩЕГО СОСТОЯНИЯ И ТЕНДЕНЦИЙ В ОБЛАСТИ ИСКУССТВЕННОГО ИНТЕЛЛЕКТА В ОБРАЗОВАНИИ	9
<i>Икласова Кайнижамал Есимсеитовна, Базарова Мадина Жомартовна, Сарсенова Татьяна Альбертовна, Мырзаханов Канат Ермекулы</i>	
АНАЛИТИЧЕСКИЙ ОБЗОР ИСПОЛЬЗОВАНИЯ ЦИФРОВЫХ ТЕХНОЛОГИЙ В ОБРАЗОВАНИИ.....	19
<i>Шайханова Айгуль Кайрулаевна, Кыргызбаева Райхан Болатбековна, Сарсенова Татьяна Альбертовна, Мырзаханов Канат Ермекулы</i>	
ВЛИЯНИЕ АСИНХРОННЫХ ВИДЕОЛЕКЦИЙ В ВЫСШЕМ ОБРАЗОВАНИИ: SWOT-АНАЛИЗ ИССЛЕДОВАНИЙ 2021-2024 ГГ.....	27
<i>Ержан Айым Ержановна</i>	
ВЛИЯНИЕ МОБИЛЬНОГО ОБУЧЕНИЯ ЧЕРЕЗ МОБИЛЬНЫЕ ПРИЛОЖЕНИЯ И ОНЛАЙН-ПЛАТФОРМЫ НА ЭФФЕКТИВНОСТЬ УЧЕБНОГО ПРОЦЕССА В ВУЗАХ КАЗАХСТАНА: ПСИХОЛОГИЧЕСКИЕ АСПЕКТЫ И СРАВНИТЕЛЬНЫЙ АНАЛИЗ С ТРАДИЦИОННЫМИ МЕТОДАМИ ОБУЧЕНИЯ	36
<i>Латфуллин Дамир Бакытжанұлы, Абдикенов Нуржас Нұрсабитұлы, Усольцев Владимир, Полозов Михаил Сергеевич</i>	
ФОРМИРОВАНИЕ КУЛЬТУРЫ КАЧЕСТВА И ПРИНЦИПОВ АКАДЕМИЧЕСКОЙ ЧЕСТНОСТИ В ВЫСШЕМ ОБРАЗОВАНИИ: ПЕДАГОГИЧЕСКИЙ И ПСИХОЛОГИЧЕСКИЙ ПОДХОД	48
<i>Махамбетова Малика Алмазовна</i>	
КОНФЛИКТОЛОГИЧЕСКАЯ КОМПЕТЕНТНОСТЬ КАК СОСТАВЛЯЮЩАЯ ПРОФЕССИОНАЛЬНОЙ КУЛЬТУРЫ ПЕДАГОГА В ДОШКОЛЬНОМ ОБРАЗОВАТЕЛЬНОМ УЧРЕЖДЕНИИ	57
<i>Сидорова Вероника Алексеевна</i>	
ФОРМИРОВАНИЕ КОММУНИКАТИВНЫХ УУД У МЛАДШИХ ШКОЛЬНИКОВ БИЛИНГВОВ С ЗПР.....	62
<i>Лаптева Дарья Вениаминовна</i>	
ПРОЕКТ «ИГРАЙ СО МНОЙ» КАК СРЕДСТВО ФОРМИРОВАНИЯ КОММУНИКАТИВНЫХ УМЕНИЙ У ДЕТЕЙ СТАРШЕГО ДОШКОЛЬНОГО ВОЗРАСТА С ТЯЖЕЛЫМИ МНОЖЕСТВЕННЫМИ НАРУШЕНИЯМИ РАЗВИТИЯ	70
<i>Набирухина Олеся Сергеевна, Смирнова Анна Вадимовна</i>	
ТЕХНОЛОГИЯ ОБУЧЕНИЯ КЛАССНЫХ РУКОВОДИТЕЛЕЙ ДЛЯ РАБОТЫ В ИНКЛЮЗИВНЫХ ШКОЛАХ.....	76
<i>Воронина Юлия Андреевна</i>	

ФОРМИРОВАНИЕ ФУНКЦИОНАЛЬНОЙ ГРАМОТНОСТИ В НАЧАЛЬНЫХ КЛАССАХ	82
<i>Морозова Наталья Николаевна, Крайняя Наталья Владимировна</i>	
СЕКЦИЯ ЮРИДИЧЕСКИЕ НАУКИ	88
ЗАРУБЕЖНЫЙ ОПЫТ ПРАВОВОГО РЕГУЛИРОВАНИЯ ИЗЪЯТИЯ ЗЕМЕЛЬ ДЛЯ ГОСУДАРСТВЕННЫХ И МУНИЦИПАЛЬНЫХ НУЖД	89
<i>Беззубова Ангелина Андреевна</i>	
НЕКОТОРЫЕ ВОПРОСЫ КВАЛИФИКАЦИИ ЖЕСТОВ С ПРИЗНАКАМИ НЕПРИЛИЧИЯ В АДРЕС СУДА	96
<i>Халмактанов Николай Вячеславович</i>	
К ВОПРОСУ ИСПОЛНЕНИЯ УГОЛОВНЫХ НАКАЗАНИЙ, НЕ СВЯЗАННЫХ С ЛИШЕНИЕМ СВОБОДЫ, В ОТНОШЕНИИ НЕСОВЕРШЕННОЛЕТНИХ	102
<i>Зейналов Руслан Аббасович</i>	
ПРОБЛЕМЫ ЗАКРЕПЛЕНИЯ И РЕАЛИЗАЦИИ ОТДЕЛЬНЫХ ПРАВ И ОБЯЗАННОСТЕЙ РОДИТЕЛЕЙ И ПУТИ ИХ РЕШЕНИЯ	108
<i>Тюлюш Александра Романовна</i>	
ОСНОВАНИЯ ОСВОБОЖДЕНИЯ ПОДРЯДЧИКА ОТ ОТВЕТСТВЕННОСТИ ПО ДОГОВОРУ СТРОИТЕЛЬНОГО ПОДРЯДА	114
<i>Щекина Нина Сергеевна</i>	
СОВРЕМЕННЫЕ ТЕНДЕНЦИИ И ПЕРСПЕКТИВЫ РАЗВИТИЯ ОПЕРАТИВНО-РОЗЫСКНОЙ ДЕЯТЕЛЬНОСТИ ОРГАНОВ ВНУТРЕННИХ ДЕЛ РОССИЙСКОЙ ФЕДЕРАЦИИ	122
<i>Доронин Никита Сергеевич</i>	
СЕКЦИЯ ЭКОНОМИЧЕСКИЕ НАУКИ	132
ПОНЯТИЕ НАДЕЖНОСТИ И ФИНАНСОВОЙ УСТОЙЧИВОСТИ КОММЕРЧЕСКОГО БАНКА.....	133
<i>Исмаилова Камала Сурхай кызы</i>	
ОСНОВНЫЕ СТРАТЕГИИ ПОВЫШЕНИЯ КОНКУРЕНТОСПОСОБНОСТИ ОРГАНИЗАЦИИ	140
<i>Воробьева Надежда Андреевна</i>	
ПРОЦЕСС АУДИТА КРЕДИТОРСКОЙ ЗАДОЛЖЕННОСТИ В КОММЕРЧЕСКИХ ОРГАНИЗАЦИЯХ	145
<i>Куянова Мария Дмитриевна</i>	
ПОСТРОЕНИЕ СИСТЕМЫ МАРКЕТИНГА И ПРОДАЖ В КОМПАНИИ	151
<i>Олейникова Наталия Александровна</i>	

СЕКЦИЯ МЕДИЦИНСКИЕ НАУКИ	156
ОСНОВНЫЕ КАНАЛЫ ЦИФРОВОГО МАРКЕТИНГА ДЛЯ ПРОДВИЖЕНИЯ МЕДИЦИНСКИХ ОРГАНИЗАЦИЙ.....	157
<i>Тавберидзе Карл Юрьевич</i>	
СТОМАТОЛОГИЧЕСКИЕ АСПЕКТЫ ВИЧ-ИНФЕКЦИИ.....	164
<i>Галиева Лилиана Руслановна, Громова Ангелина Валериевна</i>	
СЕКЦИЯ ТЕХНИЧЕСКИЕ НАУКИ.....	169
АНАЛИЗ РАБОТЫ СИСТЕМЫ ТП-ДПТ БУРОВОЙ УСТАНОВКИ ПУТЕМ МОДЕЛИРОВАНИЯ В СРЕДЕ MATLAB SIMULINK.....	170
<i>Багауов Альфред Вадимович</i>	
МОДЕЛИРОВАНИЕ ПРОЦЕССА КОНТРОЛЯ ТЕМПЕРАТУРЫ НАГРЕВА В ИНФРАКРАСНОМ ПАСТЕРИЗАТОРЕ В СРЕДЕ SIMINTECH.....	178
<i>Сидорук Татьяна Ивановна</i>	
СЕКЦИЯ ИНФОРМАТИКА.....	183
ИСПОЛЬЗОВАНИЕ НЕЙРОСЕТИ GIGASNAT НА ЗАНЯТИЯХ ПО МАТЕМАТИКЕ.....	184
<i>Любарь Ольга Васильевна</i>	
РАЗРАБОТКА УНИВЕРСАЛЬНОЙ САМООРГАНИЗУЮЩЕЙСЯ СИСТЕМЫ ТЕХНИЧЕСКОЙ ПОДДЕРЖКИ.....	189
<i>Карпенко Никита Андреевич, Долунц Анастасия Станиславовна</i>	
СЕКЦИЯ ФИЛОЛОГИЧЕСКИЕ НАУКИ.....	195
ДЕТАЛЬ КАК СРЕДСТВО ПСИХОЛОГИЧЕСКОЙ ХАРАКТЕРИСТИКИ ПЕРСОНАЖА В РОМАНЕ ВЛАДИМИРА НАБОКОВА «ПРИГЛАШЕНИЕ НА КАЗНЬ».....	196
<i>Попова Татьяна Сергеевна</i>	
ФРАЗЕОЛОГИЧЕСКИЕ ЕДИНИЦЫ В ТВОРЧЕСТВЕ В.И. ДАЛЯ.....	203
<i>Мустафаева Эвелина Эльдаровна</i>	
СЕКЦИЯ СОЦИОЛОГИЧЕСКИЕ НАУКИ.....	209
КОРПОРАТИВНАЯ КУЛЬТУРА КАК ИНСТРУМЕНТ УСПЕШНОЙ АДАПТАЦИИ ПЕРСОНАЛА	210
<i>Рем Эдуард Юрьевич</i>	
СОЦИАЛЬНОЕ ПАРТНЁРСТВО: ОСОБЕННОСТИ РАЗВИТИЯ В РОССИИ	214
<i>Нартыжева Дарина Мухамедовна</i>	
МЕТОДЫ И СРЕДСТВА ОМНИКАНАЛЬНОГО ПРОДВИЖЕНИЯ КОНТЕНТА В НЕФТЕГАЗОВОЙ СФЕРЕ.....	219
<i>Нурмухамедова Аделя Ринатовна</i>	

СЕКЦИЯ ПСИХОЛОГИЧЕСКИЕ НАУКИ	225
ИССЛЕДОВАНИЕ ТРЕВОЖНОСТИ У СТАРШИХ ПОДРОСТКОВ В ПРОЦЕССЕ ПСИХОЛОГИЧЕСКОГО КОНСУЛЬТИРОВАНИЯ	226
<i>Богородский Святослав Сергеевич</i>	
ПРОЯВЛЕНИЕ СИНДРОМА ЭМОЦИОНАЛЬНОГО ВЫГОРАНИЯ У СТУДЕНТОВ ПЕДАГОГИЧЕСКИХ СПЕЦИАЛЬНОСТЕЙ	233
<i>Дмитрук Валерия Валерьевна</i>	
СЕКЦИЯ ИСТОРИЧЕСКИЕ НАУКИ	239
КУЛЬТУРНЫЙ ОБМЕН МЕЖДУ МИГРАНТАМИ И МЕСТНЫМИ ЭТНОСАМИ: НОВЫЕ ГРАНИ ВЗАИМОДЕЙСТВИЯ	240
<i>Талнэ Виолетта Артуровна</i>	
СЕКЦИЯ СЕЛЬСКОХОЗЯЙСТВЕННЫЕ НАУКИ	245
ЭФФЕКТИВНОСТЬ ФУНГИЦИДОВ В ОТНОШЕНИИ БЕЛОЙ ГНИЛИ <i>SCLEROTINIA SCLEROTIORUM</i>	246
<i>Медведева Виктория Васильевна</i>	

**СЕКЦИЯ
ПЕДАГОГИЧЕСКИЕ
НАУКИ**

УДК 37:004

DOI 10.46916/06112024-2-978-5-00215-574-3

**АНАЛИЗ ТЕКУЩЕГО СОСТОЯНИЯ И ТЕНДЕНЦИЙ В ОБЛАСТИ
ИСКУССТВЕННОГО ИНТЕЛЛЕКТА В ОБРАЗОВАНИИ**

Икласова Кайнижамал Есимсеитовна

PhD

Северо-Казахстанский университет

Базарова Мадина Жомартовна

PhD

ВКУ им. С. Аманжолова

Сарсенова Татьяна Альбертовна

эксперт-методист

Bilim Land

Мырзаханов Канат Еркекулы

инженер-программист

Bilim Land

Аннотация: Интеграция искусственного интеллекта в образовательный процесс предлагает новые возможности для персонализации обучения и автоматизации административных задач, улучшая вовлеченность и результаты учащихся. Применение интеллектуальных обучающих систем позволяет адаптировать контент в соответствии с уникальными стилями обучения, а инструменты генеративного ИИ облегчают создание персонализированных учебных материалов. В рамках данной статьи проанализировано текущее состояние и тенденций в области искусственного интеллекта в образовании, рассмотрены этические аспекты.

Ключевые слова: искусственный интеллект, образование, учебный процесс, персонализация обучения, автоматизации административных задач, этические аспекты, адаптация образовательного контента, геймификация.

**ANALYZING THE CURRENT STATE AND TRENDS
IN THE FIELD OF ARTIFICIAL INTELLIGENCE IN EDUCATION**

**Iklasova Kainizhamal Esimseitovna
Bazarova Madina Zhomartovna
Sarsenova Tatyana Albertovna
Myrzakhanov Kanat Ermekuly**

Abstract: Integrating artificial intelligence into the educational process offers new opportunities to personalize learning and automate administrative tasks, improving student engagement and outcomes. The use of intelligent tutoring systems allows content to be tailored to unique learning styles, while generative AI tools facilitate the creation of personalized learning materials. This article analyses the current state and trends in AI in education and considers the ethical aspects.

Key words: artificial intelligence, education, learning process, personalization of learning, automation of administrative tasks, ethical aspects, adaptation of educational content, gamification.

Введение

Интеграция искусственного интеллекта (ИИ) в образование революционизирует методики преподавания и обучения, делая персонализированный опыт обучения более доступным для различных групп учащихся. Эти преобразования подчеркивают потенциал ИИ в адаптации образовательного контента к индивидуальным стилям обучения, что повышает вовлеченность и эффективность. Примечательно, что технологии ИИ также получили признание за их роль в повышении инклюзивности, особенно для студентов с особыми потребностями, благодаря таким инструментам, как распознавание речи на основе ИИ и интеллектуальные репетиторские системы (ITS), которые адаптируют учебные занятия в зависимости от характеристик студента [1].

Несмотря на многообещающие перспективы, нынешний ландшафт ИИ в образовании демонстрирует значительные пробелы и проблемы в исследованиях. Ярко выраженный географический дисбаланс в исследованиях, связанных с ИИ, направлен на регионы с высоким уровнем дохода при минимальной представленности Южной Америки и Африки, что вызывает опасения относительно применимости полученных результатов в различных образовательных контекстах. Кроме того, акцент на студентах младших курсов в существующих исследованиях упускает из виду потребности и опыт других

участников образовательного процесса, включая иностранных учащихся и руководителей образовательных учреждений. Этические соображения, такие как конфиденциальность данных, предвзятость ИИ и необходимость прозрачности в применении ИИ, становятся все более актуальными по мере масштабного внедрения этих технологий в учебных заведениях [2].

Кроме того, хотя инструменты ИИ эффективно автоматизируют административные задачи и обеспечивают обратную связь с учащимися в режиме реального времени, существует острая необходимость в комплексных инициативах по обучению и повышению уровня грамотности как педагогов, так и учащихся. Многие не обладают необходимыми навыками для ответственного использования инструментов ИИ, что может привести к злоупотреблениям и усилить существующее неравенство [3]. Участие в критических дискуссиях о последствиях использования ИИ необходимо для создания более справедливой образовательной среды.

ИИ стал инструментом, который охватывает различные образовательные контексты, включая высшее образование. ITS служат примером того, как ИИ может адаптировать образовательную деятельность на основе индивидуальных характеристик студентов. Современный ландшафт включает в себя различные приложения, основанные на ИИ, такие как инструменты генеративного ИИ для создания образовательного контента, управления учебными занятиями и даже помощи в административных функциях. Например, генеративные модели ИИ позволяют педагогам быстро создавать персонализированные уроки, викторины и мультимедийный контент [4].

Тенденции развития искусственного интеллекта в образовании

1. Персонализация обучения

Одной из наиболее значимых тенденций развития ИИ в образовании является персонализация учебного процесса. Способность ИИ адаптировать образовательный контент к уникальным стилям обучения и потребностям каждого студента повышает вовлеченность и эффективность образовательного процесса. Персонализированное обучение гарантирует, что студенты получают материалы, соответствующие их индивидуальным способностям, расширяя когнитивные границы с помощью специально разработанных задач, которые соответствуют их зонам ближайшего развития. Мета-анализ показал, что адаптивные стратегии обучения получают все большее признание благодаря своему потенциалу улучшения результатов обучения.

Персонализированное обучение с применением ИИ открывает новые возможности для образовательных учреждений и учащихся, улучшая мотивацию, результаты и удовлетворенность от обучения. Основные аспекты, как ИИ помогает в персонализации учебного процесса, представлены на рис. 1.



Рис. 1. Основные аспекты персонализации учебного процесса на основе ИИ

Инструменты искусственного интеллекта, такие как чат-боты, все чаще используются для обеспечения мгновенной обратной связи и поддержки студентов вне традиционных аудиторных условий. Эти инструменты позволяют получить немедленную помощь, тем самым способствуя созданию более динамичной и оперативной среды обучения. Предоставление своевременной обратной связи может значительно улучшить понимание и запоминание материала студентами, повышая общий образовательный опыт.

2. Автоматизация административных задач

Еще одна заметная тенденция – автоматизация административных задач. Преподаватели могут использовать ИИ для выполнения трудоемких обязанностей, таких как выставление оценок и составление отчетов, что позволяет им уделять больше времени индивидуальному взаимодействию с учениками и их поддержке. Это позволит учителям сосредоточиться на повышении вовлеченности и творческого потенциала учащихся, а не на рутинных административных обязанностях.

Основные направления по автоматизации в образовании представлено на рисунке 2.



Рис. 2. Основные направления по автоматизации административных задач в образовании

Применение искусственного интеллекта для управления данными о студентах стало одним из ключевых направлений. Анализируя большие данные, преподаватели могут получить ценные сведения об особенностях обучения студентов, которые могут помочь в принятии решений по обучению. Однако исследования в этой области ограничены: за последние годы было проведено всего несколько работ, посвященных эффективному использованию ИИ для управления данными учащихся. Потенциал ИИ в плане получения информации, основанной на данных, очень велик, но при этом возникают вопросы о балансе между количественными оценками и целостным образовательным опытом [5].

3. Геймификация и интерактивное обучение

Интеграция ИИ в обучение на основе игр представляет собой тенденцию к созданию интерактивных и игровых образовательных сред. Такой подход не только делает обучение более приятным, но и способен изменить

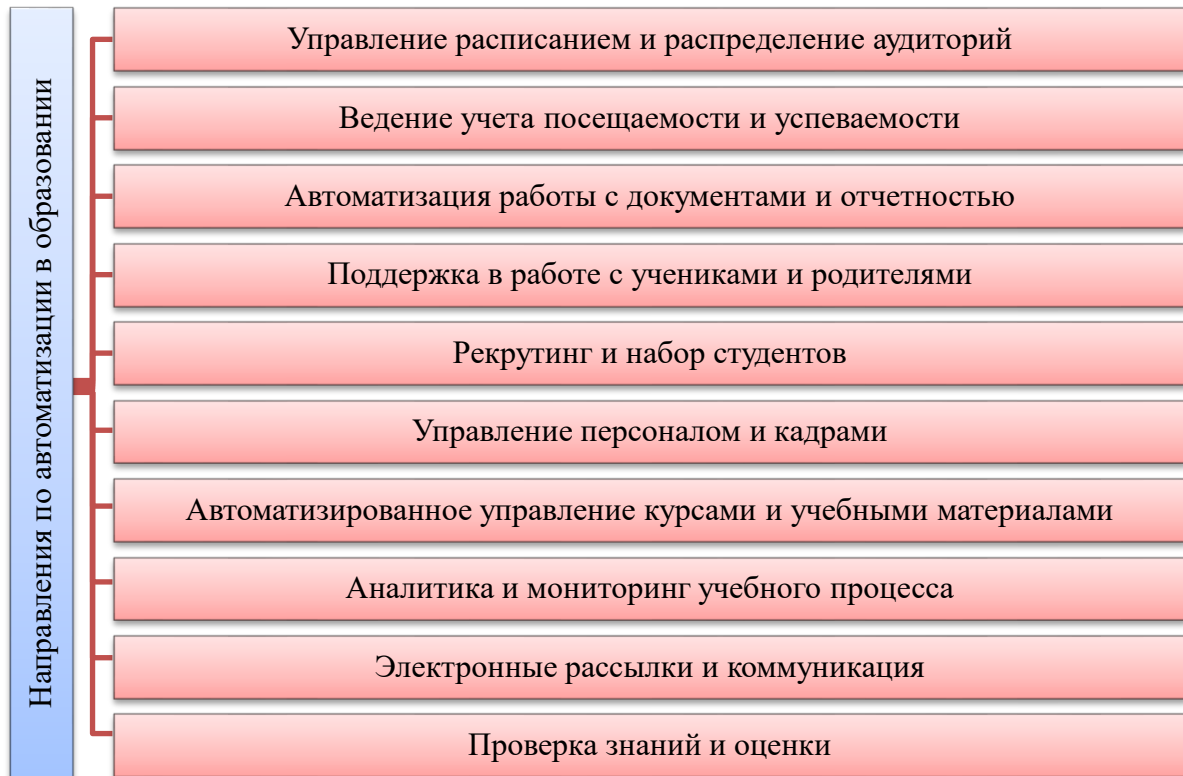
традиционные парадигмы, способствуя вовлечению через геймификацию. ИИ может способствовать созданию таких интерактивных сред, поощряя инновационное мышление и творческое решение проблем среди студентов.

Геймификация включает использование игровых элементов в неигровых контекстах, чтобы повысить мотивацию и вовлеченность. В образовательной сфере геймификация включает элементы, представленные на рисунке 3.



Рис. 3. Элементы геймификации и интерактивного обучения на основе ИИ

Геймификация и интерактивное обучение на основе ИИ представляют собой инновационные подходы, способные трансформировать образовательный процесс. Они не только делают обучение более увлекательным, но и обеспечивают его большую эффективность, адаптируя материал под уникальные нужды каждого ученика.

4. Этические соображения и проблемы

ИИ активно трансформирует образование, и важно учитывать этические вопросы его внедрения. Особенно актуальны дискуссии о контроле над образовательным контентом и обеспечении справедливости результатов. Институты могут создавать каналы для обсуждения этических аспектов ИИ, формируя культуру критического анализа среди студентов и преподавателей.

Исследования ИИ в образовании (AIEd) активно растут, особенно в сфере высшего образования. Интеллектуальные обучающие системы (ITS) адаптируют материалы для каждого студента, но в исследованиях остаются пробелы, такие как недостаток географического разнообразия. Также студенты и преподаватели часто недостаточно осведомлены о возможностях и ограничениях ИИ, что затрудняет его ответственное использование.

Этические вопросы ИИ, включая предвзятость и конфиденциальность данных, нуждаются в более глубоком изучении. Равный доступ к технологиям ИИ жизненно важен для снижения цифрового неравенства, особенно в малообеспеченных регионах. Надежная защита данных и использование инклюзивных обучающих выборок необходимы для защиты конфиденциальности и снижения предвзятости.

Хотя ИИ предлагает персонализацию, его нельзя рассматривать как замену учителей, играющих важную роль в развитии социальных навыков у студентов. Преподаватели должны критически оценивать ИИ как дополнение, а не альтернативу традиционным методам обучения. Эффективная интеграция ИИ требует междисциплинарного подхода, вовлекая ученых, преподавателей и студентов, а также комплексных планов и политики для этического использования технологий.

5. Обучение и поддержка при внедрении

Подготовка преподавателей и администраторов к использованию инструментов ИИ имеет первостепенное значение. Это включает обучение преимуществам и ограничениям технологий для ответственного использования, а также создание среды, поддерживающей интеграцию ИИ. Повышение эффективности обучения ИИ может улучшить образовательный опыт, обеспечивая персонализированную помощь и упрощая административные задачи. Учебным заведениям рекомендуется использовать бесплатные инструменты ИИ, которые могут помочь студентам и преподавателям без дополнительных затрат и улучшить доступность образования. Постоянное совершенствование и исследования Текущие исследования ИИ в образовании должны быть направлены на сбор и анализ данных для оптимизации технологий в обучении. Международные коллаборации могут улучшить понимание и минимизировать языковые предубеждения.

Будущие направления развития данной области

– В будущем необходимо усилить внимание к этическим аспектам ИИ и включить этические дискуссии в учебные программы для формирования ответственного студенческого контингента.

– Важно интегрировать программы повышения грамотности в области ИИ и развивать навыки критического мышления у студентов, чтобы они могли анализировать информацию и участвовать в дискуссиях об ИИ.

– Будущие исследования должны уделять внимание разработке этических рамок, решающих проблемы конфиденциальности и защиты данных.

– Исследования должны изучить потенциал ИИ для персонализации обучения и поддержки студентов с особыми потребностями, чтобы создать более инклюзивную образовательную среду.

– Важно учитывать не только технологические факторы, но и творческие и критические способности для успешной интеграции ИИ в образование.

Эти аспекты помогут создать будущее, где ИИ способствует не только технологическому прогрессу, но и формированию этичной, инклюзивной образовательной среды.

Заключение

Интеграция искусственного интеллекта в образовательный процесс открывает новые горизонты для персонализации обучения, автоматизации административных задач и создания интерактивных учебных сред. Несмотря на значительные преимущества, такие как адаптация контента и оперативная обратная связь, необходимо учитывать вызовы и этические вопросы, связанные с использованием ИИ. Проблемы, касающиеся предвзятости, конфиденциальности данных и равного доступа к технологиям, требуют серьезного внимания и комплексного подхода.

Для достижения максимальной эффективности внедрения ИИ в образование важно активно развивать образовательные программы, которые помогут как педагогам, так и студентам осваивать новые технологии и критически относиться к их использованию. Необходимость в междисциплинарном сотрудничестве и включении этических дискуссий в учебные планы станет основой для формирования ответственного отношения к ИИ. Будущее образования должно быть сосредоточено на создании инклюзивной и этичной среды, в которой ИИ не просто автоматизирует процессы, но и способствует глубокому, осмысленному обучению, поддерживая каждого студента в его уникальном образовательном пути.

Примечания

Данное исследование финансировалось / финансируется Комитетом по науке Министерства науки и высшего образования Республики Казахстан (грант № AP23488869).

Список литературы

1. Walter Y. Embracing the future of Artificial Intelligence in the classroom: the relevance of AI literacy, prompt engineering, and critical thinking in modern education. *Int J Educ Technol High Educ* 21, 15 (2024). <https://doi.org/10.1186/s41239-024-00448-3>
2. Bond M., Khosravi H., De Laat M. et al. A meta systematic review of artificial intelligence in higher education: a call for increased ethics, collaboration, and rigour. *Int J Educ Technol High Educ* 21, 4 (2024).
3. Crompton H., Burke D. Artificial intelligence in higher education: the state of the field. *Int J Educ Technol High Educ* 20, 22 (2023). <https://doi.org/10.1186/s41239-023-00392-8>
4. Ayala-Pazmiño Mario. (2023). Artificial Intelligence in Education: Exploring the Potential Benefits and Risks. 593 Digital Publisher CEIT. 8. 892-899.
5. Hopfenbeck TN, Zhang Z, Sun SZ, Robertson P and McGrane JA (2023) Challenges and opportunities for classroom-based formative assessment and AI: a perspective article. *Front. Educ.* 8:1270700. doi: 10.3389/feduc.2023.1270700
6. Batista J, Mesquita A, Carnaz G. Generative AI and Higher Education: Trends, Challenges, and Future Directions from a Systematic Literature Review. *Information*. 2024; 15(11):676. <https://doi.org/10.3390/info15110676>
7. Crompton H.; Burke D. Artificial intelligence in higher education: The state of the field. *Int. J. Educ. Technol. High. Educ.* 2023, 20, 22.
8. Chan C.K.Y.; Lee K.K.W. The AI generation gap: Are Gen Z students more interested in adopting generative AI such as ChatGPT in teaching and learning than their Gen X and millennial generation teachers? *Smart Learn. Environ.* 2023, 10, 60.
9. Chan C.K.Y. A comprehensive AI policy education framework for university teaching and learning. *Int. J. Educ. Technol. High. Educ.* 2023, 20, 38.
10. Chiu T.K.F. Future research recommendations for transforming higher education with generative AI. *Comput. Educ. Artif. Intell.* 2024, 6, 100197

11. Greiner C.; Peisl T.C.; Höpfl F.; Beese O. Acceptance of AI in semi-structured decision-making situations applying the four-sides model of communication—An empirical analysis focused on higher education. *Educ. Sci.* 2023, 13, 865.

© К.Е. Икласова, М.Ж. Базарова,
Т.А. Сарсенова, К.Е. Мырзаханов, 2024

УДК 37:004

DOI 10.46916/06112024-4-978-5-00215-574-3

**АНАЛИТИЧЕСКИЙ ОБЗОР ИСПОЛЬЗОВАНИЯ
ЦИФРОВЫХ ТЕХНОЛОГИЙ В ОБРАЗОВАНИИ**

Шайханова Айгуль Кайрулаевна

PhD

ЕНУ имени Л. Гумилева

Кыргышбаева Райхан Болатбековна

инженер-программист

Bilim Land

Сарсенова Татьяна Альбертовна

эксперт-методист

Bilim Land

Мырзаханов Канат Ермакулы

инженер-программист

Bilim Land

Аннотация: В данной работе представлен анализ цифровизации школьного образования в Казахстане в рамках программы «Цифровой Казахстан» и ее влияния на сокращение цифрового разрыва между городскими и сельскими школами. Особое внимание уделено казахстанской платформе BilimLand, которая предлагает широкий спектр образовательных ресурсов, адаптированных для школьников, студентов и преподавателей. В работе выполнен сравнительный анализ функционала BilimLand с мировыми аналогами, такими как Khan Academy, IXL Learning и Education.com. BilimLand выделяется многоязычной поддержкой и удобством использования, что делает ее конкурентоспособной на международном рынке образовательных технологий.

Ключевые слова: цифровая технология, онлайн-образование, образовательная платформа, BilimLand, образовательный ресурс, цифрового образования, электронное обучение.

**ANALYTICAL REVIEW OF THE USE OF DIGITAL
TECHNOLOGIES IN EDUCATION**

Shaikhanova Aigul Kayrulaevna
Kyrgyzbaeva Raikhan Bolatbekovna
Sarsenova Tatyana Albertovna
Myrzakhanov Kanat Ermekuly

Abstract: This paper presents an analysis of the digitalisation of school education in Kazakhstan under the Digital Kazakhstan programme and its impact on reducing the digital divide between urban and rural schools. Particular attention is paid to the Kazakhstani platform BilimLand, which offers a wide range of educational resources adapted for schoolchildren, students and teachers. The paper compares the functionality of BilimLand with global analogues such as Khan Academy, IXL Learning and Education.com. BilimLand stands out for its multilingual support and ease of use, which makes it competitive in the international market of educational technologies.

Key words: digital technology, online-education, education platform, BilimLand, educational resource, digital education, e-learning.

Введение

Одной из ключевых целей Повестки дня ООН на 2030 год является обеспечение качественного и доступного для всех образования. Цифровые технологии уже играют важную роль в достижении устойчивого развития, помогая выявлять источники выбросов, повышать энергоэффективность и снижать загрязнение [1]. Их влияние на образование стало особенно заметным с началом пандемии COVID-19, когда онлайн-обучение способствовало ускорению цифровизации [2, 3]. Однако многие школы оказались не готовы к таким переменам, столкнувшись с нехваткой цифровых навыков и ограниченными ресурсами, что привело к усилению неравенства и потере знаний.

В сложившихся условиях важно, чтобы учебные заведения укрепляли свои цифровые возможности, развивая необходимую инфраструктуру, культуру и навыки [4]. Цифровая трансформация способна значительно повысить качество образования, но требует глубоких изменений, затрагивающих не только технологии, но и обучение персонала и студентов [5]. В этой связи актуальным становится создание приложения, которое поможет учителям эффективно использовать цифровые образовательные ресурсы. Данное

исследование направлено на анализ современных цифровых технологий в образовании, их функций и преимуществ для разработки такого приложения.

Развитие систем онлайн-образования

В 2023 году объем мирового рынка онлайн-образования достиг 237,3 миллиарда долларов, тогда как в 2022 году он составлял 195,8 миллиарда долларов. Таким образом, прирост составил около 21%, что отражено в отчете Market Research Future, опубликованном в июле 2024 года (рисунок 1) [6].

Онлайн-обучение стало неотъемлемой частью образовательного процесса по всему миру, особенно в развитых странах, где платформы дистанционного образования обеспечивают гибкость в плане расписания, форматов и содержания, отвечая на различные потребности учащихся. По прогнозам аналитиков, объем мирового рынка образования к 2030 году может достигнуть 10 триллионов долларов с ежегодным приростом около 5,8%. В 2000 году этот рынок оценивался в 2,8 триллиона долларов, а его среднегодовой темп роста до 2020 года составлял 4,3%.



Рис. 1. Динамика рынка электронного обучения

Однако, несмотря на рост, доля онлайн-образования в глобальном рынке образования к 2030 году составит лишь около 5%. При этом рынок все еще испытывает дефицит решений для школьного образования. Именно поэтому появляются новые компании, нацеленные на работу с учащимися школ, а общее распределение EdTech-стартапов по миру показывает растущий интерес к этой области [7].

Основные преимущества онлайн-образования включают гибкий график, выбор времени обучения, возможность получения знаний в любой области, индивидуальный подход, уникальные программы и акцент на проектную деятельность.

Обзор образовательных IT-решений в Казахстане

Цифровизация школьного образования является важной частью программы «Цифровой Казахстан» и направлена на сокращение цифрового разрыва между городскими и сельскими школами. В рамках сотрудничества с ЮНИСЕФ и Международным союзом электросвязи (ITU) создаются условия для улучшения доступа к образовательным ресурсам.

Во время пандемии Министерство образования Казахстана выпустило учебные материалы в виде телевизионных программ и видеоуроков, доступных на цифровых платформах. Это способствовало активному внедрению онлайн-обучения, позволяя школам получать знания и обмениваться опытом с другими учреждениями.

На казахстанском образовательном рынке представлены такие платформы, как:

- BilimLand — мультязычная платформа для школьных предметов.
- OnlineMekter — решение для преподавателей и учеников для организации дистанционного обучения.
- BilimlandKids — ресурс для раннего обучения казахскому языку.
- iTest — симулятор для подготовки к ЕНТ и итоговой аттестации.
- Twig-Bilim — платформа для интеграции науки и гуманитарных дисциплин.
- Bilimcenter — для дополнительного образования и подготовки к международным исследованиям PISA, TIMSS, PIRLS.
- BilimUstaz — платформа для повышения квалификации учителей.
- iMekter — интерактивные уроки для начальных классов на казахском языке.

Эти ресурсы активно способствуют улучшению качества образования и развитию цифровых компетенций в Казахстане.

Ключевые особенности платформы BilimLand

Платформа BilimLand – это мощный инструмент для цифрового образования с многочисленными преимуществами, включая адаптивное обучение, интерактивные материалы и многоязыковую поддержку.

Ключевые особенности BilimLand включают:

– Адаптивное обучение. Платформа предлагает персонализированные курсы и упражнения, которые адаптируются к уровню знаний и потребностям обучающихся [29].

– Интерактивные материалы. Сайт содержит разнообразные учебные материалы, такие как видеоуроки, интерактивные упражнения и тесты, что делает процесс обучения более увлекательным. Особо стоит отметить виртуальную лабораторию.

– Аналитика и отчеты. Платформа предоставляет инструменты для отслеживания успехов учеников, что позволяет учителям и родителям контролировать прогресс и своевременно корректировать процесс обучения.

– Курсы по основным предметам. BilimLand охватывает широкий спектр школьных предметов, включая математику, физику, химию, языки и многое другое.

– Многоязыковая поддержка. Платформа доступна на нескольких языках, что позволяет использовать ее в многоязычных и многокультурных образовательных средах.

На платформе Bilimland.kz доступно несколько мобильных приложений, каждое из которых предназначено для определенных целей и аудиторий. Подробное описание каждого приложения представлено в таблице 1.

Каждое из этих приложений специально разработано для удовлетворения потребностей своей аудитории, обеспечивая удобный доступ к образовательным ресурсам и инструментам с мобильных устройств.

Сравнительный анализ образовательной онлайн-платформы BilimLand

Результаты анализ платформы BilimLand на основе сравнение ее с зарубежными аналогами Khan Academy, IXL Learning и Education.com, представлено таблице 1.

Таблица 1

Сравнительный анализ образовательной платформы BilimLand

Characteristics	BilimLand	Khan Academy	IXL Learning	Education.com
Целевая аудитория	Ученики, студенты, учителя	Ученики, студенты, родители, учителя	Ученики, студенты, учителя	Ученики, родители, учителя
Адаптивное обучение	Да	Да	Да	Нет
Интерактивные материалы	Да	Да	Да	Да

Продолжение таблицы 1

Аналитика и отчеты	Да	Да	Да	Да
Курсы по основным предметам	Да	Да	Да	Да
Поддержка нескольких языков	Да	Только английский	Только английский	Только английский
Мобильные приложения	Да (iOS и Android)	Да (iOS и Android)	Да (iOS и Android)	Да (iOS и Android)
Стоимость	Частично бесплатный и платный контент	Бесплатно	Платно	Платно

Сравнение с зарубежными платформами Khan Academy, IXL Learning и Education.com показывает, что BilimLand сочетает в себе элементы успешных образовательных решений и предоставляет уникальные возможности для создания многоязычных образовательных сред.

Мобильные приложения – важная часть образовательных платформ, обеспечивающая доступ к учебным материалам в дороге. Рассмотрим функциональность мобильных приложений для BilimLand, Khan Academy, IXL Learning и Education.com.

В таблице 2 представлены результаты сравнительного анализа мобильных приложений BilimLand с мировыми брендами образовательных онлайн-платформ Khan Academy, IXL Learning и Education.com.

Таблица 2

**Сравнительный анализ функциональности
мобильных приложений Bilimland**

Характеристика	BilimLand	Khan Academy	IXL Learning	Education.com
Доступ к учебным материалам	Да	Да	Да	Да
Интерактивные упражнения	Да	Да	Да	Да
Прогресс и аналитика	Да	Да	Да	Да
Автономный доступ	Да	Да	Да	Да
Push-уведомления	Да	Да	Да	Да
Инструменты для совместной работы	Чаты, форумы	Форумы	Нет	Нет
Многоязычный интерфейс	Да	Нет	Нет	Нет

Мобильные приложения всех платформ обеспечивают доступ к учебным материалам и поддерживают такие важные функции, как аналитика и офлайн-доступ, но BilimLand выделяется своей многоязыковой поддержкой и инструментами для совместной работы. Эти особенности делают BilimLand конкурентоспособным игроком на международной образовательной арене.

Заключение. В рамках данного исследования была проанализирована образовательная онлайн-платформа BilimLand, которая позволяет повысить эффективность образовательного процесса за счет использования инновационных IT- и педагогических решений. Данная казахстанская разработка обладает большим функционалом и богатым контентом, достаточным для удовлетворения требований современного потребителя образовательных услуг.

Исследование подчеркивает важность дальнейшей цифровизации образовательного процесса и необходимости создания новых приложений, ориентированных на педагогов, что может существенно повысить доступность и качество образования.

Примечания

Данное исследование финансировалось / финансируется Комитетом по науке Министерства науки и высшего образования Республики Казахстан (грант № AP23489228).

Список литературы

1. González García, E.; Colomo Magaña, E.; Cívico Ariza, A. Quality Education as a Sustainable Development Goal in the Context of 2030 Agenda: Bibliometric Approach. *Sustainability* 2020, 12, 5884. <https://doi.org/10.3390/su12155884>
2. Timotheou S, Miliou O, Dimitriadis Y, Sobrino SV, Giannoutsou N, Cachia R, Monés AM, Ioannou A. Impacts of digital technologies on education and factors influencing schools' digital capacity and transformation: A literature review. *Educ Inf Technol (Dordr)*. 2023;28(6):6695-6726. doi: 10.1007/s10639-022-11431-8. Epub 2022 Nov 21. PMID: 36465416; PMCID: PMC9684747.
3. Adedoyin A., Enebe F. O., Oyekunle R. A., & Balogun N. A. (2023). Design and Implementation of an Online Teaching and Learning Management System. *Fudma Journal of Sciences*, 7(1), 148 - 155. <https://doi.org/10.33003/fjs-2023-0701-1266>

4. Cachia R., Velicu A., Chaudron S., Di Gioia R. and Vuorikari R., Emergency remote schooling during COVID-19, EUR 30866 EN, Publications Office of the European Union, Luxembourg, 2021, ISBN 978-92-76-42550-2, doi:10.2760/613798, JRC125787

5. Blaskó Z, Costa PD, Schnepf SV. Learning losses and educational inequalities in Europe: Mapping the potential consequences of the COVID-19 crisis. *Journal of European Social Policy*. 2022;32(4):361–375. doi: 10.1177/09589287221091687

6. Snehal Singh. E Learning Market Research-Market Forecast Till 2032. 2024 URL: <https://www.marketresearchfuture.com/reports/e-learning-market-18848>

7. Sofi-Karim, M., Bali, A.O. & Rached, K. Online education via media platforms and applications as an innovative teaching method. *Educ Inf Technol* 28, 507–523 (2023). <https://doi.org/10.1007/s10639-022-11188-0>

© А.К. Шайханова, Р.Б. Кыргызбаева,
Т.А. Сарсенова, К.Е. Мырзаханов, 2024

ВЛИЯНИЕ АСИНХРОННЫХ ВИДЕОЛЕКЦИЙ В ВЫСШЕМ ОБРАЗОВАНИИ: SWOT-АНАЛИЗ ИССЛЕДОВАНИЙ 2021-2024 ГГ.

Ержан Айым Ержановна
магистрант
Astana IT University

Аннотация: Пандемия COVID-19 ускорила внедрение цифровых инструментов в высшее образование, и асинхронные видеолекции стали одним из ключевых компонентов. Такие лекции предоставляют студентам гибкость в управлении своим обучением, но остаются вопросы, связанные с уменьшением реального взаимодействия, возможным снижением вовлеченности и чрезмерной зависимостью от технологий. В этом исследовании проведен SWOT-анализ (Сильные и слабые стороны, Возможности и Угрозы) влияния асинхронных видеолекций в высшем образовании на основе данных исследований 2021-2024 годов. Результаты направлены на предоставление всестороннего представления об их эффективности и выявление областей, требующих улучшения.

Ключевые слова: асинхронное обучение, видеолекции, пандемия, SWOT-анализ.

THE IMPACT OF ASYNCHRONOUS VIDEO LECTURES IN HIGHER EDUCATION: A SWOT ANALYSIS OF STUDIES FROM 2021-2024

Yerzhan Aiym Yerzhanovna

Abstract: The COVID-19 pandemic accelerated the adoption of digital tools in higher education, with asynchronous video lectures becoming a key component. These lectures offer flexibility for students to manage their learning, but concerns still need to be addressed about reduced real-time interaction, potential disengagement, and over-reliance on technology. This study uses a SWOT (Strengths, Weaknesses, Opportunities, Threats) analysis to assess the impact of asynchronous video lectures in higher education, based on research from 2021 to 2024. The findings aim to provide a comprehensive view of their effectiveness and identify areas for improvement.

Key words: asynchronous learning, video lectures, pandemic, SWOT analysis.

The shift to digital learning tools during the COVID-19 pandemic has fundamentally changed the educational landscape, particularly in higher education [1]. In response to this transition within higher education institutions, asynchronous video lectures have emerged as a pivotal instrument in attaining the educational course's objectives. Pre-recorded lectures afford students the flexibility and convenience of accommodating their schedules and individual learning paces [2]. In the post-pandemic era, the persistent utilization of asynchronous activities raises inquiries regarding their efficacy and long-term implications.

The advantages of asynchronous video lectures are widely recognized. However, concerns persist regarding the absence of real-time interaction, potential disengagement from peers and instructors, and an excessive reliance on technology. The current body of research has relatively less emphasis on appraising the broader implications from a balanced perspective. While individual studies emphasize specific benefits and challenges, a comprehensive evaluation of these findings using a framework such as a SWOT (Strengths, Weaknesses, Opportunities, Threats) analysis could provide a clearer understanding of the role of asynchronous video lectures in higher education. This approach can help assess the current effectiveness of asynchronous learning and identify improvement opportunities and potential risks for students and educators.

Methodology

A systematic literature review was conducted to assess the impact of asynchronous video lectures in higher education. Articles published from 2021 to 2024 were selected, focusing on those that discussed the effects of asynchronous learning tools, including video lectures, flipped classrooms, and related digital learning formats. Studies employing a variety of research methodologies—quantitative, qualitative, and mixed-method approaches—were included to provide a holistic view of asynchronous video lectures' influence on student engagement, learning outcomes, and flexibility.

The selection of articles was conducted on the ResearchGate network tool using a set of keywords designed to capture studies most relevant to the research objectives. These keywords included “asynchronous learning”, “video lectures”, “flipped classroom”, “online education”, “digital pedagogy”, and “self-paced learning”. These terms were chosen to ensure that the studies selected directly addressed asynchronous video formats and their applications within higher education. Articles meeting the inclusion criteria offered substantial, evidence-based insights and formed a solid foundation for the analysis.

Due to the breadth of literature reviewed, individual articles are not discussed in detail here. Instead, references to all articles included in the review can be found in the appendix and are cited in IEEE format. This approach allows for a cohesive presentation of findings without overburdening the methodology section with article-specific summaries, which are unnecessary given the study's scope and objectives.

The primary research question, What are the strengths, weaknesses, opportunities, and threats associated with asynchronous video lectures?, is addressed using a SWOT analysis. Although traditionally applied in business contexts, the SWOT framework serves here as a versatile tool for evaluating and categorizing findings from educational research. As Penchev [3] notes, SWOT analysis is adaptable to diverse fields including pedagogy, providing structured insights by examining positive and negative aspects along with future opportunities and risks. This adaptability justifies its application to assess asynchronous video lectures' effects, offering a structured means to evaluate diverse findings comprehensively.

In this study, the SWOT framework serves both as a methodological tool and a structured framework. This method enables a balanced and multifaceted analysis without primary data collection, leveraging existing research to build a nuanced understanding of asynchronous video lectures in higher education.

While ethical considerations are minimal due to the absence of human participants, only studies from reputable sources were included, ensuring credibility. Through this methodology, the study systematically explores asynchronous video lectures' impact on educational environments, highlighting their advantages and limitations and informing future applications.

The studies on asynchronous video lectures highlight strengths like addressing engagement [4] and identifying key pedagogical elements [5]. However, limitations include unaddressed instructor workload [6], overlooked student demographics [7], gaps in understanding long-term impacts [8], and logistical challenges in resource-limited settings [9].

SWOT Analysis

Asynchronous video lectures in higher education offer flexibility to students and instructors, but concerns about quality and effectiveness have been raised. Bote-Varicad [6] found that during the COVID-19 pandemic, many professors struggled with limited access to video-editing tools, affecting their ability to produce polished lectures. This underscores the need for technological support and training to fully realize the benefits of asynchronous learning.

A theoretical framework for integrating asynchronous video lectures is presented by O'Callaghan et al. [4], with an emphasis on a *top-down institutional approach*. It is argued that both students and lecturers must be trained in the effective use of these technologies, with students expected to understand that video lectures only supplement face-to-face instruction, and lecturers requiring guidance in adapting their teaching methods for recorded content. Additionally, the importance of institutional investment in reliable technological infrastructure is highlighted, ensuring high-quality recordings to mitigate common issues such as low engagement and uneven content quality.

Kay, MacDonald, and DiGiuseppe [10] conducted a comparative study of different teaching methods—lecture-based, active learning, and flipped classrooms—and concluded that no single method is inherently superior in terms of student performance. However, they found that certain pedagogical elements are critical across all formats. These include clarity of content delivery, flexibility in pacing, opportunities for applying learned concepts, and timely feedback.

Asynchronous video lectures were historically utilized as supplementary resources, enabling students to review course content or compensate for missed lectures. Gorissen et al [5]. found that, prior to the pandemic, students primarily used these videos for exam preparation or revisiting difficult topics. In contrast, the post-pandemic period has seen asynchronous lectures assume a more central role, frequently replacing live instruction. This shift highlights the necessity of reevaluating the design and implementation of these lectures in higher education contexts.

The rise of flipped classroom models has further integrated asynchronous video lectures into standard educational practices. Baig and Yadegaridehkordi [7] systematically reviewed flipped classroom methodologies and concluded that the effectiveness of this approach depends on tailoring the pedagogy to specific subject domains. They argue that asynchronous video lectures provide foundational knowledge, allowing students to engage in more interactive, application-based activities during live sessions. There is a need for pedagogical adjustments, such as the incorporation of interactive elements to promote cognitive engagement. Without these adjustments, students may become disengaged, which can diminish the effectiveness of asynchronous learning.

Koh and Ahn [8] emphasize the complexity of using student-engaged video lectures (SEVLs) to enhance motivation. While SEVLs appeared promising in theory, the study found that factors such as video production quality and students' familiarity

with flipped learning significantly affect learning outcomes. Focus group interviews revealed that students did not perceive substantial differences in educational effectiveness between SEVLs and traditional video lectures, suggesting that various classroom conditions, rather than the mode of instruction alone, influence learning. Additionally, low production quality was identified as a barrier to maintaining long-term student motivation [8].

Polat [9] also explored the importance of instructional design in asynchronous video lectures, emphasizing the role of instructor presence. The presence of the instructor in videos, through non-verbal cues and engaging delivery, can significantly enhance emotional engagement, although its effect on cognitive learning varies based on content and format. As such, thoughtful instructional strategies are needed to ensure that video lectures not only engage students emotionally but also facilitate deep, meaningful learning.

Sihite et al. [11] analyzed the use of online lectures during the COVID-19 pandemic and highlighted key challenges in asynchronous learning. One notable weakness is that certain types of course materials, especially those requiring hands-on practice, cannot be effectively delivered through asynchronous methods. This limitation underscores the difficulty of providing practical, experience-based learning in an online setting where immediate feedback and real-time interaction are lacking. As a result, while asynchronous lectures offer flexibility, they are not well-suited for courses that depend on active, practical engagement [11].

One recent educational technology advancement is the integration of AI in video lectures. Arkün-Kocadere and Özhan [12] investigated AI-generated instructors in video lectures, highlighting that while this approach reduces costs and accelerates production, it can negatively affect student engagement due to factors like unnatural voice and gestures. However, they found no significant difference in academic performance compared to human instructors, suggesting that improvements in emotional design could enhance AI's effectiveness. Similarly, Pi et al. [13] demonstrated that AI-generated voices and appearances in video lectures improved recall and knowledge transfer compared to human instructors, further supporting the potential of AI in educational settings. Verma, Shreyas, and Leddo [14] also confirmed that AI-generated videos produced comparable learning outcomes to human-generated ones, with students scoring similarly on post-lecture quizzes. These findings point to the potential of AI in addressing both the quality and cost challenges faced by educators, offering a solution that can provide a more efficient and personalized learning experience without compromising academic standards.

While AI in video lectures presents promising opportunities, several critical threats need addressing. First, data privacy remains a key concern, as AI-driven video platforms collect personal data to personalize learning experiences. Lavia et al. [15] highlighted that educators and students alike are uneasy about how this data is used, especially when transparency is lacking. In the context of video lectures, this could discourage students from engaging fully with AI-enhanced platforms. Additionally, algorithmic bias poses a risk, as AI-generated recommendations in video lectures may favor students with stronger performance histories, potentially disadvantaging others from diverse backgrounds. If biases are not addressed, this could lead to unequal learning outcomes within lecture content delivery.

Another issue is the lack of transparency in AI decision-making. Educators may find it difficult to explain how AI systems recommend specific video paths or assessments, which can cause mistrust in AI-driven lectures. A study [15] argues that without clear explanations, students may be skeptical of AI recommendations, reducing engagement.

Lastly, job displacement and over-reliance on AI are significant concerns. Saxena and Bajotra [16] warned that as AI takes over instructional roles in video lectures, the role of educators might diminish, particularly in areas requiring emotional support and critical thinking. If students become too dependent on AI for learning, their ability to engage critically with lecture content might weaken, as Küçük et al. [17] observed. Over-reliance on AI could lead to passive consumption of material, limiting the development of independent problem-solving and analytical skills essential for deeper engagement with lecture content. This risk is especially relevant in AI-generated video lectures, where the system may provide quick answers without fostering the critical thinking required in traditional learning environments.

Asynchronous video lectures have become an integral part of modern education, and educators are no longer willing to forgo them [18]. A recent mixed-methods study involving 87 academics from 36 UK institutions revealed a significant shift in attitudes toward lecture delivery, with respondents emphasizing the importance of interactive teaching and the value of lecture capture for students who are unable to attend in person.

In the future, classrooms may evolve to be more flexible and interactive, incorporating the insights gained from AI integration. By emphasizing spaces that foster active learning and utilizing collaborative technologies, such as virtual whiteboards and idea-sharing applications, educators can ensure that students engage with each other, regardless of time and location. Integrating learning analytics can help instructors understand student needs and adapt materials in real-time.

Asynchronous video lectures, like those in the Blackboard system, face weaknesses related to technical limitations and compatibility across different devices and operating systems. As Hashim and Fattouh [19] noted, the variety of devices and versions can slow down the system, leading to inconsistent performance. Additionally, these lectures rely heavily on stable internet connections, which can be a challenge in regions with limited bandwidth. Poor connectivity can disrupt students' ability to engage with the content effectively, especially during critical activities like assessments. These challenges highlight the need for strong technical infrastructure to support the smooth delivery of asynchronous learning materials [19].

Conclusion

This study offers a comprehensive examination of the role of asynchronous video lectures in higher education, analyzing their strengths, weaknesses, opportunities, and threats through recent research from 2021 to 2024. By leveraging the SWOT framework, the article explores the flexibility, accessibility, and individualized learning pace that asynchronous lectures provide, while also acknowledging potential downsides, such as reduced engagement, limited instructor-student interaction, and dependence on stable technological infrastructure. The incorporation of AI in asynchronous lectures presents both promising educational opportunities and complex challenges related to data privacy, algorithmic bias, and the need for transparent use of technology.

Despite its insights, this study has limitations and implications for future research. The lack of in-depth qualitative data on student perspectives and instructor feedback limits the generalizability of the findings across diverse educational contexts. Additionally, the article could further examine the role of training for instructors to adapt to asynchronous teaching and the impact of such training on lecture quality. Future research could explore hybrid models combining asynchronous and synchronous learning elements, assess the effects of asynchronous video lectures on diverse student populations, and investigate ethical considerations tied to AI integration in digital education. These directions would provide a more nuanced understanding of asynchronous learning's role in shaping the future of higher education.

References

1. Georgios, Tsantopoulos & Karasmanaki, Evangelia & Ioannou, Konstantinos & Kapnia, Marina. (2022). Higher Education in a Post-Pandemic World. *Education Sciences*. 12. 856. 10.3390/educsci12120856.

2. Lange, Christopher. (2024). Examining situational interest and its relationship with self-efficacy in asynchronous and synchronous video lectures. *International Journal of Educational Technology in Higher Education*. 21. 10.1186/s41239-023-00431-4.

3. Penchev, Delyan. (2021). SWOT Analysis as a Research Method in Pedagogy. *Pedagogika-Pedagogy*. 10.53656/ped2021-5.06.

4. P. O'Callaghan, S. Neumann, and J. Geisler, "Institutional-based Framework for Asynchronous Learning Integration," *Higher Education Quarterly*, vol. 69, no. 2, pp. 112-127, 2015. 10.1007/s10639-015-9451-z

5. P. Gorissen, E. Bruggen, and J. Jochems, "Usage of Recorded Lectures: A Comparison Before and During the Pandemic," *Education and Information Technologies*, vol. 17, no. 1, pp. 19-36, 2012. 10.3402/rlt.v20i0.17299

6. M. Boté-Vericad, «Challenges in Asynchronous Video Lecture Production», *Journal of Educational Technology*, vol. 18, no. 4, pp. 22-30, 2021. doi:10.3233/efi-200418

7. M. Baig and E. Yadegaridehkordi, «Flipped Classroom Pedagogies: A Systematic Review», *Computers & Education*, vol. 172, pp. 1-19, 2023. 10.1186/s41239-023-00430-5

8. Koh, T., Ahn, J. The Effects of Student-Engaged Video Lectures on Motivation for Sustainable Flipped Learning. *Sustainability* 2023, 15, 4617. 10.3390/su15054617

9. O. Polat, «Instructor Presence in Asynchronous Video Lectures: A Systematic Review», *Educational Media International*, vol. 60, no. 3, pp. 233-248, 2023. 10.1007/s10639-022-11532-4

10. R. Kay, P. MacDonald, and J. DiGiuseppe, «Evaluating the Impact of Teaching Methods in Higher Education», *Journal of Learning Technologies*, vol. 45, no. 6, pp. 54-68, 2018. 10.1007/s12528-018-9197-x

11. Sihite, Michael & Supriyanto, Supriyanto & Sitompul, D & Dalimunthe, Doli & Taslim, T & Dilham, A & Sipayung, R & Sihite, Mislan & Perdana, Dany & Politeknik, Sitompul & Doli, Indonesia & Dalimunthe, Muhammad & Octavianus, Handy & Dilham, Ami & Sipayung, Rizki & Dalimunthe, Ritha. (2021). Online Lectures During the COVID-19 Pandemic: Conceptual Analysis. *International Journal of Business, Economics and Management*. 4. 256-261. 10.31295te/ijbem.v4n1.1480.

12. Arkün Kocadere, Selay & Çağlar Özhan, Şeyma. (2024). Video Lectures With AI-Generated Instructors: Low Video Engagement, Same Performance as Human Instructors. *The International Review of Research in Open and Distributed Learning*. 25. 350-369. 10.19173/irrodl.v25i3.7815.

13. Pi, Zhongling & Deng, Lixia & Wang, Xu & Guo, Peirong & Xu, Tao & Zhou, Yun. (2022). The influences of a virtual instructor's voice and appearance on learning from video lectures. *Journal of Computer Assisted Learning*. 38. 10.1111/jcal.12704.

14. Verma, Shreyas & Leddo, John. (2024). *International Journal of Social Science and Economic Research Comparing the Effectiveness between Human-generated Videos and AI-Generated Videos on Learning*. 10.46609/IJSSER.2024.v09i10.004.

15. Lavia, Olivia. (2024). *Ethical Considerations in Using AI for Distance Learning in Continuing Adult Education*.

16. Saxena, Manoj & Bajotra, Vikram. (2024). *Potential of Artificial Intelligence in Education and Ethical Issues*. *Far Western Journal of Education*. 1. 1-18. 10.3126/fwje.v1i1.68773.

17. Küçük, Enes & Cincil, Fidaye & Karal, Yasemin. (2024). *A systematic review of the ethical use of artificial intelligence (AI) in education*. 10.21203/rs.3.rs-4370610/v1.

18. Robson, Louise & Gardner, Benjamin & Dommett, Eleanor. (2022). *The Post-Pandemic Lecture: Views from Academic Staff across the UK*. *Education Sciences*. 12. 123. 10.3390/educsci12020123.

19. Hashim, Yousif & Fattouh, El-Din. (2023). *Student perceptions of blackboard: a case study swot analysis*. Volume 11,. 1878-1889. 10.11216/gsj.2023.03.214411.

DOI 10.46916/06112024-3-978-5-00215-574-3

**ВЛИЯНИЕ МОБИЛЬНОГО ОБУЧЕНИЯ ЧЕРЕЗ МОБИЛЬНЫЕ
ПРИЛОЖЕНИЯ И ОНЛАЙН-ПЛАТФОРМЫ НА ЭФФЕКТИВНОСТЬ
УЧЕБНОГО ПРОЦЕССА В ВУЗАХ КАЗАХСТАНА:
ПСИХОЛОГИЧЕСКИЕ АСПЕКТЫ И СРАВНИТЕЛЬНЫЙ
АНАЛИЗ С ТРАДИЦИОННЫМИ МЕТОДАМИ ОБУЧЕНИЯ**

**Латфуллин Дамир Бакытжанұлы
Абдикенов Нуржас Нұрсабитұлы
Усольцев Владимир
Полозов Михаил Сергеевич**
магистранты
Astana IT University

Аннотация: Мобильное обучение (M-learning) становится важным компонентом современного образования, особенно в высших учебных заведениях Казахстана. В данной статье исследуется влияние мобильного обучения на образовательный процесс в университетах Казахстана. Особое внимание уделено психологическим аспектам, таким как мотивация, вовлеченность и когнитивное развитие студентов.

Ключевые слова: мобильное обучение, мотивация, вовлеченность, высшее образование, Казахстан.

**THE IMPACT OF MOBILE LEARNING VIA MOBILE APPLICATIONS
AND ONLINE PLATFORMS ON THE EFFECTIVENESS
OF THE EDUCATIONAL PROCESS AT UNIVERSITIES OF
KAZAKHSTAN: PSYCHOLOGICAL ASPECTS AND COMPARATIVE
ANALYSIS WITH TRADITIONAL METHODS OF EDUCATION**

**Latfullin Damir Bakytzhanuly
Abdikenov Nurzhas Nursabituly
Ussoltsev Vladimir
Polozov Mikhail Sergeevich**

Abstract: Mobile learning (M-learning) has become a crucial component of modern education, especially in Kazakhstani higher education institutions. This

article investigates the impact of mobile learning on the educational process, focusing on psychological aspects such as motivation, engagement, and cognitive development of students.

Key words: mobile learning, motivation, engagement, higher education, Kazakhstan.

Introduction

The term "mobile learning," or "m-learning," refers to a contemporary paradigm in education that is defined by the utilization of internet resources and mobile devices to enhance learning opportunities. According to Pereira and Rodrigues (2013), mobile learning is a wirelessly enabled mobile device that extends the reach of remote education. "Learning across various settings, through social and content interactions, using personal electronic devices," is another benefit of mobile learning, according to Crompton (2013). Due of its adaptability to changing learner demands, this instructional technique has acquired substantial momentum in recent years, especially in higher education. The use of mobile learning in Kazakhstan's universities is steadily rising, particularly in light of the country's heightened efforts to digitise and prioritise enhancing educational accessibility. With mobile learning tools such as applications and online platforms, students can engage with course content anytime and anywhere, offering a stark contrast to traditional, classroom-based learning environments.

The potential for mobile learning to improve the effectiveness of the educational process makes it important for Kazakhstani universities to research this approach. Interactive and customised learning experiences are made possible via mobile learning, which is sometimes not feasible in traditional educational environments. Furthermore, given Kazakhstan's commitment to modernization and technology growth, it is imperative to comprehend how mobile learning affects students' academic achievement. The purpose of this research is to investigate the psychological effects of mobile learning, specifically as they pertain to student engagement, motivation, and cognitive growth. This study will contribute to a more thorough understanding of the function mobile learning plays in higher education by comparing it with traditional teaching methods and shedding insight on the efficacy of both strategies.

Even while the amount of research on mobile learning is increasing, there are still significant gaps in our knowledge of how it affects students psychologically and how it performs in terms of educational outcomes when compared to traditional

teaching techniques. Studies that have already been conducted tend to concentrate on the technological features or broad advantages of mobile learning rather than exploring the ways in which it affects students' psychological conditions and cognitive functions. In order to fill up these gaps, this study will compare mobile learning with standard teaching techniques while examining the unique effects it has on students' motivation and retention.

Methodology

We conducted a mixed-methods study at Astana IT University to examine the impact of mobile learning on educational effectiveness. A total of 107 students from bachelor's (79%) and master's (21%) programs across disciplines like Computer Science, Software Engineering, and Media Technologies participated. Data were collected through a structured questionnaire assessing attitudes and experiences with mobile learning, and semi-structured interviews with select students for deeper insights. Quantitative data were analysed using descriptive statistics, while qualitative responses were thematically analysed. Ethical guidelines were strictly followed, ensuring informed consent and participant confidentiality.

How Mobile Learning Started

Mobile learning (M-learning) emerged in the late 1990s and early 2000s as mobile devices became more advanced. Initially utilizing text messages and simple vocabulary apps, it expanded with the proliferation of smartphones and tablets, allowing people to learn anytime and anywhere [2]. By the 2010s, its flexibility and accessibility led to widespread adoption in fields like healthcare, business, and language learning. The COVID-19 pandemic further highlighted its importance, especially for remote learners.

Key Technologies in Mobile Learning

- **Apps:** Interactive applications like Duolingo, Khan Academy, and Quizlet make learning engaging through games and quizzes, enabling self-paced progress tracking [3].
- **Learning Management Systems (LMS):** Platforms such as Moodle and Blackboard are accessible on mobile devices, allowing students to access course materials and submit assignments from anywhere.
- **Online Platforms:** Services like Coursera, edX, and Microsoft Teams facilitate virtual classes and updates, connecting students with instructors and peers [9].

Self-Determination Theory (SDT)

This theory says people learn better when they feel in control. Mobile learning lets students choose when and how they learn, helping them stay interested) [2].

Cognitive Load Theory (CLT):

CLT says that learning should not overload the brain with too much information. Apps that use short and interactive content make it easier for people to understand and remember [5].

Situated Learning Theory:

This idea says learning works best in real-life situations. Mobile learning makes this possible by giving students information based on their location, so they can use what they learn right away [11].

These theories explain why mobile learning is effective — it keeps students motivated, engaged, and focused on useful, real-world learning.

Comparative Analysis of Mobile and Traditional Learning

Advantages of Mobile Learning

Mobile learning has relatively higher accessibility and flexibility which makes educational materials available for students all the time anywhere [2]. Interactive assignments such as videos, quizzes, and simulations are great at increasing engagement [11]. Mobile platforms enable interactive learning and allow personalization of the study paths, promoting social skills through forums groups for joint works which increases sense of community in students resulting to more reflective approaches towards problem solving [10][14].

Disadvantages of Mobile Learning

Learning can be interrupted by the distractions of mobile devices in class and cognitive overload from receiving notifications that demand immediate attention [15]. However, various technical issues like lack of proper internet connectivity and device compatibility act as barriers, with additional challenges in underdeveloped regions where infrastructure is limited [4]. Due to the lack of access for many students other inequalities land around here, and examples can be seen in failures by educators or poor home life abuses that are witnessed [7].

Advantages of Traditional Learning

Traditional Classroom Learning — Face to face interaction, improved communication and instant feedback from the instructors [12]. A structured environment assures that the students stays on track and focused, keeping a spigot space for some pupils. This helps, in particular to facilitate hands-on learning experiences that are necessary for certain courses where students must physically

demonstrate knowledge and a sense of belonging among their peers under the same physical roof.

Disadvantages of Traditional Learning

The rigidity in scheduling and locations disadvantage students with other obligations or who live far from campus, one of the factors that make attendance challenging [9]. As the teachers vary in teaching methods and resources, this may disadvantage students [13].

Overall Comparison

Mobile learning's strength lies in its accessibility and flexibility, by combining interactive multimedia tech-driven content that facilitates understanding suited to individualized learning style. This is similar to traditional learning where direct comprehension and activities are performed, but the lack of flexibility implement due-diligence efforts for a nonlinear learner base. A hybrid model could be a balanced solution that capitalizes on the benefits of both approaches to help improve Kazakhstani universities in educating talented students.

Empirical Study: Student Perceptions of Mobile Learning at Astana IT University

To assess how students perceive mobile learning at Astana IT University, we surveyed 107 students across various majors, including Computer Science, Software Engineering, and Media Technologies. The majority of respondents (around 70%) were aged between 18 and 23 years, reflecting a young, tech-savvy demographic.

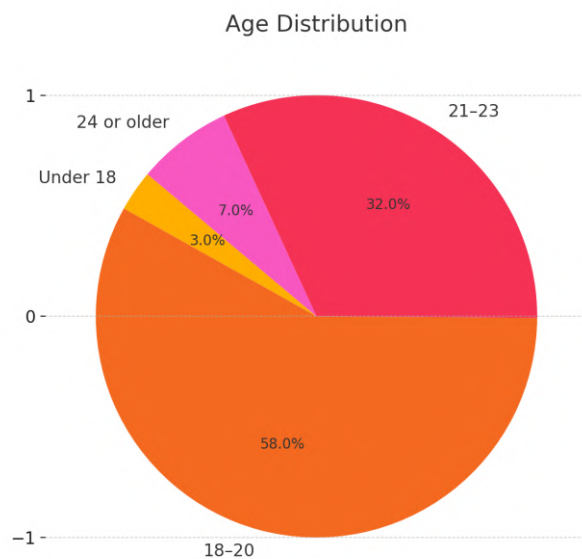

Fig. 1. Age Distribution

Nearly all students (over 90%) owned smartphones and laptops, indicating a high readiness for mobile learning. A significant 85% felt comfortable using mobile applications for academic purposes. Despite this, 60% noted that mobile learning was only partially integrated into their curriculum, suggesting room for expansion.

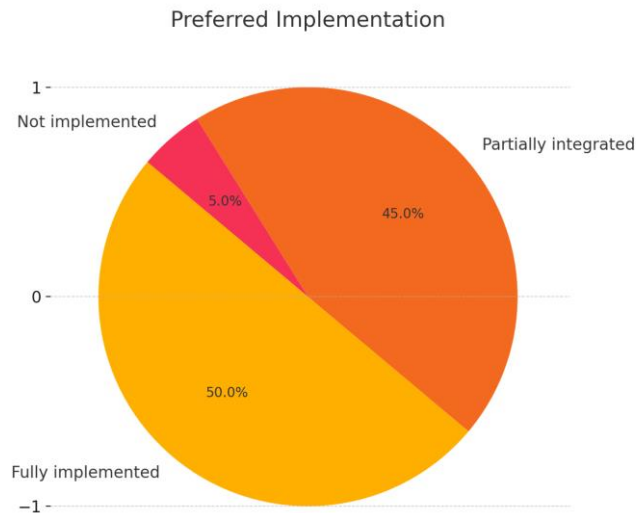

fig. 2. Preferred Implementation

When comparing learning methods, 70% viewed mobile learning as more flexible than traditional approaches. About 65% believed that incorporating mobile learning would increase their engagement with course materials. However, 45% expressed concerns about distractions, and 35% were worried about privacy and security issues, highlighting areas that need attention.

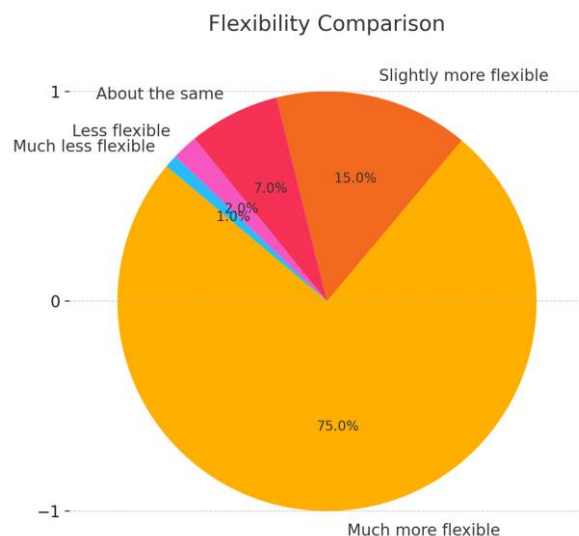

Fig. 3. Flexibility Comparison

In terms of implementation preferences, 65% favored a blended approach, combining mobile learning with traditional methods. Additionally, 70% anticipated that mobile learning would improve their academic performance due to enhanced engagement and flexibility. The findings indicate a generally positive attitude toward mobile learning, with students recognizing its benefits while acknowledging the challenges to be addressed.



Рис. 4. Challenges

Psychological aspects of mobile learning

Impact of mobile learning on student motivation

Apps, platforms etc moving the learning to mobile devices can improve academic performance for learners as it allows them to learn at any time and where they are. These technologies provide flexibility and easy access for students to keep them motivated because they can adjust their learning parts in a manner which fits into their life-style and routine. For instance, research indicates that having control of one's learning makes learners more intrinsically motivated as their needs for autonomy and independence are being met.

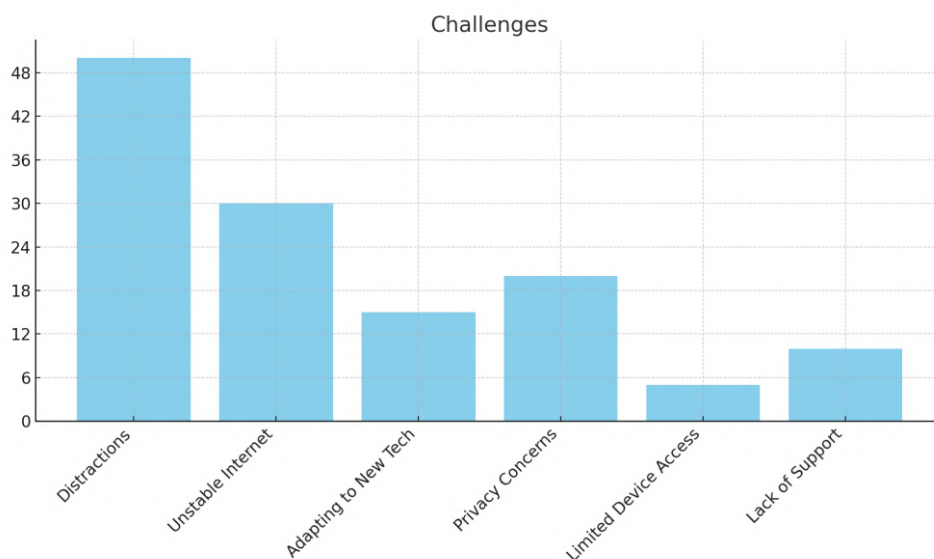
Increased engagement in the learning process

Learner engagement (apart from motivation) Capabilities to message with teachers and classmates, gamification as well as adaptive learning makes the whole experience interesting. This method empowers students by giving them ownership and personalisation of content in an adaptive learning environment which gives a sense of engagement.

Psychological challenges of mobile learning

It is important to note that mobile learning can also cause psychological challenges such as information overload and decreased concentration due to distractions [6].

Cognitive aspects of mobile learning

The cognitive processes such as memorisation, perception or assimilation are highly affected in the presence of mobile learning. The biggest advantage is the way it enables you to go through study materials rapidly and repetitively resulting in shorter memorization turnaround periods. Multiple studies have piled up evidence supporting the notion that regular exposure to content on your phone can lead to better long term memory retention and improve overall learning [5].

Information perception and processing

Mobile learning integrates visual and interactive elements, such as videos, images, or gamified quizzes to make information more digestible. Visual elements activate cognitive channels of perception, and interactive tasks encourage active thinking that helps to better understand the subject and remember it

Knowledge acquisition and cognitive load.

But, mobile devices have bad cognitive load [5][6]. The length of the information presented and how accessible it is, lends itself to learning; however switching back and forth between apps not only can be distracting but if notifications are enabled every minute there could also lead to an overload. Via use of structured presentation and separation from distracting information can in turn help reduce cognitive load, assisting deep learning.

Emotional perceptions of mobile learning: comparison with traditional approaches

The emotional state of the learner is quite different from that during traditional learning, mobile learning has a special impact. Flexible and accessible learning materials are very helpful in reducing anxiety, since learners can do the activities at a place they consider safest. Being able to decide when and where learning takes place may reduce tension, increase self-assurance, contribute positively towards emotional well-being or motivation.

Comparison with the traditional approach

Students are stressed by traditional forms of learning, which is conducted within strict time frames and requires their physical presence in the classroom that may decrease satisfaction from learning. Mobile learning processes can be customized for each student or learner, which makes up one of the disadvantages in traditional educational systems.

Satisfaction and personal engagement

Mobile learning enables learners to connect with the world using diverse modes of expression, leading them to personalize their pathways in a way non traditional classrooms never can. So, in practice exercises where students interact and working examples that change are sufficient to give learners the feeling that they take an active role, creating a positive emotional experience. They have a sense of control over their learning, which promotes overall emotional well-being as they begin to truly engage with the material and confront problems on their own terms.

Emotional challenges

There are also emotional trials and tribulations that come with mobile learning, despite the pluses. Physical isolation from the learning environment and minimal (if any) – contact with teachers or other students, can make them feel alienated and unsupported.

The practice of implementing mobile learning in universities of Kazakhstan

Mobile learning is changing rapidly the scene of transforming education and an accessibility boost in Kazakhstan educational establishments. At the national level, with more than 80% smartphone penetration, initiatives like Al-Farabi Kazakh National University and Nazarbayev University provide mobile platforms for virtual lectures assignments as well support in academics. Students said that it provided them with added flexibility and more ways to engage.

However, challenges persist. Rural students have less reliable internet and an older generation of tech devices, all the worse for a widening digital divide. Even worse, a majority of these mobile learning resources are in English and not all students are fluent. In response, universities are creating content in Kazakh and Russian languages locally and having infrastructure upgrade. Training programs for faculty are also being carried out to enable the proper utilization of mobile learning tools.

Discussion

The findings are reflective of global trends which indicate students have an open mind towards using mobile to learn, with more than 85% stating they were at ease using academic apps. Studies on mobile platforms also suggest this. Because students perceive changes in performance, they expect that mobile learning may improve their grades and this prediction could relate to Self-Determination Theory which suggested instruction for autonomy support and foster intrinsic motivation.

But he did confront obstacles unique to Astana IT University. About 45 percent were concerned about distractions, and a further 35 percent mentioned privacy or

security concerns – highlighting the importance of reducing cognitive overload but securing it as well. Another hindrance to the effective implementation of mobile learning remains infrastructural issues, including inconsistent internet provision.

Notably, 84% of students felt that interdisciplinary courses would particularly benefit from mobile learning due to improved collaboration and access to diverse resources. This suggests that mobile platforms can enrich educational experiences and foster a more integrated learning environment.

Recommendations

For Astana IT University to be able to effectively introduce mobile learning, it needs an infrastructure that can support high-speed internet throughout the campus; including providing all students with mobile devices through a loan scheme or some kind of funding. Regionalized content — Especially, educational materials should be published in Kazakh and Russian with culturally-specific case studies. Offering training and support for both faculty as well as students will enable successful integration, such as providing mobile learning instructor training and running student workshops on how to maximize the utility of these tools. Solving cognitive overhead, both by designing for simplicity (isolate distractions) and also with environment tools: time focusing technology. Finally, the education system should raise awareness among students and implement a robust security mechanism to protect data.

Conclusion

The application of mobile learning to Astana IT University will provide a huge enhancement in terms of availability, interactivity and academic performance. The students also demonstrate a high level of preparedness and interest in employing mobile technologies because they favour the ease of use and customised learning possibilities that come with it. This type of mLearning fits perfectly with the current state educational reforms that are giving more and more importance to self-directed study, as it allows individuals to have full control over their learning process.

However, the university also faces significant obstacles to successful implementation: infrastructure limitations, potential distractions and security concerns have been raised. Key investments in reliable internet access, training and support for faculty and students, as well the development of intuitive mobile platforms will be imperative. By addressing these matters, we can help Astana IT University to establish a mobile learning environment which packages well with conventional and current needs of learners.

References

1. Crompton H. «A historical overview of mobile learning: Toward learner-centered education», in Handbook of Mobile Learning, Z. L. Berge and L. Y. Muilenburg, Eds. New York, NY, USA: Routledge, 2013, pp. 3–14.
2. Choudhary H., Ahmad N., Alqahtani J., and Qahmash A. I. «Mobile learning in higher education: A systematic literature review», Sustainability, vol. 15, no. 18, p. 13566, Sep. 2023.
3. Salhab R., and Daher W. «The impact of mobile learning on students' attitudes towards learning in an educational technology course», Multimodal Technologies and Interaction, vol. 7, no. 7, p. 74, Jul. 2023.
4. Saikat S., Dhillon J. S., and Ahmad W. F. W. «A systematic review of the benefits and challenges of mobile learning during the COVID-19 pandemic», Education Sciences, vol. 11, no. 9, p. 459, Sep. 2021.
5. Oliveira C., et al. «Effectiveness of mobile app-based psychological interventions for college students: A systematic review of the literature», Frontiers in Psychology, vol. 12, p. 647606, May 2021.
6. Reyes A. T., Bhatta T. R., Muthukumar V., and Gangozo W. J. «Testing the acceptability and initial efficacy of a smartphone-app mindfulness intervention for college student veterans with PTSD», Archives of Psychiatric Nursing, vol. 34, no. 1, pp. 58–66, Feb. 2020.
7. Solano P., Cabrera, L., and Utreras, M. «Mediating role of digital skills and mobile self-efficacy in the stress and academic engagement of Peruvian university students in post-pandemic virtual environments», BMC Psychology, vol. 11, no. 1, p. 234, Aug. 2023.
8. Reyes A. T., and Gangozo W. J. «Impact of psychological safety and inclusive leadership on online learning satisfaction: The role of organizational support», Humanities and Social Sciences Communications, vol. 8, no. 1, p. 9, Jan. 2021.
9. Alhassan R. «Mobile learning as a method of ubiquitous learning: Students' attitudes, readiness, and possible barriers to implementation in higher education», Journal of Education and Learning, vol. 11, no. 1, pp. 176–186, Jan. 2022.
10. Kim, S., and Kwon, Y. «Exploring the factors influencing mobile learning adoption among university students: Evidence from an emerging economy», Sage Open, vol. 11, no. 2, Apr. 2021.

11. Jenö L. M., Grytnes T. A., and Vandvik T. «The effect of a mobile-application tool on biology students' motivation and achievement in species identification: A self-determination theory perspective», *Computers & Education*, vol. 107, pp. 1–12, Apr. 2017.

12. Lee K., Chung M., and Kim S. «Mobile learning as an effective tool for enhancing student engagement and achievement: A comparative analysis», *International Journal of Mobile and Blended Learning*, vol. 13, no. 1, pp. 49–63, Jan. 2021.

13. Wang Y., Liu X., and Zhang S. «The impact of mobile learning on students' learning behaviors and performance: Report from a large blended classroom», *British Journal of Educational Technology*, vol. 49, no. 2, pp. 233–247, Mar. 2018.

14. Yang J. C., and Lin Y. T. «Development and evaluation of an interactive mobile learning environment with shared display groupware», *Educational Technology & Society*, vol. 22, no. 1, pp. 155–170, Jan. 2019.

15. Zhang W., and Zhu C. «Comparing learning outcomes of mobile learning and traditional teaching in a programming course», *International Journal of Mobile Learning and Organisation*, vol. 12, no. 2, pp. 162–181, 2018.

**ФОРМИРОВАНИЕ КУЛЬТУРЫ КАЧЕСТВА И ПРИНЦИПОВ
АКАДЕМИЧЕСКОЙ ЧЕСТНОСТИ В ВЫСШЕМ ОБРАЗОВАНИИ:
ПЕДАГОГИЧЕСКИЙ И ПСИХОЛОГИЧЕСКИЙ ПОДХОД**

Махамбетова Малика Алмазовна

магистрант

Astana IT University

Аннотация: В этой статье рассматриваются основные факторы, влияющие на культуру качества и академическую честность в казахстанском высшем образовании посредством исследования местных учреждений. Опираясь на теории педагогики и психологии, в этом исследовании изучаются способы, с помощью которых можно поощрять этическое поведение. В этом исследовании подтвердилось, что такие практики являются основополагающими для поддержания академической честности среди учащихся, педагогов.

Ключевые слова: академическая честность, культура качества, когнитивное развитие, мотивация, высшее образование.

**FORMATION OF A CULTURE OF QUALITY AND PRINCIPLES
OF ACADEMIC INTEGRITY IN HIGHER EDUCATION:
A PEDAGOGICAL AND PSYCHOLOGICAL APPROACH**

Makhambetova Malika Almazovna

Abstract: This paper explores the main factors influencing quality culture and academic integrity within Kazakhstani higher education through a qualitative case study of local institutions. Drawing on theories from pedagogics and psychology related to cognitive development and motivation, this study examines ways in which ethical behavior can be fostered. This study therefore deduces that such practices are fundamental in upholding academic integrity among learners, educators, and leaders.

Key words: academic integrity, quality culture, cognitive development, motivation, higher education.

While the globalization process with rapid technological development is taking place, a crucial cultural basis for improving higher education outcomes in quality and academic integrity has been established in Kazakhstan. The universities are challenged to systematically address the problem of academic dishonesty, and this paper tries to look into one integrated approach based on psychological insights and pedagogical strategies that may be implemented to enhance academic integrity. This study will look at what contributes towards a quality culture in Kazakhstan higher education institutions and explore how pedagogical and psychological approaches may interactively support a reduction in misconduct and the upholding of ethical behavior. The current study investigates the quality and integrity culture regarding particular strategies and their underlying theories dealing with cognitive development and motivation.

The research will adopt an integrated approach that will incorporate both qualitative analysis and case study. It does so by reviewing related literature materials on academic integrity, psychological theories of moral development and motivation, and case studies on higher education institutions in Kazakhstan to develop effective strategies to nurture a culture of academic honesty.

Research Question: “How might the pedagogical and psychological approaches be combined in order to further the quality culture and academic integrity in Kazakh higher education institutions?”

Literature Review

Literature indicates that formal academic integrity policies establish a basis for an academic culture oriented to quality. It was shown by Bretag in 2016 that clearly defined policies on integrity assure much lower rates of misconduct by establishing common expectations for ethical behavior along with the consequences of violations. In 2017, Bertram Gallant went further to advocate for the embedding of integrity into educational experiences and not treated solely as a disciplinary matter.

Moreover, bringing academic integrity into the curriculum goes a step further in helping to instill ethical behavior among students. Fung and Gordon recommend that, in cases where courses are developed with an embedded ethical dimension, students have the opportunity to take up integrity as part of their academic identity. Along the same lines, Morris shows that project-based assessments favor self-regulation and accountability since opportunities for dishonesty are limited. Accordingly, it holds a particular promise for Kazakhstan.

Effective curriculum design can further support academic integrity through the embedding of ethical considerations within learning. For Fung & Gordon, designing

courses with integrity at their heart offers students the chance to internalize ethical practice as part of their sense of self as a learner and scholar. Morris contends that project-based assessments of responsibility nurture self-regulation and accountability by reducing opportunities for academic dishonesty. Such a pedagogical strategy may, therefore, be particularly effective in Kazakhstan, where Karabayeva et al. (2020) argue that globalization has provided a context that shapes academic values.

Academic integrity is instructive in valuable ways about student motivations and behavior through the various psychological theories and applications. For example, the self-determination theory of Deci & Ryan postulates that satisfying students' needs for autonomy and competence significantly promotes ethical behavior on the part of students, since students who perceive a sense of control are less likely to commit any misbehavior. Kohlberg's theory on moral development indicates that the ethical decisions of students develop in stages and can be nurtured through educational contexts. It is here that the theories can be put into practice through integrity-focused interventions within Kazakhstani higher education, girded by the psychological growth of students.

Recent research keeps highlighting the issue of academic dishonesty within Kazakhstani higher education, despite considerable efforts at inculcating a culture of integrity. One study carried out by Bazytkanova and Dalekkanova (2022) at a university in East Kazakhstan revealed that while students are aware of plagiarism, they hardly understand the essence of proper citation, something that is made worse by lax academic control by educators, thus making dishonest practices very usual. Moreover, students comment that academic dishonesty continues to prevail because standards of integrity are seldom enforced, although there are formally established anti-plagiarism policies and tools.

A few major factors provide an impetus for students to engage in academic dishonesty: insufficient education about referencing, a lack of self-confidence in academic writing, and perceived tolerance of shortcuts among faculty members. Together, these factors underline the continuous struggle to inculcate lasting academic honesty within Kazakhstani institutions and point toward the need for early systemic and continuous interventions.

The present research suggests that to battle academic dishonesty effectively, a comprehensive approach should be taken: first, all students should have mandatory integrity training in their freshman year to ground them in ethical behavior. Second, there should be regular faculty workshops to develop a culture of collaboration that also values and monitors integrity. Finally, policy enforcement with clear

repercussions for violations is important to maintain the standards among the students and faculty. Each of the measures taken together places much emphasis on proactive integrity education and active engagement by the faculty.

Kazakhstani higher education is a turning point in its transformation, brought about by globalization and digitalization processes that bring new challenges to academic integrity. Most Kazakhstani universities are widely undertaking structural transformations to implement comprehensive policies of academic integrity and align practices with international standards.

Methodology

This research adopts a qualitative research design; it relies on semi-structured interviews with students and faculty members in order to elicit an in-depth perspective into the views concerning academic integrity at one Kazakhstani university. Qualitative approaches are preferred in this regard, as the method accesses detailed attitudes, behaviors, and experiences of participants associated with academic integrity, not confined to quantifiable data. This approach is crucial in giving a captured glimpse into the perceptions of participants on academic dishonesty, institutional policies, and possible remedies; it captures the cultural and contextual aspects that define this particular context of higher education in Kazakhstan.

The sample population included 15 participants who were purposely selected to comprise 10 undergraduate students representing different levels of study, that is, from first to fourth year, and 5 faculty members chosen from various academic departments. This paper applied purposive sampling with the aim of ensuring participants had experiences with academic integrity that were both relevant and varied. All participants were selected based on their being above the age of 18 years, fluent in either Kazakh or Russian, and having a minimum of one year of experience within the university system to ensure a minimum shared familiarity with institutional policies and practices concerning academic integrity.

Semi-structured interviews were carried out over three weeks. Because of the pandemic restrictions, all interviews had to be held over Zoom; each interview lasted between 30 to 45 minutes. The semi-structured format allowed for further development of key themes in a flexible framework that gave participants a chance to provide their unique perspectives.

The questions asked during the interviews aimed to answer the following:

1. What are the perceptions of students and faculty with respect to academic integrity in the university setting?

2. What are perceived by the students to be the causes of their academic dishonesty?

3. How effective do participants perceive current institutional measures to be in fostering a culture of academic integrity?

4. What recommendations do the participants have regarding ways to promote integrity within the university?

Sample interview questions included:

- "What does academic integrity mean to you in the context of your academic work?"
- "In your opinion, what issues make students engage in unethical behavior?"
- "To what extent do you feel that current policies and tools support academic integrity-say, for example, anti-plagiarism software?"
- "From your point of view, what changes would favorably influence this university to work with a culture of integrity?"

All participants provided informed consent before the interviews were carried out. All interviews were audio-recorded and transcribed verbatim to facilitate data analysis. Identification information was removed from the material that had been transcribed to ensure participant anonymity.

Data analysis was performed using thematic analysis, a method particularly suitable for identifying, analyzing, and reporting patterns within qualitative data. Following Braun and Clarke's six-phase procedure, data familiarization was conducted by rereading the transcripts repeatedly. Initial codes were generated to capture key ideas related to themes on participants' understanding of academic integrity, factors that influenced dishonest behaviors, views related to institutional policies, and suggested improvements.

Three overarching themes emerged:

1. Knowledge of and Attitudes towards Academic Integrity: Students and faculty defined academic integrity variously, ranging from the narrower view of students, equating it to the prevention of plagiarism, to the broader commitment by faculty to ethical scholarship.

2. Motivations and Barriers to Academic Integrity: The students reported that workload, pressure to succeed, and lack of citation knowledge were some of the main motivations to act dishonestly. In turn, faculty reported the inability to take action against students due to a lack of training on integrity policies.

3. Perceived effectiveness of institutional policies: The majority of participants thought that current policies and plagiarism detection tools were

inconsistently implemented and not particularly effective. Students frequently felt that some faculty never take action when cheating is happening, and faculty would say that more vigorous avenues of enforcement are required.

From the interviews, there was a recurring revelation of an important knowledge gap among students in citation usage. For instance, one third-year student said, "I often think plagiarism applies to using whole paragraphs verbatim. I wasn't aware that not referring correctly to a source could be a problem." Also, one faculty respondent said, "Students need more support in learning to cite and reference correctly. Sometimes, merely passing on what is expected of them is not enough.

Participants also felt strongly about anti-plagiarism tools: "Anyone knows how to use the anti-plagiarism software—it's not hard," reported one student. The faculty comments were in consensus: "We need tools that find but also teach students how to better." Both groups felt very strongly about academic integrity education required by all first-year students, with reinforcement in following years.

The ethical protocols for this research were observed in line with the guidelines provided by my university. All respondents had full information about the purpose and procedure of the study, as well as about the rights to confidentiality and right to withdraw without any consequences. Also, participants had a guarantee of pseudonymization in all the transcribed texts and any personally identifiable data was to be deleted prior to analysis. A guarantee that data would not be used other than for the purpose of research, and data would be stored securely for a defined retention period before disposal, was ensured.

These include the small sample size and limitation to one institution, perhaps limiting the generalization of the results. Further, due to the online format of the survey, respondents' answers could have been influenced; much less in-person rapport development was possible. Future studies should consider sample expansion across multiple institutions and exploration of more qualitative methods of inquiry, such as focus groups, in order to capture more varied perspectives.

The methodology applied in this study provides a sound framework for investigating the perceptions and experiences of students and faculty on academic integrity in Kazakhstani higher education. Insights obtained serve useful directions for enhancements of institutional policy and targeted educational initiatives to foster a culture of integrity.

Results and Discussion

The results of this study have shown that there is an important challenge and perspective on academic integrity in Kazakhstani higher education, which focused on

three themes: (i) Awareness and Understanding of Academic Integrity, (ii) Factors Influencing Academic Dishonesty, and (iii) Effectiveness of Institutional Policies.

It has been determined that the understanding of academic integrity varied significantly between the faculty members and students. Faculty members defined integrity in broad terms as a commitment to ethical scholarship, including honesty in reporting data and collaboration. Students, on the other hand, narrowly defined academic integrity by not committing plagiarism, and for the most part, had limited knowledge of appropriate citation and other standards of academic work. This disparity is consistent with the earlier findings of Bretag (2016) and Bertram Gallant (2017), that policy alone is not effective if students do not have a strong understanding of integrity. By filling this gap with a series of training, the intrinsic motivation to be honest would probably be better encouraged. This is also reflected in Deci and Ryan's self-determination theory, which places ethical behavior under the umbrella of competence and autonomy.

There are many drivers of academic dishonesty. These include heavy workloads, lack of time, and lack of citation skills. However, the commitment to integrity was often overcome by academic stress, reported the students. This result aligned with the findings of Olafson et al. (2013) and Šprajc et al. (2017). Other challenges noted by the faculty respondents that contribute to dishonesty practices prospering include inconsistent policy enforcement and too little training about academic standards. In a similar vein, Macfarlane et al. (2014) emphasize the question of institutional responsibility and assert that clearly communicated and consistently upheld policies play a vital role in promoting integrity.

Even though anti-plagiarism policies and tools were found helpful, the results indicate they cannot cultivate an integrity culture by themselves. This represents a limitation to these tools, as students frequently identified ways around them, and in so doing made clear that the motivations for these dishonest acts would not be restrained by detection. These student sentiments align with Fung 2016, who writes that integrity policy needs to be embedded within educational strategies if any deeper change is to take place. Students and faculty alike favored the incorporation of integrity education within the fabric of the curriculum in ways that establish deeper levels of honesty.

The results indicate that what is needed is multi-dimensional: strong training, consistent policy application, and active faculty involvement in strengthening academic integrity. This would position Kazakhstani universities closer to global standards while remaining sensitive to local educational contexts. Investment in

educating both students and faculty on academic integrity seems one of the most viable paths toward sustainable, honest academic practices capable of sustaining increasing pressures from a rapidly globalizing educational environment.

Conclusion

The current research has provided insight into the current challenges of fostering academic integrity in Kazakhstani higher education. Developing ethical student behavior within education is seen to create an emerging need to raise awareness and ensure the consistent implementation of policies, increasing institutional responsibility. Students and faculty expressed a need for more comprehensive education regarding integrity issues from the first year of their studies through follow-up reinforcement during their academic careers. This could be significantly enhanced through compulsory training, the introduction of strict and consistent policy enforcement, and the promotion of an active academic culture with faculty involvement. Eventually, a holistic treatment of these elements may culminate in the development of a culture of honesty and responsibility, thereby bringing Kazakhstani higher education closer to the fulfillment of international expectations and contributing to the ethical growth of the academic community.

References

1. Bandura A. Social cognitive theory of self-regulation // *Organizational Behavior and Human Decision Processes*. – 1991. – Vol. 50, No. 2. – P. 248-287. – [https://doi.org/10.1016/0749-5978\(91\)90022-L](https://doi.org/10.1016/0749-5978(91)90022-L)
2. Bazytkanova A. S., Dalelkanova I. E. The concept of academic integrity perceived through the eyes of students at one higher educational institution in Kazakhstan // *Scientific Collection «InterConf»*. – 2022. – No. 105. – P. 101-120. – <https://doi.org/10.51582/interconf.19-20.04.2022.009>
3. Bretag T. Defining academic integrity: International perspectives – Introduction // *Handbook of Academic Integrity*. – Springer, 2016. – P. 3-5. – https://doi.org/10.1007/978-981-287-098-8_76
4. Bertram Gallant T. Academic integrity as a teaching and learning issue: From theory to practice // *Theory Into Practice*. – 2017. – Vol. 56, No. 2. – P. 88-94. – <https://doi.org/10.1080/00405841.2017.1308173>
5. Deci E. L., Ryan R. M. The «what» and «why» of goal pursuits: Human needs and the self-determination of behavior // *Psychological Inquiry*. – 2000. – Vol. 11, No. 4. – P. 227-268. – https://doi.org/10.1207/S15327965PLI1104_01

6. Fung D. Strength-based scholarship and good education: The scholarship circle // *Innovations in Education and Teaching International*. – 2016. – Vol. 54, No. 2. – P. 1-10. – <https://doi.org/10.1080/14703297.2016.1257951>

7. Macfarlane B., Zhang J., Pun A. Academic integrity: A review of the literature // *Studies in Higher Education*. – 2014. – Vol. 39, No. 2. – P. 339-358. – <https://doi.org/10.1080/03075079.2012.709495>

8. Morris E. J. Academic integrity: A teaching and learning approach // *Handbook of Academic Integrity*. – Springer, 2016. – P. 1037-1053. – https://doi.org/10.1007/978-981-287-098-8_11

9. Sarsenbayeva A., Makarikhina I. Globalisation influence on higher education in Kazakhstan and Russia (on the example of Engineering University) // *E3S Web of Conferences*. – 2020. – Vol. 210. – P. 22010. – <https://doi.org/10.1051/e3sconf/202021022010>

**КОНФЛИКТОЛОГИЧЕСКАЯ КОМПЕТЕНТНОСТЬ
КАК СОСТАВЛЯЮЩАЯ ПРОФЕССИОНАЛЬНОЙ КУЛЬТУРЫ
ПЕДАГОГА В ДОШКОЛЬНОМ ОБРАЗОВАТЕЛЬНОМ УЧРЕЖДЕНИИ**

Сидорова Вероника Алексеевна

магистрант

Научный руководитель: **Царегородцева Елена Анатольевна**

к.п.н., доцент

ФГАОУ ВО «Уральский государственный
педагогический университет»

Аннотация: Данная статья посвящена проблеме конфликтологической компетентности педагога как составляющей профессиональной культуры в контексте оптимизации психологической безопасности образовательной среды. Конфликтологическая компетентность является также как непременной составляющей подготовки современного педагога, так и важной частью учебного процесса. Очевидно, что чем выше будет конфликтологическая компетентность педагога, тем увереннее можно говорить о создании безопасной образовательной среды для всех участников образовательных отношений.

Ключевые слова: безопасность, конфликтологическая компетентность конфликт, образовательная среда, профессиональная культура, преподаватель, дошкольное образовательное учреждение.

**CONFLICTOLOGICAL COMPETENCE AS A COMPONENT
OF THE PROFESSIONAL CULTURE OF A TEACHER
IN A PRESCHOOL EDUCATIONAL INSTITUTION**

Sidorova Veronika Alekseevna

Scientific adviser: **Tsaregorodtseva Elena Anatolyevna**

Abstract: This article is devoted to the problem of conflictological competence of a teacher as a component of professional culture in the context of optimizing the psychological safety of the educational environment. Conflictological competence is also an indispensable component of the training of a modern teacher, and an

important part of the educational process. Obviously, the higher the conflictological competence of a teacher, the more confidently we can talk about creating a safe educational environment for all participants in educational relations.

Key words: safety, conflictological competence, conflict, educational environment, professional culture, teacher, preschool educational institution.

В дошкольном образовательном учреждении (ДОУ), где дети находятся в процессе интенсивной социализации и формирования личности, конфликты являются неотъемлемой частью развития. Умение педагога эффективно справляться с конфликтными ситуациями – ключевой фактор создания безопасной и комфортной среды для обучения и воспитания. Именно поэтому **конфликтологическая компетентность** становится важной составляющей профессиональной культуры педагога в ДОУ.

Конфликтологическая компетентность включает в себя знание теории конфликтов, умение их предотвращать и разрешать, а также навыки эффективного общения. Данное понятие охватывает как индивидуальные качества педагога, так и его профессиональные умения. Это важная составляющая, позволяющая педагогу чувствовать себя уверенно в различных ситуациях, включая конфликтные.

Педагогу необходимо овладеть теоретическими знаниями:

– Понимание природы конфликта: педагог должен знать основные теории конфликта, его причины, типы, этапы развития и способы конструктивного разрешения, учитывая особенности детского возраста.

– Знание закономерностей межличностной коммуникации: педагог должен уметь эффективно общаться с детьми, понимать вербальные и невербальные сигналы, использовать коммуникативные техники для предотвращения и урегулирования конфликтов.

– Знание детской психологии: педагог должен понимать мотивацию участников конфликта, их ценности, потребности, особенности поведения и развития в контексте детского возраста.

Практические навыки педагога:

– Умение анализировать конфликтную ситуацию: педагог должен уметь определить причины конфликта, идентифицировать участников и их роли, оценить уровень эскалации конфликта.

– Навыки превентивного управления конфликтом: педагог должен уметь создавать в группе атмосферу взаимопонимания и уважения, развивать коммуникативные навыки у детей, предупреждать возникновение конфликтов с помощью различных методов.

– Навыки разрешения конфликтов: педагог должен уметь использовать разные стратегии и техники разрешения конфликтов в зависимости от конкретной ситуации.

Личностные качества педагога:

– Эмоциональная устойчивость: педагог должен управлять своими эмоциями и не поддаваться провокациям в конфликтной ситуации.

– Толерантность: педагог должен уважать мнения и позиции других людей, даже если они отличаются от его собственных.

– Эмпатия: педагог должен уметь понимать эмоции и чувства других людей, ставить себя на их место.

– Коммуникативные навыки: педагог должен уметь строить диалог, ясно и четко выражать свои мысли и чувства, использовать невербальные средства коммуникации.

Исследования показывают, что отсутствие навыков конфликтологии может привести к напряженности в образовательном процессе. Педагоги, обладающие развитым уровнем конфликтологической компетентности, способны эффективно управлять конфликтами, что, в свою очередь, создает более благоприятную образовательную атмосферу.

Педагоги должны понимать, что конфликты – это не только негативное явление, но и возможность для обучения. В процессе конфликта дети учатся находить компромиссы, понимать различные точки зрения и развивать свои эмоциональные навыки. Тем не менее, для того чтобы превратить конфликт в обучающий опыт, педагоги должны использовать свои знания и навыки.

Педагоги, которые ориентированы на эмоциональное состояние участников образовательного процесса, способны создавать доверительные отношения с детьми и их родителями. Это доверие приводит к снижению уровня конфликтности. Дети, зная, что их голос будет услышан и принят во внимание, легче справляются с возникшими между ними противоречиями.

В этом контексте важно также учитывать, что образцы поведения, демонстрируемые педагогами, служат проекцией для детей. Если педагог остается спокойным и уверенным в себе, он передает эти качества некоторым образом своим ученикам.

Есть множество техник для разрешения конфликтов, таких как активное слушание и эмпатия. Педагог, который умеет слушать детей и их родителей, способен быстрее и эффективнее разбирать конфликтные ситуации. Также важно продемонстрировать детям, как можно мирно решать споры.

Формирование конфликтологической компетентности у педагогов – это длительный процесс, требующий систематического подхода. Образовательные программы должны включать в себя не только теоретические знания, но и практические навыки. Модели конфликтного поведения, ролевые игры и ситуационные задачи – это лишь некоторые из методов, используемых для подготовки педагогов к реальным конфликтным ситуациям.

Многие учебные заведения уже внедрили программы по обучению конфликтологии, однако они должны быть адаптированы к специфике дошкольного образования. Необходимы специальные курсы, которые помогут педагогам улучшить их коммуникативные навыки, развить эмоциональный интеллект и научиться управлять конфликтами.

Обратная связь от коллег и профессионалов в этой области также может оказаться очень полезной. Педагоги могут учиться друг у друга, делиться опытом и находить новые пути решения конфликтных ситуаций.

Развитие конфликтологической компетентности педагога – это непрерывный процесс, который должен осуществляться на всех уровнях образовательной системы. В этом процессе важную роль играют:

- Профессиональная подготовка: в педагогических университетах вводятся специальные курсы по конфликтологии и управлению конфликтами, а также проводятся тренинги по развитию соответствующих навыков.

- Повышение квалификации: педагоги должны иметь возможность регулярно повышать свою квалификацию в области конфликтологии, участвовать в семинарах, конференциях и тренингах.

- Взаимодействие с психологом: педагоги должны иметь возможность обратиться к детскому психологу за консультацией и помощью в решении конфликтных ситуаций.

- Создание положительного микроклимата: в ДОУ должна создаваться атмосфера взаимоуважения, толерантности и открытого диалога, что поможет снизить количество конфликтов и сделать образовательную среду более гармоничной.

Конфликтологическая компетентность является важной составляющей профессиональной культуры педагога в дошкольном образовательном

учреждении. Эффективное управление конфликтами не только улучшает атмосферу в коллективе, но и способствует образовательному процессу. Осознание конфликтов как возможностей для обучения – это ключ к высокому качеству образования.

Педагоги, обладая развитыми навыками конфликтологии, способны не только разрешать конфликты, но и использовать их в качестве образовательного инструмента. Чтобы эффективно развивать конфликтологическую компетентность, необходимо внедрять специализированные программы обучения, учитывающие особенности дошкольного образования. Таким образом, конфликтологическая компетентность становится основой для создания гармоничной и продуктивной образовательной среды для детей и взрослых.

Список литературы

1. Бойко В.В. и др. Социально-психологический климат коллектива и личность. М.: Мысль, 1983.
2. Симеонов Л. Человек рядом. М., 1989.
3. Ковалев А.Г. Личность воспитывает себя. М.: Политиздат, 1983.
4. Маслова Н.Ф. Стиль руководства учителя как способ социально-психологического воздействия // Руководство и лидерство. Л., 1973.
5. Добрович А.Б. Воспитателю о психологии и психогигиене общения: Кн. для учителя и родителей. М.: Просвещение, 1987.
6. Басова Н.В. Педагогика и практическая психология. Ростов/н/Д: «Феникс», 2000.
7. Слостенин В.А. и др. Педагогика: Учеб. пособие для студ. высш. пед. учеб. заведений. М.: Издательский центр «Академия», 2003.

ФОРМИРОВАНИЕ КОММУНИКАТИВНЫХ УУД У МЛАДШИХ ШКОЛЬНИКОВ БИЛИНГВОВ С ЗПР

Лаптева Дарья Вениаминовна

Аннотация: В статье рассматривается процесс развития коммуникативных универсальных учебных действий (УУД) у двуязычных обучающихся начальной школы с задержкой психического развития (ЗПР). Предлагается анализ психологических особенностей, характерных для данной группы, с выделением когнитивных и коммуникативных проблем, которые требуют освоения адаптированных образовательных программ. Исследование подчеркивает важность адаптации содержания учебных программ и их реализации для удовлетворения специфических потребностей этих учащихся, особенно в области коммуникативных навыков.

В ответ на эти требования предлагается специальный коррекционный курс «Сотрудничество», направленный на формирование коммуникативных компетенций. В статье также представлены результаты диагностики, свидетельствующие о значительном улучшении коммуникативных навыков у участников курса, что демонстрирует положительное влияние программы на формирование коммуникативных УУД у младших школьников-билингвов с ЗПР.

Ключевые слова: коммуникативные УУД, билингвы, задержка психического развития, коррекционная педагогика, образовательное сотрудничество.

FORMATION OF COMMUNICATIVE SKILLS IN YOUNGER BILINGUAL SCHOOLCHILDREN WITH MENTAL DEVELOPMENT DELAYS

Lapteva Daria Veniaminovna

Abstract: The article examines the process of developing communicative universal learning actions (ULA) in bilingual primary school students who experience mental retardation (MR). It offers a detailed analysis of the psychological profiles characteristic of this demographic, highlighting cognitive and communicative challenges that necessitate adapted educational programming. The study underscores

the importance of tailoring curriculum content and delivery to address the specific needs of these students, particularly in the domain of communicative skills.

In response to these requirements, the authors propose a specialized corrective course titled «Cooperation», designed to enhance both interactional and communicative competencies. Through this structured intervention, the course aims to systematically cultivate effective communicative ULA. The article also presents diagnostic findings indicating significant improvements in communicative skills among participants following the course, demonstrating the program's positive impact on the communicative development of bilingual primary school children with MR.

Key words: communicative SDM, bilinguals, mental retardation, correctional pedagogy, educational cooperation.

Двухязычные обучающиеся с задержкой психического развития (ЗПР) демонстрируют явные отличия в развитии от своих типично развивающихся сверстников, что находит глубокое отражение как в психологической, так и в образовательной сферах. Основные характеристики их умственного развития включают в себя заметно более медленный темп восприятия и обработки сенсорных сигналов, неполное формирование умственных операций, снижение когнитивной активности и ограниченную мотивацию к обучению. У таких детей часто наблюдается задержка речевого развития, снижение речевой активности и постепенное созревание регулятивных функций речи.

Такие особенности развития подчеркивают необходимость доработки содержания образовательных программ, предназначенных для данной категории обучающихся. Адаптация методов и материалов, используемых в образовательном процессе, имеет решающее значение для обеспечения их активного участия в учебной деятельности. При разработке программ, способствующих развитию коммуникативных универсальных учебных действий (УУД), а также при выборе подходящих методов взаимодействия следует тщательно учитывать специфические потребности развития. Решение проблемы повышения результативности обучения детей с задержкой развития, особенно в плане приобретения коммуникативных навыков, остается одним из центральных направлений в области коррекционной педагогики и психологии [1, с. 94].

Коммуникативные универсальные учебные действия (УУД) представляют собой интегрированную систему психических и поведенческих

особенностей человека, которые способствуют эффективному взаимодействию и общению [3, с. 460].

Для изучения сущности, структуры и уровней развития коммуникативных универсальных учебных действий (УУД) у двуязычных учащихся начальной школы с задержкой психического развития необходимо рассмотреть как содержание, так и организацию педагогических стратегий, адаптированных для этой группы. Двуязычные учащиеся с задержкой психоречевого развития часто сталкиваются с проблемами в процессе обучения. Значительный массив исследований, в том числе исследования Л. И. Переслени [6, с. 16] и А. В. Константиновой [4, с. 11], был сосредоточен в основном на анализе отдельных когнитивных функций и создании системы психологической поддержки учащихся с трудностями в обучении. Тем не менее, исследований, специально посвященных выявлению и удовлетворению уникальных образовательных потребностей двуязычных детей в школьной среде, по-прежнему относительно мало.

Несмотря на значительное внимание со стороны ученых, в российской системе образования до сих пор не созданы эффективные условия для развития коммуникативных универсальных учебных действий (УУД) у двуязычных учащихся начальной школы с проблемами в обучении. Этот вопрос становится все более актуальным в связи с ростом числа двуязычных учащихся, многие из которых демонстрируют когнитивные особенности, схожие с русскоязычными сверстниками [7, с. 53].

Коммуникативные универсальные учебные действия (УУД) включают в себя несколько основных компонентов: взаимодействие, сотрудничество и общение, которые вместе закладывают основу для усвоения социальных норм. При этом взаимодействие подразумевает активный обмен информацией и общими смыслами между участниками беседы. Коммуникация, рассматриваемая как совместная деятельность, направлена на согласование совместных усилий для достижения общих целей. Благодаря такому совместному обмену коммуникация способствует усвоению культурных норм и социальных правил, позволяя учащимся перенимать сложившиеся модели социального поведения.

В более широком смысле коммуникативные УУД отражают способность учащихся начальной школы организовывать коллективный учебный опыт с учителями и одноклассниками. Развитию этих способностей в значительной степени способствует создание коммуникативной образовательной среды,

которая рассматривает обучение как интерактивный процесс, где общение выступает в качестве основного инструмента формирования компетенций [2, с. 242].

В билингвальном образовании обучение русскому языку играет ключевую роль в развитии коммуникативных универсальных учебных действий (УУД), формируя основу для более широкого коммуникативного роста учащихся. Внедрение федеральных образовательных стандартов требует обновления подхода к обучению иностранному языку, особенно для учащихся, владеющих преимущественно русским языком. Это обновление предполагает внедрение инновационных методов и технологий, направленных именно на развитие коммуникативной УУД. Перспективной инициативой в этой области является внедрение коррекционного курса «Сотрудничество», который служит учебным пособием для формирования коммуникативных УУД.

Исследование посвящено формированию коммуникативных УУД через апробацию программы «Сотрудничество». Основная цель – создать благоприятные условия для развития коммуникативных УУД у учащихся-билингвов начальной школы с ЗПР. Для достижения этой цели в исследовании поставлены следующие задачи:

1. Провести обзор современной литературы по учебному сотрудничеству как методу формирования коммуникативных УУД.
2. Обозначить различные организационные формы реализации учебного сотрудничества.
3. Интегрировать конкретные технологии, методы и приемы, формирующие навыки учебного сотрудничества.
4. Разработать серию заданий, направленных на формирование навыков учебного сотрудничества у билингвальных учащихся с ЗПР начальной школы в рамках учебного процесса.

Структурированный подход направлен на поддержку целостного коммуникативного развития двуязычных учащихся, вооружая их необходимыми навыками как для изучения языка, так и для совместной работы.

Курс «Сотрудничество», предназначенный для начального этапа учебного года, разделен на три ключевых раздела.

Раздел 1 «Введение» направлен на формирование основ гражданской, региональной и этнокультурной идентичности учащихся. В рамках мероприятий ученики знакомятся с идеями национальной гордости, культурного самосознания и важности русского языка как главного средства

межнациональной коммуникации. Особое внимание уделяется изучению русского языка как государственного языка Российской Федерации, подчеркивая его значение для национальной идентичности и культурного единства.

Раздел 2 «Учимся учиться» сосредоточен на развитии базовых учебных, когнитивных и регулятивных навыков, необходимых для успешного образовательного процесса. Упражнения способствуют формированию у детей чувства ответственности, положительной мотивации к обучению, самоконтроля и навыков самоорганизации. В ходе занятий школьники развивают личностные качества, такие как аккуратность, трудолюбие и ответственность, что важно для успешной адаптации к учебной деятельности.

Раздел 3 «Учимся общаться» посвящен обучению культурным нормам общения и закреплению правил речевого этикета. Раздел включает задания, направленные на развитие навыков активного слушания, устной речи и способности к эффективному взаимодействию с окружающими. Конкретные цели включают:

1. Активное слушание. Стимулировать внимательное и уважительное отношение к собеседникам, помогая учащимся усваивать идеи других без прерываний.

2. Поддержка диалога. Обучать школьников основам поддержания беседы и инициативности в диалогах.

3. Групповое слушание. Формировать навыки взаимодействия в группе, где каждый ученик учится слушать, не вмешиваясь в ответы и реплики других.

4. Уважение мнений. Обучать учащихся избегать настойчивости в собственных оценках при обсуждении, развивая толерантное отношение к мнению других.

5. Логика высказываний. Стимулировать учащихся следовать логике высказываний собеседника.

6. Четкость выражения. Содействовать ясному, логичному и грамотному изложению мыслей, используя адекватные языковые средства.

Раздел также включает упражнения для формирования навыков невербального общения. Введение невербальных выражений, таких как интонация, мимика и жесты, существенно повышает эффективность речи, способствует межличностному влиянию и улучшает коммуникативную гибкость учащихся. Через практику невербальной коммуникации дети осваивают дополнительные средства самовыражения, что способствует формированию многогранных навыков взаимодействия.

Курс «Сотрудничество» является универсальной образовательной платформой, предназначенной для обучения билингвальных учащихся с ЗПР начальной школы основным коммуникативным навыкам, формирования коммуникативных универсальных учебных действий (УУД) и интеграции междисциплинарного содержания образования.

Апробация программы дала положительные результаты. Ученики продемонстрировали прогресс в вербальной и невербальной коммуникации, а также укрепили навыки сотрудничества и улучшили взаимодействие со сверстниками. Структурированное взаимодействие, поддерживаемое программой, значительно улучшило развитие коммуникативных УУД учащихся.

Диагностическая цель: Оценить уровень развития коммуникативных УУД у учащихся начальной школы с задержкой психического развития (ЗПР) и проанализировать данные, полученные в результате этой оценки.

Для диагностики был использован набор методик из программы развития универсальных учебных действий для начального общего образования [5, с. 134], включающий следующие задания:

1. «Совместная сортировка» (Бурменская Г.В.) — оценка сотрудничества.
2. «Рукавички» (Г.А. Цукерман) — умение вести диалог.
3. «Мудрость поведения в конфликте» (М.А. Гончарова) — регулирование конфликтных ситуаций.
4. «Кто прав» (Г.А. Цукерман) — координация работы в команде.
5. «Дорога к дому» (Г.А. Цукерман) — разделение ответственности.

Результаты первичной диагностики продемонстрировали, что большинство детей показали средний и низкий уровни развития коммуникативных УУД. Только один ребенок достиг высокого уровня в координации командной работы, в остальных случаях результаты варьировались от низкого до среднего уровней.

Основные тенденции первичной диагностики:

- Сотрудничество и умение вести диалог характеризовались средним или низким уровнем у большинства учеников.
- Регулирование конфликтных ситуаций также оставалось на среднем уровне у большинства, хотя некоторые дети показали низкий уровень.
- Разделение ответственности преимущественно оказалось на среднем уровне, за исключением нескольких низких показателей.

По итогам контрольной диагностики, проведенной после завершения экспериментального обучения, наблюдается значительное повышение уровней коммуникативных УУД у всех детей. Теперь преобладает высокий уровень по большинству показателей, что свидетельствует о позитивной динамике в развитии навыков сотрудничества, координации и регуляции конфликтных ситуаций (рис. 1).



Рис. 1 Процентное соотношение уровней сформированности коммуникативных универсальных учебных действий (УУД) до и после эксперимента

Основные результаты контрольной диагностики:

- Сотрудничество: Большинство учащихся продемонстрировали высокий уровень владения навыками, что свидетельствует о сильных способностях к сотрудничеству.
- Навыки ведения диалога: Большинство учащихся продемонстрировали заметные улучшения, достигнув среднего или высокого уровня владения навыками ведения диалога.
- Разрешение конфликтов: Навыки управления конфликтами значительно улучшились, большинство студентов достигло высокого уровня компетентности.
- Координация работы в команде и распределение ответственности: В контрольной группе эти навыки повысились до высокого уровня у большинства студентов, что отражает заметное улучшение их понимания командных ролей и распределения обязанностей.

В целом, сравнительный анализ результатов стартовой и контрольной диагностики выявил значительные положительные изменения в коммуникативных универсальных учебных действиях (УУД) учащихся-билингвов с ЗПР начальной школы. Реализация структурированного комплекса методик и упражнений из коррекционного курса «Сотрудничество» позволила эффективно развивать способности учащихся к сотрудничеству, диалогу и взаимодействию. Полученные результаты подтверждают эффективность выбранных методик в развитии коммуникативных УУД у учащихся-билингвов с ЗПР начальной школы с задержкой психического развития.

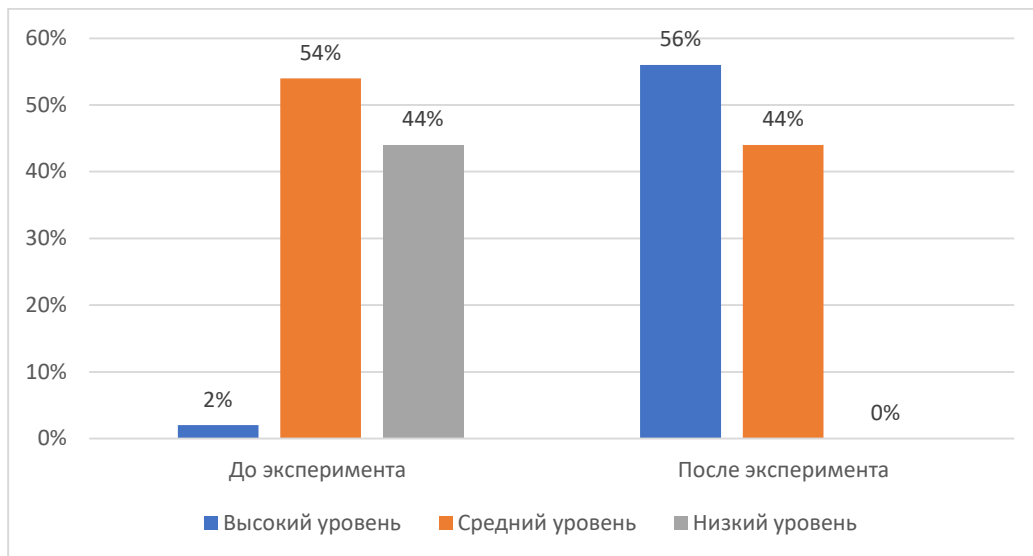
Список литературы

1. Бганба А.С. Особенности формирования коммуникативных умений у младших школьников с трудностями в обучении в билингвальной образовательной среде // А.С. Бганба, Н.Ю. Борякова // Вестник Адыгейского гос. ун-та. Серия 3: Педагогика и психология. – 2018. – № 2 (218). – С. 93-100.
2. Бобряшова В.Н. Диагностика, мониторинг и оценка уровня сформированности коммуникативных универсальных учебных действий у младших школьников с задержкой психического развития / В.Н. Бобряшова // Молодой ученый. – 2021. – № 43 (385). – С. 241-243.
3. Дуда И.В. Коммуникативные универсальные учебные действия: понятие и уровни сформированности / И.В. Дуда, Е. В. Измайлова // Молодой ученый. – 2020. – № 19 (309). – С. 458-462.
4. Константинова А.В. Особенности предупреждения и преодоления дисграфии в билингвальных условиях обучения [Текст] /Автореф.дис. канд. пед. наук. - М., 2011. - 24 с.
5. Лангмейер И., Матейчик З. Психическая депривация в детском возрасте. - Прага: Авиценум, 1984. - 334 с.
6. Переслени Л.И. Психодиагностический комплекс методик для определения уровня развития познавательной деятельности младших школьников. - М.: Когито-Центр, 1996. - 61 с.
7. Реутова Л.П., Хакунова Ф.П. Педагогические ориентиры в развитии универсальных учебных действий младших школьников // Вестник Адыгейского государственного университета. – Серия 3. Педагогика и психология. – 2017. – Вып. 2 (198). – С. 50-56.

УДК 376.42

**ПРОЕКТ «ИГРАЙ СО МНОЙ» КАК СРЕДСТВО
ФОРМИРОВАНИЯ КОММУНИКАТИВНЫХ УМЕНИЙ У ДЕТЕЙ
СТАРШЕГО ДОШКОЛЬНОГО ВОЗРАСТА С ТЯЖЕЛЫМИ
МНОЖЕСТВЕННЫМИ НАРУШЕНИЯМИ РАЗВИТИЯ**

Набирухина Олеся Сергеевна
обучающийся магистратуры
КГПУ им. В.П. Астафьева
Смирнова Анна Вадимовна
обучающийся магистратуры
КГПУ им. В.П. Астафьева

Аннотация: Статья посвящена проблеме коммуникативных умения у детей старшего дошкольного возраста с тяжелыми множественными нарушениями развития, которые включают способность к общению, пониманию и выражению мыслей и эмоций, использованию невербальных средств коммуникации, адекватному восприятию и интерпретации информации. Эти навыки являются ключевыми для успешной социализации ребенка и его адаптации в обществе. Однако из-за особенностей их развития у детей с тяжелыми множественными нарушениями развития возникают затруднения в формировании коммуникативных умений.

Ключевые слова: ТМНР, ФГОС, коммуникативные умения, тяжелые множественные нарушения развития детей.

**THE PROJECT «PLAY WITH ME» AS A MEANS OF FORMING
COMMUNICATIVE SKILLS IN CHILDREN OF SENIOR PRESCHOOL
AGE WITH SEVERE MULTIPLE DEVELOPMENTAL DISORDERS**

Nabiruhina Olesya Sergeevna
Smirnova Anna Vadimovna

Abstract: The article is devoted to the problem of communication skills in children of senior preschool age with severe multiple developmental disorders, including the ability to communicate, understand and express thoughts and emotions,

use non-verbal means of communication, adequate perception and interpretation of information. These skills are key to the successful socialization of the child and his adaptation in society. However, due to the peculiarities of their development, children with severe multiple developmental disorders have difficulties in the formation of communication skills.

Key words: TMNR, FGOS, Communicative skills, Severe multiple developmental disorders in children.

Особое место среди детей с ограниченными возможностями здоровья занимают дети с тяжелыми множественными нарушениями в развитии. До недавнего времени образование таким детям в нашей стране было недоступно.

В настоящее же время качественное и доступное образование таких детей является глобальной стратегической целью социальной политики нашей страны. Данная цель обозначена в указе Президента (Указ Президента Российской Федерации от 07.05.2018 г. № 204 «О национальных целях и стратегических задачах развития Российской Федерации на период до 2024 года»). Практическую реализацию права на образование детей раннего и дошкольного возраста с тяжелыми множественными нарушениями развития обеспечивает Федеральный государственный образовательный стандарт дошкольного образования, утвержденный приказом Минобрнауки России от 17 октября 2013 г. № 1155. Тем самым впервые дети данной категории обрели возможность получать образование с раннего возраста и на протяжении всей жизни, что открывает новые перспективы развития их психологического потенциала и последовательной социализации как основы качественной и достойной жизни.

До разработки Стандарта использовались разные термины: «сочетанные нарушения», «множественные нарушения», сейчас же чаще применяется именно такой термин, как «тяжелые множественные нарушения развития».

Тяжёлые множественные нарушения развития (ТМНР) представляют собой сложную категорию детских отклонений, характеризующуюся наличием нескольких первичных и вторичных нарушений, одновременно затрагивающих различные сферы развития. Это не просто сумма отдельных диагнозов, а комплексное взаимодействие, приводящее к значительному снижению адаптационных возможностей ребёнка. В отличие от детей с отдельными нарушениями (например, только с ДЦП или только с аутизмом), у детей с ТМНР наблюдается комбинация таких проблем, как интеллектуальная

недостаточность различной степени выраженности, расстройства аутистического спектра, двигательные нарушения (церебральный паралич, другие нейромоторные расстройства), нарушения зрения и/или слуха, эпилепсия, заболевания внутренних органов, проблемы с речью и коммуникацией. Это создаёт сложную клиническую картину, которая требует комплексного подхода к диагностике и реабилитации. Стандарты образования определяют ТМНР как группу состояний, для которых не существует готовых адаптированных образовательных программ. Каждый ребёнок с ТМНР уникален, и его образовательный маршрут должен строиться индивидуально, с учётом всех особенностей его состояния. Именно поэтому для них разрабатываются специальные индивидуальные программы развития (СИПР). СИПР – это не просто набор упражнений, а тщательно продуманный план, включающий в себя цели, задачи, методы и средства обучения, адаптированные к специфическим потребностям ребёнка. Он учитывает не только текущий уровень развития, но и потенциальные возможности, которые могут быть раскрыты при помощи специально подобранных методик. Разработка СИПР – это кропотливая работа целой команды специалистов: врачей (неврологов, психиатров, окулистов, отоларингологов), психологов, дефектологов (логопедов, тифлопедагогов, сурдопедагогов), учителей и социальных работников. Они проводят всестороннюю диагностику, оценивая не только когнитивные способности, но и моторные навыки, коммуникативные умения, социальную адаптацию, эмоциональное состояние ребёнка. На основе этой оценки определяется базовый уровень развития и выстраивается иерархия целей, начиная от самых простых задач (например, удержание ложки) и заканчивая более сложными (например, независимое передвижение или общение с окружающими). Содержание СИПР ориентировано преимущественно на формирование жизненных компетенций, которые помогут ребёнку максимально адаптироваться к окружающему миру и обрести определённую степень независимости. Это могут быть навыки самообслуживания (приём пищи, гигиена), коммуникативные навыки (общение с помощью альтернативных средств, понимание речи), двигательные навыки (перемещение в пространстве), навыки социального взаимодействия и элементарные бытовые навыки. Оценка эффективности СИПР проводится регулярно, и программа корректируется в зависимости от прогресса ребёнка. Важно подчеркнуть, что СИПР не направлена на «излечение», а на максимальное раскрытие потенциала ребёнка и повышение его качества жизни.

Она помогает ребёнку развиваться в рамках его возможностей, делая его жизнь более комфортной и полноценной, а также помогая ему интегрироваться в общество в максимально возможной степени, учитывая его особенности. Использование современных assistive technologies (адаптивных технологий) – также неотъемлемая часть успешной реализации СИПР. Они могут включать в себя специальные коммуникативные устройства, ортопедические приспособления, программное обеспечение для обучения и многое другое. Реализация СИПР требует значительных ресурсов, включая материальные затраты, квалифицированный персонал и поддержку семьи.

Подведя итог, отметим, что одним из главных направлений в обучении и воспитании таких детей является формирование коммуникативных умений.

Согласно ФГОС ДО у детей с тяжёлыми множественными нарушениями развитие коммуникативные умения – одно из ключевых направлений развития, и оно включает в себя коммуникацию с окружающим миром, взаимодействие и формирование навыков общения. У детей с тяжёлыми множественными нарушениями развития, коммуникативные умения могут быть развиты через различные методы, такие как использование, индивидуальную работу с ребенком и т.д.

Анализируя научную литературу, можно сказать о том, что мнения авторов, таких как Л.С. Выготский, М.И. Лисина, А.В. Запорожец, Т.А. Репина и др., указывают на то, что развитые умения ребенка в сфере общения помогают социализироваться в обществе. А для детей с тяжёлыми нарушениями в развитии социализация в обществе играет важную роль. Проблемой определения понятия «коммуникативные умения» занимались такие авторы, как Г.М. Андреева, С.В. Чернов, А.В. Мудрик, Н.Г. Казанский, Т.С. Назаров и др. Анализируя их исследования, в своей работе под коммуникативными умениями мы будем понимать умение общаться с людьми, то есть способность людей взаимодействовать, переживать, понимать и влиять друг на друга.

Как уже говорилось ранее, проблема обучения детей с тяжёлыми множественными нарушениями развития старшего дошкольного возраста по федеральному государственному образовательному стандарту дошкольного образования (далее ФГОС ДО) заключается в том, что данная категория детей требует индивидуального подхода к обучению и развитию. Они нуждаются в особой методике и оборудовании, которые могут быть недоступны в обычных дошкольных учреждениях.

Кроме того, эти дети часто испытывают сложности в социализации и коммуникации, что делает их обучение еще более сложным. Необходимо учитывать их индивидуальные потребности и возможности, чтобы помочь им развиваться и достигать успехов.

Формирование коммуникативных умений у детей старшего дошкольного возраста с тяжелыми множественными нарушениями в развитии – это длительный процесс, который требует терпения и постоянной работы со стороны не только педагога и родителей. Следует отметить, при правильном подходе, эффективно общаться и взаимодействовать с окружающими людьми может научиться каждый ребенок.

Главным в формировании коммуникативных умений у детей с тяжелыми нарушениями в развитии имеют педагоги и родители. Они должны работать вместе, чтобы создать для ребенка благоприятную атмосферу для общения, использовать наглядные материалы, развивать навыки социальной интеракции и коммуникации на разных уровнях, а также использовать игры и различные активности для развития коммуникативных умений. Именно в этом случае такой ребенок сможет научиться взаимодействовать с окружающими людьми и эффективно общаться.

Таким образом, проблема проектной работы заключается в поиске эффективных средств, методов и форм работы по формированию коммуникативных умений у старших дошкольников с тяжелыми множественными нарушениями развития.

На основании выявленной проблемы нами было принято решение разработать и внедрить проект «Играй со мной» как средство по формированию коммуникативных умений у старших дошкольников тяжелыми множественными нарушениями.

Проектная идея состоит в том, что процесс формирования коммуникативных умений у детей с тяжелыми множественными нарушениями развития будет эффективнее в условиях предметно-игровой деятельности не только педагога, но и близких взрослых, а также включение таких детей в совместные мероприятия с детьми других нозологий. Данный проект является новым комплексным системным подходом к обучению и развитию детей этой группы. В рамках проекта будут использоваться специальная, разработанная нами коррекционно-развивающая программа, которая включает в себя использование нового пособия в работе с детьми с тяжелыми множественными нарушениями по формированию коммуникативных умений.

Также проект будет включать в себя работу с родителями детей, чтобы они могли работать с детьми в условиях семьи и тем самым в системе поддерживать их развитие.

Таким образом, цель нашего проекта: разработка комплекса мероприятий по формированию коммуникативных умений у детей с тяжелыми множественными нарушениями старшего дошкольного возраста.

Предполагается, что наш проект будет применяться в работе специалистов других учреждений по сопровождению семей, имеющих детей с ТМНР.

Список литературы

1. И.В. Верещага, И.В. Моисеева, А.М. Пайкова. Психолого-педагогическая диагностика детей с тяжелыми и множественными нарушениями развития, включающими нарушения слуха и зрения.

2. Беляева О.Л., Танкова Е.В. Социально-коммуникативное развитие старших дошкольников с ограниченными возможностями здоровья средствами музыкального исполнительства / Е. В. Танкова // Научный аспект. – 2021. – Т. 2, № 3. – С. 191-195.

ТЕХНОЛОГИЯ ОБУЧЕНИЯ КЛАССНЫХ РУКОВОДИТЕЛЕЙ ДЛЯ РАБОТЫ В ИНКЛЮЗИВНЫХ ШКОЛАХ

Воронина Юлия Андреевна
студент

Научный руководитель: **Скрябина Дарья Юрьевна**
к.п.н., доцент

ФГБОУ ВО «Глазовский государственный
инженерно-педагогический университет
имени В.Г. Короленко»

Аннотация: Статья рассматривает процесс создания и реализации технологии подготовки классных руководителей для работы в среде инклюзивного образования, а также анализирует результаты оценки её действенности.

Ключевые слова: инклюзивное образование, технология, этика инклюзии, теория инклюзии, практика инклюзии.

TECHNOLOGY FOR TEACHING CLASSROOM TEACHERS TO WORK IN INCLUSIVE SCHOOLS

Voronina Yulia Andreevna
Scientific adviser: **Scriabina Daria Yurievna**

Abstract: The article examines the process of creating and implementing technology for training classroom teachers to work in an inclusive education environment, and also analyzes the results of evaluating its effectiveness.

Key words: inclusive education, technology, ethics of inclusion, theory of inclusion, practice of inclusion.

Одним из ключевых факторов успешной реализации инклюзивной образовательной модели является наличие педагогов высокой квалификации, осознающих важность своего труда, стремящихся выполнять свои профессиональные обязанности с полной отдачей, обладающих знаниями о возрастных и психофизических особенностях детей с различными

нарушениями и способных эффективно сотрудничать со всеми участниками учебного процесса.

Тем не менее, возникают сложности при интеграции имеющихся научно-методических достижений, а также при поддержке школ, внедряющих инклюзивные подходы, и преподавателей, работающих над этой задачей. Особенное значение приобретает роль учителя в процессе осуществления инклюзивных практик. Эффективность инклюзивного обучения во многом определяется педагогическими принципами учителя и его ориентацией на гуманистические ценности в образовательном процессе. Это делает актуальным создание современных методических подходов и стратегий, которые бы учитывали особенности региона и конкретные условия учебных заведений [3, с. 96].

Темы, связанные с развитием эмоциональной устойчивости, толерантности, способности к рефлексии, эмпатии и общей психологической подготовленности педагогов общеобразовательных школ к реализации инклюзивной практики, до сих пор остаются недостаточно исследованными. Эти характеристики, являющиеся основой профессиональной компетентности классного руководителя, должны формироваться уже на стадии его профессионального становления. В связи с этим возникает необходимость пересмотреть программы подготовки классных руководителей. Важно вовлекать педагогов в изучение педагогических наук и методов применения их достижений с самого начала их карьерного пути. На протяжении всего периода трудовой деятельности учитель должен совершенствоваться, чтобы отвечать актуальным вызовам и ожиданиям общества [4, с. 224].

Научная новизна данного исследования заключается в разработке и обосновании технологии подготовки классных руководителей для работы в условиях инклюзивного образования, которая включает в себя такие элементы, как «этика инклюзии», «теоретические основы инклюзивной практики» и «практическое применение инклюзивных подходов».

Целью экспериментального исследования является оценка эффективности технологии профессиональной подготовки классных руководителей для работы в рамках инклюзивного образования. Чтобы достичь этой цели, требуется решение ряда задач:

- 1) Разработка комплекса диагностических инструментов для оценки уровня готовности педагогов к осуществлению инклюзивных практик.

2) Анализ текущего состояния готовности классных руководителей к деятельности в инклюзивной образовательной среде.

3) Разработка и апробация программы по формированию инклюзивной готовности классных руководителей в условиях инклюзивного образования;

4) Экспериментальная проверка эффективности предложенной технологии профессиональной подготовки педагогов для работы с разнообразными категориями учащихся.

Готовность к работе с разнородными группами учащихся, связанная с инклюзивными этическими нормами, была изучена посредством двух методов: анализа отношения будущих педагогов к ценностям инклюзивного образования (методика В.В. Хитрюк) и самооценки профессионально-педагогической мотивации (по Н.П. Фетискину). Результаты показали, что значительное число классных руководителей испытывает сомнения относительно целесообразности интеграции детей с особыми образовательными потребностями в обычные школы. Что касается личностного аспекта, который был оценен с использованием методики «Психологическая компетентность учителя» Т.Н. Графской и теста на способность к эмпатии А. Мехрабиена и Н. Эпштейна, то 35% участников (7 человек) продемонстрировали низкий уровень психологической компетентности, 50% (10 человек) – средний, и лишь 15% (3 человека) – высокий. Средний уровень эмпатии был зафиксирован у 45% педагогов (9 человек), тогда как высокий – только у 4 человек (20%). 35% опрошенных (7 человек) показали склонность к низкому уровню сопереживания [3, с. 97]. Таким образом, можно заключить, что у значительной части классных руководителей аспект инклюзивной этики развит недостаточно. Чтобы оценить степень освоения классными руководителями теоретических основ инклюзивного образования, был использован соответствующий тест. 40% учащихся (8 человек) получили средние результаты, тогда как 50% (10 человек) показали недостаточный уровень знаний, требуемых для применения инклюзивных подходов. Методика Е.Е. Рукавишниковой выявила высокий уровень педагогической рефлексии у 2 участников, что соответствует 10% от общего числа испытуемых. Для оценки уровня сформированности компонента инклюзивной практики по деятельностному критерию использовались адаптированные методы О.С. Кузьминой «Оценка способности решать профессиональные задачи» и «Оценивание результатов работы классных руководителей».

Анализ полученных данных показал, что именно этот компонент оказался наименее развитым у педагогов. Согласно результатам тестирования по методике В.В. Хитрюк, 30% педагогов показали низкий уровень готовности к инклюзии, 60% – средний, и только 10% достигли высокого уровня. Общий анализ данных указывает на то, что базовый уровень инклюзивной готовности отмечен у 30% педагогов (6 человек), а продвинутый уровень – у 25% (5 человек). Основная масса участников (45%, 9 человек) оказалась на среднем уровне готовности.

Данные, полученные в ходе наблюдений и бесед с педагогами, согласуются с результатами диагностики. Классные руководители демонстрируют ограниченное понимание инклюзивных принципов и сталкиваются с затруднениями при выполнении педагогических задач. Несмотря на общее удовлетворение своей профессией, они высказывают опасения касательно работы с детьми с особыми потребностями, объясняя это недостатком терпения, сложностями в общении с родителями таких детей и отсутствием специализированных знаний по организации инклюзивного образовательного процесса. Анализ мониторинговых данных показывает схожесть процентного распределения классных руководителей с пороговым, базовым и повышенным уровнем готовности в обеих группах (экспериментальной и контрольной). Это подтверждает исходную однородность выборки и соответствие требований психолого-педагогического эксперимента. Следовательно, на начальной стадии эксперимента готовность классных руководителей к работе в условиях инклюзии оказалась ниже требуемого уровня. Это подтверждает важность данной проблемы и необходимость разработки действенных мер по повышению уровня компетентности педагогов в сфере инклюзивного образования. Полученные начальные показатели свидетельствуют о том, что около трети классных руководителей обладает минимальным уровнем готовности к применению инклюзивных методов. Это свидетельствует о важности разработки технологии профессиональной подготовки будущих педагогов, способствующей эффективному построению педагогического процесса на принципах признания различий.

Цель программы заключается в формировании теоретической и практической профессиональной готовности классных руководителей

к применению норм, принципов и функций педагогической этики в условиях инклюзивного образовательного пространства. Программа состоит из четырех ключевых компонентов: целевого, содержательного, процессуально-технологического и контрольно-оценочного. Разработанный набор методов и приемов обеспечивал обучение по следующим направлениям: организационно-методическому, образовательному, информационно-коммуникационному, проектному и личностно-смысловому [1, с. 227].

На завершающем этапе исследования, было отмечено заметное улучшение показателей инклюзивной готовности у классных руководителей. Эти изменения нашли отражение в изменении ценностно-мотивационных ориентиров относительно концепции инклюзии; освоении навыков решения профессиональных задач, связанных с организацией совместного обучения детей с различными возможностями; расширении систематизированных знаний о фундаментальных принципах инклюзивного образования, правового регулирования и формирования инклюзивных сообществ, а также углубленном осознании явлений и процессов в социуме.

Итак, успешная профессиональная подготовка классных руководителей возможна при условии чёткого определения набора профессиональных компетенций, необходимых для работы с детьми с ограниченными возможностями, а также разработки и внедрения соответствующей технологии профессиональной подготовки для работы в условиях инклюзии. Результаты исследования рекомендуется использовать в практике образовательных учреждений для совершенствования системы профессионального обучения классных руководителей в контексте инклюзивного образования.

Список литературы

1. Абрамова Н.А. Подготовка педагогических кадров для обеспечения инклюзивного образования в Республике Саха (Якутия). Инклюзивное образование: методология, практика, технология: материалы Междунар. науч.-практ. конф. – М., 2021. – С. 225-227.
2. Акулова О.В., Ахаян А.А., Глубокова Е.Н., Гутник И.Ю., Бахмутский А.Е., Даутова О.Б., Крылова О.Н., Писарева С.А., Пискунова Е.В., Тряпицына А.П. Гуманитарные технологии в вузе: методическое пособие. – СПб.: Изд-во РГПУ им. А.И. Герцена, 2021. – С. 77-90.

3. Заир-Бек Е.С. Технологии обучения научно-исследовательской деятельности как фактор качественной подготовки научных кадров в педагогическом университете. Подготовка специалиста в области образования: научно-организационные проблемы подготовки кадров высшей квалификации: коллективная монография. – Спб: Изд-во РГПУ им. А.И. Герцена, 2020. – Вып. IX. – С. 96-114.

4. Черкасова С.А. Система подготовки будущих педагогов-психологов к работе в условиях инклюзивного образования. Инклюзивное образование: методология, практика, технология: материалы Международной научно-практической конференции. – М.: МГППУ, 2021. – С. 223-225.

ФОРМИРОВАНИЕ ФУНКЦИОНАЛЬНОЙ ГРАМОТНОСТИ В НАЧАЛЬНЫХ КЛАССАХ

Морозова Наталья Николаевна
Крайняя Наталья Владимировна
учителя начальных классов

Аннотация: Статья посвящена рассмотрению вопроса формирования функциональной грамотности в начальных классах, которая является важной составляющей образовательного процесса, направленного на подготовку ребенка к жизни в современном обществе. Авторами представлены различные методы и подходы, которые позволяют более эффективно воздействовать на процесс формирования функциональной грамотности в начальных классах. Формирование функциональной грамотности в начальных классах — это комплексная задача, требующая последовательного подхода и активно включающего всех участников образовательного процесса.

Ключевые слова: функциональная грамотность, образовательный процесс, методы и подходы, междисциплинарный подход, специальные программы, активное применение технологий, сотрудничество с родителями, учитель, начальные классы.

FORMATION OF FUNCTIONAL LITERACY IN PRIMARY GRADES

Morozova Natalia Nikolaevna
Kraynyaya Natalia Vladimirovna

Abstract: The article is devoted to the issue of the formation of functional literacy in primary schools, which is an important component of the educational process aimed at preparing a child for life in modern society. The authors present various methods and approaches that make it possible to more effectively influence the process of forming functional literacy in primary grades. The formation of functional literacy in primary grades is a complex task that requires a consistent approach and actively involves all participants in the educational process.

Key words: functional literacy, educational process, methods and approaches, interdisciplinary approach, special programs, active use of technology, cooperation with parents, teacher, primary classes.

Формирование функциональной грамотности в начальных классах является важной составляющей образовательного процесса, направленного на подготовку ребенка к жизни в современном обществе. В условиях стремительных изменений в информационном пространстве навыки грамотного общения, чтения и письма становятся необходимыми для успешной адаптации и интеграции в социальную среду.

Для достижения поставленных целей образовательные учреждения должны уделять особое внимание разработке инновационных методик и программ, способствующих развитию критического мышления и аналитических способностей. В этом контексте важным аспектом является интеграция междисциплинарных подходов, которые позволяют учащимся осваивать знания не только в рамках отдельных предметов, но и видеть связи между ними.

Этот метод обучения способствует формированию целостного восприятия мира, так как дети учатся видеть связи между науками, искусством и социальными аспектами жизни. Применение междисциплинарных тем, таких как экология, может объединять уроки окружающего мира, изобразительного искусства и даже математики, что делает процесс обучения более увлекательным и понятным. Такой подход не только развивает критическое мышление, но и способствует более глубокому пониманию учебного материала, позволяя детям анализировать ситуации, делать выводы и решать проблемы.

Междисциплинарный подход в начальной школе не только расширяет горизонты знаний, но и формирует ключевые компетенции, такие как сотрудничество, коммуникация и креативность, что является основой для успешного обучения в последующих классах и жизни в целом.

Внедрение проектного обучения, основанного на решении реальных задач, может существенно повысить мотивацию учащихся и заинтересованность в учебном процессе. Учителя должны активно использовать современные технологии и интерактивные инструменты, чтобы создать динамичную и вовлекающую учебную среду. Внедрение мультимедийных презентаций, обучающих приложений и онлайн-платформ

способствует развитию интереса учащихся и позволяет им стать активными участниками образовательного процесса. Использование интерактивных досок и виртуальных симуляторов делает уроки более наглядными и доступными, позволяя ученикам лучше усваивать материал через практическое применение знаний.

Современные технологии открывают новые горизонты для сотрудничества: учащиеся могут работать над проектами в группах, используя облачные сервисы и платформы для обмена мнениями в режиме реального времени. Это формирует не только командные навыки, но и критическое мышление, необходимое в условиях глобализированного мира.

Важно, чтобы учителя не только осваивали новые инструменты, но и адаптировали их к своим методическим подходам. Таким образом, преобладание традиционных форм обучения и новейших технологий будет способствовать более глубокому пониманию и осмыслению знаний, сделает образование более персонализированным и эффективным. Каждый урок станет не просто передачей информации, а увлекательным путешествием в мир знаний.

Разработка специальных программ, ориентированных на развитие навыков анализа, синтеза и оценки информации, также играет ключевую роль в подготовке детей к жизни в быстро меняющемся мире. В условиях современного общества, где скорость и объем информации стремительно увеличиваются, критически важным становится развитие у детей способности к анализу, синтезу и оценке данных. Специально разработанные программы, ориентированные на эти навыки, позволяют формировать умения, необходимых для успешной адаптации к новым вызовам. Игровые методики, проектные работы и интерактивные занятия делают обучение увлекательным и одновременно продуктивным.

Кроме того, активное применение технологий в образовательном процессе помогает детям лучше понимать, как функционирует информация, и развивает их критическое мышление. Умение задавать правильные вопросы, выстраивать логические связи между понятиями и оценивать достоверность источников становится особенно актуальным в условиях информационного перенасыщения.

Таким образом, создание программ, направленных на комплексное развитие аналитических навыков, способствует не только повышению качества образования, но и подготовке детей к активной жизни в динамичном и сложном

мире. Развивая эти навыки, мы формируем будущих граждан, способных принимать обоснованные решения и проявлять инициативу в различных сферах деятельности.

Важно, чтобы образовательные учреждения сотрудничали с родителями и сообществом, обеспечивая комплексный подход к воспитанию функционально грамотного поколения, способного критически мыслить и принимать обоснованные решения. Такой союз между всеми участниками образовательного процесса способствует формированию у детей стремления к знаниям, расширяет их горизонты и активизирует участие в жизни общества.

Совместные проекты и мероприятия, направленные на развитие навыков сотрудничества, критического мышления и эмоционального интеллекта, создают основу для гармоничного развития личности. Не менее важным является вовлечение родителей в процесс образования, что не только укрепляет их связь с детьми, но и позволяет им стать активными партнёрами в воспитании.

Сообщество, в свою очередь, может предложить разнообразные ресурсы и возможности для реализации идей, направленных на повышение качества образования. Согласованные действия образовательных учреждений, родителей и сообщества формируют культурную среду, способствующую всестороннему развитию учащихся, делая их уверенными и ответственными гражданами. В результате, это позволяет создать общество, где каждый человек, независимо от возраста, способен вносить свой вклад в общее благо и обеспечивать устойчивое развитие.

Роль преподавателя в этом процессе становится ключевой — учитель должен не только передавать знания, но и вдохновлять учащихся, создавая мотивационную атмосферу для обучения.

В современных образовательных условиях, когда внимание учащихся сосредоточено на разнообразных источниках информации, педагог должен выступать не просто в роли инсайта, но и как наставник, который помогает детям ориентироваться в бескрайних просторах знаний.

Создание активной обучающей среды, где каждый ученик чувствует свою значимость и ценность, является важной задачей. Учитель, владеющий навыками эмоционального интеллекта, способен эффективно поддерживать индивидуальные особенности каждого ребенка, тем самым способствуя формированию его личностной и социальной компетентности. Использование интерактивных методов обучения, проектной деятельности и игровых

технологий позволяет преподавателю не только передавать знания, но и формировать у детей критическое мышление и творческий подход к решению задач, а также способствует глубокому осмыслению и усвоению материала, позволяя детям самостоятельно находить решения поставленных задач.

Таким образом, формирование функциональной грамотности в начальных классах — это комплексная задача, требующая последовательного подхода и активно включающего всех участников образовательного процесса.

Важно помнить, что грамотность — это не только умение читать и писать, но и способность анализировать информацию, принимать решения и действовать в различных жизненных ситуациях. Это залог успешной социализации детей в современном мире.

Список литературы

1. Акушева Н.Г. Развитие функциональной грамотности чтения / Н.Г. Акушева, М.Б. Лойк, Л.А. Скорodelова // Наука, образование, общество: тенденции и перспективы развития: сборник материалов XVII Международной научно-практической конференции. - 2020. - С. 49-51.

2. Алхатова Т.С. Компетенции педагога в использовании инновационных технологий в начальной школе в условиях обновленной системы образования / Т.С. Алхатова, А.В. Семкин, Б.Н. Иманжанова // Наука и реальность. - 2020. - № 1. - С. 64-66.

3. Богданец О.А. Характеристика понятия языковой функциональной грамотности младших школьников / О.А. Богданец // Современная наука и образование: новые подходы и актуальные исследования: материалы Всероссийской научно-практической конференции. - 2020. - С. 127-133.

4. Карачевцева А.П. Формирование функциональной математической грамотности младшего школьника средствами интерактивной образовательной платформы «Учи.ру» / А.П. Карачевцева // Педагогический поиск. - 2019. - № 5. - С. 6-9.

5. Медеубаева К.Т. Педагогические условия формирования функциональной грамотности учащихся / К.Т. Медеубаева // Социально-педагогическая поддержка лиц с ограниченными возможностями здоровья: теория и практика: сборник статей по материалам III Международной научно-практической конференции: в 2 частях. Гуманитарно-педагогическая академия ФГАОУ ВО «Крымский федеральный университет им. В.И. Вернадского». - 2019. - С. 63-66.

6. Юрикова О.И. Приемы формирования функциональной грамотности на уроках русского языка в начальной школе / О.И. Юрикова // Педагогика и психология: перспективы развития: сборник материалов VIII Международной научно-практической конференции. - 2019. - С. 21-23.

© Н.Н. Морозова, Н.В. Крайняя, 2024

**СЕКЦИЯ
ЮРИДИЧЕСКИЕ
НАУКИ**

ЗАРУБЕЖНЫЙ ОПЫТ ПРАВОВОГО РЕГУЛИРОВАНИЯ ИЗЪЯТИЯ ЗЕМЕЛЬ ДЛЯ ГОСУДАРСТВЕННЫХ И МУНИЦИПАЛЬНЫХ НУЖД

Беззубова Ангелина Андреевна

магистрант

ФГБОУ ВО «Красноярский государственный
аграрный университет»

Научный руководитель: **Сторожева Анна Николаевна**

к.ю.н., доцент

ФГБОУ ВО «Красноярский государственный
аграрный университет»

Аннотация: В статье рассматриваются различные подходы к правовому регулированию изъятия земельных участков для государственных и муниципальных нужд в зарубежных странах. Исследуются основные правовые механизмы, применяемые в Германии, Франции, Великобритании, США, Японии и Китае. Особое внимание уделено процедурам компенсации собственникам, а также законодательным мерам по защите прав частных лиц. Анализ зарубежного опыта позволяет выделить ключевые аспекты, которые могут быть использованы для улучшения отечественного законодательства в данной сфере.

Ключевые слова: изъятие земель, государственные нужды, правовое регулирование, компенсация, права собственников, зарубежный опыт.

FOREIGN EXPERIENCE OF LEGAL REGULATION OF LAND WITHDRAWAL FOR STATE AND MUNICIPAL NEEDS

Bezzubova Angelina Andreevna

Scientific adviser: **Storozheva Anna Nikolaevna**

Abstract: The article examines various approaches to legal regulation of land seizure for state and municipal needs in foreign countries. The main legal mechanisms used in Germany, France, Great Britain, the USA, Japan and China are examined. Particular attention is paid to the procedures for compensation to owners, as well as legislative measures to protect the rights of individuals. An analysis of

foreign experience allows us to highlight key aspects that can be used to improve domestic legislation in this area.

Key words: land seizure, state needs, legal regulation, compensation, property rights, foreign experience.

Зарубежный опыт правового регулирования изъятия земель для государственных и муниципальных нужд представляет собой многообразие подходов и моделей, обусловленных правовыми традициями, экономическими условиями и политическими особенностями каждого конкретного государства. В разных странах изъятие земель для общественных нужд регулируется как на уровне конституционного права, так и в рамках специальных законов, при этом ключевыми аспектами остаются правовая защита собственников и механизм справедливой компенсации за изымаемую собственность.

В Германии правовое регулирование вопросов изъятия земли для государственных нужд построено на основе Конституции страны, известной как Основной закон Федеративной Республики Германия. Конституция гарантирует право частной собственности, однако допускает его ограничение в случае, если это необходимо для общего блага. Согласно статье 14 Основного закона, «собственность обязывает», и ее использование должно служить общественным интересам. При этом изъятие земли возможно лишь при условии предоставления справедливой компенсации собственнику. Под справедливой компенсацией понимается возмещение рыночной стоимости изымаемого имущества, а также возможных убытков, связанных с его потерей. В случае несогласия с размером компенсации собственник имеет право на судебное обжалование решения об изъятии [1, с. 45]. Важной частью правовой системы Германии является то, что решение об изъятии земли должно основываться на конкретной государственной необходимости, и процесс проходит с обязательной оценкой воздействия на права частных лиц.

Во Франции изъятие земли для общественных нужд регулируется комплексом законов, включая Кодекс о публичных закупках и Закон о землеотводе. Эти нормативные акты требуют, чтобы любое решение об изъятии земли проходило через процедуру публичной консультации и оценки воздействия на общественные интересы. Это позволяет снизить возможные социальные конфликты и гарантировать, что процесс изъятия будет максимально прозрачным. Французское законодательство подчеркивает важность достаточной компенсации для собственников земельных участков.

Компенсация рассчитывается на основе рыночной стоимости земли, при этом учитываются возможные убытки, связанные с перемещением бизнеса или жилья. Законодательство Франции также предусматривает возможность судебного пересмотра размера компенсации, что позволяет собственникам защищать свои интересы в случае несогласия с действиями государственных органов [2, с. 98].

В Великобритании правовое регулирование изъятия земель осуществляется в рамках принципа «*compulsory purchase*», что можно перевести как «принудительное отчуждение». Этот механизм позволяет государству изымать земельные участки в случае необходимости для реализации общественно значимых проектов, таких как строительство дорог, объектов инфраструктуры или государственных учреждений. Законодательная база для таких действий представлена рядом актов, таких как Закон о принудительном отчуждении имущества (*Compulsory Purchase Act*) и Закон о планировании и землеустройстве. Важной особенностью британской системы является то, что перед началом процесса изъятия государственные органы обязаны провести консультации с местными органами власти и жителями, что способствует минимизации социальных конфликтов. Размер компенсации собственнику рассчитывается на основе рыночной стоимости изымаемого участка, и при необходимости может включать в себя дополнительные выплаты за неудобства или убытки, связанные с перемещением. В случае несогласия с условиями отчуждения собственник имеет право обжаловать решение в суде [3, с. 35-36].

Система правового регулирования изъятия земель в США основывается на конституционном принципе «*eminent domain*», закрепленном в Пятой поправке к Конституции Соединенных Штатов Америки. Этот принцип предоставляет правительству право изымать частную собственность для общественного использования, при условии, что будет выплачена справедливая компенсация. Под «общественным использованием» понимаются проекты, такие как строительство дорог, мостов, государственных зданий, школ и больниц. Важно отметить, что в американской правовой системе концепция справедливой компенсации подразумевает возмещение собственнику рыночной стоимости его собственности, что подтверждается судебной практикой. В последние десятилетия в США активно обсуждается вопрос о том, насколько справедливы существующие механизмы компенсации, и высказываются опасения, что в некоторых случаях они могут не учитывать все убытки, понесенные собственником в результате изъятия его земли [4, с. 102-104].

В азиатских странах, таких как Япония и Китай, регулирование вопросов изъятия земель для государственных нужд строится на принципах, отличающихся от западных правовых систем. Это обусловлено как культурными и социальными особенностями, так и экономическими реалиями данных стран.

Япония является примером страны с развитой правовой системой, в которой государственное регулирование изъятия земельных участков для государственных и муниципальных нужд подчиняется строгим нормативным актам. Важнейшим документом в этой области является Административный закон Японии, который регулирует процедуру изъятия земель. Одной из ключевых особенностей японской правовой системы является то, что любое изъятие земельного участка должно происходить только после проведения детальных и обязательных консультаций с собственниками и местными органами власти. Эти консультации включают обсуждение условий изъятия, возможных компенсационных выплат и других вопросов, связанных с потерей собственности. Консультации являются не просто формальной процедурой, а реальной возможностью для собственников участвовать в обсуждении условий отчуждения, что снижает риск возникновения конфликтов и способствует более плавному процессу отчуждения.

Кроме того, особое внимание уделяется компенсационным выплатам. Компенсация в Японии включает не только возмещение рыночной стоимости земли, что является общим требованием во многих странах, но и дополнительные выплаты, покрывающие все связанные с переездом расходы. Это может включать оплату затрат на переезд, возможные убытки, связанные с временной потерей доходов, если речь идет о коммерческой недвижимости, а также расходы на обустройство нового жилья или бизнеса. Такой подход направлен на то, чтобы минимизировать негативные последствия для жизни и экономической деятельности собственников, что делает японскую систему одной из самых прогрессивных в области защиты прав граждан в процессе изъятия земель [5, с. 15-18]. Важно отметить, что собственники имеют право обжаловать решения органов власти, если они считают, что их права нарушены, или компенсация недостаточна. Это способствует поддержанию справедливости и снижению напряженности в отношениях между государством и гражданами.

Китай, напротив, сталкивается с более сложными проблемами в вопросах изъятия земель, что связано с уникальной экономической и политической

ситуацией в стране. В последние десятилетия Китай пережил стремительный экономический рост, что привело к масштабному развитию инфраструктуры и промышленности. Для этих целей государству понадобились огромные площади земельных участков, что сделало изъятие земли одним из наиболее актуальных вопросов. В отличие от Японии, в Китае существует специфическая система собственности на землю, где земля в основном находится в государственной или коллективной собственности, а частные лица имеют лишь права на её использование. Это существенно влияет на процесс компенсации и правовую защиту граждан.

Китайское законодательство действительно предусматривает возможность изъятия земельных участков для государственных нужд, но здесь часто возникают сложности с соблюдением интересов граждан. Проблемы начинаются с того, что процедура оценки рыночной стоимости земли может быть непрозрачной и недостаточно проработанной. Компенсация, которая выплачивается собственникам за изъятие земли, зачастую оказывается ниже рыночной стоимости, что вызывает недовольство среди населения. Кроме того, в китайской системе не всегда учитываются косвенные убытки, такие как потеря работы, доходов или расходы на переезд, что значительно ухудшает положение собственников, особенно если речь идет о сельских районах, где земля является основным источником дохода [6, с. 240-249].

Одной из причин таких проблем является тот факт, что в Китае местные власти часто заинтересованы в ускоренном изъятии земли для реализации крупных инфраструктурных проектов, что приводит к недооценке прав собственников. Хотя законодательно предусмотрена возможность судебного обжалования решений об изъятии земли, в реальности эта процедура может быть затруднена. Независимость судов в Китае ограничена, особенно в вопросах, касающихся государственных интересов, что снижает эффективность судебной защиты прав граждан. В результате во многих случаях собственники остаются без достаточной компенсации и с ограниченными возможностями для отстаивания своих интересов.

Такая ситуация часто приводит к социальным протестам и недовольству, особенно в сельских районах, где изъятие земли оказывает особенно сильное влияние на жизнь местного населения. Международные организации и правозащитные группы неоднократно критиковали китайское правительство за недостаточную прозрачность процесса и низкий уровень защиты прав собственников. Это подчеркивает необходимость реформирования системы

изъятия земли в Китае, с акцентом на более справедливую и прозрачную процедуру компенсации, а также на создание более эффективных механизмов правовой защиты граждан.

Анализ азиатского опыта показывает, что, несмотря на прогрессивные элементы в некоторых странах, таких как Япония, многие государства, такие как Китай, сталкиваются с серьезными проблемами в области правового регулирования изъятия земель. Это связано как с правовыми, так и с экономическими и политическими факторами, что требует дальнейшего совершенствования законодательства для обеспечения баланса интересов государства и граждан.

Таким образом, зарубежный опыт правового регулирования изъятия земель для государственных и муниципальных нужд демонстрирует разнообразие подходов и моделей. Каждая страна стремится найти баланс между интересами государства и правами частных собственников, обеспечивая при этом справедливую компенсацию за изымаемую собственность. Этот опыт может быть полезен для совершенствования российского законодательства, особенно в части повышения прозрачности процедур изъятия земель и обеспечения справедливой компенсации.

Зарубежный опыт правового регулирования изъятия земель для государственных и муниципальных нужд демонстрирует разнообразие подходов к данному вопросу. В странах с устоявшимися правовыми традициями ключевое внимание уделяется защите прав собственников и обеспечению справедливой компенсации, тогда как в развивающихся странах данный процесс часто сопровождается социальными конфликтами и юридическими проблемами. Исследование зарубежного опыта позволяет выделить важные элементы, которые могут быть полезны для совершенствования отечественного законодательства. В частности, это необходимость публичных консультаций, прозрачных процедур оценки общественной необходимости, а также предоставления справедливой компенсации, включающей не только рыночную стоимость земли, но и косвенные потери собственников.

Список литературы

1. Основной закон Федеративной Республики Германия (принят 23 мая 1949 г.) // Консультант Плюс: Законодательство.

2. Кодекс о публичных закупках Франции (ред. от 2020 г.) // Консультант Плюс: Законодательство.

3. Закон о принудительном отчуждении имущества Великобритании (ред. от 2018 г.) // Консультант Плюс: Законодательство.

4. Конституция Соединенных Штатов Америки (принята 17 сентября 1787 г.) // Консультант Плюс: Законодательство.

5. Административный закон Японии (ред. от 2015 г.) // Консультант Плюс: Законодательство.

6. Земельный кодекс Китайской Народной Республики (ред. от 2021 г.) // Консультант Плюс: Законодательство.

НЕКОТОРЫЕ ВОПРОСЫ КВАЛИФИКАЦИИ ЖЕСТОВ С ПРИЗНАКАМИ НЕПРИЛИЧИЯ В АДРЕС СУДА

Халмактанов Николай Вячеславович

магистрант

ФГБОУ ВО «Восточно-Сибирский государственный
университет технологий и управления»

Аннотация: В настоящей статье рассматривается перспектива квалификации жестикуляции с непристойным контекстом как частной формы неуважения к суду. Автор указывает на отсутствие научных положений о критериях отнесения жестов к приличным и неприличным и о невозможности привлечения к уголовной ответственности только лишь по жестикуляции, при этом не важно, вызывает ли она у потерпевшего неприличные ассоциации или нет. Автор обращает внимание на то, что жесты с негативным контекстом лишь усиливают словесное оскорбление, а сами по себе не образуют состав преступления.

Ключевые слова: жестикуляция, оскорбление, неуважение к суду, оценочное суждение, вербальный контекст.

SOME ISSUES OF QUALIFICATION OF GESTURES WITH SIGNS OF IMPROPERITY ADDRESSED TO THE COURT

Khalmaktanov Nikolai Vyacheslavovich

Abstract: This article examines the prospect of qualifying gesticulation with an obscene context as a private form of contempt of court. The author points out the lack of scientific provisions on the criteria for classifying gestures as decent and indecent and the impossibility of bringing to criminal responsibility only for gesticulation, it does not matter whether it causes indecent associations in the victim or not. The author draws attention to the fact that gestures with a negative context only enhance verbal abuse, and by themselves do not constitute a crime.

Key words: gesticulation, insult, contempt of court, value judgment, verbal context.

Как известно, понятие «оскорбление» не имеет определения в Уголовном кодексе РФ. Применяя аналогию права, правоприменительным органам приходится толковать этот термин (в общем виде) через статью 5.61 Кодекса об административных правонарушениях РФ. Данная статья указывает на важный признак: неприличная форма (слов и невербальных действий).

Юридическим сообществом подробно описаны все возможные аспекты квалификации слов (фраз) с негативным оттенком, подпадающих либо под оскорбление представителя власти (статья 319 УК РФ), либо как неуважение к суду (статья 297 УК РФ), либо вовсе не образующие состав.

Исследуя научную литературу о невербальных способах выразить негативное отношение к лицу, в частности с намерением оскорбить, обнаруживается, что данному вопросу уделено скромное внимание.

Многие исследователи придерживаются популярного мнения: неуважение к суду может быть в виде жестов, в т.ч. комбинация пальцев (одной или обеими руками) в определенной форме, кривляние с указанием (прихватыванием) определенных мест спереди и сзади тела человека, покручивание пальцев вокруг височной (лобной) доли и иных действий, которые по определенным частным оценкам находятся в противоречии с принятыми в обществе нормами поведения. В демонстрационной форме оскорбление может быть нанесено посредством самых разных действий (например, плевок в лицо или в сторону потерпевшего, непристойный жест) [1, с. 134].

Обзор правовых изысканий показывает отсутствие четких положений, которые бы описывали научно-обоснованные «признаки» неприличных (оскорбительных) жестов, не говоря уже о методике судебных экспертиз на предмет установления приемлемости жестикуляции (которая в частности и по лингвистическим экспертизам отсутствуют, что противоречит ст. 11 ФЗ «О государственной судебно-экспертной деятельности в Российской Федерации» № 73-ФЗ от 31 мая 2001 года, где указано, что государственные судебно-экспертные учреждения одного и того же профиля осуществляют деятельность по организации и производству судебной экспертизы на основе единого научно-методического подхода к экспертной практике, профессиональной подготовке и специализации экспертов).

Некоторые научные работы В.С. Рукавишникова и О.И. Рукавишниковой о жестикуляции (как таковой) для целей правоохранительных органов посвящены «обоснованию увеличению объема программы для сотрудников,

курсантов и слушателей органов внутренних дел для улучшения взаимодействия с глухими и слабослышащими лицами» [2, с. 67].

Другие работы, в т.ч. Даурова А.И. и Теуважукова А.Х., в целом обсуждают важность развития невербальных навыков общения у сотрудников правоохранительных органов [3, с. 43].

Очевидно, что перечисленные авторы статей развивают лишь тему о роли нейтрально-положительных жестов, не углубляясь в необходимость описания признаков неприличных жестов.

Также отсутствуют работы, которые бы расширяли мысль о формировании научно-обоснованного «словаря жестов» для целей досудебного и судебного уголовного производства.

Свидетельствует ли это о том, что уголовно-правовая характеристика жестов исчерпывающе описана в других источниках права: например, в обзорах Пленумов Верховного суда РФ? В продолжении напрашивается вопрос: есть ли процессуальная возможность и необходимость в научно-методическом материале для устранения пробела о порядке квалификации жестов на приемлемые и неприемлемые (неприличные)?

Для ответа перейдем от частно-научных мнений к более приоритетному источнику уголовно-правовой характеристике деяний с признаками преступлений: постановлениям Верховного суда РФ и обзорам пленумов. Главенство данного источника вытекает из постановления Конституционного суда РФ. В рамках уголовного права: «критерии ясности, недвусмысленности правовых норм и их согласованности в системе правового регулирования приобретают особую значимость применительно к уголовному законодательству, являющемуся по своей природе крайним, исключительным средством, с помощью которого государство реагирует на противоправное поведение в целях охраны общественных отношений, если она не может быть обеспечена должным образом с помощью норм иной отраслевой принадлежности. В силу этого любое преступление, а равно наказание за его совершение должны быть четко определены в законе, причем таким образом, чтобы исходя непосредственно из текста нормы – при необходимости с помощью толкования, данного ей судами, – каждый мог предвидеть уголовно-правовые последствия своих действий или бездействия [4].

Обзор пленумов Верховного суда РФ свидетельствует о том, что на данный момент отдельные рекомендации по оценке жестикологии отсутствуют.

Следующим уровнем источника уголовно-правовой характеристики деяний выступает судебная практика.

Исследование судебной практики показывает наличие преимущественно административных дел в отношении гражданских лиц. Применяя аналогию права, опишем одно из таких, выделив критерии и способы доказывания, по которым жесты могут быть признаны оскорбительными. Подразумевается, что объективная сторона деяний, за которые привлекаются лица, оскорбившие гражданских лиц (с одной стороны) и судей (с другой стороны), должны быть одинаковы. Отличия – в суровости наказания и порог меры наказания.

По материалам дела № 12-650/2018 [5]. После окончания судебного заседания гражданка ФИО1, находясь в зале судебного заседания, расположенном в здании Первомайского районного суда г. Кирова по адресу: продемонстрировала гражданину ФИО2 средний палец руки. ФИО2 посчитал продемонстрированный ФИО1 жест оскорбительным для себя.

Постановлением мирового судьи судебного участка № 57 Ленинского судебного района г. Кирова по делу об административном правонарушении от 17.10.2018 года производство по делу об административном правонарушении в отношении ФИО1 по ч.1 ст. 5.61 КоАП РФ прекращено в связи с отсутствием состава административного правонарушения. Апелляционная инстанция поддержала постановление первой инстанции, несмотря на протест прокурора.

Обзор мотивировочной части решения показывает:

1) по делу не назначались какие-либо экспертизы, т.к. учреждения высшего или какого-либо другого профессионального образования не готовят специалистов соответствующей квалификации.

2) жестикауляция как таковая не может формировать объективную сторону правонарушения (равно как и преступления) без вербального сочетания. Например, демонстрация среднего пальца руки, без сопровождения вербальными комментариями недостаточно, для интерпретации этого жеста как имитации гениталий или интимных отношений, а так же в качестве жеста унижающего честь и достоинство потерпевшего. Охарактеризовать демонстрацию среднего пальца в качестве неприличного жеста можно только на территории, населенной англоязычными этнокультурными группами, традиционно использующими описываемый жест в качестве имитации гениталий и предложение интимной близости. На территории с иным этнокультурным составом демонстрация среднего пальца руки может иметь иные значения, отличные от трактовки в англоязычной культуре.

3) учитывая презумпцию невиновности, неустранимые противоречия и любые сомнения в показаниях подозреваемого (обвиняемого) лица и потерпевшего трактуются в пользу подозреваемого (обвиняемого).

4) термин «неприличная форма» является условно – правовым и корреспондирует к исторически сложившимся на той или иной территории обычаям или нормам морали.

5) субъективная сторона жестикюляции должна быть выражена в форме умысла, то есть в досудебном или судебном производстве необходимо установить осознанную направленность действий лица на оскорбление. Свидетельских показаний для этого недостаточно.

б) возникновение аналогий у потерпевшей стороны в момент демонстрации негативных жестов с ненормативной лексикой, основаны на особенностях субъектности личности потерпевшего, у которого демонстрация, например, среднего пальца руки в силу приобретенного ранее жизненного опыта невербальных коммуникаций, в том числе и с носителями англоязычной культуры, начала устойчиво ассоциироваться как вербальный аналог ненормативной лексики. При этом в отсутствие вербальных комментариев от обвиняемой стороны при демонстрации потерпевшей стороне среднего пальца руки, возможность отнесения рассматриваемых действий к оскорблению, выраженному в неприличной форме, ввиду недоказанности умысла отсутствует.

7) поскольку четких критериев отнесения жеста к категории неприличных законодательно не закреплено, то любое оценочное суждение о том или ином жесте без его вербального контекста неоправданно расширяет попадание любой формы жестикюляции под критерий неприличной формы. При эволюции любого этноса тот или иной жест может приобретать или утрачивать символическое значение при обозначении неприличных жестов.

Таким образом, квалификация жестов с негативным контекстом как уголовно-наказуемого деяния в принципе невозможна, если обвиняемая сторона не дает словесный комментарий, однозначно указывающий на умысел.

Судебная практика по административным делам дает исчерпывающее объяснение и направление для расследования жестов в рамках проверки материала и уголовного судопроизводства.

Жестовая судебная или досудебная экспертиза в отрыве от вербальных комментариев подозреваемого (обвиняемого) – в принципе не имеет смысла и невозможна, т.к. отсутствует научно-обоснованная база.

Список литературы

1. Абдульмянова Т.В., Спицина О.В. Уголовная ответственность за неуважение к суду (ст. 297 УК РФ) // Современная юриспруденция: актуальные вопросы, достижения и инновации: сб. ст. XIX Междунар. науч.-практ. конф. Пенза. 2019. – С. 133–137.
2. Рукавишников В.С. Рукавишникова О.И., Актуальность преподавания языка жестов // Мир науки, культуры, образования. 2019. №1 (74). – С. 67
3. Дауров А.И., Теуважуков А.Х. Социально-коммуникативные навыки сотрудников МВД России: характеристика и специфика. // Проблемы современного педагогического образования. 2022. №74-4. – С 42-47.
4. Постановление Конституционного суда от 22 июля 2020 года N 38-П. URL: https://www.consultant.ru/document/cons_doc_LAW_358137/?ysclid=m2vz13s438903476244. (дата обращения: 30.10.2024).
5. Решение № 12-650/2018 от 27 ноября 2018 г. по жалобе на постановление по делу об административном правонарушении. URL: <https://sudact.ru/regular/doc/Q5uyPh0QIaH/?ysclid=m2t6uyqqbw694702520> (дата обращения: 30.10.2024).

**К ВОПРОСУ ИСПОЛНЕНИЯ УГОЛОВНЫХ
НАКАЗАНИЙ, НЕ СВЯЗАННЫХ С ЛИШЕНИЕМ СВОБОДЫ,
В ОТНОШЕНИИ НЕСОВЕРШЕННОЛЕТНИХ**

Зейналов Руслан Аббасович

магистрант

Российский государственный
университет правосудия

Аннотация: Исполнение уголовного наказания в отношении несовершеннолетних должно сопровождаться воспитательным воздействием на данных лиц. Однако на сегодняшний день имеется множество проблем в этом аспекте, которые выделяет автор в статье и предлагает пути их решения.

Ключевые слова: уголовное наказание, несовершеннолетние, специальный субъект, исполнение наказания, УИИ.

**ON THE ISSUE OF THE EXECUTION OF NON-CUSTODIAL
CRIMINAL PENALTIES AGAINST MINORS**

Zeynalov Ruslan Abbasovich

Abstract: The execution of criminal punishment against minors should be accompanied by educational effects on these persons. However, today there are many problems in this aspect, which the author highlights in the article and suggests ways to solve them.

Key words: criminal punishment, minors, special subject, execution of punishment, CEI.

В соответствии с современной уголовной политикой России, нацеленной на максимальную защиту несовершеннолетних, в том числе подозреваемых, обвиняемых, мы рассмотрим особенности исполнения уголовного наказания, не связанного с лишением свободы, в отношении лиц, не достигших 18 лет. В данный перечень наказаний входят: штраф; лишение права заниматься определенной деятельностью; обязательные работы; исправительные работы; ограничение свободы.

Особенности и порядок взыскания такой санкции как штраф регулируется Уголовно-исполнительным кодексом РФ и федеральным законом от 2 октября 2007 г. № 229-ФЗ «Об исполнительном производстве». Исполнением данного наказания занимается служба судебных приставов. Следует отметить, что в данных документах отсутствуют указания на специфические особенности реализации штрафа в адрес несовершеннолетних, что исключает воспитательно-профилактическую работу с подростками. Последнее в особенности проявляется, когда штраф взыскивается с родителей, попечителей лица, не достигшего 18 лет. Несовершеннолетний правонарушитель должен осознать негативные последствия своих действий, прежде всего со стороны государственных органов, а не только ограничиваться порицанием со стороны родителей.

Наказание в виде лишения права заниматься определенной деятельностью исполняется уголовно-исполнительными инспекциями по месту жительства или работы осужденного. Его срок начинает исчисляться со вступления приговора в законную силу, если оно назначено как основное или дополнительное к наказаниям, не связанным с лишением свободы, и с момента освобождения из исправительного учреждения, если назначается как дополнительное к лишению свободы.

Обязанности осужденного в рамках рассматриваемого наказания содержатся в ст. 37 УИК РФ, где прописано, что тот должен исполнять требования приговора, предоставлять по запросу уголовно-исполнительной инспекции документы, связанные с отбыванием наказания, а также сообщать о месте работы, увольнении, изменении места жительства и другое.

Конечно, реализация данного ограничения во многом зависит от добросовестного отношения к данному требованию несовершеннолетнего, поэтому сотрудникам соответствующих подразделений необходимо довольно тщательно осуществлять воспитательную работу с рассматриваемой категорией осужденных.

Особенность и порядок реализации обязательных работ регулируется ст. 25 УИК РФ, где указано, что оно исполняется УИИ по месту жительства осужденных. Представители инспекции ведут учет осужденных, разъясняют порядок и условия отбывания наказания, контролируют их поведение и подсчитывают отработанное осужденными, в том числе подростками, время.

Законодатель возлагает на организацию, где отбывается наказание, требования контролировать процесс выполнения лицом работ и уведомлять УИИ об отработанном времени и о попытках уклонения осужденного от отбывания наказания.

По положениям законодательства в обязанности осужденного входит соблюдение требований внутренних правил организации, где последний отбывает наказание, соблюдение добросовестного отношения к труду, выполнение всех поставленных задач, извещение представителей инспекции об изменении места жительства, а также необходимость являться на их вызов.

При выборе вида и объекта обязательных работ для несовершеннолетнего УИИ нужно в обязательном порядке учитывать характер и степень тяжести преступного деяния, место жительства, график основной работы и учебы (при их наличии), состояние здоровья, а также возрастные и психологические особенности личности. Так же необходимо учитывать предписанные в законодательстве ограничения, например, несовершеннолетние не могут быть задействованы в работах с вредными или опасными условиями труда, подземных работах и другое.

Важной рекомендацией для органов местного самоуправления и УИИ при выборе видов работ и объектов для отбывания наказания осужденных до 18 лет является необходимость избрания того, что будет влиять на формирование и развитие различных социальных связей и практических навыков, в том числе закрепление конкретного наставника из числа членов трудовых коллективов к каждому несовершеннолетнему осужденному. Данное положение должно быть зафиксировано законодательно. Повышение общественной полезности таких наказаний возможно через вовлечение несовершеннолетнего в работу в домах престарелых, детских учреждениях, больницах и других социальных организациях. Важность воспитательной работы с данной категорией лиц подтверждают 80% опрошенных сотрудников уголовно-исполнительных инспекций [2, с. 191].

Обратим внимание на процесс исполнения исправительных работ. Согласно ч. 1 ст. 50 УК РФ и ч. 1 ст. 39 УИК РФ, исправительные работы отбываются трудоустроенными осужденными по основному месту работы, а неработающие выполняют их в местах, определяемых органами местного самоуправления по согласованию с УИИ, но в районе их проживания. Эта норма полностью распространяется на несовершеннолетних осужденных.

УИИ наделены полномочиями по учету осужденных, контролю их поведения, разъяснению порядка отбывания наказания, проведению воспитательной работы, взаимодействию с полицией и местными органами власти, а также принятию решений о приводе уклоняющихся осужденных и проведению мероприятий по розыску лиц, находящихся на учете.

УИК РФ в ст. 43 возлагает также обязанности на организации, где работают несовершеннолетние осужденные, включая удержание сумм из заработной платы, контроль за поведением осужденных, содействие в проведении воспитательной работы, соблюдение условий отбывания наказания и своевременное уведомление уголовно-исполнительной инспекции о мерах поощрения и взыскания.

В современных условиях целесообразно на законодательном уровне установить норму, согласно которой определение мест отбывания исправительных работ должно осуществляться УИИ в сотрудничестве со службами занятости. Это обусловлено тем, что последние занимаются трудоустройством безработных граждан и располагают наиболее полной и актуальной информацией о вакансиях в учреждениях и организациях различных форм собственности на соответствующей территории.

Труд, являясь эффективным средством воздействия на осужденного, не может стать достаточным средством для преодоления антисоциальных установок личности. С осужденными необходимо проводить воспитательную работу. Правоведы справедливо подчеркивают, что главная цель привлечения несовершеннолетних к исправительным работам заключается не в работе как таковой, а в активном воспитательном воздействии, в первую очередь со стороны коллектива [3, с. 232]. Тем не менее, на сегодняшний день сотрудники УИИ отмечают, что воспитательная работа в организациях с несовершеннолетними осужденными зачастую носит формальный характер.

Потенциально эффективным выступает такое уголовное наказание в отношении несовершеннолетних как ограничение свободы. Надзор за его реализацией осуществляется УИИ, который выражается в мониторинге поведения осужденных, соблюдения ими установленных судом ограничений и принятии необходимых законных мер воздействия в случае их нарушений.

Постановление о применении к несовершеннолетнему технических средств надзора и контроля должно быть передано лицу, осужденному к ограничению свободы, и лицам, которые живут с ним, в целях ознакомления

с сущностью наложенных ограничений, особенностей эксплуатации специального оборудования и ответственности за ее повреждение.

Помимо контрольных функций УИИ должна проводить разъяснительные беседы с несовершеннолетним, реализовывать воспитательную работу, содействовать в трудоустройстве, применять меры поощрения и наказания, готовить при необходимости материалы в суд для отмены или изменения ограничений.

Таким образом, рассматриваемая категория наказания совмещает в себе помимо организационно-административной и контрольно-надзорной функции воспитательное и социальное направление работы с осужденным, что дает больше эффективности (что нельзя сказать, например, о штрафе).

Несовершенство законодательства в данной сфере и низкий уровень заинтересованности общественности препятствуют полноценной реализации этого важного направления. Для эффективности требуется выстраивать сотрудничество с органами местного самоуправления, службами занятости, учреждениями здравоохранения и образовательными организациями, создавая комплексный подход к работе с несовершеннолетними лицами.

Конечно, мы не можем в контексте данного параграфа не рассмотреть такую проблему, как отсутствие законной возможности применения условно-досрочного освобождения для наказаний, не связанных с лишением свободы (кроме штрафа и лишения права заниматься определенной деятельностью).

При изменении соответствующих положений действующего законодательства рационально сохранить имеющийся минимальный срок наказания для осужденных, учитывающий степень тяжести совершенного преступления: не менее одной трети срока, назначенного судом за преступление небольшой или средней тяжести, а также за тяжкое преступление; не менее двух третей срока наказания за особо тяжкое.

Таким образом, резюмируя все вышесказанное необходимо обозначить, что расширение возможностей условно-досрочного освобождения для такой категории граждан как несовершеннолетние будет положительным образом влиять на их мотивации к получению образования, трудоустройству и добросовестному отбыванию наказания. Вовлечение данных лиц в социально полезную деятельность, безусловно, приведет к положительным результатам, поскольку у осужденных возникнет интерес к восстановлению и построению социальных связей, а также к сокращению отрицательного досуга, что в свою очередь может повысить эффективность указанных мер наказания.

Список литературы

1. Федотова Е.Н. Уголовные наказания, не связанные с лишением свободы, применяемые в отношении несовершеннолетних: дис. ... канд. юрид. наук. Рязань, 2018. – 210 с.

2. Лядов Э.В. Проблемы правового регулирования исполнения наказания в виде исправительных работ // Актуальные проблемы юридической науки и правоприменительной практики. Киров, 2007. Ч. 2. – С. 230-236.

ПРОБЛЕМЫ ЗАКРЕПЛЕНИЯ И РЕАЛИЗАЦИИ ОТДЕЛЬНЫХ ПРАВ И ОБЯЗАННОСТЕЙ РОДИТЕЛЕЙ И ПУТИ ИХ РЕШЕНИЯ

Тюлюш Александра Романовна

магистрант

Научный руководитель: **Монгуш Белек Сергеевна**

к.ю.н., старший преподаватель кафедры

гражданского права и процесса

ФГБОУ ВО «Тувинский государственный университет»

Аннотация: В статье представлен анализ существующих проблем правового закрепления и практической реализации отдельных прав и обязанностей родителей, а также предложений по их решению. Рассматриваются основные нормативные правовые акты, регулирующие права и обязанности родителей в контексте семейного права. На основе анализа существующих практик и судебных решений разработаны ряд рекомендаций по совершенствованию законодательства и улучшению механизмов его реализации. В статье подчеркивается необходимость более четкого законодательного формулирования прав и обязанностей родителей и усиления поддержки государственных и общественных институтов в решении семейных вопросов. Автор делает выводы относительно эффективных путей решения выявленных проблем, акцентируя внимание на важности развития осведомленности родителей о своих правах и обязанностях и предоставлении дополнительных ресурсов для их реализации.

Ключевые слова: родители, несовершеннолетние, семейное законодательство, права, обязанности, дети, воспитание.

PROBLEMS OF SECURING AND IMPLEMENTING CERTAIN RIGHTS AND OBLIGATIONS OF PARENTS AND WAYS TO SOLVE THEM

Tyulyush Alexandra Romanovna

Scientific adviser: **Mongush Belek Sergeevna**

Abstract: The article presents an analysis of the existing problems of legal consolidation and practical implementation of certain rights and obligations of

parents, as well as proposals for their solution. The main normative legal acts regulating the rights and obligations of parents in the context of family law are considered. Based on the analysis of existing practices and court decisions, a number of recommendations have been developed to improve legislation and improve its implementation mechanisms. The article emphasizes the need for a clearer legislative formulation of the rights and obligations of parents and increased support for state and public institutions in solving family issues. The author draws conclusions about effective ways to solve the identified problems, focusing on the importance of developing parents' awareness of their rights and responsibilities and providing additional resources for their implementation.

Key words: parents, minors, family law, rights, duties, children, upbringing.

Отношения, которые возникают между родителями и детьми, отличаются характерными особенностями, так как они связаны как с нравственными началами, так и теми правилами, которые законодательно закреплены в правовых нормах. Семейное законодательство содержит нормы, регламентирующие отношения между родителями и детьми, это связано с тем, что законы нравственности не всегда обеспечивают надлежащее отношения между родителями и детьми [2].

Правовое регулирование прав и обязанностей родителей в Российской Федерации играет ключевую роль в обеспечении благополучия и гармоничного развития детей, а также в поддержании стабильных семейных отношений. Основной задачей данного регулирования является защита интересов несовершеннолетних и обеспечение их права на полноценное воспитание. Во-первых, четкое определение прав и обязанностей родителей способствует созданию благоприятной среды для воспитания детей. Родители обязаны заботиться о здоровье, физическом, психическом и нравственном развитии своих детей, обеспечивать их образование и защищать их интересы. Законодательство предусматривает право родителей на участие в принятии важных решений, касающихся жизни и будущего их ребенка, что позволяет устанавливать баланс интересов всех членов семьи [4].

Во-вторых, правовое регулирование позволяет решать конфликты и споры, возникающие в семейной жизни. В случаях, когда родители не могут прийти к соглашению по вопросам воспитания и содержания детей, законодательные нормы помогают найти законные и справедливые решения. Это особенно важно при разводе или раздельном проживании родителей.

Судебная практика учитывает интересы ребенка при определении порядка общения с каждым из родителей, что минимизирует негативные последствия развода для детской психики [1].

В-третьих, государство, регулируя родительские права и обязанности, создает условия для социальной справедливости. Законодательство защищает права родителей, предоставляя им возможность на равных участвовать в жизни ребенка и неся ответственность за его благополучие. Одновременно оно предусматривает меры воздействия на тех родителей, которые не выполняют свои обязанности, включая лишение родительских прав в случае систематического нарушения интересов ребенка.

Правовой статус родителей включает в себя такие аспекты, как воспитание детей, их развитие, заботу. В том случае, если у родителей отсутствуют данные права, ими наделяются опекуны, попечители, а также государство, которое берет на себя ответственность по защите их прав путем устройства ребенка в соответствующие государственные учреждения [5].

Согласно ст. 61 СК РФ родители в отношении своих детей имеют равные права и несут равные обязанности. Помимо этого, предусматривается срочный характер родительских прав. Права и обязанности родителей включают как имущественные, так и личные неимущественные отношения, они всегда носят двусторонний характер и возникают между родителями и ребенком, это связано с тем, что права и обязанности существуют не только у родителей, но и у детей. Помимо Семейного кодекса, институт прав и обязанностей родителей регулируется такими нормативными актами, как Конвенция ООН о правах ребенка и Федеральным законом «Об основных гарантиях прав ребенка в Российской Федерации». Ст. 63 СК РФ говорит о том, что родители обязаны воспитывать своих детей, кроме того, в обязанности родителей входит забота о физическом, психическом, нравственном, и духовном развитии детей [3].

Согласно статье 61 Семейного кодекса РФ родители имеют равные права и равные обязанности в отношении своих детей (родительские права), в том числе и в вопросах охраны/защиты прав несовершеннолетних, однако одна из проблем статуса родителя заключается в несоблюдении соответствующего правового положения. Достаточно вспомнить, что при разводе несовершеннолетние дети в большинстве случаев остаются жить с матерью, в то время как на отцов возлагаются алиментные обязательства. Стоит также напомнить, что в случае возникновения конфликтных ситуаций

для родителей в судебном порядке устанавливается порядок общения с ребёнком, в соответствии с которым в жизни несовершеннолетнего принимают участие оба родителя, но в то же время соответствующий график в определенных случаях бывает достаточно жёстким и даже несправедливым.

В связи с вышесказанным можно выделить такую проблему, как несоблюдение принципа равенства прав и обязанностей родителей, особенно в случае развода родителей, что в целом отражается как на статусе человека, на статусе родителя, так и на правовом статусе в целом, поскольку в случаях воспрепятствования со стороны бывших супругов исполнению родительских обязанностей по отношению к детям, граждане, которые лишаются возможности принимать участие в жизни ребёнка, также нередко подвергаются порицанию со стороны общества [6].

На практике часто наблюдается де-факто неравенство в правах матери и отца, особенно в вопросах, касающихся воспитания и проживания детей после развода. Это приводит к ущемлению прав одного из родителей и может негативно сказаться на психологическом и физическом благополучии ребенка. Существующие механизмы взыскания алиментов нередко оказываются неэффективными. Длительные процессы, сложные процедуры и недостаточная ответственность за неуплату алиментов приводят к тому, что многие получатели алиментов не получают необходимую финансовую поддержку. Реализация прав детей на получение алиментов от родителей является одной из ключевых социальных гарантий, обеспечивающих базовые потребности и развитие ребенка. Среди основных проблем можно выделить следующие моменты:

1. Невыполнение алиментных обязательств. Один из родителей часто уклоняется от своих обязанностей, что приводит к недостатку финансовых средств для удовлетворения базовых нужд ребенка. Скрытие доходов, отсутствие официальной занятости или использование различных лазеек в законе существенно усложняют процесс получения алиментов.

2. Недостаточная эффективность принудительного взыскания. Существующие механизмы принудительного взыскания алиментов, например, через судебных приставов или исполнительное производство, часто оказываются неэффективными. Длительные судебные процессы, бюрократические проволочки и нехватка ресурсов у соответствующих государственных органов играют отрицательную роль.

Решение этих проблем требует комплексного подхода, включающего как усовершенствование законодательной базы, так и улучшение работы исполнительных органов. Необходимо также развивать системы социальной поддержки и информирования, чтобы дети и их опекуны могли рассчитывать на справедливое и своевременное получение алиментов. Только комплексное решение этих вопросов позволит обеспечить реальную защиту прав детей и их стабильное материальное благополучие.

Таким образом, можно отметить, что для улучшения ситуации с закреплением и реализацией прав и обязанностей родителей в Российской Федерации необходимо предпринять ряд шагов. Требуется систематизация и унификация законодательной базы, повышение квалификации сотрудников правоприменительных органов, разработка эффективных программ социальной поддержки и образования для родителей. Только комплексный подход позволит создать справедливую и эффективную систему защиты интересов детей и их родителей.

Список литературы

1. Асадуллин И.Х., Ахметова А.Т. Правовое регулирование родительских прав и обязанностей // Международный журнал гуманитарных и естественных наук. 2022. №1-2. URL: <https://cyberleninka.ru/article/n/pravovoe-regulirovanie-roditelskih-prav-i-obyazannostey> (дата обращения: 24.09.2024).
2. Басова Е.С. Конституционные новеллы о правах и обязанностей родителей в РФ / Е.С. Басова // Океанский менеджмент. – 2020. – № 2(7). – С. 9-12.
3. Ережипалиев Д.И. Совершенствование законодательства в сфере обеспечения права ребенка на воспитание в семье / Д. И. Ережипалиев, М. Л. Огурцова // Вестник Университета прокуратуры Российской Федерации. – 2021. – № 1(81). – С. 77-82.
4. Федорова Е.В., Мерзлякова И.С. Развитие родительских прав и обязанностей в истории отечественного права // Скиф. 2021. №12 (64). URL: <https://cyberleninka.ru/article/n/razvitie-roditelskih-prav-i-obyazannostey-v-istorii-otechestvennogo-prava> (дата обращения: 25.09.2024).

5. Фомичева А.С. Основные направления совершенствования административной ответственности в отношении родителей и иных законных представителей, посягающих на права и свободы несовершеннолетних / А. С. Фомичева // *Общественная безопасность, законность и правопорядок в III тысячелетии.* – 2020. – № 6-2. – С. 92-96.

6. Чеснокова Ю.В. Проблемные аспекты реализации права родителей на воспитание детей // *Право и государство: теория и практика.* 2023. №8 (224). URL: <https://cyberleninka.ru/article/n/problemnye-aspekty-realizatsii-prava-roditeley-na-vozpitanie-detey> (дата обращения: 23.09.2024).

DOI 10.46916/06112024-5-978-5-00215-574-3

**ОСНОВАНИЯ ОСВОБОЖДЕНИЯ ПОДРЯДЧИКА
ОТ ОТВЕТСТВЕННОСТИ ПО ДОГОВОРУ
СТРОИТЕЛЬНОГО ПОДРЯДА**

Щекина Нина Сергеевна

магистрант

Дальневосточный институт (филиал),

ВГУЮ (РПА Минюста России)

Аннотация: В статье анализируются нормы законодательства и научные подходы к решению вопросов об основаниях освобождения подрядчика от ответственности по договору строительного подряда. Автор отмечает применение императивных норм (форс-мажор, вина заказчика, действия третьих лиц, невозможность исполнения обязательств, существенное изменение обстоятельств) и возможность договорного закрепления оснований для освобождения подрядчика от ответственности. Предлагаются рекомендации по совершенствованию правового регулирования и договорной практики в сфере строительного подряда.

Ключевые слова: договор строительного подряда, ответственность подрядчика, освобождение от ответственности, форс-мажор, вина заказчика, существенное изменение обстоятельств.

**GROUNDS FOR EXEMPTION OF THE CONTRACTOR
FROM LIABILITY UNDER THE CONSTRUCTION CONTRACT**

Shchekina Nina Sergeevna

Abstract: The article analyzes legal norms and scientific approaches to resolving issues on the grounds for releasing a contractor from liability under a construction contract. The author notes the application of mandatory rules (force majeure, fault of the customer, actions of third parties, impossibility of fulfilling obligations, significant change in circumstances) and the possibility of contractually establishing the grounds for releasing the contractor from liability. Recommendations are offered for improving legal regulation and contractual practice in the field of construction contracting.

Key words: construction contract, contractor's liability, exemption from liability, force majeure, fault of the customer, significant change in circumstances.

В настоящее время наблюдается значительный рост строительной отрасли в России и увеличением числа споров между заказчиками и подрядчиками. По данным Росстата, объем работ по виду деятельности «Строительство» в 2023 году составил 15,1 трлн рублей, что на 7,9% больше, чем в 2022 году [7]. При этом, согласно данным Апи-Пресс.РФ, в 2023 году арбитражными судами рассмотрено 28 560 дел по спорам, вытекающим из договоров строительного подряда, что составляет 3,2% от всех обязательственных споров, рассмотренных арбитражными судами в 2023 году [6]. Учитывая распространённость иных различных договоров в хозяйственной деятельности, удельный вес споров, вытекающих из договоров строительного подряда, можно считать значительным.

Договор строительного подряда является одним из ключевых институтов гражданского права, регулирующих отношения в сфере строительства. Согласно ст. 740 Гражданского кодекса РФ, по договору строительного подряда подрядчик обязуется в установленный договором срок построить по заданию заказчика определенный объект либо выполнить иные строительные работы, а заказчик обязуется создать подрядчику необходимые условия для выполнения работ, принять их результат и уплатить обусловленную цену [2, с. 181].

Основные обязанности подрядчика по договору строительного подряда включают в себя:

- 1) Выполнение работ в соответствии с технической документацией и сметой (ст. 743 ГК РФ).
- 2) Обеспечение строительства материалами, оборудованием, если иное не предусмотрено договором (ст. 745 ГК РФ).
- 3) Соблюдение требований закона и иных правовых актов об охране окружающей среды и безопасности строительных работ (ст. 751 ГК РФ).
- 4) Передачу заказчику результата работ (ст. 753 ГК РФ).

Ответственность подрядчика по договору строительного подряда может наступить в различных формах. Основными формами ответственности являются возмещение убытков (ст. 15, 393 ГК РФ), уплата неустойки (ст. 330 ГК РФ), безвозмездное устранение недостатков в разумный срок (п. 1 ст. 723 ГК РФ), соразмерное уменьшение установленной за работу цены (п. 1 ст. 723

ГК РФ) и возмещение расходов заказчика на устранение недостатков (п. 1 ст. 723 ГК РФ) и иные формы, которые стороны могут предусмотреть в договоре.

Форс-мажор (непреодолимая сила) является одним из ключевых оснований освобождения подрядчика от ответственности по договору строительного подряда. Согласно п. 3 ст. 401 ГК РФ, если иное не предусмотрено законом или договором, лицо, не исполнившее или ненадлежащим образом исполнившее обязательство при осуществлении предпринимательской деятельности, несет ответственность, если не докажет, что надлежащее исполнение оказалось невозможным вследствие непреодолимой силы.

Под форс-мажором понимаются чрезвычайные и непредотвратимые при данных условиях обстоятельства. В контексте строительного подряда к таким обстоятельствам могут быть отнесены (см. рисунок 1):



Рис. 1. Обстоятельства форс-мажора в контексте строительного подряда

Важно отметить, что для признания обстоятельства форс-мажором необходимо, чтобы оно было одновременно чрезвычайным (исключительным, выходящим за рамки нормального) и непредотвратимым (которое нельзя было предвидеть или предотвратить имеющимися в распоряжении подрядчика средствами) [4, с. 12].

Вина заказчика является еще одним основанием освобождения подрядчика от ответственности. Согласно ст. 404 ГК РФ, если неисполнение или ненадлежащее исполнение обязательства произошло по вине обеих сторон, суд соответственно уменьшает размер ответственности должника. В контексте договора строительного подряда вина заказчика может проявляться в несвоевременном предоставлении материалов или оборудования, если это предусмотрено договором (п. 1 ст. 745 ГК РФ), ошибках в проектной документации, предоставленной заказчиком (п. 1 ст. 744 ГК РФ), несвоевременной оплате выполненных работ (ст. 746 ГК РФ), непредоставлении или несвоевременном предоставлении строительной площадки.

Действия третьих лиц могут служить основанием для освобождения подрядчика от ответственности, если эти действия непосредственно повлияли на возможность исполнения обязательств по договору строительного подряда. Речь идет о вмешательстве государственных органов, таком как приостановление строительства по их решению, изменение законодательства, делающее невозможным продолжение строительства в прежнем виде, отзыв разрешений и лицензий не по вине подрядчика. Также действия субподрядчиков могут стать основанием для освобождения подрядчика от ответственности, если он докажет, что предпринял все необходимые меры для надлежащего исполнения обязательств, и в договоре содержатся условия о привлечении субподрядчиков и распределении ответственности.

Невозможность исполнения обязательств может быть основанием для освобождения подрядчика от ответственности, если она возникла по обстоятельствам, за которые ни одна из сторон не отвечает (ст. 416 ГК РФ). Это может быть физическая невозможность, такая как гибель или повреждение объекта строительства не по вине подрядчика, утрата строительных материалов или оборудования в результате стихийного бедствия, невозможность доступа к строительной площадке из-за природных явлений. Также это может быть юридическая невозможность, например, принятие нормативных актов, запрещающих определенные виды строительных работ, отзыв необходимых для строительства разрешений и лицензий, наложение ареста на объект строительства. Стоит отметить, что данные обстоятельства сами по себе могут являться лишь основанием для освобождения подрядчика от ответственности за нарушение договора, но далеко не всегда будут являться основанием для прекращения договора.

Сеттарова С.С. в своем исследовании приходит к выводу о том, что подрядчик является по своей сути слабой стороной договора (в связи с широким кругом обязательств), но и одновременно более активной стороной договора, профессионалом рынка, который своими действиями может предотвратить и/или предупредить большинство из рисков [8, с. 76]. Тем не менее, алгоритма действий для этого не предложено, а страхование всех рисков подрядчика хоть и является крайне действенной мерой, но значительно увеличит вознаграждения подрядчиков, которые едва ли готовы уплатить страховую премию из своей сметной прибыли. В таком случае добросовестные заказчики, делающие всё возможное со своей стороны для надлежащего исполнения подрядчиком условий договора, в том числе оперативно реагирующие на замечания и недостатки в проектной документации, исправляющие их, будут вынуждены уплачивать большую цену за работы, хоть и уверены, что исполнят договор надлежащим образом. Одновременно, подрядчик не может предусмотреть подобные обстоятельства и определить, какие именно риски ему стоит застраховать в целях экономии.

Согласно ст. 451 ГК РФ, существенное изменение обстоятельств, из которых стороны исходили при заключении договора, может быть основанием для его изменения или расторжения, что может привести к освобождению подрядчика от ответственности. Критериями существенного изменения обстоятельств являются: стороны не могли разумно предвидеть это изменение при заключении договора, изменение вызвано причинами, которые заинтересованная сторона не могла преодолеть после их возникновения, исполнение договора без изменения его условий нарушило бы соответствующее договору соотношение имущественных интересов сторон, из обычаев делового оборота или существа договора не вытекает, что риск изменения обстоятельств несет заинтересованная сторона. Примерами в контексте строительного подряда могут быть резкое и непредвиденное значительное повышение цен на строительные материалы, существенное изменение курса валют, влияющее на стоимость импортных материалов, введение экономических санкций, затрудняющих или делающих невозможным исполнение договора.

Стороны договора строительного подряда вправе предусмотреть дополнительные основания освобождения подрядчика от ответственности, не противоречащие закону. Это право основано на принципе свободы договора, закрепленном в ст. 421 ГК РФ. Анализ типовых договоров строительного

подряда показывает, что часто включаются такие дополнительные основания, как задержки в получении разрешительной документации не по вине подрядчика, несвоевременное согласование проектных решений заказчиком, внесение заказчиком изменений в проектную документацию, влекущих за собой приостановку работ, неблагоприятные погодные условия, препятствующие выполнению определенных видов работ, забастовки и иные формы прекращения работы сотрудниками подрядчика, если они не вызваны неправомерными действиями подрядчика как работодателя.

При включении таких оснований в договор важно соблюдать принципы четкости формулировок во избежание двойного толкования, соответствия действующему законодательству, баланса интересов сторон, а также указания на порядок подтверждения наступления таких обстоятельств. Примером договорного основания освобождения от ответственности может служить следующая формулировка: «Подрядчик освобождается от ответственности за нарушение сроков выполнения работ, если такое нарушение вызвано задержкой в получении разрешения на строительство по причинам, не зависящим от Подрядчика, при условии, что Подрядчик своевременно и в полном объеме предоставил все необходимые для получения разрешения документы» [9, с. 319].

Важно отметить, что суды при рассмотрении споров оценивают обоснованность и справедливость таких договорных положений. Если условие договора о дополнительном основании освобождения от ответственности существенно нарушает баланс интересов сторон, оно может быть признано недействительным. Судебная практика показывает, что суды чаще признают действительными те договорные основания освобождения от ответственности, которые конкретны и однозначны в формулировках, не противоречат императивным нормам закона, не освобождают подрядчика от ответственности за его собственные виновные действия и предусматривают механизм подтверждения наступления освобождающих обстоятельств.

Таким образом, согласованные в договоре основания освобождения подрядчика от ответственности могут служить эффективным инструментом распределения рисков между сторонами договора строительного подряда. Однако их применение требует тщательного подхода к формулировкам и учета возможной судебной оценки таких положений.

Проведенное исследование оснований освобождения подрядчика от ответственности по договору строительного подряда позволяет сделать ряд

важных выводов. Законодательство и судебная практика предусматривают широкий спектр таких оснований, включая форс-мажор, вину заказчика, действия третьих лиц, невозможность исполнения и существенное изменение обстоятельств. При этом суды применяют комплексный подход к оценке этих оснований, учитывая не только их наличие, но и действия подрядчика по минимизации негативных последствий. Важно отметить, что в современных условиях экономической нестабильности и внешних шоков наблюдается тенденция к более гибкому толкованию оснований освобождения от ответственности.

Анализ правового регулирования показывает, что освобождение подрядчика от ответственности по договору строительного подряда носит императивный характер и строго регламентируется законом. При этом бремя доказывания наличия оснований для такого освобождения лежит на подрядчике. Ему необходимо не только подтвердить сам факт существования обстоятельств, препятствующих надлежащему исполнению обязательств, но и доказать их прямую связь с нарушением условий договора. Кроме того, подрядчик должен обосновать, что данные обстоятельства действительно можно квалифицировать как основания для освобождения от ответственности в соответствии с законодательством и сложившейся судебной практикой.

Учитывая специфику строительной отрасли и сложность правоотношений в рамках договора строительного подряда, представляется целесообразным внести ряд изменений в действующее законодательство. В частности, предлагается дополнить статью 401 ГК РФ положениями, учитывающими особенности освобождения от ответственности в сфере строительства. Это позволит более четко определить критерии оценки таких обстоятельств, как существенное изменение условий вследствие многократного удорожания стоимости материалов и действия третьих лиц, которые часто становятся предметом споров между заказчиками и подрядчиками.

Список литературы

1. Гражданский кодекс Российской Федерации (часть первая) от 30.11.1994 N 51-ФЗ (ред. от 25.02.2024) // Собрание законодательства РФ. – 1994. – № 32. – Ст. 3301.
2. Гражданский кодекс Российской Федерации (часть вторая) от 26.01.1996 N 14-ФЗ (ред. от 09.03.2024) // Собрание законодательства РФ. – 1996. – № 5. – Ст. 410.

3. Градостроительный кодекс Российской Федерации от 29.12.2004 N 190-ФЗ (ред. от 30.12.2023) // Собрание законодательства РФ. – 2005. – № 1 (часть 1). – Ст. 16.

4. Постановление Пленума Верховного Суда РФ от 24.03.2016 N 7 (ред. от 22.06.2021) «О применении судами некоторых положений Гражданского кодекса Российской Федерации об ответственности за нарушение обязательств» // Бюллетень Верховного Суда РФ. – 2016. – № 5.

5. Обзор судебной практики Верховного Суда Российской Федерации № 3 (2023) (утв. Президиумом Верховного Суда РФ 15.11.2023) // Бюллетень Верховного Суда РФ. – 2024. – № 1.

6. Общие показатели по категориям дел (Арбитражное судопроизводство) // Агентство правовой информации (СМИ): офиц. сайт. URL: <https://stat.апи-пресс.рф/stats/arb/t/42/s/1> (дата обращения: 31.10.2024).

7. Объем работ, выполненных по виду экономической деятельности «Строительство», млрд руб., проценты (2000-2023) // Федеральная служба государственной статистики: офиц. сайт. URL: <https://rosstat.gov.ru/folder/14458> (дата обращения: 30.10.2024).

8. Сеттарова С.С. Обязательства, ответственность и риски подрядчика по договору строительного подряда. Проблемы соблюдения баланса интересов сторон // Вестник науки, 1 (10 (19)), С. 70-77.

9. Николаева З.Е., Егоров К.Ф. Управление договорными связями в строительном проекте: отечественный и международный опыт // Проблемы строительного права. Выпуск 2 : сборник статей / Сост. и отв. ред. Н. Б. Щербаков. – Москва : Статут, 2023. – 560 с.

© Н.С. Щекина, 2024

DOI 10.46916/06112024-1-978-5-00215-574-3

**СОВРЕМЕННЫЕ ТЕНДЕНЦИИ И ПЕРСПЕКТИВЫ РАЗВИТИЯ
ОПЕРАТИВНО-РОЗЫСКНОЙ ДЕЯТЕЛЬНОСТИ ОРГАНОВ
ВНУТРЕННИХ ДЕЛ РОССИЙСКОЙ ФЕДЕРАЦИИ**

Доронин Никита Сергеевич
студент 4 курса
ЧПОУ «Омский юридический колледж»

Аннотация: В статье рассматриваются тенденции развития общества на фоне цифровизации и индустриализации, а также появившиеся новые киберпреступления. Формируются общие понятия оперативно-розыскной деятельности и оперативно-розыскных мероприятий, рассматриваются их виды. Изучается вопрос актуальности современных тенденций и перспектив развития оперативно-розыскной деятельности органов внутренних дел с приведением статистики. В заключении рассматриваются новые технологии, и подводится итог важности усовершенствования этой деятельности и развития на уровне новых тенденций.

Ключевые слова: оперативно-розыскная деятельность, цифровизация, киберпреступность, органы внутренних дел, оперативно-розыскные мероприятия, тенденции развития, перспективы развития.

**CURRENT TRENDS AND PROSPECTS FOR THE DEVELOPMENT
OF OPERATIONAL INVESTIGATIVE ACTIVITIES OF THE INTERNAL
AFFAIRS BODIES OF THE RUSSIAN FEDERATION**

Doronin Nikita Sergeevich

Abstract: The article examines the trends in the development of society against the background of digitalization and industrialization, as well as the emergence of new cybercrimes. The general concepts of operational investigative activities and operational investigative measures are formed, their types are considered. The issue of the relevance of current trends and prospects for the development of operational investigative activities of internal affairs bodies is studied, with statistics and analysis of the methods and means used. In conclusion,

new technologies are considered and the importance of improving these activities and developing at the level of new trends is summarized.

Key words: operational investigative activities, digitalization, cybercrime, internal affairs agencies, operational investigative measures, development trends, development prospects.

Процесс цифровизации как следствие появление киберпреступлений

В настоящее время активно действует тотальный процесс цифровизации, который определяется как преобразование информации в цифровой формат с целью автоматизации и оптимизации процессов практически всех сфер общественных отношений и человеческой жизнедеятельности. Вопрос цифровизации на сегодняшний день является неотъемлемой частью в жизни общества, и его распространение с каждым днем охватывает больший процент внедрения и укоренения в каждую из сфер общественных отношений и человеческой жизнедеятельности.

С каждым днем все больше и больше преступлений совершается с использованием информационно-цифровых технологий, что позволяет говорить о трансформации преступной активности на новый, более современный уровень преступного развития, получивший название «киберпреступность». Так, в настоящее время под «киберпреступностью» понимается концепция, включающая в себя в узком смысле компьютерные преступления, а также другие посягательства с использованием информационно-цифровых технологий как способ или средство совершения преступного деяния в сфере преступлений против личности, экономики, общественной безопасности и общественного порядка и компьютерной информации.

Основные «киберпреступления» закреплены в следующих статьях Уголовного кодекса Российской Федерации (далее – УК РФ) [1]:

1. Статья 159.3 УК РФ. Мошенничество с использованием электронных средств платежа.
2. Статья 159.6 УК РФ. Мошенничество в сфере компьютерной информации.
3. Статья 272 УК РФ. Неправомерный доступ к компьютерной информации.

4. Статья 273 УК РФ. Создание, использование и распространение вредоносных компьютерных программ.

5. Статья 274 УК РФ. Нарушение правил эксплуатации средств хранения, обработки или передачи компьютерной информации и информационно-телекоммуникационных сетей.

6. Статья 274.1 УК РФ. Неправомерное воздействие на критическую информационную структуру Российской Федерации.

7. Статья 274.2 УК РФ. Нарушение правил централизованного управления техническими средствами противодействия угрозам устойчивости, безопасности и целостности функционирования на территории Российской Федерации информационно-телекоммуникационной сети «Интернет» и сети связи общего пользования.

Понятие оперативно-розыскной деятельности и эффективность ее средств

За процессом распространения цифровизации и появлением новых киберпреступлений в УК РФ также должны преуспевать органы внутренних дел (далее – ОВД) в целях эффективного и оперативного выявления, предупреждения, пресечения и раскрытия новых видов преступлений с использованием информационно-цифровых технологий на территории Российской Федерации, а также за ее пределами.

Сотрудники ОВД в свою очередь в целях выявления, предупреждения, пресечения и раскрытия преступления осуществляют оперативно-розыскную деятельность и проводят оперативно-розыскные мероприятия.

Оперативно-розыскная деятельность (далее – ОРД) – это вид деятельности, осуществляемой гласно и негласно оперативными подразделениями государственных органов, уполномоченных на то Федеральным законом «Об оперативно-розыскной деятельности», в пределах их полномочий посредством проведения оперативно-розыскных мероприятий в целях защиты жизни, здоровья, прав и свобод человека и гражданина, собственности, обеспечения безопасности общества и государства от преступных посягательств.

Оперативно-розыскные мероприятия (далее – ОРМ) – это законодательно закреплённая и проводимая уполномоченными субъектами совокупность действий, которые основаны на применении гласных и негласных средств, направленных на выявление фактических данных, необходимых для решения конкретных тактических задач.

На данный момент существует 15 оперативно-розыскных мероприятий, закрепленных в ст. 6 Федеральном законе «Об оперативно-розыскной деятельности», которые проводятся сотрудниками ОВД на основании судебного решения при наличии в ст. 8 вышеуказанного Федерального закона следующей информации [2]:

1. Информации о признаках и лицах подготавливаемого, совершаемого или совершенного противоправное деяние, при котором необходимо производство предварительного следствия.

2. Информация о лицах, подготавливающих, совершающих или совершивших противоправное деяние, по которому производство предварительного следствия обязательно.

3. Информации о событиях или действиях (бездействиях), создающих угрозу государственной, военной, экономической, информационной или экологической безопасности Российской Федерации.

Эффективность использования ОРМ сотрудниками ОВД в настоящее время является наиболее распространённым вопросом среди специалистов юридической теории и практики. Некоторые специалисты считают, что настоящие средства, используемые при проведении ОРМ являются достаточными для выявления, предупреждения, пресечения и раскрытия преступлений. Другая сторона научного спора рассматривает позицию того, что сотрудникам ОВД для осуществления оперативно-розыскной деятельности и проведения оперативно-розыскных мероприятий требуются обновленные специальные средства и способы в ход со временем.

Анализ статистики зарегистрированных киберпреступлений, их причины

В целях глубокого анализа позиций обеих сторон, в целях принятия решения о тенденциях и перспективах развития ОРД, необходимо изучать статистику зарегистрированных новых киберпреступлений, и на основе полученных данных проанализировать тенденции и перспективы развития оперативно-розыскной деятельности.

Для того, чтобы проанализировать актуальность необходимости усовершенствования развития ОРД с учетом новых перспектив и тенденций цифровизации в системе ОВД, для оперативного выявления, предупреждения, пресечения и раскрытия новых киберпреступлений, необходимо обратиться в электронную базу Судебного Департамента при Верховном Суде Российской Федерации, в котором указывается статистика зарегистрированных преступления за каждый календарный год (табл. 1).

Периодом анализа статистики будут являться сведения, начиная с 2020 года и заканчивая последними актуальными данными, опубликованными Судебным департаментом при Верховном суде РФ, а именно данными за первое полугодие 2024 года. Объектом анализа выбраны основные киберпреступления, появившиеся на фоне цифровизации и технологического прорыва в Российской Федерации [3].

Таблица 1

Статистика зарегистрированных киберпреступлений

№ п/п	Преступление	2020 год	2021 год	2022 год	2023 год	Первое полугодие 2024
1	Статья 159.3 УК РФ. Мошенничество с использованием электронных средств платежа	3083	380	113	78	6
2	Статья 159.6 УК РФ. Мошенничество в сфере компьютерной информации	29	23	29	15	9
3	Статья 272 УК РФ. Неправомерный доступ к компьютерной информации	84	133	179	221	126
4	Статья 273 УК РФ. Создание, использование и распространение вредоносных компьютерных программ	45	77	46	32	16
5	Статья 274 УК РФ. Нарушение правил эксплуатации средств хранения, обработки или передачи компьютерной информации и информационно-телекоммуникационных сетей	0	0	1	1	0
6	Статья 274.1 УК РФ. Неправомерное воздействие на критическую информационную структуру Российской Федерации	8	15	54	79	36
7	Статья 274.2 УК РФ. Нарушение правил централизованного управления техническими средствами противодействия угрозам устойчивости, безопасности и целостности функционирования на территории Российской Федерации информационно-телекоммуникационной сети «Интернет» и сети связи общего пользования	-	-	-	0	0

Так, на основании статистики зарегистрированных киберпреступлений, можно сделать вывод, что в период с 2020 г. по 1-е полугодие 2024 г. киберпреступность по некоторым составам преступления, а именно по ст. 272 и ст. 274.1 УК РФ систематически возрастают. Такой рост преступности по неправомерному доступу к компьютерной информации обуславливается наиболее высоким ростом цифровизации, что создает преступную необходимость получения доступа к компьютерной информации, так как основное документационное обеспечение активно переносится на цифровой носитель. Целью получения такой информации у лиц, её заполучивших, в частности случаев является использование полученной информации для собственного или чужого обогащения, а также в целях нарушения целостности деятельности правоохранительных органов, органов государственной власти и всей государственной системы Российской Федерации в целом.

По составам преступления, предусмотренных ст. 159.3, ст. 159.6, ст. 273, ст. 274 и ст. 274.2 УК РФ ярко выражается спад преступной деятельности. Особо ярким изменением в статистики являются данные за 2020-2021 год по ст. 159.3 УК РФ. Спад за этот период составил 2703 преступления. По остальным составам преступления также выявляется активный спад преступной деятельности. Все эти изменения могут обуславливаться следующими причинами:

1. Совершение преступления в настоящее время не является актуальным в связи с условиями внутренней обстановки Российской Федерации.
2. Совершение преступления подвергается риску и усложнённости по причине оперативной работы сотрудниками ОВД, которые активно выявляют, предупреждают, раскрывают и пресекают преступную деятельность.

На основании вышеизложенного анализа статистики можно сделать вывод, что сотрудники органов внутренних дел при осуществлении ОРД и проведении ОРМ активно выполняют свои цели и задачи, предусмотренные Федеральным законом «Об оперативно-розыскной деятельности». Спад преступности по рассмотренным составам преступления характеризуется оперативной работой сотрудников ОВД в рамках оперативно-розыскной деятельности и оперативно-розыскных мероприятий, так как эффективность борьбы с преступностью в целом зависит от применения негласных мер, которые позволяет своевременно выявить и раскрыть заранее подготавливаемые противоправные деяния.

Рост преступности по оставшимся составам преступления показывает пробелы в работе сотрудников ОВД и требует оперативного вмешательства и предприятия мер для уменьшения роста преступности. Также на рост преступности влияют устаревшие средства и способы, используемые в ОРД при проведении ОРМ на фоне цифровизации и индустриального развития в Российской Федерации.

**Наиболее актуальные ОРМ, проводимые
сотрудниками внутренних дел**

Как упоминалось ранее, сотрудники ОВД в рамках оперативно-розыскной деятельности проводят 15 оперативно-розыскных мероприятий: опрос, наведение справок, сбор образцов для сравнительного исследования, проверочная закупка, исследование предметов и документов, наблюдение, отождествление личности, обследование (помещений, транспортных средств, зданий, сооружений и участков местности), контроль (почтовых, телеграфных и иных сообщений), прослушивание телефонных разговоров, снятие информации с технических каналов связи, оперативное внедрение, контролируемая поставка, оперативный эксперимент и получение компьютерной информации.

Наиболее эффективными ОРМ для выявления, предупреждения, пресечения и раскрытия преступлений, актуальных в период цифровизации и индустриального развития являются: прослушивание телефонных разговоров, снятие информации с технических каналов связи и получение компьютерной информации. Все вышеуказанные мероприятия осуществляются с использованием различных специальных средств и различных способов подхода к ситуации.

Так, например прослушивание телефонных разговоров осуществляется с целью:

- Получения оперативно-значимой информации для решения задач оперативно-розыскной деятельности. Прослушивание телефонных разговоров вносит вклад в привлечение виновных к уголовной ответственности, а также в пресечение, выявление, предупреждение и раскрытие преступлений.
- Использования полученных результатов в уголовном судопроизводстве.
- Расширения возможностей оперативно-технического проникновения в преступную среду, получения различной информации о составе, структуре, иерархии, участниках преступных групп, их связях и намерениях.

Мероприятия по снятию информации с технических каналов связи и получение компьютерной информации имеют схожий характер, так как оба этих мероприятия основываются на снятии и изъятии сведений. Отличием является только объект изъятия, в мероприятии по снятию информации с технических каналов связи это – канал связи (среда распространения сигналов односторонней передачи данных от источника к приёмнику). А при получении компьютерной информации объектом выступают электронные носители (жесткий диск, флеш-накопитель и др.), связанные с компьютерном каналом связи. При проведении вышеуказанных мероприятий также используют различное специализированное программное обеспечение на отдельном компьютерном устройстве.

Тенденции и перспективы развития оперативно-розыскной деятельности

Все существующие способы, безусловно, проявляют оперативность и эффективность оперативно-розыскной деятельности, однако с каждым днем процесс цифровизации и индустриализации развивается во всех сторонах общественной жизнедеятельности, и сотрудники ОВД в своей деятельности должны использовать современные технологии, средства и способы для проведения ОРМ для достижения максимальной оперативности выявления, предупреждения, пресечения и раскрытия преступных деяний.

Оперативно-розыскная деятельность в последние годы претерпевает значительные изменения в связи с высоким развитием цифровизации, глобализацией преступности и изменением социальных условий. Одной из ключевых тенденций является рост использования нововведённых технологий и процессов, таких как искусственный интеллект и большие данные, для анализа информации и повышения эффективности работы правоохранительных органов. Алгоритмы машинного обучения позволяют «предсказывать» правонарушения и выявлять закономерности, что значительно ускоряет процесс расследования для сотрудников органов внутренних дел.

Кроме того, важным аспектом является внедрение систем видеонаблюдения и других средств контроля, которые помогают в сборе доказательств и идентификации подозреваемых. В условиях пандемии COVID-19 наблюдается увеличение числа киберпреступлений, что требует от органов ОРД адаптации и повышения квалификации сотрудников в сфере информационной безопасности.

Другой важной тенденцией является усиление международного сотрудничества в сфере борьбы с преступностью. Глобализация преступной деятельности подразумевает, что преступные группы часто действуют за пределами одной страны, поэтому обмен информацией и совместные операции становятся необходимыми для эффективного противодействия.

Наконец, растущее внимание к правам человека и защите гражданских свобод также влияет на работу ОРД. Правоохранительные органы должны учитывать эти аспекты при проведении своих операций, что иногда может ограничивать их возможности в сборе информации и проведении мероприятий.

В перспективе можно ожидать, что ОРД будет все более интегрирована с другими государственными структурами, что позволит создать более комплексный подход к решению вопросов безопасности. Также возможен рост роли частного сектора в обеспечении безопасности, когда частные компании будут сотрудничать с государственными органами для предотвращения преступлений.

Тем не менее, наличие новых технологий и методов также может привести к возникновению новых форм преступности. Например, преступники могут использовать те же технологии для обмана и нарушения закона, что вызывает необходимость постоянного мониторинга и обновления методов работы ОРД.

Таким образом, оперативно-розыскная деятельность будет продолжать развиваться, адаптируясь к новым вызовам и условиям. Эффективное сочетание традиционных методов и современных технологий станет ключевым фактором успешной работы в этой сфере. Необходимо также учитывать изменения в законодательстве и общественном мнении, что потребует от правоохранительных органов гибкости и открытости. Формирование профессиональных кадров и постоянное обучение сотрудников останутся важнейшими аспектами успешной реализации оперативно-розыскной деятельности в будущем.

Список литературы

1. Уголовный кодекс Российской Федерации от 13.06.1996 № 63-ФЗ (в ред. ФЗ от 25 октября 2024 № 350-ФЗ) // СЗ РФ. – 1996. – № 25. – Ст. 283; www.pravo.gov.ru 25.10.2024.

2. Об оперативно-розыскной деятельности: федеральный закон от 12 августа 1995 г. №144-ФЗ. (в ред. ФЗ от 29 декабря 2022 г. №638-ФЗ) // СЗ РФ. – 1993. – №41. – Стр. 8220-8235; www.pravo.gov.ru 29.12.2022.

3. Сайт Судебного департамента при Верховном Суде Российской Федерации. URL: <https://web.archive.org/web/20200827193432/http://www.cdep.ru/> (дата обращения 02.11.2024).

© Доронин Н.С., 2024

**СЕКЦИЯ
ЭКОНОМИЧЕСКИЕ
НАУКИ**

ПОНЯТИЕ НАДЕЖНОСТИ И ФИНАНСОВОЙ УСТОЙЧИВОСТИ КОММЕРЧЕСКОГО БАНКА

Исмаилова Камала Сурхай кызы

магистрант

БУ ВО ХМАО-Югры «Сургутский
государственный университет»

Научный руководитель: **Киященко Татьяна Петровна**

к.э.н., доцент

БУ ВО ХМАО-Югры «Сургутский
государственный университет»

Аннотация: В статье анализируются понятия надежности и финансовой устойчивости коммерческого банка, а также проводится сравнительная характеристика этих понятий. Выявлены ключевые факторы, влияющие на надежность и финансовую устойчивость коммерческого банка, а также сформулированы корректирующие определения понятий «надежность» и «финансовая устойчивость» коммерческого банка.

Ключевые слова: надежность, финансовая устойчивость, коммерческий банк, финансовое состояние, обязательства банка, конкурентоспособность.

THE CONCEPT OF RELIABILITY AND FINANCIAL STABILITY OF A COMMERCIAL BANK

Ismailova Kamala Surkhay kyzy

Scientific adviser: **Kiyashchenko Tatyana Petrovna**

Abstract: The article analyzes the concepts of reliability and financial stability of a commercial bank, and also provides a comparative description of these concepts. The main factors influencing the reliability and financial stability of a commercial bank are identified, and corrective definitions of the concepts of “reliability” and “financial stability” of a commercial bank are formulated.

Key words: reliability, financial stability, commercial bank, financial condition, bank liabilities, competitiveness.

В современных реалиях, понятия «надежность» и «финансовая устойчивость» в банковской сфере приобретают все большее значение, так как именно от этих понятий зависит будущее не только банковской сферы, но и дальнейших экономических реформ, связанных с улучшением экономического положения страны и прилегающих регионов.

Клиенты и контрагенты коммерческого банка, формирующие ресурсную базу многих кредитных организаций, проявляют большую заинтересованность в надежности и финансовой устойчивости коммерческого банка. Чем менее надежен и финансово устойчив коммерческий банк, тем меньше клиентов будет у банка, и поэтому недоверие к банку отрицательно сказывается на состоянии банковской сферы. Для решения всех текущих проблем современной экономики необходимо, чтобы банковский сектор стал надежным и финансово устойчивым. Достижение поставленных целей возможно только при наличии достаточного финансового запаса, который формируется в процессе стабильного функционирования и используется в случае неблагоприятных обстоятельств. Для определения степени устойчивости и надежности банка необходима объективная оценка его финансового состояния с использованием системного подхода. Системный подход включает в себя анализ разнообразных показателей, отражающих уровень надежности и оценивающих риски возможного наступления банкротства.

На сегодняшний день, нет правильной точки зрения насчет понятий «надежность» и «финансовая устойчивость», поскольку эти понятия взаимосвязаны и дополняют друг друга. Но следует отметить, что, несмотря на всю схожесть этих понятий, они имеют разные характеристики.

Например, по мнению В.В. Сафронова «Финансовая устойчивость банка — это качественное состояние банка, которое позволяет банку оставаться платежеспособным после воздействия на него ожидаемых и неожиданных (за исключением форс-мажорных) факторов рисков.

Финансовая устойчивость достигается путем эффективного реагирования на изменения внешней и внутренней среды функционирования банка» [1, с. 31].

Также финансово устойчивым коммерческим банком считается банк, способный восстановить свое равновесное состояние после его разрушения. Важнейшим критерием финансовой устойчивости коммерческого банка является его платежеспособность, которая обозначает способность препятствовать риску банкротства при высокой финансовой прочности после влияния на него отрицательных факторов.

Для достижения полной финансовой устойчивости коммерческий банк должен иметь следующие характеристики:

- удовлетворять официальным нормативам Банка России;
- прибыльность должна быть достаточна для того, чтобы коммерческий банк не был зависим от внешних источников финансирования.

По мнению Магомедова Б.А. «наиболее полным и глубоким представляется определение надежности банка как некоторого качественного состояния коммерческого банка, характеризующегося:

- прочностью и безопасностью, т.е. устойчивостью финансового состояния банка;
- определенным постоянством существования банка на рынке, т.е. сохранением устойчивости в долгосрочном периоде;
- доверием со стороны контрагентов, т.е. наличием репутации "надежного банка"» [2].

На оценку надежности оказывают различные факторы, которые можно классифицировать по следующему признаку:

- в зависимости от деятельности коммерческого банка: внешние и внутренние.

Внешние факторы делятся на следующие группы:

- «экономические: состояние экономики на макро и микроуровне; производительности и доходности отраслей монополии, таких как энергетика, транспорт, объем иностранных инвестиций;
- законодательно-нормативная база: по достаточности банковского капитала и резервным требованиям, в области страхования вкладов; валютных и других операций» [3, с. 365];
- конкурентоспособность: экономическое и финансовое положение конкурентов, выгодное сотрудничество. Благодаря конкуренции у банков появляется стимул двигаться вперед;
- политические: геополитическая обстановка, санкции, внешние отношения, а также торговля, экономическая политика в стране. Стоит отметить, что высокие налоговые ставки могут снизить доходность коммерческих банков;
- рыночные: процентная ставка, экономическая стабильность (инфляция, ВВП и др.), рынок недвижимости. Например, состояние рынка недвижимости и ценовые колебания могут повлиять на кредитование и уровень невозвратных долгов по различным видам кредитования;

- инфраструктура: доступность необходимых информационных ресурсов; научная поддержка банков, наличие квалифицированного кадрового состава, клиентская база и др. Наличие устойчивой клиентской базы способствует наличию доверия к банку.

Внутренние факторы, влияющие на надежность банка, — это:

- организационные. Данный вид внутренних факторов отражается в четком распределении полномочий и ответственности между соответствующими подразделениями, наличия четкой системы внутреннего контроля.

- экономические. К этому виду факторов относятся достаточность собственного капитала (чем выше данный элемент, тем более банк надежен и устойчив), качество активов (чем больше неработающих активов, тем ниже надежность коммерческого банка), ликвидность банка (является одним из важнейших элементов надежности банка) и др.

- технологические. К ним относят автоматизацию банковских процессов, кибербезопасность, обучение персонала и повышение квалификации в области IT-технологий и др.

Существует достаточно много факторов, влияющих на надежность коммерческого банка, но на практике именно внешние и внутренние факторы имеют наибольшее воздействие на хозяйственную деятельность коммерческого банка.

Каждый фактор, влияющий на надежность и финансовую устойчивость, имеет прямое или косвенное воздействие, но, тем не менее, оставляет след на деятельности организации в перспективе.

Важно отметить, что финансовая устойчивость коммерческого банка заключается, прежде всего, в стабильном финансовом состоянии коммерческого банка на протяжении длительного периода времени. В свою очередь, надежность коммерческого банка определяется его способностью коммерческого банка взять на себя соответствующие обязательства и выполнить их в установленные сроки. Общим для данных понятий является то, что они оба направлены на качественный анализ хозяйственной деятельности коммерческого банка, который способствует выявлению проблем и недостатков. Своевременный анализ факторов, влияющих на надежность и финансовую устойчивость коммерческого банка, позволяет улучшить его экономическое положение, способствует финансовой независимости и платежеспособности.

Стоит заметить, что существуют специальные методики, которые позволяют оценить степень надежности и финансовой устойчивости коммерческого банка. К таковым методикам относятся методика Банка России, методика В. Кромонава, методика CAMEL(S) и др. Основными источниками информации для расчета методик являются данные бухгалтерского баланса, пояснительных записок, балансы второго порядка и др.

Далее будут рассмотрены факторы сравнения понятий «надежность» и «финансовая устойчивость» коммерческого банка (см. табл. 1).

Таблица 1

**Сравнение понятий «надежность»
и «финансовая устойчивость» коммерческого банка**

Фактор сравнения	«Надежность»	«Финансовая устойчивость»
Объект оценки	«Уверенность банка в выполнении принятых на себя обязательств.	Способность банка развиваться в своем направлении, несмотря на наличие различных негативных факторов.
Субъект оценки	Банк России, партнеры, клиенты, акционеры, банки-кредиторы, аудиторы.	Банк России, партнеры, клиенты, акционеры, банки-кредиторы, аудиторы.
Функции	Защитная, социальная, санирующая, контроля и надзора, выполнение взятых на себя обязательств	Защитная, социальная, санирующая, контроля и надзора, стимулирующая, укрепление банковской системы РФ
Перспектива	Долгосрочная	Долгосрочная
Факторы	Внешние, внутренние	Внешние, внутренние
Регулирование Банком России	Косвенное регулирование	Прямое регулирование»

Источники: [4], [5]

Таким образом, надежность и финансовая устойчивость коммерческого банка являются ключевыми критериями оценки его текущего и будущего состояния деятельности коммерческого банка. Хотя эти понятия похожи, они имеют важные различия. Главное различие понятий «надежность»

и «финансовая устойчивость» коммерческого банка состоит в том, что последнее является более обширным понятием, чем надежность. Использование обоих терминов вместе позволит дать более полную картину о финансовой деятельности банка, которую можно использовать для написания его стратегической схемы. Важно отметить, что финансовая деятельность должна быть направлена не только на удовлетворение собственных потребностей, но и потребностей общества, в котором она активно функционирует.

Конечно, для определения степени устойчивости и надежности банка существует множество традиционных и современных способов, каждый из которых имеет свои отрицательные и положительные характеристики. Например, одним из ключевых положительных сторон методики CAMEL(S) является то, что при расчете финансовой устойчивости и надежности коммерческого банка учитываются банковские риски и уровень вмешательства регулирующих органов. Стоит отметить, что оценка эффективности банка – многогранный процесс, который требует комплексного подхода, благодаря различным методикам оценки финансовой устойчивости и надежности коммерческого банка. Если же говорить о современных методах оценки уровня надежности и финансовой устойчивости коммерческого банка, то они учитывают все микро- и макро факторы, что обеспечивает качественный анализ. Методические материалы, которые разрабатываются специалистами банков, рейтинговых агентств, консалтинговых компаний, предлагают комплексную оценку работы коммерческих банков, которые позволяют повысить финансовую устойчивость и надежность банка. Так как банк функционирует в постоянно меняющейся среде, то необходимо:

- регулярно проводить оценку выбранной стратегии развития банка и при необходимости вносить в нее соответствующие корректировки. Это обозначает, что баки должны следить не только за состоянием активов и обязательств, но и оценить свои риски;
- своевременно внедрять более современные технические средства, которые обеспечивают оперативное и качественное выполнение банковских операций;
- при необходимости корректировать организационную структуру, исключая дублирование функций между отделами.

Список литературы

1. Софронова В.В. Финансовая устойчивость банка: учебное пособие / В.В. Софронова. — 3-е изд., перераб. и доп. — Москва: ИНФРА-М, 2023. — 272 с.
2. Магомедов Б.А. Надежность коммерческого банка и факторы, влияющие на нее // Вопросы структуризации экономики. 2001. №1. URL: <https://cyberleninka.ru/article/n/nadezhnost-kommercheskogo-banka-i-factory-vliyayushchie-na-nee> (дата обращения: 25.08.2024).
3. Казимагомедов А.А. Анализ деятельности коммерческого банка: учебник / А.А. Казимагомедов, А.А. Абдулсаламова; под ред. проф. А.А. Казимагомедова. — 2-е изд., перераб. и доп. — Москва: ИНФРА-М, 2023. — 421 с.
4. Татарина Лариса Валентиновна Критерии оценки финансовой устойчивости коммерческого банка с позиции субъектного состава рынка // Baikal Research Journal. 2013. №3. URL: <https://cyberleninka.ru/article/n/kriterii-otsenki-finansovoy-ustoychivosti-kommercheskogo-banka-s-pozitsii-subektnogo-sostava-rynka> (дата обращения: 25.08.2024).
5. Сысоева Е.Ф., & Кретьева Н. (2011). Оценка устойчивости и надежности коммерческого банка в конкурентной среде. Вестник ВГУ. Серия: Экономика и управление, (2), 219-226.

УДК 38.04.02

ОСНОВНЫЕ СТРАТЕГИИ ПОВЫШЕНИЯ КОНКУРЕНТОСПОСОБНОСТИ ОРГАНИЗАЦИИ

Воробьева Надежда Андреевна

магистрант 2 курса
ВСГУТУ

Научный руководитель: **Буртонова Галина Борисовна**

канд. экон. наук, доцент
ВСГУТУ

Аннотация: Цель статьи – определить основные стратегии повышения конкурентоспособности. Конкурентоспособность организации является одним из ключевых факторов успешного развития компании. Компании, которые ставят на первое место устойчивое позиционирование на рынке, должны применять определенные стратегии, которые помогут повысить конкурентоспособность. В данной статье рассмотрены основные стратегии повышения конкурентоспособности, такие как дифференциация, ценовая конкуренция, фокусирование, интеграция и инновации.

Ключевые слова: конкуренция, конкурентоспособность, конкурентные преимущества, стратегии, дифференциация, ценовая конкуренция, фокусирование, интеграция, инновации.

BASIC STRATEGIES FOR INCREASING THE COMPETITIVENESS OF AN ORGANIZATION

Vorobyova Nadezhda Andreevna

Scientific adviser: **Burtonova Galina Borisovna**

Abstract: Identify the main strategies for improving competitiveness. The competitiveness of an organization is one of the key factors for the successful development of a company. Companies that put sustainable market positioning in the first place should apply certain strategies that will help increase competitiveness. This article discusses the main strategies for improving competitiveness, such as differentiation, price competition, focus, integration and innovation.

Key words: competition, competitiveness, competitive advantages, strategies, differentiation, price competition, focusing, integration, innovation.

На сегодняшний день все предприятия находятся в условиях жесткой конкуренции по качеству продукции, по ассортименту и цене товара. Четкое формирование конкурентных преимуществ позволяет анализировать доступные пути расширения рынка и занимать достойные сегменты рынка не только в пределах одного региона, но и в целом расширяет возможности вывода компании в мировой рынок, оказывая влияние на расширение возможности страны в мировом хозяйстве, используя экономический, научно-технический и человеческий потенциал.

Формирование конкурентных преимуществ – это одна из проблем, которая требует всестороннего анализа. Существует большое количество авторских стратегии конкурентоспособности, которые представлены в научной литературе. Например, Г. Азоев рассматривает конкуренцию с точки зрения ее теории и практики [1], И. Ансофф анализирует стратегическое управление [2], В. Горев дает оценку факторам формирования конкурентного преимущества на разных уровнях экономики [3], М. Портер рассматривает конкурентные стратегии и особенности их создания [4; 5], А. Юданов классифицирует особенности конкуренции [6]. Разработка и выбор стратегии все же остаются сложной процедурой и индивидуальной для каждой компании. Но при этом есть возможность выявить несколько универсальных вариантов стратегий, которые можно использовать при формировании стратегии конкретной компании.

Конкурентоспособность организации – способность компании достигать и поддерживать высокую позицию на рынке. Для повышения своей конкурентоспособности компаниям необходимо проанализировать свою деятельность и выявлять слабые места во всех процессах производства и сбыта продукции и использовать имеющиеся преимущества, если они есть.

Конкурентоспособность тот самый показатель уровня развития компании в сравнении с уровнем развития предприятия-конкурента [7]. Каждая организация имеет свои преимущества, которые помогают успешному развитию компании и закреплению своих позиций на рынке. Преимущества компании взаимосвязаны с эффективностью использования различных ресурсов в процессе производства и сбыта. Успешный выбор конкурентной стратегии сыграет не последнюю роль в развитии и повышении уровня конкурентоспособности предприятия.

Одной из основных стратегий повышения конкурентоспособности является дифференциация. Данный подход предполагает создание особого предложения для клиентов, которое отличает продукцию компании от продукции конкурентов. Дифференциация может осуществляться через различные критерии: качество, дизайн, технологичность, бренд или уровень обслуживания. Дифференциация помогает формировать высокую лояльность клиентов и защищает компанию от ценового давления.

Для повышения конкурентоспособности некоторые компании выбирают стратегию ценовой конкуренции. В этом случае организация фокусируется на снижении издержек, чтобы обеспечить стабильное предложение более низких цен по сравнению с ценами у конкурентов. Данная стратегия чаще используется организациями, которые работают в условиях высокой ценовой конкуренции. При данной стратегии необходимо сочетание низких издержек и высокого качества. Чтобы стать производителем с выгодной для потребителей стоимостью, организации важно обеспечить высокое качество продукции при более низких, в сравнении с конкурентами, издержках [8]. Однако использование этой стратегии требует финансовых вложений и серьезных рисков.

Стратегия фокусирования используется небольшими и мелкими предприятиями, которые организуют свою деятельность только на конкретном сегменте рынка. Стратегия фокусирования предполагает, что компания выбирает определенный сегмент рынка и концентрируется на его удовлетворении, что позволяет ей лучше понимать потребности клиентов в определенной области. Эта стратегия может быть реализована как через дифференциацию, так и через ценовую конкуренцию, но основной акцент делается на узкой целевой аудитории. Преимуществом этой стратегии является возможность компании самостоятельно выбирать более выгодные целевые рынки.

Интеграционная стратегия может быть вертикальной или горизонтальной.

Вертикальная интеграция включает в себя контроль над различными этапами производственной цепи, что позволяет компании снижать издержки и увеличивать контроль над качеством продукции. Горизонтальная интеграция предполагает приобретение или объединение с конкурентными компаниями для увеличения доли рынка и снижения конкурентного давления.

Инновационная стратегия в современном динамичном мире играет важную роль в повышении конкурентоспособности. Компании, внедряющие

инновации, способны предложить клиентам новые и улучшенные продукты, а также улучшить производственные процессы. Данная стратегия достаточно эффективна для новых, находящихся на стадии формирования организаций. Однако ориентированные на инновационную деятельность предприятия должны иметь высококвалифицированный персонал, обладать достаточными финансовыми ресурсами для создания и выхода нововведений на рынок [9].

Маркетинговые стратегии играют важную роль в повышении уровня конкурентоспособности. Маркетинговая стратегия учитывает не только целевую аудиторию и особенности продукции, но и изменяющиеся условия рынка.

Создание сильного бренда и эффективная реклама также помогают повысить конкурентоспособность. Бренды, которые успешно преподносят свои ценности покупателям и создают эмоциональную связь с клиентами, лучше удерживают рынок.

Качество продукции и услуг является решающим фактором для повышения конкурентоспособности. Компании, которые поддерживают высокое качество, устанавливают свои стандарты на рынке. Высокое качество продукции не только снижает затраты на возвраты и уменьшение брака, но и способствует формированию лояльности клиентов.

Таким образом, в условиях глобализации и динамичных изменений в спросе, компании сталкиваются с конкурентной борьбой. Для повышения конкурентоспособности компаниям необходимо применять разнообразные стратегии, включая дифференциацию, ценовую конкуренцию, фокусирование, интеграцию и инновации. Важно помнить, что выбор стратегии должен основываться на уникальных условиях рынка и внутренних возможностях компании.

Список литературы

1. Азоев Г. Конкуренция: анализ, стратегия и практика. М.: Центр экономики и маркетинга, 1996. 207 с.
2. Ансофф И. Стратегическое управление. М.: Экономика, 1989. 265 с.
3. Горев В.П. Факторы формирования конкурентного преимущества на макро и микроуровне. Иркутск: Изд-во ИГЭА, 2002. 164 с.
4. Портер М. Конкурентная стратегия: пер. с англ. М.: Альпина Бизнес Букс, 2005. 454 с.

5. Портер М. Конкурентное преимущество: как достичь высокого результата и обеспечить его устойчивость: пер. с англ. Е. Калининой. М.: «Альпина Паблишер», 2008. 720 с.
6. Юданов А.Д. Конкуренция: теория и практика. М.: Акалис, 1995. С. 47–85
7. Аренков И.А., Конкурентный потенциал предприятия: модель и стратегии развития / И.А. Аренков, Я.Ю. Салихова, М.А. Гаврилова // Проблемы современной экономики. — 2011. — № 4. — С. 120–127.
8. Доможилкина Ж.В. Разработка конкурентной стратегии предприятий АПК / Ж.В. Доможилкина, Н.О. Джаббарова // Интерактивная наука. — 2016. — № 2. — С. 139–142.
9. Дубинина Н.А. Подходы к формированию конкурентной стратегии предприятия / Н.А. Дубинина // Вестник Астраханского государственного технического университета. — 2010. — № 2. — С. 65–71.

© Воробьева Н.А., 2024

ПРОЦЕСС АУДИТА КРЕДИТОРСКОЙ ЗАДОЛЖЕННОСТИ В КОММЕРЧЕСКИХ ОРГАНИЗАЦИЯХ

Куянова Мария Дмитриевна

магистрант

ФГБОУ ВО «Омский государственный
аграрный университет»

Аннотация: В данной статье предлагается к рассмотрению методика проведения аудита кредиторской задолженности в коммерческих организациях. Также рассматривается специфика требований, которых необходимо придерживаться для того чтобы сформировать обоснованный отчет о достоверности бухгалтерского учета кредиторской задолженности.

Ключевые слова: кредиторская задолженность, аудит, организация, бухгалтерский учет, проверка.

THE PROCESS OF AUDITING ACCOUNTS PAYABLE IN COMMERCIAL ORGANIZATIONS

Kuyanova Maria Dmitrievna

Abstract: This article proposes to consider the methodology of auditing accounts payable in various organizations. The specifics of the requirements that must be followed in order to form a reasonable report on the reliability of accounting accounts payable are also considered.

Key words: accounts payable, audit, organization, accounting, verification.

Для того чтобы грамотно маневрировать и управлять финансами организации, необходимо проводить внутренний контроль и аудит кредиторской задолженности. Таким образом, можно установить, насколько достоверны отраженные операции, связанные с кредиторской задолженностью.

Аудит данной отрасли позволяет выявить и оценить возможные риски, кроме того, проверяется грамотность отражения задолженности в бухгалтерии организации и корректность ее учета.

Благодаря проверке аудитор может выявить ошибки или мошеннические действия у недобросовестных компаний [1, с. 125]. Существует ряд направлений, которые анализируются в первую очередь (рис. 1):



Рис. 1. Направления аудита кредиторской задолженности в коммерческой организации, которые анализируют в первую очередь

По завершении проведения аудита кредиторской задолженности формируется заключение, включающее в себя результаты осуществленной проверки, а также выявленные ошибки и нарушения. При необходимости, аудитор может предоставить свои рекомендации по более корректному управлению кредиторской задолженностью и учетом проверяемой организации.

Для того чтобы организация была надежна и финансово стабильна аудит кредиторской задолженности просто необходим, так как практически у любой коммерческой организации имеется кредиторская задолженность перед кем-либо и недостаток внимания к данной отрасли может существенно навредить эффективности деятельности организации. Благодаря проведению аудита организация имеет возможность регулировать управление задолженностью и корректность заполнения своей финансовой отчетности, чтобы в случае необходимости своевременно принять необходимые меры по устранению проблем, которые были выявлены, а также более эффективно управлять своей кредиторской задолженностью.

Посредством проведения аудита кредиторской задолженности устанавливается достоверность отраженных в бухгалтерской отчетности операций по кредиторской задолженности [2, с. 53].

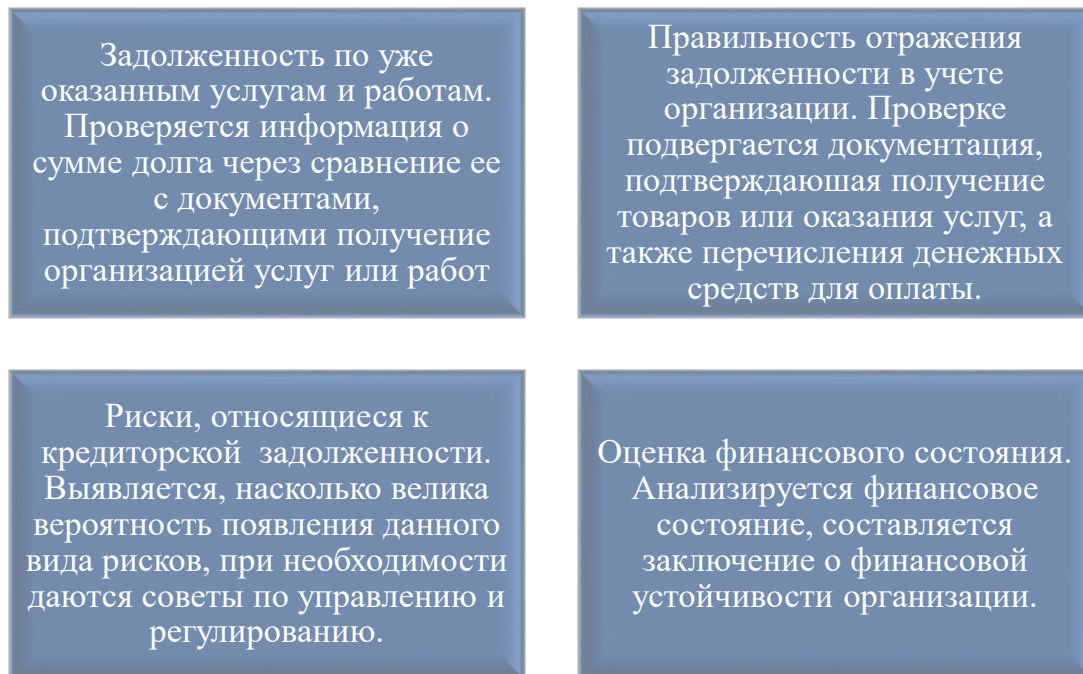
Проводя аудит кредиторской задолженности, аудитор непременно должен осуществить проверку корректности первичных документов в части их заполнения и оформления. В первичных документах должны присутствовать печати и подписи, корректно указаны реквизиты. Кроме того, проверяется своевременность погашения кредиторской задолженности, а также корректность ее отражения в бухгалтерской учете организации.

Кредиторскую задолженность можно классифицировать по следующим показателям (рис. 2):



Рис. 2. Классификация кредиторской задолженности организации

Прежде чем составить план и программу проведения аудита кредиторской задолженности, а также определения рисков и уровня существенности, аудитору следует проанализировать аспекты учета кредиторской задолженности в конкретной коммерческой организации. После этого осуществляется аудиторская проверка посредством проведения конкретных аудиторских процедур согласно плану аудита.

При осуществлении проверки запрашиваются документы, такие как акты, учетная политика, счета-фактуры, накладные, платежные документы, протоколы. Если происходила задержка выплат кредиторам, аудитор должен

определить, из-за чего это произошло, и когда задолженность была погашена. Таким образом, выявляется, насколько организации необходима в данный момент оптимизация сроков выплат и рабочего капитала. Очень важна срочность погашения задолженности, так как это может крайне негативно отразиться на финансовых процессах в организации [3, с. 219].

Во время проведения аудита кредиторской задолженности придерживаются некоего алгоритма (рис. 3). Если у проверяемой коммерческой организации разработаны собственные договоры или виды сделок она может по собственному усмотрению включить в имеющийся алгоритм проверки дополнительные этапы.



Рис. 3. Алгоритм проведения аудиторской проверки кредиторской задолженности

Во время проведения первого этапа сопоставляют данные поставщиков и проверяемой коммерческой организации.

Затем определяют наличие и корректность заполнения и оформления первичных документов.

После сверяют информацию в учете организации с первичной документацией, особое внимание уделяется корректности заполнения реквизитов и отсутствию расхождений в конечных суммах.

Если расхождения все же были обнаружены, запрашиваются пояснения у ответственных за участок сотрудников организации.

На 5 этапе проверяется оплата кредиторской задолженности и сроки ее погашения. Если выплаты по задолженности производились вовремя и без ошибок, риски дополнительных расходов и претензий со стороны поставщиков значительно снижаются [4, с. 84].

Существует перечень наиболее часто встречающихся ошибок и недочетов во время проведения аудита кредиторской задолженности (рис. 4):



Рис. 4. Часто встречающиеся ошибки во время проведения аудита кредиторской задолженности

Оценка перспектив развития коммерческой организации и определение устойчивости ее позиций на рынке является крайне значимой частью проведения аудита кредиторской задолженности.

Используя данные проведенного аудита и оценки перспектив развития, организация сможет разработать стратегию по улучшению своих финансовых показателей, которая будет включать в себя мероприятия, связанные с оптимизацией, имеющейся у нее кредиторской задолженности.

Обобщая сказанное выше, можно сделать вывод о том, что аудит кредиторской задолженности имеет пошаговый алгоритм и четкую структуру. Проведение аудита позволяет выявить потенциальные угрозы и возможные перспективы развития коммерческой организации. Полученная информация способствует формированию стратегии по минимизации кредиторской задолженности для того чтобы обеспечить устойчивое развитие и укрепление позиций организации на экономическом рынке.

Список литературы

1. Воронина Л.И. Аудит: теория и практика : учебник / Л.И. Воронина. – 4-е изд. – Москва : ИНФРА-М, – 2024. – 344 с.
2. Бакаева З.Р., Маршенкулова М.Н. Анализ дебиторской и кредиторской задолженности // Научные известия. – 2020. – №20. – С. 52–55.
3. Булыга Р.П. Аудит бизнеса : учебник / Р.П. Булыга. – 2-е изд. – Москва : ЮНИТИ-ДАНА, – 2021. – 343 с.
4. Касьянова С.А. Аудит : учебное пособие / С.А. Касьянова. – 2-е изд. – Москва : ИНФРА-М, – 2024. – 200 с.

© М.Д. Куянова, 2024

ПОСТРОЕНИЕ СИСТЕМЫ МАРКЕТИНГА И ПРОДАЖ В КОМПАНИИ

Олейникова Наталия Александровна
студент

Научный руководитель: **Буртонова Галина Борисовна**
канд. экон. наук, доцент
ФГБОУ ВО «Восточно-Сибирский государственный
университет технологий и управления»

Аннотация: Система продаж и маркетинга является ключевым элементом успешного бизнеса, обеспечивая его прибыльность и развитие. Важно четко определить зоны ответственности маркетологов и продавцов, так как они выполняют разные функции на различных этапах воронки продаж.

Ключевые слова: система продаж, маркетинг, воронка продаж, целевая аудитория, зоны ответственности.

BUILDING A MARKETING AND SALES SYSTEM IN THE COMPANY

Oleynikova Natalia Alexandrovna
Scientific adviser: **Burtonova Galina Borisovna**

Abstract: The sales and marketing system is a key element of a successful business, ensuring its profitability and growth. It is important to clearly define the responsibilities of marketers and salespeople, as they perform different functions at various stages of the sales funnel.

Key words: sales system, marketing, sales funnel, target audience, responsibilities.

Система продаж и маркетинга является ключевым элементом функционирования любого бизнеса. Без нее невозможно обеспечить прибыльность и развитие компании. В этой статье мы обсудим, как правильно организовать такую систему.

Для эффективного взаимодействия между отделами необходимо четко определить зоны ответственности как для маркетологов, так и для продавцов. Хотя эти процессы взаимосвязаны, они выполняют различные функции на разных этапах воронки продаж [1].

Основная задача маркетологов заключается в том, чтобы превратить потенциальных клиентов сначала в посетителей сайта или страниц в социальных сетях, а затем в покупателей. Ключевые задачи маркетинга включают:

- Информирование целевой аудитории о предлагаемых товарах;
- Мотивация клиентов на подачу заявок, подписку на аккаунты или рассылки;
- Уведомление постоянных клиентов о новых акциях и продуктах [6].

После этого продавцы начинают работать с клиентами, которые пришли благодаря усилиям маркетологов. Они предлагают товары и услуги, а также поддерживают связь с постоянными клиентами, которые узнают о новинках через маркетинговые рассылки и обращаются в отдел продаж. Здесь продавцы оформляют сделки и могут предлагать дополнительные товары [5].

Проблемы возникают, когда представления маркетологов и продавцов о целевой аудитории не совпадают. Например, продавцы могут жаловаться на нецелевые лиды, которые приходят через рекламу, и с которыми трудно заключить сделку. В то же время маркетологи могут указывать на недостатки в общении продавцов с лидами, что мешает конвертации.

Иногда компании могут казаться успешными, так как у них есть клиенты и неплохая выручка, но, если покупки происходят нерегулярно, это может привести к невыполнению плана продаж. В таких случаях руководители начинают экспериментировать с различными рекламными креативами, новыми платформами и скриптами общения.

На практике выполнение плана продаж – это алгоритм, который требует участия как маркетологов, так и продавцов. Эффективная система для достижения регулярного выполнения плана включает в себя следующие мероприятия:

1. Ежедневные планерки. Оптимально проводить три встречи в день: утреннюю для установки задач, обеденную для проверки промежуточных результатов и вечернюю для анализа выполненного. Такой подход позволяет руководителю отдела продаж контролировать ситуацию и направлять менеджеров на выполнение плана [4].

2. Дашборд. Это визуальная панель, отображающая ключевые показатели эффективности (KPI) и результаты работы сотрудников в формате «План/Факт». Это помогает менеджерам отслеживать свой прогресс и понимать, сколько продаж нужно совершить за неделю.

3. Регламенты и активы отдела продаж. Регламенты фиксируют правила работы, а активы включают скрипты общения, базы клиентов и информацию о продуктах. Это стандартизирует работу и позволяет новым сотрудникам использовать опыт более успешных коллег.

4. Измерение результатов. Эффективность нововведений, внедренных руководителем отдела продаж, должна измеряться. Сравнение начальных и конечных показателей позволяет увидеть, как изменились результаты работы [2].

Декомпозиция целей

Системная работа в маркетинге и продажах требует регулярности. Даже если установлены крупные стратегические цели, сотрудники должны понимать, что они могут сделать каждый день для их достижения. Это называется декомпозицией – разделением большой цели на более мелкие задачи.

Например, если цель состоит в увеличении выручки за месяц, нужно определить источники этой выручки. У компании могут быть три категории клиентов:

- Постоянные клиенты, которые регулярно делают покупки.
- Бывшие клиенты, которые были довольны покупкой, но больше не возвращались.
- Новые клиенты, которые еще не были привлечены или находятся на стадии обсуждения заказа.

Управлять поведением новых и бывших клиентов сложно, но в рамках декомпозиции можно обозначить действия, которые повысят вероятность заключения сделок. Например, отделу маркетинга нужно привлечь определенное количество новых клиентов, чтобы отдел продаж смог получить заказы [3].

Когда направления работы определены, можно оценить их перспективность и возможности для расширения. Например, для привлечения новых клиентов можно запустить дополнительную рекламу или расширить каналы лидогенерации.

Следующий шаг – назначить ответственных и установить конкретные задачи. В отделе продаж можно выделить сотрудника для работы

с постоянными клиентами, а в маркетинге определить каналы для привлечения лидов, такие как контекстная реклама и электронные рассылки.

Формирование потока заявок и клиентов

Для обеспечения непрерывного потока заявок и клиентов важно использовать все доступные каналы продвижения. Например, каждый месяц можно тестировать одну новую гипотезу по привлечению клиентов, выделяя часть рекламного бюджета на новые каналы [5].

Стандартные каналы продвижения, такие как контекстная реклама, SEO и таргетированная реклама, должны дополняться анализом действий конкурентов и внедрением дополнительных методов, таких как коллаборации с партнерами или создание контента для блога.

Элементы системы продаж и маркетинга

Несколько ключевых элементов должны присутствовать в системе маркетинга и продаж:

1. **Товарный ассортимент.** Важно продумать ассортимент, определив основной продукт и дополнительные товары, такие как трипваер (недорогой товар для привлечения клиентов), максимизатор прибыли и товары для повторных продаж.

2. **Стандарты продаж.** Необходимо установить стандарты общения с клиентами и порядок действий в различных ситуациях, чтобы выполнение планов не зависело от конкретных сотрудников.

3. **Портреты buyer-персон.** У команды должны иметь четкие представления о своих идеальных клиентах, что поможет в определении целей и формировании стратегий.

4. **Квалификация лидов.** Важно квалифицировать лиды на начальном этапе, чтобы повысить конверсию и прибыль. Это включает предварительный прогрев, когда менеджер собирает информацию о клиенте и формирует индивидуальный портрет [6].

Создание эффективной и единой системы маркетинга и продаж является ключевым шагом для достижения устойчивого успеха любой компании. В условиях современного рынка, где конкуренция становится все более жесткой, важно не только привлекать новых клиентов, но и удерживать существующих, обеспечивая им высокий уровень сервиса и удовлетворенности. Для этого необходимо наладить четкое взаимодействие между отделами маркетинга и продаж, что позволит максимально использовать потенциал обеих команд.

Руководитель, играя центральную роль в этом процессе, должен установить ясные и достижимые цели, которые будут служить ориентиром для всех сотрудников. Это включает в себя не только количественные показатели, такие как объем продаж или количество новых клиентов, но и качественные аспекты, такие как уровень удовлетворенности клиентов и эффективность коммуникации между отделами. Важно, чтобы каждый член команды понимал свою роль в достижении общих целей и осознавал, как его индивидуальные усилия влияют на общий успех.

Разделение обязанностей между маркетологами и продавцами должно быть четким, но при этом гибким, чтобы обе команды могли адаптироваться к изменяющимся условиям рынка и потребностям клиентов. Регулярные встречи и обсуждения помогут выявить проблемы на ранних стадиях и оперативно их решать, что в свою очередь повысит общую эффективность работы.

В заключение создание единой системы маркетинга и продаж — это не разовая задача, а постоянный процесс, требующий внимания и усилий со стороны всех участников. Если компания сможет наладить эффективное взаимодействие между отделами, установить четкие цели и стандарты работы, а также активно адаптироваться к изменениям на рынке, это приведет к значительному увеличению числа клиентов, продлению сроков сотрудничества и, в конечном итоге, к росту прибыли. Таким образом, инвестиции в организацию системы маркетинга и продаж окупятся многократно, обеспечивая компании конкурентные преимущества и устойчивое развитие в будущем.

Список литературы

1. <https://academy-of-capital.ru/blog/>
2. <https://blog.oy-li.ru/upravlenie-prodazhami-rabochie-metody-i-instrumenty/>
3. <https://dvayarda.ru/business/b2b/>,
4. <https://surgay.ru/blog/prodazhi-b2c/#1>
5. <https://www.cleverence.ru/articles/finansy/kak-uvlichit-i-uluchshit-prodazhi-spetsialnye-marketingovye-meropriyatiya-dlya-uvelicheniya-obema-t/>
6. <https://www.salesb2b.ru/>

© Олейникова Н.А., 2024

**СЕКЦИЯ
МЕДИЦИНСКИЕ
НАУКИ**

ОСНОВНЫЕ КАНАЛЫ ЦИФРОВОГО МАРКЕТИНГА ДЛЯ ПРОДВИЖЕНИЯ МЕДИЦИНСКИХ ОРГАНИЗАЦИЙ

Тавберидзе Карл Юрьевич

аспирант

Российский университет дружбы народов

Аннотация: Цель статьи — провести обзор ключевых каналов цифрового маркетинга, используемых медицинскими организациями. В статье представлена классификация каналов цифрового маркетинга, анализируются основные каналы цифрового маркетинга, включая социальные сети, поисковую оптимизацию, маркетинг в социальных сетях, вирусный маркетинг, партнёрский маркетинг, маркетинг влияния, социальные сети и сообщества и e-mail маркетинг. Особое внимание уделяется инструментам, используемым медицинскими организациями для продвижения своих услуг и взаимодействия с пациентами.

Ключевые слова: цифровой маркетинг, медицинские организации, каналы продвижения, взаимодействие с пациентами.

THE MAIN DIGITAL MARKETING CHANNELS FOR THE PROMOTION OF MEDICAL ORGANIZATIONS

Tavberidze Karl Yurievich

Abstract: The purpose of the article is to review the key digital marketing channels used by medical organizations. The article presents a classification of digital marketing channels and analyzes the main digital marketing channels, including social networks, search engine optimization, social media marketing, viral marketing, affiliate marketing, influence marketing, social networks and communities, and e-mail marketing. Special attention is paid to the tools used by medical organizations to promote their services and interact with patients.

Key words: digital marketing, medical organizations, promotion channels, interaction with patients.

В рамках совместного использования в экономике для цифрового маркетинга ключевыми концепциями выступают электронное «сарафанное радио» (eWoM), пользовательский контент (UGC), самостоятельное рассказывание историй (сторителлинг), обзоры, вовлеченность, сообщество, социальные сети, электронное доверие, электронная лояльность, совместное производство с потребителями, амбассадоры, ключевые лидеры общественного мнения, т.е. маркетинг влияния и др. [1]. Также выделяются такие его виды, как стратегия цифрового маркетинга, стратегия маркетинга в социальных сетях, мобильный маркетинг, бизнес-ресурс, трансформация, бизнес-клиент, клиентский треугольник, потребительский опыт и путешествие пациента в цифровую эпоху, поведение при взаимодействии с пациентами (CEBs), намерение поддерживать лояльность пациентов, доверие и удовлетворенность пациентов, благополучие потребителей, сообщества брендов в социальных сетях, инновации и сотрудничество.

Кроме того, наряду с инструментами, в научной литературе выделяется такое понятие, как канал цифрового маркетинга, т.е. платформа, которая может быть использована медицинской организацией для предоставления целевой аудитории информации о продвигаемом бренде, продукте или услуге.

В самом общем виде они могут быть органическими или платными, прямыми и не прямыми.

Органический канал цифрового маркетинга — это такой канал, который не требует внимания со стороны медицинских организации, когда она получает непрерывные потоки трафика (например, SEO, SMO). Платный канал цифрового маркетинга — это такой канал, который предоставляет медицинские организации трафик в зависимости от бюджета, который она вложила в платные рекламные платформы (например, SEM через Google Ads).

В сценарии прямого трафика компания привлекает пользователей, которые ищут её бренд напрямую или через каналы, контролируемые медицинской организацией (например, рассылка новостей, блог, подкаст). В сценарии непрямого трафика компания привлекает пользователей посредством каналов, которые она не контролирует напрямую (например, SEO, SEM или SMM).

Так, например, авторитетная компания Adobe выделяет такие каналы цифрового маркетинга, как маркетинг в области СМИ, рекламная рассылка, поисковая оптимизация (SEO), контент-маркетинг, контекстная реклама и платный поиск, дисплей и видео, партнерский маркетинг.

В научной литературе можно также встретить такие каналы цифрового маркетинга, как электронный маркетинг, маркетинг в социальных сетях (SMM), видеомаркетинг, реклама с оплатой за клик (PPC), маркетинг влияния, служба социальных сетей (SNS), внутриигровая реклама (IGA), связи с общественностью в интернете, нативная реклама (спонсируемый контент), push-уведомления, вирусный маркетинг и др. Рассмотрим подробнее некоторые из них.

Маркетинг в социальных сетях (SMM). Маркетинг в социальных сетях использует инструменты социальных сетей в качестве дополнения к традиционному маркетингу. SSM можно определить, по сути, как любую форму прямого или косвенного маркетинга, которая используется для повышения осведомленности, узнаваемости, отзыва и действия в отношении бренда, бизнеса, продукта, человека или другого лица и осуществляется с использованием инструментов маркетинга, например, посредством таких социальных сетей, как блоги, микроблоги, социальные сети и обмен контентом. SMM – это актуальная парадигма в маркетинге, которая предоставила современным медицинским организациям достаточно возможностей для поддержания успешных, долгосрочных и полезных отношений со своими пациентами. Это позволяет предприятию связываться как с существующими, так и с потенциальными пациентами, взаимодействовать с ними и укреплять чувство общности в отношении продуктов и услуг бизнес-организации. С помощью маркетинга в социальных сетях маркетингологи привлекают трафик и внимание различных пациентов к своим медицинским организациям и её бренду, раскрывают свой бизнес и значительно сокращают расходы, которые они потратили бы на другие виды маркетинговых и коммуникационных инструментов.

E-mail marketing — инструмент цифрового маркетинга, использующий электронную почту для рассылки рекламных объявлений или коммерческой информации. Это инструмент коммуникации, используемый для привлечения новых пациентов или повышения лояльности к бренду уже имеющих. Несмотря на то что электронная почта и интернет шли «рука об руку» с момента создания всемирной паутины, она по-прежнему является наиболее эффективным маркетинговым инструментом, главным образом вследствие низкой стоимости реализации и относительно высокой скорости отклика; хотя, безусловно, он устаревает, поскольку современные подписчики склонны к игнорированию e-mail-рассылок и могут воспринимать слишком частые сообщения как спам.

Поисковый маркетинг (SEM), включая поисковую рекламу (SEA) и поисковую оптимизацию (SEO). SEM считается необходимым инструментом для повышения узнаваемости бренда и привлечения трафика на веб-сайт. Он включает в себя, в основном, текстовые онлайн-объявления, которые представляются пользователю на основе соответствия между ключевыми словами, связанными с объявлением (и в большинстве случаев другими критериями), и поисковыми словами, введенными пользователем в поисковой системе. Вследствие множества вариантов таргетинга поисковый маркетинг является привлекательным цифровым инструментом.

Отдельно стоит рассмотреть инструмент SEO. Поисковая оптимизация (SEO) — это процесс, используемый для оптимизации технической конфигурации веб-сайта, повышения релевантности контента и популярности ссылок для того, чтобы страницы сайта было легко найти в сети интернет, сделать их более релевантными и популярными по поисковым запросам пользователей. Иными словами, SEO — это метод улучшения видимости в интернете с точки зрения количества и качества посетителей, которые совершают желаемое действие. Как правило, поисковые системы ранжируют их лучше в результатах различных поисковых запросов.

Контент-маркетинг — это маркетинг и бизнес-процесс для создания и распространения актуального и ценного контента для привлечения, приобретения и вовлечения четко определенной и понятной целевой аудитории с целью стимулирования прибыльных действий пациентов. Контент-маркетинг ставит своей целью повышение узнаваемости бренда среди целевого сегмента, а также автоматическое повышение его лояльности к медицинской организации за счет информации и просвещения.

Партнёрский маркетинг (affiliate marketing) — это вид и стратегия цифрового маркетинга, основанная на эффективности, в соответствии с которой субъект (компания) заключает соглашение с другим субъектом (аффилированным лицом или издателем) о размещении ссылки с его веб-сайтов на аффилированных сайтах [2]. Этот вид цифрового маркетинга подразумевает участие следующих лиц: трейдера или спонсора, создавшего партнерскую программу; посредника, т.е. лица, принимающего условия партнерской программы; владельца бренда, т.е. компанию. Следует отметить, что партнерские маркетинговые программы представляют собой один из самых доминирующих цифровых инструментов для онлайн-маркетологов; они приносят до 15% мировых доходов от цифровых медиа [3], и подавляющее

большинство руководителей отдела маркетинга во всем мире готовы инвестировать в этот канал.

Маркетинг влияния (influencer marketing) — это процесс в цифровом маркетинге, при котором выявляются лидеры мнений (влиятельные лица), которые затем интегрируются в коммуникацию бренда на платформах социальных сетей, при этом под «влиянием» обычно понимается сила воздействия на человека, вещь или событие.

Как правило, бренды обращаются к влиятельным лицам за упоминаниями, отзывами и рекомендациями. Здесь важно определить разницу между лидером мнений и инфлюенсером. Так, инфлюенсер — человек, которому компания платит за демонстрацию и описание своих продуктов и услуг в социальных сетях, поощряя других людей покупать их, а лидер мнения — человек, чье мнение о чем-либо, например, о продукте или проблеме, оказывает большое влияние на мнение других.

Связи с общественностью в сети интернет. Цель онлайн-пиара состоит в том, чтобы привлечь заинтересованные стороны с помощью цифровых инструментов. Интернет-пиар использует преимущества контент-маркетинга и социальных сетей (отношения в социальных сетях); форматы контента включают блоги, заявления для СМИ, специальные целевые страницы и информационные бюллетени и др.

Мобильный маркетинг — это любой способ продвижения продуктов или сервисов с помощью мобильных устройств, таких как смартфоны и планшеты, это вид цифрового маркетинга, представляющий собой функцию множества коммуникаций и каналов. Мобильный маркетинг — это способ использования технологий для персонализированного продвижения товаров или услуг для пользователя, который постоянно подключен к сети. Мобильный маркетинг включает в себя весь спектр инструментов цифрового маркетинга, доступных медицинским организациям для таргетинга и привлечения мобильных потребителей с акцентом на пользователей смартфонов [4]. К данной категории относятся мобильные приложения: их можно использовать как сервисный инструмент, а также для взаимодействия с рынком.

Социальные сети и сообщества. Социальные сети — это экономически эффективный инструмент цифрового маркетинга. Его преимущества отражаются в узнаваемости бренда, увеличении целевого трафика, поисковой оптимизации, сарафанном радио (e-WOM) и привлечении потенциальных пациентов. Кроме того, аналитика социальных сетей предоставляет

информацию о пациентах и конкуренции. Социальные сети включают в себя стратегии и тактики (например, те же контент-маркетинг и онлайн-пиар) для создания и распространения информации о медицинских организациях, её продуктах и услугах. Различные заинтересованные стороны могут создавать и обмениваться контентом, включая отдельных пользователей, сообщество и организацию. Доступными сегодня являются маркетинговые технологии, облегчающие процесс обмена сообщениями в социальных сетях, их прослушивания и ответа на них.

Вирусный маркетинг (также называемый вирусной рекламой) — это инструмент цифрового маркетинга, использующий преимущества устного маркетинга, и использует личную социальную сеть пользователя (или список электронной почты) для повторного распространения сообщений о бренде, товаре или услуге медицинскими организациями, с конечной целью создать ажиотаж [5]. Форматы контента включают текст, изображения и видео.

Веб-сайт. Сам веб-сайт является важным цифровым инструментом для продвижения медицинских организаций и привлечения пациентов. Это позволяет медицинским организациям предоставлять информацию, взаимодействовать с пациентами и генерировать продажи. Веб-сайт также предоставляет возможности для построения бренда, обслуживания пациентов и эффективности коммуникации. Так, гиперссылки позволяют пользователям получать и использовать коллекцию веб-страниц и мультимедийного контента. Сюда также входят специальные микросайты и целевые страницы, например, для конкретных кампаний. В данном случае локальный маркетинг относится к дисциплине оптимизации веб-сайта организации для стимулирования активности и достижения целей цифрового маркетинга.

Список литературы

1. Polanco-Diges L., Debasa F. The use of digital marketing strategies in the sharing economy: A literature review // *Journal of Spatial and Organizational Dynamics*. — 2020. — Vol. 8. — №. 3. — pp. 217-229.
2. Mangiò F., Di Domenico G. All that glitters is not real affiliation: How to handle affiliate marketing programs in the era of falsity // *Business horizons*. — 2022. — Vol. 65. — №. 6. — pp. 765-776.
3. The economic cost of bad actors on the internet. — URL: <https://cheq.ai/wp-content/uploads/2021/12/Economic-cost-of-affiliate-fraud-2020-Report-12.pdf> (дата обращения: 06.10/2024).

4. Wang Y. et al. A thematic exploration of social media analytics in marketing research and an agenda for future inquiry // Journal of Strategic Marketing. — 2021. — Vol. 29. — №. 6. — pp. 471-491.

5. Zhang T., Huang X. Viral marketing: influencer marketing pivots in tourism—a case study of meme influencer instigated travel interest surge // Current Issues in Tourism. — 2022. — Vol. 25. — №. 4. — pp. 508-515.

© Тавберидзе К.Ю., 2024

СТОМАТОЛОГИЧЕСКИЕ АСПЕКТЫ ВИЧ-ИНФЕКЦИИ

Галиева Лилиана Руслановна
Громова Ангелина Валериевна
студенты

Научный руководитель: **Анисимова Татьяна Анатольевна**
к.м.н., доцент

ФГБОУ ВО «Чувашский государственный
университет имени И.Н. Ульянова»

Аннотация: В данной статье рассматриваются стоматологические аспекты ВИЧ-инфекции, включая механизмы передачи вируса, его влияние на состояние полости рта и особенности стоматологического ухода за ВИЧ-позитивными пациентами. ВИЧ, инфицируя Т-хелперы, приводит к ослаблению иммунного ответа и повышает риск развития различных стоматологических заболеваний, таких как оральный кандидоз, герпетическая инфекция, периодонтит, афтозные стоматиты, ксеростомия и оральная лимфома. Основные пути передачи вируса включают половой, парентеральный и вертикальный. Регулярные стоматологические осмотры и соблюдение асептических протоколов являются ключевыми для профилактики и своевременного выявления стоматологических осложнений у таких пациентов. Статья подчеркивает необходимость специализированного подхода к диагностике и лечению стоматологических заболеваний у лиц с ВИЧ-инфекцией для обеспечения качественной медицинской помощи.

Ключевые слова: вирус иммунодефицита человека, иммунная система, стоматология.

DENTAL ASPECTS OF HIV INFECTION

Galieva Liliana Ruslanovna
Gromova Angelina Valeryevna
Scientific adviser: **Anisimova Tatyana Anatolyevna**

Abstract: This article discusses the dental aspects of HIV infection, including the mechanisms of transmission of the virus, its effect on the condition of the oral

cavity and the features of dental care for HIV-positive patients. HIV, infecting T-helpers, leads to a weakening of the immune response and increases the risk of developing various dental diseases such as oral candidiasis, herpes infection, periodontitis, aphthous stomatitis, xerostomia and oral lymphoma. The main ways of transmission of the virus include sexual, parenteral and vertical. Regular dental examinations and compliance with aseptic protocols are key to the prevention and timely detection of dental complications in such patients. The article emphasizes the need for a specialized approach to the diagnosis and treatment of dental diseases in people with HIV infection in order to provide high-quality medical care.

Key words: human immunodeficiency virus, immune system, dentistry.

Вирус иммунодефицита человека (ВИЧ) представляет собой ретровирус, который целенаправленно инфицирует клетки иммунной системы, преимущественно Т-хелперы, что приводит к прогрессирующему снижению иммунного ответа [1, с. 50]. Это делает организм более подверженным различным инфекциям и патологическим процессам. В контексте стоматологии ВИЧ-инфекция может оказывать существенное воздействие на состояние полости рта и тканей, что требует от стоматологов глубоких знаний в данной области для обеспечения качественной и безопасной стоматологической помощи. Наличие ВИЧ-инфекции у пациента может привести к изменению клинической картины стоматологических заболеваний, а также к повышению риска развития стоматологических осложнений, что подчеркивает необходимость специализированного подхода в диагностике и лечении таких пациентов.

Вирус иммунодефицита человека трансмиссивен посредством взаимодействия с инфицированными биологическими жидкостями, включая кровь, семенную жидкость, вагинальные секреты и молоко матери. Основные механизмы трансмиссии вируса охватывают следующие аспекты:

1. Половой путь передачи, характеризующийся отсутствием барьерных методов контрацепции.
2. Парентеральный путь, включая обмен инъекционным оборудованием, таким как иглы и шприцы.
3. Вертикальный путь передачи, предполагающий инфицирование плода или новорожденного в период беременности, при родах или в процессе лактации [2, с. 455].

Вирус иммунодефицита человека ассоциируется с повышенным риском развития разнообразных стоматологических патологий. Среди них выделяются следующие:

1. Оральный кандидоз - эта патология представляет собой микотическую инфекцию, обусловленную избыточным ростом грибов рода *Candida*, часто наблюдаемую у лиц с ВИЧ-позитивным статусом. Клинические проявления включают наличие белесоватых налетов на языке и слизистых оболочках полости рта, которые могут сопровождаться симптомами дискомфорта и болевым синдромом.

2. Герпетическая инфекция: пациенты с ВИЧ-ассоциированным иммунодефицитом часто сталкиваются с рецидивирующими эпизодами герпетической инфекции, проявляющейся в виде везикулезных высыпаний на губах и слизистых оболочках рта, которые могут трансформироваться в язвенные дефекты [3, с. 222].

3. Периодонтит: ВИЧ-инфекция может способствовать развитию и прогрессированию воспалительных заболеваний пародонта, включая гингивит и периодонтит, что в свою очередь увеличивает риск альвеолярной резорбции и потери зубов.

4. Афтозные стоматиты - представляют собой болезненные язвенные образования, локализующиеся на слизистых оболочках полости рта, и часто встречаются у пациентов, инфицированных вирусом иммунодефицита человека.

5. Ксеростомия, или сухость во рту возникает на фоне дисфункции желез, является частым симптомом у пациентов с ВИЧ, что увеличивает вероятность развития стоматологических заболеваний, включая кариес и инфекционные процессы.

6. Оральная лимфома: у пациентов с ВИЧ может наблюдаться развитие оральной лимфомы, характеризующейся образованием опухолевидных образований в области полости рта [4, с. 77].

Регулярные стоматологические осмотры для пациентов, инфицированных вирусом иммунодефицита человека, являются важным компонентом комплексного медицинского ухода и должны включать следующие процедуры:

1. Детальный сбор информации о медицинском статусе пациента, в том числе о наличии ВИЧ-инфекции и текущем курсе антиретровирусной терапии.

2. Всесторонняя оценка состояния оральной полости с целью выявления возможных язв, инфекционных процессов, воспалительных изменений и других стоматологических патологий.

3. Применение рентгенографии по показаниям для детальной оценки состояния зубочелюстного аппарата.

Профилактические мероприятия ВИЧ-инфицированных включают строгое соблюдение асептических и антисептических протоколов в ходе стоматологических процедур, обучение пациентов методам эффективной гигиены полости рта с целью минимизации риска развития инфекционных осложнений, регулярные стоматологические осмотры для своевременного обнаружения и коррекции стоматологических проблем.

Лечебные процедуры могут включать: применение антигрибковых препаратов для терапии орального кандидоза, использование противовирусных средств в случае герпетических инфекций, применение антисептических средств и антибиотиков для лечения воспалительных заболеваний десен, рекомендацию специализированных препаратов для увлажнения полости рта при наличии ксеростомии [5, с. 55].

ВИЧ оказывает существенное воздействие на состояние здоровья оральной полости, что требует от стоматологических специалистов высокой степени осведомленности и компетенции в области диагностики и терапии стоматологических осложнений, ассоциированных с данным вирусом. Необходимо реализовывать интегрированный подход к медицинскому обслуживанию лиц, инфицированных ВИЧ, который включает в себя профилактические мероприятия, своевременную диагностику и эффективное лечение стоматологических патологий. Адекватное и оперативное стоматологическое вмешательство, а также строгое следование медицинским рекомендациям могут способствовать повышению качества жизни пациентов, инфицированных ВИЧ, и снижению вероятности развития серьезных осложнений.

Список литературы

1. Веселова Е.И., Каминский Г.Д., Самойлова А.Г., Васильева И.А. Резервуар ВИЧ у больных ВИЧ-инфекцией / Е.И. Веселова, Г.Д. Каминский, А.Г. Самойлова, И.А. Васильева // Туберкулез и болезни легких. — 2019. — № 5. — С. 50-57.

2. Ибрагимова Е.И., Ефременко Е.С. ВИЧ-инфекция: пути передачи вируса, факторы риска, клиничко-лабораторная характеристика и профилактические меры / Ибрагимова Е. И., Ефременко Е. С. // Академическая публицистика. — 2024. — № 5. — С. 454-457.

3. Старикова А.А. Морфологические изменения полости рта при ВИЧ-инфекции / А.А. Старикова // Актуальные вопросы науки 2024 : Сборник статей III Международной научно-практической конференции, Пенза, 25 мая 2024 года. – Пенза: Международный центр научного сотрудничества «Наука и Просвещение», 2024. – С. 221-223.

4. Семелева Ж.А., Емелина Е.С., Пылайкина В.В., Удальцова Е.В. Проявления ВИЧ-инфекции в полости рта / Семелева Ж.А., Емелина Е.С., Пылайкина В.В., Удальцова Е.В. // Современные тенденции развития науки и технологий. — 2016. — № 12. — С. 75-78.

5. Чарушин А.О., Еловиков А.М., Чарушина И.П. Новые возможности комплексного лечения орфарингеального кандидоза у ВИЧ-инфицированных пациентов на поздних стадиях заболевания / Чарушин А.О., Еловиков А.М., Чарушина И. П. // Терапевтический архив. — 2023. — № 1. — С. 52-55.

**СЕКЦИЯ
ТЕХНИЧЕСКИЕ
НАУКИ**

**АНАЛИЗ РАБОТЫ СИСТЕМЫ ТП-ДПТ БУРОВОЙ
УСТАНОВКИ ПУТЕМ МОДЕЛИРОВАНИЯ
В СРЕДЕ MATLAB SIMULINK**

Багауов Альфред Вадимович

магистрант

Научный руководитель: **Хакимьянов Марат Ильгизович**

проф., д-р техн. наук

ФГБОУ ВО «Уфимский государственный
нефтяной технический университет»

Аннотация: При бурении в нефтяной и газовой промышленности в настоящее время активно применяют регулируемые электроприводы постоянного тока. В данной статье рассмотрена схема пуска двигателя постоянного тока, реализована модель системы ТП-ДПТ (тиристорный преобразователь двигателя постоянного тока) в MatLab Simulink, выполнен анализ процессов при ее работе.

Ключевые слова: двигатель постоянного тока, тиристорный преобразователь, моделирование, тиристорный электропривод, независимое возбуждение.

**ANALYSIS OF THE OPERATION OF A THYRISTOR ELECTRIC DRIVE
WITH JOINT CONTROL OF THE BU-3000 EUK DRILLING RIG
BY MODELING IN THE MATLAB SIMULINK ENVIRONMENT**

Bagauov Alfred Vadimovich

Scientific adviser: **Khakimyanov Marat Ilgizovich**

Abstract: Regulated DC electric drives are currently actively used in drilling in the oil and gas industry. This article examines the DC motor start circuit, implements a model of the TP-DC motor system ((DC Motor Thyristor Converter) in MatLab Simulink, and analyzes the processes during its operation.

Key words: DC motor, thyristor converter, simulation, thyristor electric drive, independent excitation.

Нефтегазовый сектор, включая процесс электробурения, относится к числу наиболее энергозатратных отраслей промышленности. Одним из крупнейших потребителей электричества выступают основные приводы буровых установок. Рост цен на электроэнергию, поставляемую через центральные сети, вместе с увеличением затрат на строительство линий электропередач, а также развитие трендов на переход к независимым энергетическим системам с ограниченными мощностями выдвигают на передний план вопросы обеспечения энергией.

Увеличение производительности и надежности оборудования, экономия электроэнергии и сокращение эксплуатационных затрат, улучшение условий труда, эффективности и безопасности работников являются важными аспектами внедрения систем регулируемых электродвигателей. При бурении в нефтяной и газовой промышленности эти задачи успешно решаются применением регулируемого электропривода постоянного тока. Это связано с тем, что данный вид электроприводов обеспечивает высокую энергоэффективность за счет рекуперации энергии в сеть.

Создана модель пуска двигателя постоянного тока (рис. 1).



Рис. 1. Модель пуска двигателя постоянного тока

Блок «DC Voltage Source» используется в качестве источника питания, «Breaker 1-3» – в качестве трехступенчатого пускового устройства, усилитель Gain задает момент сопротивления движению. Также схема содержит модель машины постоянного тока «DC Machine».

В результате моделирования с помощью блоков Scope и XY-Graph получены графики изменения угловой частоты вращения и электромагнитного

момента двигателя в функции времени (рис. 2) и механическая характеристика машины (рис. 3).

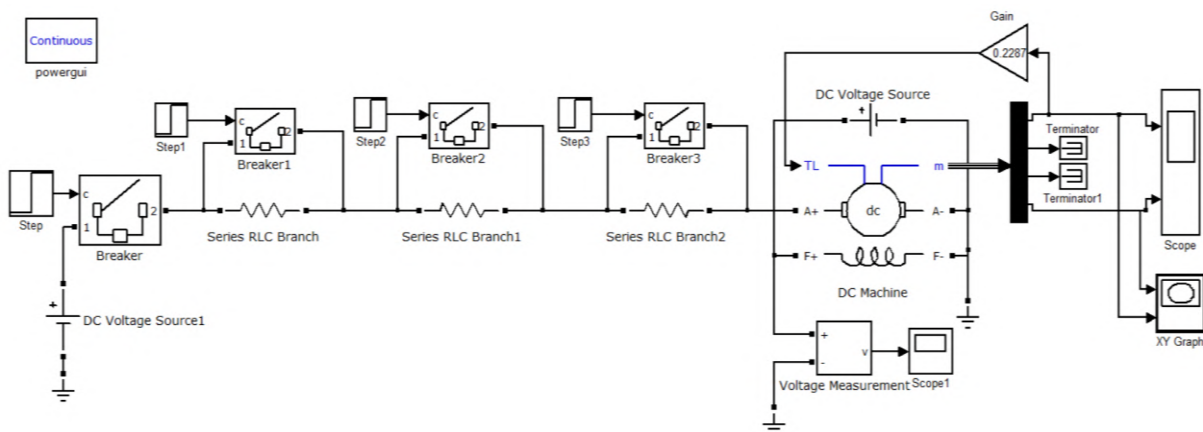
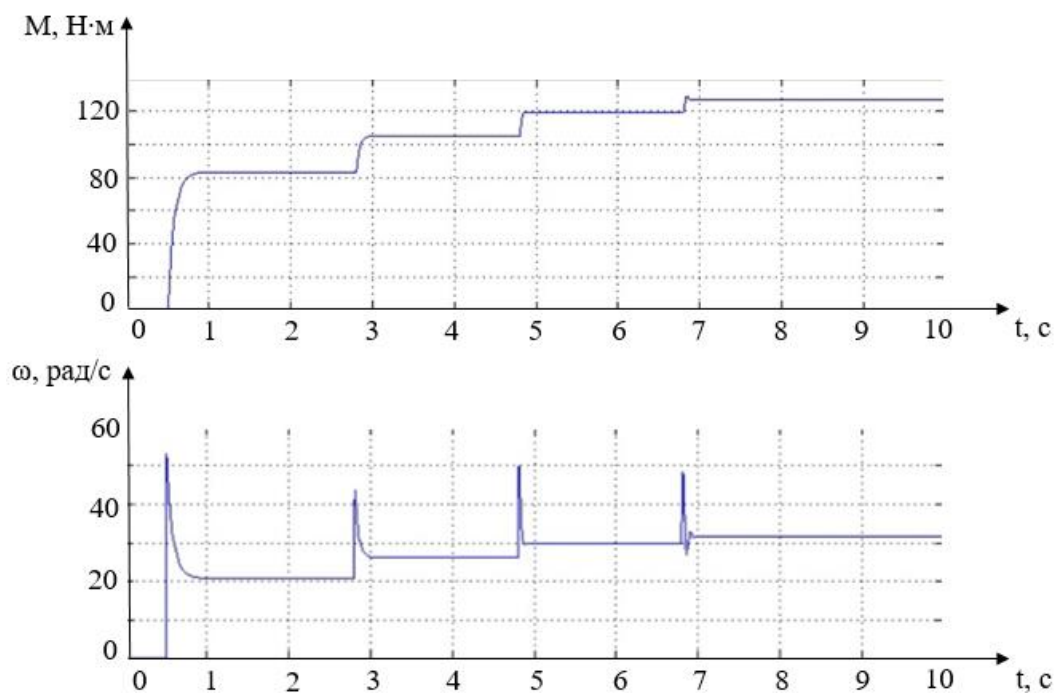

**Рис. 2. Изменения угловой частоты вращения
и электромагнитного момента**

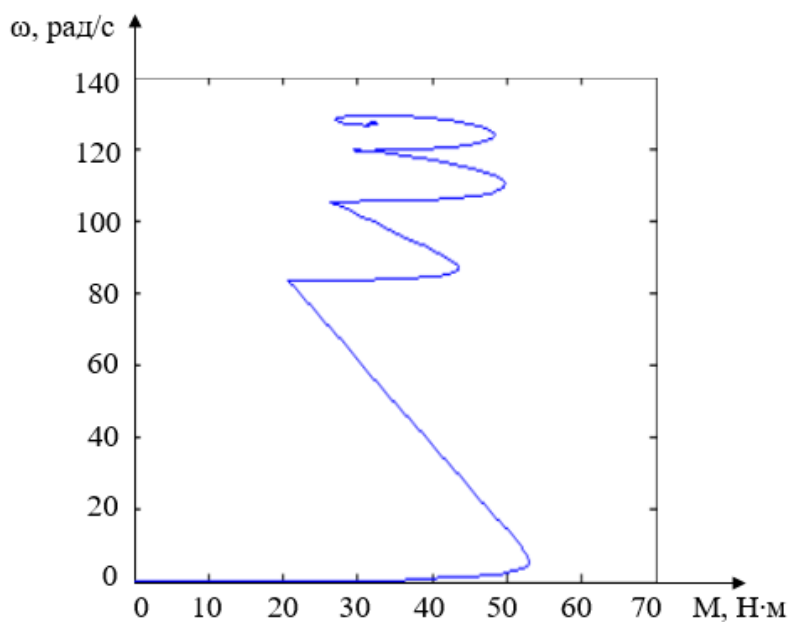

**Рис. 3. Динамическая механическая
характеристика машины**

Создана модель тиристорного преобразователя (рис. 4). Трехфазный источник напряжения собран из трех блоков «AC Voltage Source». Блоки «Series RLC Branch» формируют активно-индуктивное сопротивление. Управление ТП осуществляется с помощью блока «Synchronized 6-Pulse Generator», на порты которого подается междуфазное напряжение. На порт «g» подается управляющее воздействие, численно равное углу управления ТП. Сам тиристорный преобразователь моделируется блоком «Universal Bridge».



Рис. 4. Визуальная модель тиристорного преобразователя

На графике отображено изменение токов фаз А и В на входе преобразователя (рис. 5). В результате моделирования зафиксированы следующие выходные параметры выпрямителя:

- изменение тока i , А;
- изменение напряжения U , кВ;
- изменение мощности P , кВт (рис. 6).

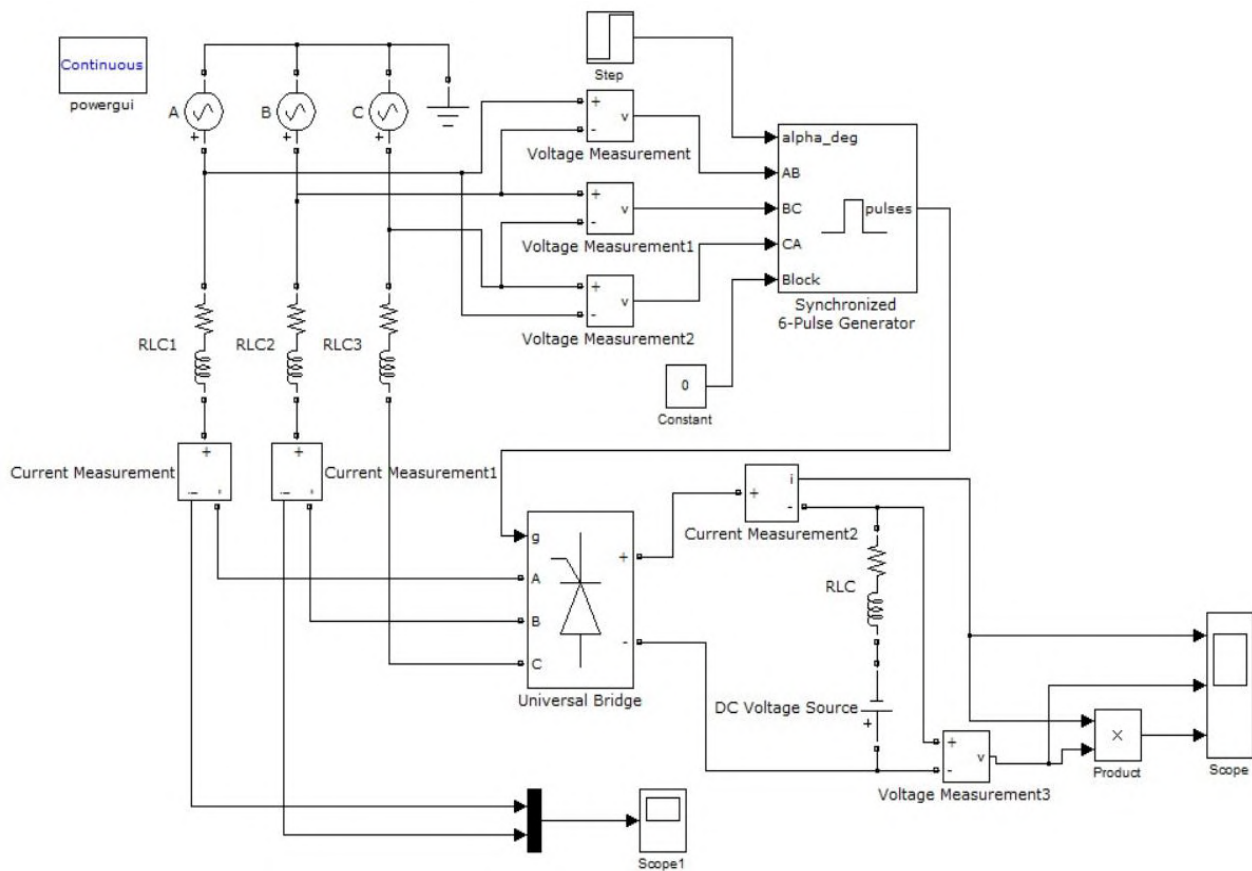

Рис. 5. Изменение токов фаз А и В на входе преобразователя



Рис. 6. Изменение выходных параметров выпрямителя

Разработана модель электропривода, состоящая из: виртуальной модели ДПТ, трехфазного управляемого тиристорного выпрямителя, виртуального блока управления и системы управления (рис. 7).

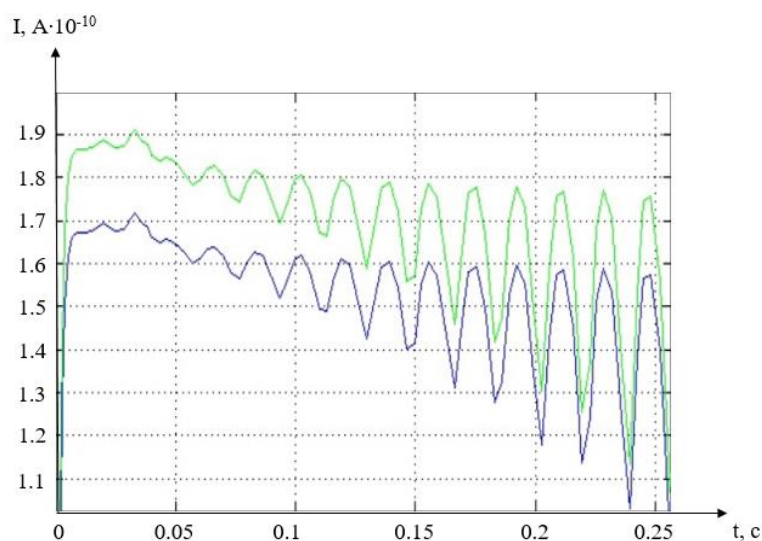
Блок «Universal Bridge» используется в качестве реверсивного тиристорного преобразователя. Три блока «AC Voltage Source» образуют трехфазный источник питания, который обеспечивает питание реверсивного тиристорного преобразователя [1, с. 191].

Привод выполнен по одноконтурной схеме и имеет обратную связь по частоте вращения. Для исключения аварийных режимов пусковые токи

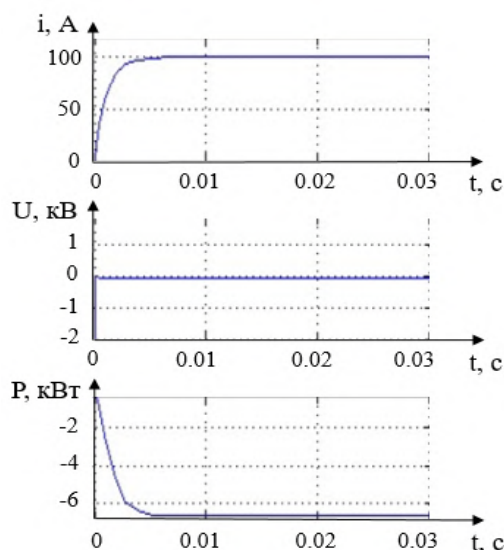
формируются с помощью ограничения скорости увеличения выходного напряжения.



Рис. 7. Виртуальный тиристорный электропривод с согласованным управлением

Блок «Discrete PI Controller» необходим для управления частотой вращения. Блоки «Saturation Dynamic» и «Saturation Dynamic 1» используются для управления группами. С помощью блока «Constant» на входы блоков подается напряжение -10В, чтобы отрицательное напряжение не ограничивалось. При положительном значении напряжения управление группами происходит поочередно [2, с. 243].

Блоки «Gain2» и «Gain» необходимы для управления ограничением. Они формируют токовую пусковую и тормозную диаграммы.

Блок «Abs» используется для реализации каналов ограничения в любом направлении движения, блок «Sign» и блоки «Switch» позволяет определить знак частоты вращения, блок «Timer» управляет частотой вращения, а блок «Timer1» – нагрузкой.

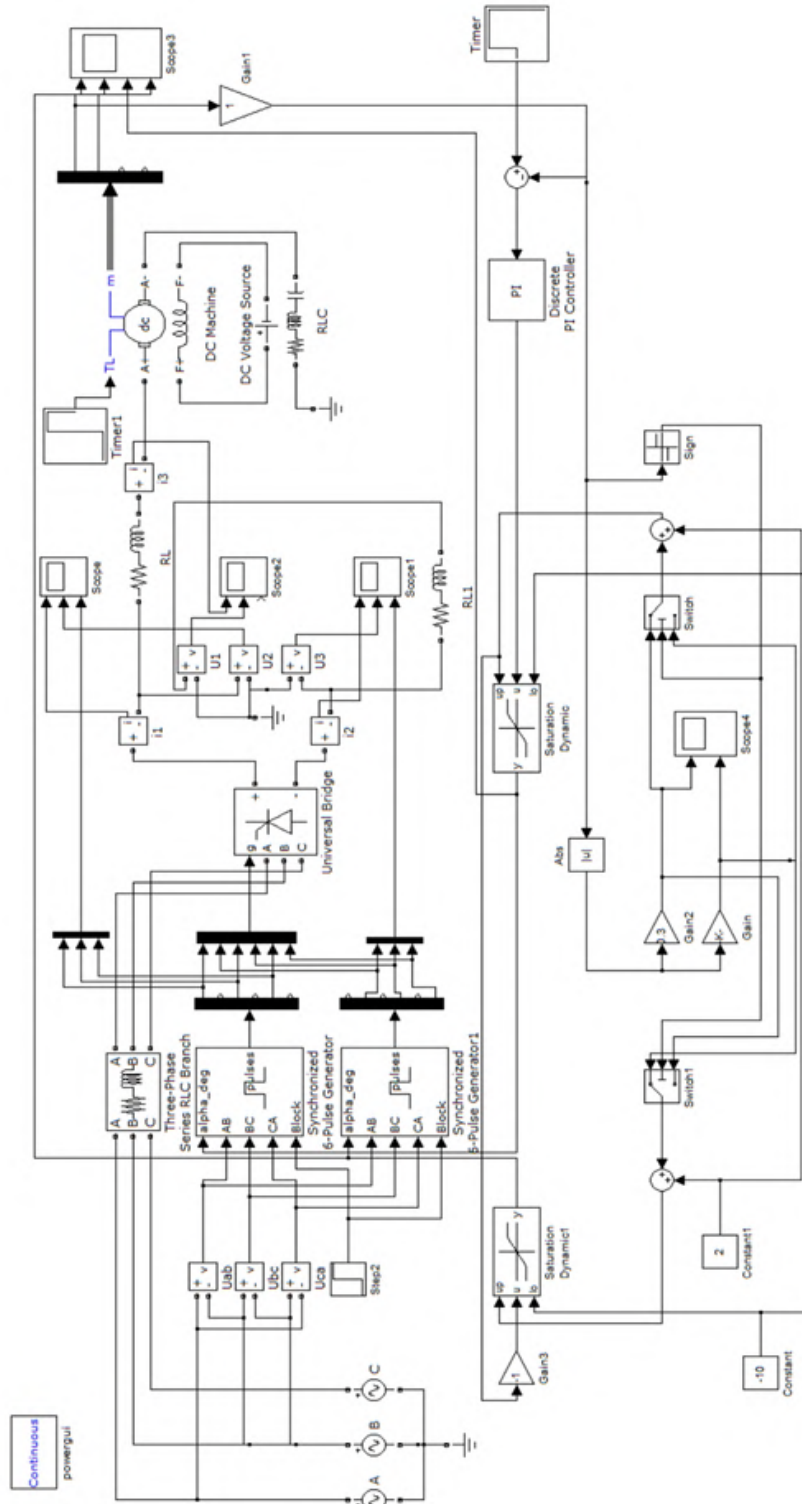
В результате моделирования с помощью осциллографа Scope3 зарегистрировано четыре сигнала: частота вращения, ток двигателя, напряжение управления первой вентиляющей группой Saturation Dynamic и напряжение управления второй вентиляющей группой Saturation Dynamic1 (рис. 8).



Рис. 8. Результаты моделирования совместного управления

Конденсатор в блоке RLC служит в качестве фильтра.

С помощью Simulink и SimPowerSystems смоделирована работа устройств, полученные результаты приблизительно совпадают с теоретическими данными.

Результаты моделирования можно использовать для управления процессами, протекающими в электроприводе на реальных объектах.

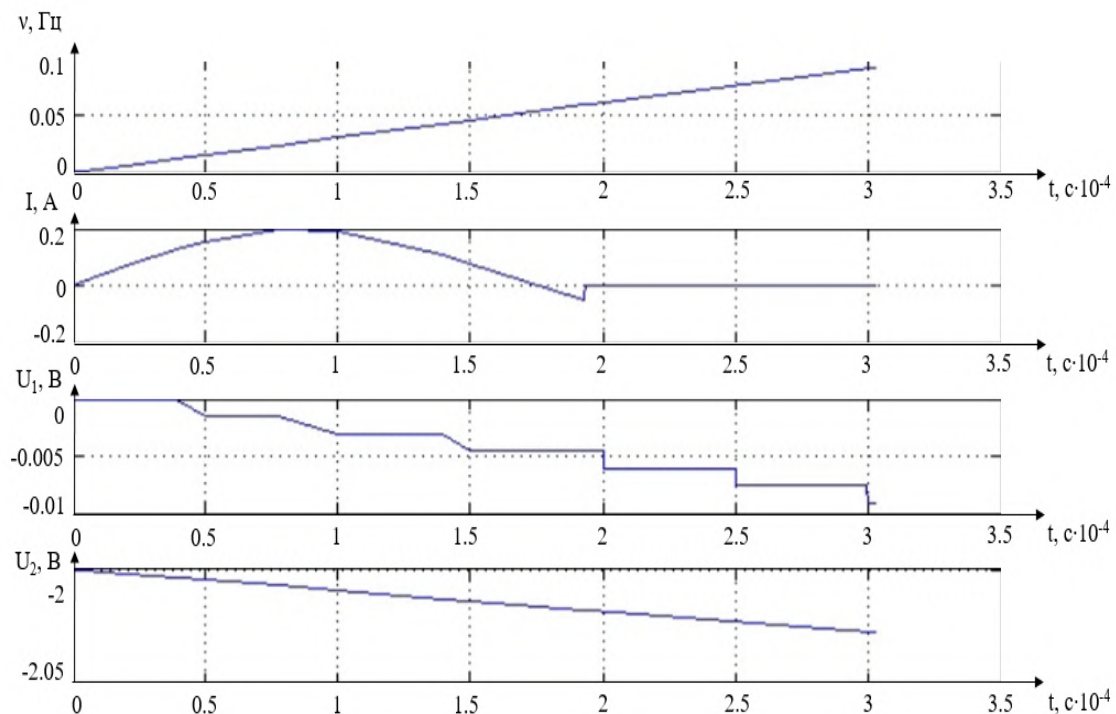
Список литературы

1. Терехин В.Б. Моделирование систем электропривода в Simulink. – Томск: Изд-во Томского политехнического университета, – 2008. – 320 с.
2. Черных И.В. Моделирование электротехнических устройств в MATLAB, SimPowerSystems и Simulink. – СПб.: Питер, – 2008. – 288 с.

**МОДЕЛИРОВАНИЕ ПРОЦЕССА КОНТРОЛЯ
ТЕМПЕРАТУРЫ НАГРЕВА В ИНФРАКРАСНОМ
ПАСТЕРИЗАТОРЕ В СРЕДЕ SIMINTECH**

Сидорук Татьяна Ивановна
магистр

Научный руководитель: **Царегородцев Евгений Леонидович**

к.т.н., доцент
ФГБОУ ВО «НИУ «МЭИ»

Аннотация: В данной работе рассматривается создание модели управления температурным процессом в инфракрасном пастеризаторе с использованием конечного автомата. Осуществлена визуализация логики работы с помощью диаграмм состояний, что способствует более глубокому пониманию функционирования системы и упрощает дальнейшую разработку программного обеспечения. Результаты работы могут быть полезны для повышения эффективности процессов в пищевой промышленности и автоматизации технологических операций.

Ключевые слова: инфракрасная пастеризация, температура, SimInTech, нагреватель, управление, алгоритмы, визуализация состояний, автоматизация, пищевая промышленность.

**MODELING THE PROCESS OF CONTROLLING
THE HEATING IN AN INFRARED PASTEURIZER
IN A SIMINTECH ENVIRONMENT**

Sidoruk Tatyana Ivanovna

Scientific adviser: **Tsaregorodtsev Evgeny Leonidovich**

Abstract: This paper discusses the creation of a model of temperature control in an infrared pasteurizer using a state machine. Visualization of the logic of operation using state diagrams is carried out, which contributes to a deeper understanding of the functioning of the system and simplifies further software development. The results of the work can be useful for improving the efficiency of processes in the food industry and automating technological operations.

Key words: infrared pasteurization, temperature, SimInTech, heater, management, algorithms, state visualization, automation, food industry.

Современные технологии обработки пищевых продуктов требуют высокого уровня автоматизации и контроля для обеспечения безопасности и качества. Одним из ключевых процессов в этой области является пастеризация, которая направлена на уничтожение патогенных микроорганизмов и сохранение питательных свойств продуктов. ИК-пастеризация, использующая инфракрасное излучение для нагрева, является перспективным методом, обладающим рядом преимуществ, таких как высокая скорость обработки, равномерность прогрева и энергоэффективность.

В условиях растущей необходимости в оптимизации и совершенствовании процессов пастеризации, моделирование и автоматизация контроля температуры нагрева становятся неотъемлемыми элементами. Использование современных программных средств, таких как SimInTech, открывает новые возможности для создания точных и эффективных моделей процессов. SimInTech позволяет исследовать динамику систем, разрабатывать алгоритмы управления и проводить моделирование различных сценариев работы оборудования [2].

В данной работе будет предложено моделирование процесса контроля температуры нагрева в ИК-пастеризаторе с использованием среды SimInTech.

Основной целью работы является создание математической модели, позволяющей оценить эффективность управления температурным режимом в процессе ИК-пастеризации и выявить оптимальные условия для достижения заданных стандартов безопасности и качества.

Ошибки в регулировании температуры могут привести к снижению качества продукции или даже к вредным последствиям для здоровья потребителей.

Для понимания динамики температуры в ИК-пастеризаторе полезно использовать метод математического моделирования. Программное обеспечение SimInTech предоставляет пользователям инструменты для создания моделей, описывающих физические процессы.

Для демонстрации моделирования с использованием конечных автоматов используется модель управления ИК-пастеризатора. Если температура ниже заданной, то контроллер обеспечивает включение нагревателя до температуры нагрева 74°C.

Модель нагревателя создается с использованием стандартных средств моделирования и представляет собой субмодель, на вход которой подается признак включения нагревателя (0 – выключен, 1 – включен), на выходе рассчитывается температура молока (рис. 1) [1].



Рис. 1. Модель нагревателя

Вместе с ранее разработанным блоком «Модель нагревателя» формируется также блок «Логика работы конечного автомата в сборе». Данный блок создается на основе стандартной субмодели, что обеспечивает возможность работы с ним и добавлять входные и выходные параметры, сигналы, свойства, а также объявлять и использовать внутренние переменные и связывать его с базой данных сигналов. Логика работы конечного автомата в сборе представлена на рисунке 2.

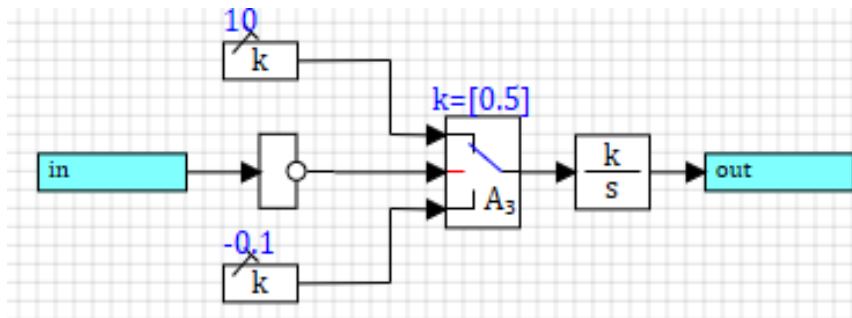

Рис. 2. Логика работы конечного автомата в сборе

В выключенном состоянии автомат должен оставаться до тех пор, пока не будет достигнута конечная температура нагрева. Сигнал окончания выдержки комбинируется с внешним сигналом с помощью логического элемента «И». При их совпадении формируется команда на выход из данного состояния, одновременно подавая сигнал о включении нагревателя на выход. Общая схема логики работы представлена на рисунке 3.

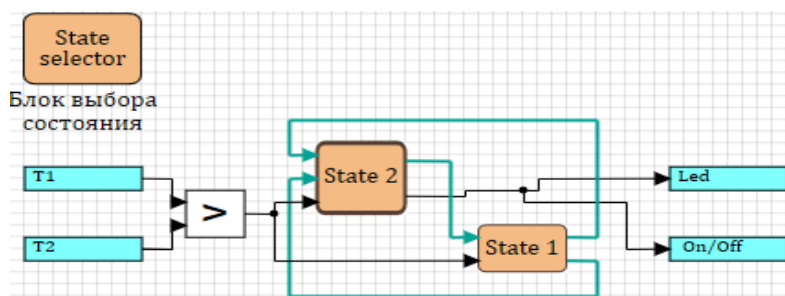

Рис. 3. Логика работы в состоянии «выключен»

После завершения создания модели функционирования в состоянии «выключен» осуществляется переход к разработке логики работы в состоянии «включен». Общая структура логики работы блока представлена на рисунке 4.

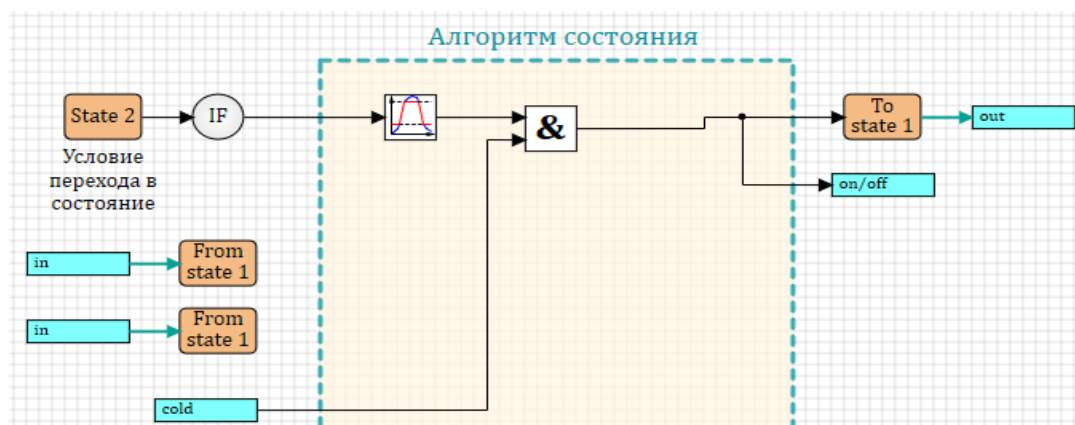

Рис. 4. Логика работы в состоянии «включен»

При переходе в состояние «включен» происходит отключение датчика, пока температура не опустится ниже заданного значения. После истечения времени осуществляется переход по первому выходу. В то же время анализируется значение, полученное по входу данных. На данный порт поступает результат сравнения заданной температуры с измеренной. Если результат равен 1 (истина), это свидетельствует о том, что температура в змеевике ниже заданной и необходимо продолжать нагрев. В случае если значение равно 0 (ложь), нагрев следует завершить.

В качестве входных параметров используются заданная и фактическая температуры, а в качестве выходных – состояние нагревателя и индикация состояния с помощью лампочки. Для повышения удобства работы можно

разработать диаграмму состояний автомата, которая наглядно иллюстрирует все возможные состояния и переходы между ними. Такая визуализация может стать полезным инструментом при разработке программного обеспечения и алгоритмов управления. На рисунке 5 представлена структура блок-схемы «Состояние автомата» и результаты расчетов.

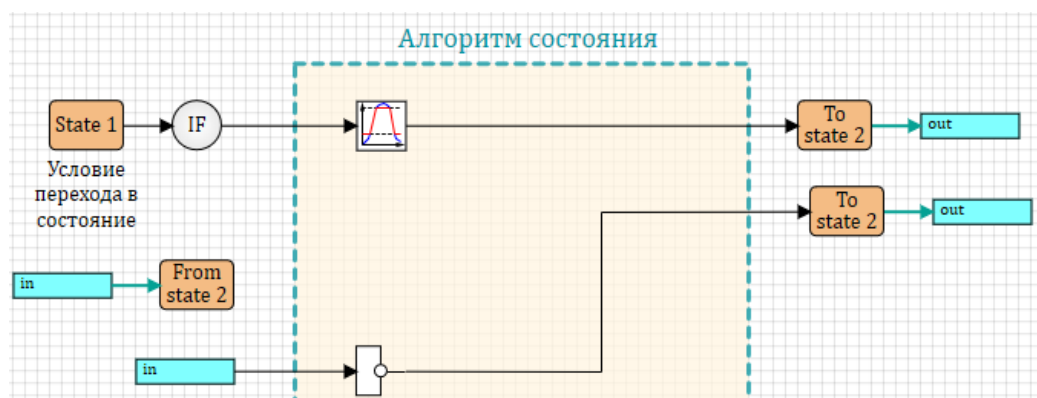

Рис. 5. Блок «Состояние автомата»

Таким образом, моделирование процесса контроля температуры нагрева в ИК-пастеризаторе с использованием SimInTech представляет собой важный шаг в оптимизации технологии пастеризации. Оно позволяет не только повысить эффективность процесса, но и гарантировать безопасность и высокое качество конечного продукта. В дальнейшем, внедрение автоматизированных систем контроля на основе предложенных алгоритмов может способствовать значительному улучшению процессов в пищевой промышленности, а также приведет к более устойчивому и рациональному использованию ресурсов.

Список литературы

1. Конечные автоматы в среде динамического моделирования SimInTech. URL: <https://www.pvsm.ru/scada/167054?ysclid=m2dkmcukth635985979> (дата обращения 01.10.2024).
2. Технология SimInTech. URL: <https://miem.hse.ru/data/2018/10/29/1141996123/SimInTech.pdf> (дата обращения: 19.10.2024).

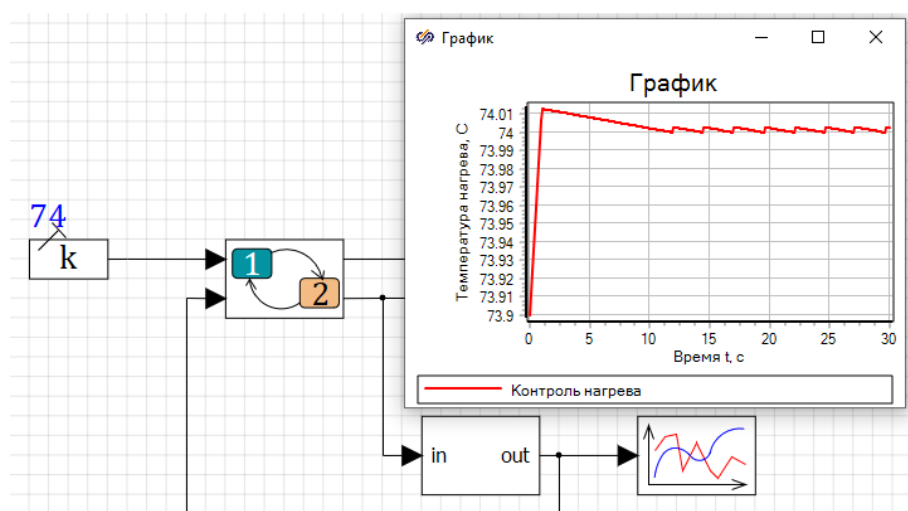
СЕКЦИЯ ИНФОРМАТИКА

ИСПОЛЬЗОВАНИЕ НЕЙРОСЕТИ GIGACHAT НА ЗАНЯТИЯХ ПО МАТЕМАТИКЕ

Любарь Ольга Васильевна
преподаватель информатики
ГАПОУ РС (Я) «Южно-Якутский
технологический колледж»

Аннотация: В статье рассматривается использование нейросети GigaChat, как мощного инструмента, который может оказать значительное влияние на эффективность восприятия учебного материала. Нейросеть способна обрабатывать и генерировать ответы на естественном языке, что делает её идеальным помощником для преподавателей и студентов. Благодаря multifunctionality GigaChat обучение становится более интерактивным и доступным, а также стимулирует интерес студентов к предмету.

Ключевые слова: образовательный процесс, нейросеть, студент, математика, искусственный интеллект.

USING THE GIGACHAT NEURAL NETWORK IN MATH CLASSES

Lyubar Olga Vasilievna

Abstract: The article discusses the use of the GigaChat neural network as a powerful tool that can have a significant impact on the effectiveness of perception of educational material. The neural network is able to process and generate responses in natural language, which makes it an ideal assistant for teachers and students. Thanks to the multifunctionality of GigaChat, learning becomes more interactive and accessible, and also stimulates students' interest in the subject.

Key words: educational process, neural network, student, mathematics, artificial intelligence.

*«ИИ – это инструмент. Выбор того,
как он будет применен, остается за нами»*

Орен Эциони

В условиях современных образовательных реалий применение нейросетей, таких как GigaChat, открывает новые горизонты для обучения математике. Эта технология предоставляет различные инструменты, которые могут обогатить учебный процесс, а также сделать его более интерактивным и адаптивным к потребностям каждого ученика. В частности, GigaChat способен обрабатывать и анализировать текстовые запросы, что дает преподавателю возможность создавать разнообразные задания и сразу получать обратную связь.

GigaChat может быть полезен в подготовке учебных материалов. Преподаватели могут использовать его для генерации задач и упражнений разного уровня сложности по математике. Нейросеть способна создать математические задачи с разными параметрами, что снижает нагрузку на учителя в процессе разработки учебных материалов. Применение таких автоматизированных решений позволяет освободить время для более стратегических аспектов преподавания, таких как индивидуальный подход к каждому ученику и работа с теми, кто испытывает трудности.

Еще одной важной возможностью является адаптация учебного процесса. При использовании GigaChat преподаватель может разрабатывать индивидуальные программы и задания в зависимости от уровня подготовки учащихся. Нейросеть может анализировать ответы и результаты учеников, предлагая дополнительные материалы или упражнения, которые помогут устранить пробелы в знаниях. Этот аспект адаптивного обучения крайне важен, особенно если учитывать разнообразие уровней подготовки в классе.

Также стоит отметить возможность интерактивного обучения. GigaChat может использоваться в качестве виртуального помощника, который отвечает на вопросы учащихся в реальном времени. Это создает ситуацию, когда ученик может получить необходимую помощь, не дожидаясь отдельного урока или консультации. Такой подход способствует более активному вовлечению в процесс обучения, а также позволяет учащимся самостоятельно исследовать и решать задачи, не опасаясь ошибок. Получая мгновенный отклик на свои вопросы, они могут корректировать свои действия и подходы к решению математических задач.

Важным аспектом применения GigaChat в учебном процессе является возможность нейросетей генерировать лекционный материал или конспект, который можно быстро доработать, основываясь на потребностях группы. То есть GigaChat становится не просто инструментом для работы с текстом, а полноценным помощником в организации образовательного процесса. [1, с. 12].

Не следует забывать и о методах оценки, которые GigaChat может предложить. Система может автоматически проверять тесты и задачи, предоставляя мгновенную обратную связь. Важной частью внедрения GigaChat в обучение математике является подготовка преподавателей. Для эффективного использования возможностей нейросети учителям необходимы знания о ее функционале, а также опыт работы с данными технологиями [2, с. 56].

Примеры успешного применения GigaChat

На занятиях математики использование GigaChat стало не просто увлечением, но и важным элементом учебного процесса, который позволяет преподавателям находить новые подходы к объяснению сложных тем. Один из ярких примеров успешного применения этой нейросети заключается в том, что она может адаптироваться к индивидуальным потребностям учащихся. Педагог, используя GigaChat, может формулировать вопросы специфическим образом, в зависимости от уровня понимания темы каждым из учеников. Например, в группе, где обучаются студенты с различной степенью подготовки, GigaChat может помочь выделить ключевые моменты занятия, которые требуют особого внимания. Преподаватель может задать вопросы, и на основе ответов студентов нейросеть предоставит рекомендации по доработке материала или предложит дополнительные объяснения для тех учеников, которые испытывают трудности с освоением темы. Это позволяет избежать ситуации, когда более успешные ученики теряют интерес к предмету из-за недостатка вызова, в то время как менее подготовленные специалисты получают необходимую поддержку [3, с. 243-244].

Другой успешный случай связан с введением GigaChat в самостоятельные работы и задания. Преподаватель может использовать нейросеть для генерации тестов и заданий, которые будут соответствовать уровню материала, пройденного в аудитории. Это дает возможность экономить время на подготовку, а также обеспечивает разнообразие в заданиях, что делает процесс обучения более увлекательным и интерактивным. При этом GigaChat может давать обратную связь по выполненным заданиям, анализируя ошибки и предлагая решения, что позволяет учащимся самостоятельно разобраться

с трудностями. Например, при изучении темы «Прямая и плоскость в пространстве» можно сгенерировать тесты различного уровня сложности (рис. 1 тест «Прямая и плоскость в пространстве» – стандартный уровень; рис.2 тест «Прямая и плоскость в пространстве» – углублённый уровень).

Ольга Любарь
сгенерируй тест прямая и плоскость в пространстве 10 вопрос...

Вот десять вопросов для теста по теме "Прямая и плоскость в пространстве".

Вопрос 1

Каким уравнением задается плоскость, проходящая через точку $M(1, 2, 3)$ перпендикулярно вектору $\vec{n} = (2, -1, 3)$?

A) $2x - y + 3z = 14$
B) $2x + y + z = 12$
C) $2y - z = -5$
D) $x - 2y + 3z = -17$
E) $2x + 3y - 4z = -13$

Вопрос 2

Какова длина вектора $\vec{a} = (-3, 4, -12)$, который направлен вдоль прямой?

A) 13
B) 169
C) $\sqrt{169}$
D) $\frac{1}{13}$
E) 19

Рис. 1

Ольга Любарь
сгенерируй тест прямая и плоскость в пространстве 10 вопрос...

Тест по теме "Прямая и плоскость в пространстве" включает вопросы, требующие углубленных знаний и применения сложных математических методов. Время выполнения теста ограничено 60 минутами.

Вопрос 1

Даны две плоскости:

$\pi_1: 2x - y + 3z - 4 = 0$

$\pi_2: x + 2y - z + 1 = 0$

Найдите уравнение линии пересечения этих плоскостей.

Рис. 2

Важным аспектом интеграции GigaChat является работа с проектами. Учителя могут задавать темы проектов, а затем, используя нейросеть, помогать учащимся в исследовательской деятельности. Вот пример использования GigaChat при выполнении проектов «Логарифмы в природе», рис. 3 и «Логарифмическая спираль», рис. 4.



Рис. 3



Рис. 4

Наконец, интересным примером является использование GigaChat для организации командной работы. Ученики могут работать в группах, обсуждая математические задачи, а нейросеть будет выступать в роли модератора обсуждения, предлагая дополнительные ресурсы или провоцируя на более глубокий анализ. Такой формат работы развивает навыки критического мышления, коммуникации и помогает укрепить командный дух.

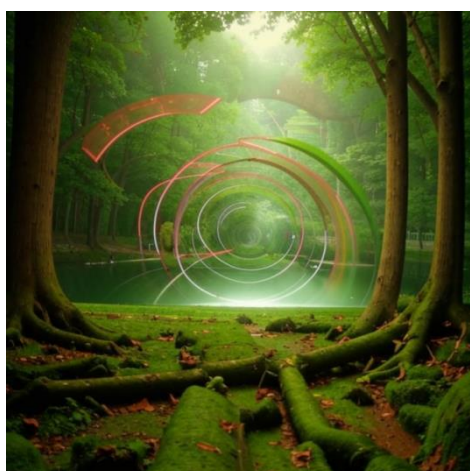
Такое многообразие тематик показывает, что применение GigaChat на занятиях математики способно значительно изменить не только процесс преподавания, но и восприятие математики как таковой. Студенты начинают получать удовлетворение от изучения предмета, что, в свою очередь, способствует углублению их интереса к математическим наукам и развитию аналитических способностей.

Итак, возможности GigaChat разнообразны и многообразны. Гибкость этой технологии позволяет внедрять ее в различные аспекты учебного процесса, делая его более интересным и интерактивным. Сложные математические концепции могут стать более доступными для понимания, что, безусловно, приведет к повышению интереса учащихся к предмету. Использование нейросети способствует созданию индивидуализированного подхода, позволяя каждому ученику достигать наилучших результатов.

Список литературы

1. Лебедева Е.А. Активизация познавательной деятельности на уроках математики с помощью GigaChat // Педагогика и психология. – 2020. – № 8. – С. 56–63. <https://cyberleninka.ru/article/n/aktivizatsiya-poznavatelnoy-deyatelnosti-uchaschihsya-na-urokah-matematiki-1?ysclid=m2nb3xgdrr413689085> (дата обращения: 10.10.2024).

2. Петрова А.С. Интеграция нейросетевых технологий в учебный процесс на уроках математики // Математика в школе. – 2022. – № 3. – С. 25–32. http://nauka-i-shkola.ru/sites/default/files/162172_0.pdf (дата обращения: 27.09.2024).

3. Филатова О.Н. Применение нейросетей в профессиональном образовании / О.Н. Филатова, М.Н. Булаева, А.В. Гушин. – Текст: электронный // Проблемы современного педагогического образования. – 2022. – №77-3. – URL: <https://clck.ru/3EHJ9v> (дата обращения: 10.10.2024).

РАЗРАБОТКА УНИВЕРСАЛЬНОЙ САМООРГАНИЗУЮЩЕЙСЯ СИСТЕМЫ ТЕХНИЧЕСКОЙ ПОДДЕРЖКИ

**Карпенко Никита Андреевич
Долунц Анастасия Станиславовна**

студенты

Научный руководитель: **Тотухов Константин Евгеньевич**

кандидат технических наук,

доцент кафедры информационных

систем и программирования

Кубанский государственный

технологический университет (КУБГУ)

Аннотация: Разработка универсальной самоорганизующейся системы технической поддержки. Целью является анализ предметной области и обоснование необходимости универсальной самоорганизующейся системы технической поддержки, на разрабатываемой программной системе frontend, исследование создания вебприложения с помощью HTML, CSS, JS, aiogram.

Ключевые слова: веб-приложение, java, php, html, fonts, css, js, верстка, telegram, aiogram.

DEVELOPMENT OF A UNIVERSAL SELF-ORGANIZING SYSTEM OF TECHNICAL SUPPORT

**Karpenko Nikita Andreevich
Dolunts Anastasia Stanislavovna**

Scientific adviser: **Totukhov Konstantin Evgenievich**

Abstract: Development of a universal self-organizing system of technical support. The goal is to analyze the subject area and justify the need for a universal self-organizing system of technical support, on the developed frontend software system, research into creating a web application using HTML, CSS, JS, aiogram.

Key words: web application, java, php, html, fonts, css, js, layout, telegram, aiogram.

На сегодняшний день существует множество решений для технической поддержки пользователя, причем некоторые из них доступны бесплатно. Платные аналоги, несмотря на свою стоимость, не предлагают значительных преимуществ или уникальных функций, которые могли бы оправдать затраты.

Данное решение есть у компании 1С в продукте 1С-Битрикс управление сайтом, продукт представляет собой комплексную панель для формирования и управления сайтом. На сайте есть отдельный модуль технической поддержки, который представлен на (рис.1), но у него весьма скудный функционал, включая в себя настройки принятия заявки, ответа оператора, выставления статуса заявки и так далее. Этот модуль поддержки не является самоорганизующимся, потому что для изменения любой функции его надо настраивать вручную, чтобы не потерять жизни способность модуля.



Рис. 1. Модуль от 1С

Следующий модуль это HelpDeskEddy, комплексная онлайн система для технической поддержки клиентов, которая включает в себя систему управления заявками, базу знаний, клиентский портал, чат, систему документооборота. Данный модуль можно интегрировать в какую либо систему, и он больше похож на самоорганизующийся тем, что у него есть чат бот и интегрирован ИИ.

Практическая значимость работы – это разработка информационных систем, которая имеет огромную практическую значимость в современном бизнесе. Вот несколько ключевых аспектов, почему это так:

— Улучшение доступности и удобства для клиентов. Информационные системы позволяют клиентам легко получать доступ к вашим продуктам и

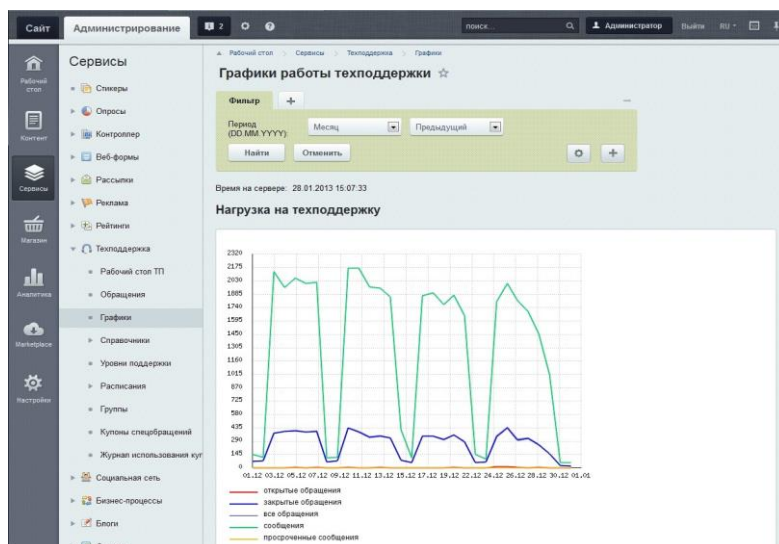
услугам через интернет. Это значительно упрощает и ускоряет процесс взаимодействия с вашей компанией, что может увеличить удовлетворенность клиентов и вероятность повторных покупок.

— Расширение географического охвата: Информационные системы помогают бизнесам преодолевать географические ограничения и работать с клиентами и партнерами в разных регионах мира. Это особенно важно для компаний, занимающихся электронной коммерцией и мировыми рынками.

Для создания API был использован FastAPI — это современный, высокопроизводительный веб-фреймворк для создания API на языке Python. Он использует асинхронное программирование (`async/await`), что позволяет обрабатывать множество запросов одновременно, значительно повышая производительность приложения. FastAPI поддерживает стандарты OpenAPI и JSON Schema, что обеспечивает автоматическую генерацию интерактивной документации для вашего API с использованием Swagger UI и ReDoc.

FastAPI — это мощный инструмент для создания быстрых, надежных и масштабируемых веб-приложений и API на Python, идеально подходящий для современных потребностей бизнеса и разработки.

Для разработки модуля для сайтов будет использован Node.js — это среда выполнения JavaScript, построенная на движке V8 от Google Chrome, которая позволяет выполнять код на стороне сервера. Она использует асинхронную и событийно-ориентированную архитектуру, что позволяет обрабатывать большое количество одновременных соединений с высокой производительностью. Это делает Node.js идеальным для приложений реального времени, таких как чаты и системы обмена сообщениями.

Одним из ключевых преимуществ Node.js является возможность использовать JavaScript как на стороне клиента, так и на стороне сервера, что упрощает разработку и снижает накладные расходы на обучение и поддержку. Обширная экосистема библиотек и фреймворков, доступных через npm, позволяет быстро находить и использовать готовые решения.

Для создания телеграмм бота будет использован aiogram — это асинхронная библиотека на Python для разработки ботов в Telegram. Она позволяет разработчикам создавать высокопроизводительные и масштабируемые боты, используя преимущества асинхронного программирования. Библиотека поддерживает работу с API Telegram и предоставляет удобные инструменты для обработки сообщений, команд и других событий.

В качестве базы данных будет использоваться база данных PostgreSQL

– мощная и открытая реляционная система управления базами данных (СУБД), которая отличается высокой надежностью, расширяемостью и соответствием стандартам. Она широко используется в различных приложениях благодаря своей способности обрабатывать сложные запросы и поддерживать расширенные функции SQL, такие как триггеры, внешние ключи и процедурные языки.

Одним из ключевых преимуществ PostgreSQL является его расширяемость и поддержка различных типов данных, включая JSON, XML и географические данные. Это делает PostgreSQL идеальным выбором для приложений, требующих хранения и обработки разнообразных данных.

Также одной из спецификаций является структуры системы. Она необходима для управления сложностью, повышения эффективности разработки и обслуживания, обеспечения надежности и устойчивости, масштабируемости и гибкости, соответствия стандартам и требованиям, а также обеспечения безопасности. Она позволяет легче понять и управлять системой, облегчает внесение изменений, тестирование и интеграцию компонентов, защищает критические части и адаптируется к изменяющимся условиям и нагрузкам. Данная система включает в свою структуру принятия и обработку заявок, рассмотрение их, а также их автоматизированное решение (рис.2).



Рис. 2. Структура системы

В ходе данной работы было проведено исследование разработки самоорганизующейся системы, что позволило углубиться в современные технологии и методы автоматизации процессов. Исследование включало обширный анализ существующих решений в области самоорганизации и определение ключевых функциональных требований, выявленных на основе потребностей пользователей.

Процесс проектирования системы включал выбор оптимальных технологий и методологий разработки с учетом специфики задачи и требований к системе. Важным аспектом исследования стало определение перспектив развития разрабатываемой системы, включая возможности для расширения функциональности и улучшения пользовательского опыта.

Данная работа является важным этапом на пути к созданию самоорганизующейся системы, которая будет способствовать автоматизации и оптимизации процессов, что в свою очередь улучшит эффективность и удобство использования для пользователей.

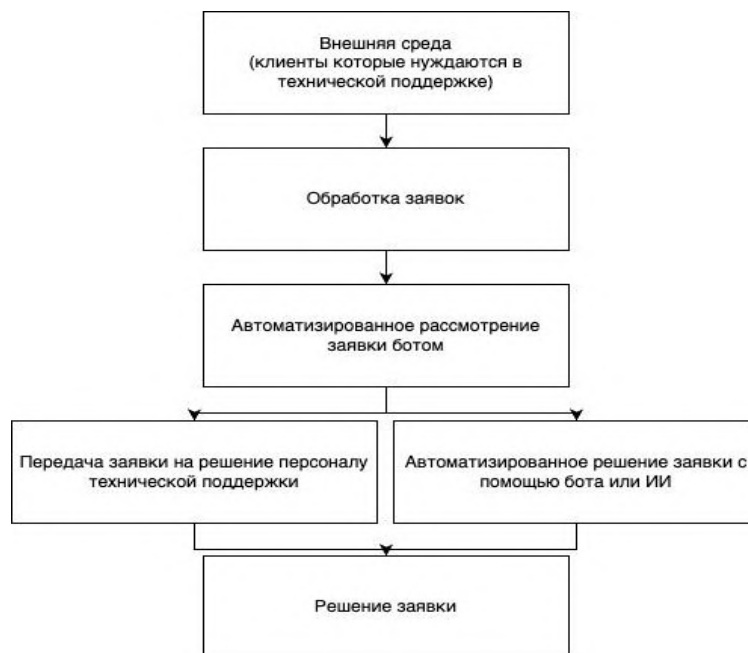
Список литературы

1. К вопросу о применении нейросетевого алгоритма для мониторинга состояния городской среды / Р.А. Дьяченко, Д.А. Гура, Д.А. Беспятчук, С.В. Самарин, Д.А. Дражецкий // Экологические системы и приборы. 2023. № 8. С. 42-50. EDN: КСЕСРТ

2. Разработка методики классификации точек лазерного отражения на основе программного обеспечения Bentley Microstation / Р.А. Дьяченко, Д.А. Гура, Д.А. Беспятчук, С.В. Самарин, А.В. Андриющенко // Электронный сетевой политематический журнал «Научные труды КубГТУ». 2023. № 1. – С. 28-35. EDN: PMGCEU

3. Технология трехмерного лазерного сканирования как средство обеспечения безопасности объектов спортивной инфраструктуры / Д.А. Гура, Д.А. Беспятчук, С.В. Самарин, Н.М. Кирюникова, Э.Д. Лесовая // Нанотехнологии в строительстве. 2021. Т. 13. № 4. С. 259-263. 10.15828/ 2075-8545-2021-13-4-259-263. DOI: 10.15828/2075-8545-2021-13-4-259-263

4. Будагов И.В., Кравченко Э.В., Беспятчук Д.А., Самарин С.В. Применение БПЛА для мониторинга полигонов ТБО // Молодежная наука: Сборник лучших научных работ молодых ученых по результатам XLVII студенческой научной конференции, Краснодар, 24 февраля - 23 апреля 2021 г. Краснодар: КубГТУ, 2022. – С. 123-127. EDN: VKXQPN

© Долунц А.С., Карпенко Н.А., 2024

**СЕКЦИЯ
ФИЛОЛОГИЧЕСКИЕ
НАУКИ**

**ДЕТАЛЬ КАК СРЕДСТВО ПСИХОЛОГИЧЕСКОЙ
ХАРАКТЕРИСТИКИ ПЕРСОНАЖА В РОМАНЕ
ВЛАДИМИРА НАБОКОВА «ПРИГЛАШЕНИЕ НА КАЗНЬ»**

Попова Татьяна Сергеевна

магистрант 2-го курса

Научный руководитель: **Култышева Ольга Михайловна**

д.ф.н., профессор

ФГБОУ ВО «Нижевартовский
государственный университет»

Аннотация: В статье рассматривается предметная деталь как средство отражения внутреннего мира персонажей в романе Владимира Набокова «Приглашение на казнь». Воссоздаваемая автором художественная предметность в произведении передана детализированно, обстоятельно, способствует отражению психологического состояния персонажей и производит на читателя сильное впечатление. Проанализировав роль и функции предметной детали, мы можем сделать вывод о том, что деталь является неотъемлемой частью художественного образа и играет важную роль в раскрытии идейно-смыслового содержания произведения.

Ключевые слова: психологизм, вещная деталь, функция детали, деталь-символ, деталь-подробность, художественный мир.

**DETAIL AS A MEANS OF PSYCHOLOGICAL
CHARACTERIZATION IN VLADIMIR NABOKOV'S
NOVEL «INVITATION TO EXECUTION»**

Popova Tatyana Sergeevna

Scientific adviser: **Kultysheva Olga Mikhailovna**

Abstract: The article examines the subject detail as a means of reflecting the inner world of the characters in Vladimir Nabokov's novel "Invitation to Execution". The artistic objectivity recreated by the author in the work is conveyed in detail, in detail, helps to reflect the psychological state of the characters and makes a strong impression on the reader. Having analyzed the role and functions of the subject detail,

we can conclude that the detail is an integral part of the artistic image and plays an important role in revealing the ideological and semantic content of the work.

Key words: psychologism, material detail, function of detail, detail-symbol, detail-detail, artistic world.

Мы окружены множеством различных объектов, которые можно разделить на природные и искусственные. В свою очередь, природные объекты, такие как реки, горы, леса существуют независимо от деятельности человека. Искусственно созданные объекты: транспорт, мебель, одежда – созданы человеком. Любое литературное произведение содержит описание окружающего нас вещного (предметного) мира. В зависимости от жанра, стиля и целей автора, вещный мир может символизировать определённые идеи или чувства, создавать атмосферу или настроение, раскрывать характеры персонажей, подчёркивать определённые темы или идеи произведения. Предметный мир литературного произведения создает не просто фон и декорации, он является активным элементом, передающим его глубину и многообразие сюжета. «Предметный мир в литературе – реалии, которые отображены в произведении, располагаются в художественном пространстве и существуют в художественном времени» [6, с. 795]. Различные литературные течения, такие как реализм, модернизм (символизм, акмеизм), отражают индивидуальные взгляды авторов произведений на мир через выразительные средства языка, композицию и выбор предметных деталей. Но предметный мир литературного произведения сегодня остается малоизученной темой, и остается актуальным для дальнейших исследований.

Литература XX века характеризовалась обширным использованием образов предметного мира, прежде всего «как предметов, органически сросшихся с внутренней жизнью человека и имеющих при этом символическое значение: психологическое, «бытийное», онтологическое» [9, с. 205].

В своих трудах А.Б. Есин при анализе литературного произведения подразделяет предметные детали на *внешние* и *психологические* [3, с. 49]. Внешние детали описывают внешнее, бытовое окружение человека, окружающий его мир. Внешние детали он разделяет на портретные, пейзажные и вещные. Психологические детали помогают читателю раскрыть внутренний мир персонажа, его переживания, мысли и чувства, а также понять их поступки и решения. Также ему принадлежит классификация вещных деталей по характеру художественного воздействия, здесь мы различаем *детали-символы* и *детали-подробности* [там же].

Деталь-символ используется автором для передачи определенных идей, чувств, тем произведения и приобретает символическое значение. Такая деталь может неоднократно появляться в повествовании, значение ее выходит за рамки ее традиционной функции или внешнего облика.

Детали-подробности, функционируя в единстве, являются мощным инструментом, позволяющим писателю создать глубокий многогранный образ, передать атмосферу и внутренние переживания героев, усилить эмоциональное воздействие на читателя. Каждая деталь-подробность способствует созданию достоверности в характеристике того или иного явления.

В литературном произведении деталь-подробность и деталь-символ способна передать сложное психологическое состояние героев, выполняя психологическую функцию.

Одним из авторов, синтезировавших в своем творчестве черты модернистских течений, является Владимир Набоков. Его роман «Приглашение на казнь», впервые опубликованный под псевдонимом Сирин в русском эмигрантском журнале «Современные записки» (Берлин) в 1935-1936 гг., служит характерным образцом европейского модернистского искусства. Роман является самым необыкновенным творением автора, вошедшим в историю литературной критики множеством интерпретаций.

Характерной чертой произведений В. Набокова является обширное использование вещного мира. Предметы в произведениях автора часто наделяются функциями живого человека, «но их олицетворение почти всегда призвано оттенить душевное состояние или какую-либо черту характера героя» [10, с 135]. Иными словами, предметная обстановка и детали вещного мира являются в романах Набокова важным средством изображения психологического состояния персонажей.

В «Приглашении на казнь» для создания уникальной неповторимой атмосферы и выражения глубоких философских идей автор активно внедряет вещные детали. Предметы в произведении нередко «оживают», оттеняя душевное состояние или какую-либо черту характера героев. В романе внутренний мир и мысли главного героя Цинцинната Ц. становятся центральными в повествовании.

Главный герой осужден за «гносеологическую гнусность» и приговоренный к смертной казни на плахе. Цинциннат «непроницаем» для окружающих, видит и чувствует по-другому. Он испытывает глубокое чувство изоляции, не только физической, но и эмоциональной. Герой отстранен от

окружающих, не понимающих его, в этом мире «прозрачных друг для друга душ» [7, с.31]. Последние дни жизни Цинциннат проводит в одиночной камере и является единственным арестантом в «громадной крепости». Камера становится символом одиночества главного героя, его отчуждённости и отсутствия взаимопонимания с этим миром.

Ожидание собственной казни приводит к тому, что Цинцинната постоянно преследует страх смерти, «насильственного лишения жизни» существами, подобными ему самому. Эти переживания добавляют эмоциональной насыщенности художественному миру романа, позволяя читателю увидеть страхи и надежды главного героя.

Главной особенностью паука в романе является его бутафорность. В центре предметного мира «Приглашения на казнь» находится образ бутафорского паука, который вызывает множество символических ассоциаций, пронизывает и связывает различные уровни романа. Метафорический образ паука создает среду существования персонажей, отражает внутреннее состояние главного героя Цинцинната, при этом дополняет и сопровождает связанную с ним сюжетную линию.

В XIX главе мы видим, что паук – это всего лишь игрушка «из круглого плюшевого тела, с дрыгающими пружинковыми ножками, и длинной, тянувшейся из середины спины, резинки» [7, с. 238]. Плюшевый паук в «Приглашении на казнь» выступает как глубокий символический образ, подчеркивающий темы угнетения, контроля и борьбы за свободу главного героя в театральном мире, созданном Набоковым.

В христианской культуре образ паука несет отрицательную семантику, это является важным аспектом и в анализе набоковского замысла. Паук является «олицетворением жестокой, темной и глухой природы, бессмысленно уничтожающей человека» [8, с. 116]. Паутина символизирует хрупкость человеческой жизни, неопределенность будущего, обман.

В «Приглашении на казнь» паук является «официальным другом заключенных» [7, с. 6]. Здесь мы видим отсылку ко многим произведениям романтической литературы о тюрьме. Паук становится характерной чертой тюремной жизни у В. Гюго в повести «Последний день приговоренного к смерти», а также в «Шильонском узнике» Байрона в переводе Жуковского, где герой называет паука, обитавшего в камере, «другом»:

И подземелье стало вдруг
Мне милой кровлей... там все друг,
Все однодomeц было мой:
Паук темничный надо мной
Там мирно ткал в моем окне... [5, с. 342]

Образ паука в романе является символом страданий главного героя, «диета которого таинственно, но, несомненно, связана с мучительными испытаниями Цинцинната» [1, с. 435]. В течение всего романа трапеза паука, знаменует приближение смерти и очередного испытания героя бесплодной надеждой. Так, мы видим, как в IV главе, при кормлении паука Родионом, в камеру проскользнула Эммочка, дочка директора тюрьмы, после чего Цинциннат обнаруживает ее рисунки в каталоге, которые похожи на план побега, оказавшегося в итоге безжалостной ловушкой. Уже в следующей главе кормление паука предшествует жестокому обману, когда Цинциннату обещают свидание с женой Марфинькой, но вместо этого приходит М-сье Пьер, который является палачом. Далее эпизод с прогулкой, в котором, петляя по башне, Цинциннат в итоге снова возвращается к камере, где замечает, что паук сидит на «безукоризненно правильной, очевидно только что созданной паутине» [7, с 90]. На одиннадцатый день Родион кормит паука сначала мухой, затем приносит бабочку, что подсказывает читателю о новой западне, в которую в скором времени попадет главный герой. И в ту же ночь Цинциннат просыпается от стука и скрежета за стеной, вселившего в него надежду на спасение. Прожив в мучительном ожидании несколько дней, Цинциннат видит, как рушится стена камеры, но в нее вместо спасителей влезает М-сье Пьер со своим подручным и заставляет Цинцинната ползти к нему в соседнюю камеру. Приезду жены Марфиньки тоже предшествует кормление паука. Это жуткое свидание, безусловно, еще усиливает его тоску.

Отличительной чертой всех набоковских произведений является искусное изображение «духовного единения» человека и вещи. Предметной деталью, отражающей внутреннее состояние Цинцинната, является халат. Обращаясь к словарю В. Даля, рассмотрим значение слова «халат» – «комнатная, домашняя, широкая одежда восточного покроя» [2, с.541]. В литературном творчестве халат может отражать внутреннюю свободу, являясь своего рода убежищем от общества, возвращением к духовности, в детство [4, с. 51]. Халат Цинцинната как символ тоски и как деталь предметной изобразительности является важным элементом образности в «Приглашении на казнь». Надевая халат, Цинциннат

всякий раз начинает хождение по камере и погружается в размышления о прошлом, о детстве. Так в первой главе герой надевает халат и, «чтобы унять дрожь, пустился ходить по камере» [7, с.18], далее он начинает свое повествование об ожидаемом трагическом финале. Во второй главе Цинциннат «надел черный халат, черные туфли с помпонами, черную ермолку – заходил по камере» [7, с.32], погружается в воспоминания о детстве. Далее по тексту «надел ненавистный халат, пошел бродить», размышляя о далеком прошлом, о котором узнал из библиотечных книг. Таким образом, халат отражает стремление героя отгородиться, спрятаться от этого «полосатого мира» и «прозрачных друг для друга душ», вернуться в детство в своих воспоминаниях. Необходимо обратить внимание на цвет халата, который выбран автором не случайно. Черный цвет отражает обреченность, создает ощущение интриги вокруг главного героя и сюжетной линий.

Во второй главе, предметам в камере словно передается чувство досады и злости главного героя. Когда Цинциннат, пытаясь посмотреть в окно камеры, потянул «кричащий от злости стол», на пол «упала громкая ложечка» [7, с.36]. Предметы явно демонстрируют внутреннее состояние героя, добавляя сюжету остроты. Чтобы дотянуться до решетки, Цинциннат поставил на стол «брыкающийся стул» [там же], как будто протестующий всему происходящему, как протестует главный герой этому «полосатому миру». В XII главе Цинциннат, затаив дыхание, на цыпочках пытается найти источник шума за стеной и босой ногой задевает поднос, стоявший на полу, ««Цинциннат», – сказал поднос укоризненно» [7, с. 146].. Замерло все вокруг: главный герой и «неизвестный копальщик» [там же]. «Ожившие» предметы помогают читателю понять, как Цинциннат воспринимает окружающую его реальность. Они становятся символами его внутреннего мира и его борьбы с внешними силами, которые стремятся его контролировать и подавить. Вещи, окружающие главного героя, не только создают атмосферу и декорации тюрьмы, но и служат средством глубокого психологического анализа героя, его страхов, надежд и внутренних конфликтов.

Таким образом, детали предметного мира в романе В. Набокова «Приглашение на казнь» активно используются автором для изображения различных аспектов внутреннего мира персонажей. Преимущественно это детали-символы (бутафорский паук, паутина, халат). Однако есть и детали-подробности (стол, ложка, поднос), которые отражают душевное напряжение приговоренного к казни. Это позволяет сделать вывод, что художественному

миру романа свойствен психологизм, который помогает читателю лучше понять внутренний мир главного героя и выступает как средство для исследования более широких тем, таких как человеческая изоляция, взаимодействие реальности и воображения, а также этические и моральные дилеммы, добавляя роману многоуровневости.

Список литературы

1. Барабтарло Г.А. Очерк особенностей устройства двигателя в «Приглашении на казнь» // В.В. Набоков: pro et contra. – СПб., – 1999. Т.1. – С. 433-447.
2. Даль В. Толковый словарь: в 4 т. – М.: Рус. язык, – 1991. Т. 4. – 683 с.
3. Есин А.Б. Принципы и приемы анализа литературного произведения. 3-е изд. – М.: Флинта, Наука, – 2000. – 248 с.
4. Ермолаева Н.Л. Архетип халата в русской литературе XIX века // Учен. зап. Казан. ун-та. Сер. Гуманит. науки. – 2009. №3. URL: <https://cyberleninka.ru/article/n/arhetip-halata-v-russkoy-literature-xix-veka> (дата обращения: 21.10.2024).
5. Жуковский В.А. Избранное. Л.: Худож. лит. – Ленингр. отд-ние, – 1973. – 454 с.
6. Литературная энциклопедия терминов и понятий. Гл. ред. И сост.: Николюкин А.Н. – М.: Интелвак, – 2001. – 795 с.
7. Набоков В.В. Приглашение на казнь: роман / Владимир Набоков. – Москва: Издательство АСТ: CORPUS, – 2022. – 256 с.
8. Турышева О.Н. Образ превращения в творчестве Ф.М. Достоевского и Ф. Кафки // Известия Урал. гос. унта. Сер. 2. Гуманитарные науки. – 2003. – № 28. Вып. 6. – С. 113-132.
9. Хализев В.Е. Теория литературы : учеб. для студ. вузов. — 2-е изд., испр. и доп. — М.: Высшая школа, – 2000. — 398 с.
10. Хонг Е.Ю. Проблема художественного психологизма в русскоязычных романах Владимира Набокова.: Дис. ... канд. филол. наук: 10.01.01/Е.Ю.Хонг. – Москва, – 2001. – 185 с.

© Т.С. Попова, 2024

ФРАЗЕОЛОГИЧЕСКИЕ ЕДИНИЦЫ В ТВОРЧЕСТВЕ В.И. ДАЛЯ

Мустафаева Эвелина Эльдаровна

бакалавр

ГБОУ ВО «РК КИПУ имени Февзи Якубова»

Аннотация: Статья посвящена рассмотрению сказок В.И. Даля, а также выявлению особенностей функционирования фразеологических единиц в художественных текстах. Особенно детально рассматриваемся понятие «фразеологизм» как особенность русской речи, которая несет яркую, эмоциональную окраску происходящего, и понятие «сказка». Работа имеет как теоретическое, так и практическое значение. Результаты исследования могут быть использованы в преподавании русского языка как инославянского.

Ключевые слова: фразеология, фразеологическая специфика, анализ, сказка.

PHRASEOLOGICAL UNITS IN THE WORK OF V.I. DAL

Mustafaeva Evelina Eldarovna

Abstract: The article is devoted to the consideration of V.I. Dahl's fairy tales, as well as to the identification of the peculiarities of the functioning of phraseological units in literary texts. We consider in particular the concept of «phraseology» as a feature of Russian speech, which has a bright, emotional coloring of what is happening and the concept of «fairy tale». The work has both theoretical and practical significance. The results of the research can be used in teaching Russian as a non-Slavic language.

Key words: phraseology, phraseological specificity, analysis, fairy tale.

С давних времен сказка являлась способом познания мира и передачи культурного опыта народа. Она воспитывала у читателей любовь к своей Родине и помогала понять структуру жизни через призму добра и зла, хорошего и плохого, укрепляя моральное и эстетическое чувство в человеке. Благодаря развитому воображению, читая произведение, можно окунуться в мир полный невероятных приключений и событий, происходящих в сюжете. Сказки учат,

объясняют, дают возможность посмотреть на ситуацию с разных сторон своими глазами.

Проведя исследования сказок В.И. Даля, хотелось бы отметить, что В.И. Даль был не только автором «Толкового словаря живого великорусского слова», но и замечательным писателем сказок, написанных по фольклорным мотивам, которые в настоящее время существуют и используются в школьной программе. Для Владимира Даля были не столь важны сказки, сколько важно русское слово, он стремился показать всё богатство живого языка, используя пословицы и большое количество средств выразительности. Целью нашей статьи является выявить особенности функционирования фразеологизмов в сказках В.И. Даля.

Фразеологизмы могут быть подчинены существующим языковым нормам. Н.М. Ганский считает, что «фразеологическая единица это общее название семантически несвободных сочетаний слов, которые не производятся в речи, а воспроизводятся в ней в социальном закреплённом за ними устойчивом соотношении смыслового содержания и определенного лексико-грамматического состава».

Фразеология является одним из самых молодых направлений в языкознании. С точки зрения происхождения фразеологизмы русского языка делятся на исконно русские и заимствованные.

Источниками исконно русских фразеологизмов являются: быт и традиции, устное народное творчество. Целый ряд русских фразеологизмов связан с бытом, обычаями, традициями и верованиями древних славян. Также богатым источником русской фразеологии является устное народное творчество.

Нами были поставлены такие задачи, как:

- рассмотреть и проанализировать сказки В.И. Даля;
- определить специфику фразеологизмов из лексических трудов В.И. Даля;
- рассмотреть их стилистические особенности.

Теоретическая значимость работы определяется ее вкладом в исследование творческого наследия величайшего русского лексикографа В.И. Даля.

В 1840-е годы Даль начинает писать прозу с элементами художественного вымысла. Его интерес к народному быту не угасает, но несколько нивелируется под влиянием гоголевской «натуральной школы». Даль

становится одним из многих очеркистов 1840-х годов, но при этом сохраняет свою оригинальную физиономию.

Как известно сборник сказок В.И. Даля принес большую популярность писателю, так как он отличался своим демократизмом и яркой сатирической направленностью против тех, кто искал власть. В основном персонажами сказок были бездомные бедняки, солдаты или обычные мужчины, вызывающие у читателей положительные эмоции или жалость к герою.

Даль-сказочник старается использовать разные сюжеты или их отдельные элементы, делает собственные выставки рисунков, чтобы постараться сделать логическое восприятие своих произведений более простым. Огромную роль играет морализаторство. Язык, которым написаны сказки Даля, создает необыкновенную ауру детства. Ребёнок с радостью воспринимает ритмическую и простую речь сказок.

В ходе исследования были проанализированы сказки В.И. Даля, выявлены фразеологизмы, источники их возникновения.

Фразеологизмы В.И. Даля можно разделить на такие подгруппы, как:

Глагольные:

Контекст 1: на чужое добро **рот разеваешь** – сказка «Ворона».

Контекст 2: ину пору черт **на хвосте приносит** – сказка «Хлебное дело». Сопоставимо с фразой «сорока на хвосте принесла» (по словарю Васильева).

Контекст 3: а то по шее, тотчас вон, и пошел на мостовую в **ногти дуть**, хоть сам иди в мазурики – сказка «Хлебное дело».

Контекст 4: он то есть видывал виды, и знает толк, и **зубы съел** на этом, – сказка «Хлебное дело». Зубы съел – имеет большой опыт и основательные знания в каком-либо вопросе (по словарю Васильева).

Контекст 5: Только что также нам по усам текло, а в рот не попало – сказка «Хлебное дело». По усам текло, а в рот не попало – о чём-либо, оказавшемся недостижимым (по словарю Васильева).

Контекст 6: Куда же онъ кости да мясо свое дѣнетъ – сказка «Гофманская капля». Фразеологизм «кожа да кости» употребляют в значении очень худого истощённого человека. Выражение имеет параллели в древних языках и употреблялось ещё античными писателями (по словарю Васильева). В русский язык оно попало, видимо, из французского. Имеется в виду, что человек (реже животное) слишком худой, обычно вследствие голода или болезни. Говорится с неодобрением, часто с оттенком сочувствия.

Контекст 7: смѣшилъ до упаду – сказка «Гофманская капля». Фразеологизм «смешить до упаду» имеет значение до полного изнеможения (по словарю Васильева).

Контекст 8: Куда глаза глядят (в любом направлении, куда угодно ехать идти).

Контекст 9: Души в ней не чаяли (очень сильно, безгранично любить кого-либо).

Контекст 10: Всякий гриб в руки берут, да не всякий в кузов кладут.

Контекст 11: Век живи, век учись, а умри дураком.

Субстантивные:

Контекст 1: воля ваша - как хотите, как вам угодно (употребляется в качестве учливой формы выражения согласия или несогласия с чьим-либо мнением или желанием) (по словарю Васильева) – сказка «Говор».

Контекст 2: кто же сам себе ворог, не каменная душа в человеке, размякнет; иной жметя долгонько, все уж под конец подастся; - сказка «Хлебное дело».

Контекст 3: Кичливый умь.

Контекст 4: чтобы все было шито-крыто, - сказка «Хлебное дело».

Контекст 5: А ведь для незнающего человека плевое дело было, гроша не стоило; – сказка «Хлебное дело». Гроша не стоить – о чем-либо незначительном, не стоящем никакого внимания (по словарю Васильева).

Адъективные:

Контекст 1: на всѣ руки удалъ, хоть куда хочешь - сказка «Гофманская капля». Фразеологизм «на все руки удалъ» имеет значение на все руки мастер и объясняется тем, что человек может взяться за любую работу и выполнить ее хорошо (по словарю Васильева).

Контекст 2: балъ былъ въ самомъ разгарѣ - сказка «Гофманская капля». Фразеологизм «в самом разгаре» имеет значение «на пике напряжения, в полную меру». Имеется в виду, что событие, ситуация, положение дел, состояние чего-л (по словарю Васильева).

Контекст 3: все кипѣло жизнию, - сказка «Гофманская капля».

Контекст 4: статный молодець - сказка «Гофманская капля».

Контекст 5: На лицѣ ея еще нѣсколько времени послѣ этого носилось какое-то туманное облако - сказка «Гофманская капля».

Контекст 6: Послѣ многихъ аховъ и большихъ страховъ - сказка «Гофманская капля».

Контекст 7: какъ двѣ стрѣлы, пущенныя съодной тетивы - сказка «Гофманская капля».

Контекст 8: опаливъ крылья выпренняго полета, - сказка «Гофманская капля».

Адвербиальные:

Контекст 1: по уши въ трязи - сказка «Гофманская капля».

Контекст 2: въ бездну нечистотъ мірскихъ - сказка «Гофманская капля».

Контекст 3: въ эту юдольную жизнь - сказка «Гофманская капля».

Контекст 4: что всякое обѣщанное на землѣ блаженство есть чистое надувательство, а всякое ощущение блаженства — временной хмѣль - сказка «Гофманская капля».

Контекст 5: копаться муравьемъ въ наносныхъ кучкахъ тли, воображая, что мы входимъ по золотымъ ступенямъ въ баснословный храмъ истины и свѣта - сказка «Гофманская капля».

Контекст 6: пасть безъ памяти - сказка «Гофманская капля».

Контекст 7: была придѣлана съ большимъ искусствомъ эолова арфа - сказка «Гофманская капля»

Контекст 8: гусли-самогуды начинали издавать нѣжныя - сказка «Гофманская капля».

Изучив данные произведения, мы выяснили, что фразеологизмы в них встречаются достаточно часто.

Сказки В. И. Даля - благодатный материал для литературного развития и нравственного воспитания детей. В сказках ярко раскрываются ум народа, национальная история, быт, мировоззрение.

Список литературы

1. Аскольдов С.А., Концепт и слово // Русская словесность. От теории словесности к структуре текста. Антология // С. А. Аскольдов М.: Academia, 1997. - С. 267-279.

2. Баско Н.В., Русские фразеологизмы легко и интересно, Москва: «Флинта» - «Наука» - 2003.

3. Бондалетов В.Д., Данилина Е.Ф. Средства выражения эмоционально-экспрессивных оттенков в русских личных именах / / Антропонимика / В. Д. Бондалетов М.: Наука, 1970. - С. 194-200.

4. Введенская Л.А., Черкасова М.Н. «Русский язык и Культура речи» - Ростов н/Д: Феникс, 2004.— 384с.

5. Даль В. Полн. собр. соч. / В. Даль. - СПб. ; М. : Вольф, - 1898. - Т. 3, 6, 7, 8.
6. Фелицына В.П., Мокиенко В.М., Русские фразеологизмы. Лингвострановедческий словарь / Под ред. Е.М. Верещагина, В. Г. Костомарова, Москва: «Русский язык». - 1990.
7. Фразеологический словарь русского языка, Под ред. А. И. Молоткова. Москва: «Советская энциклопедия». - 1967.
8. Фокеев А.Л. В.И. Даль – родоначальник этнографического направления в русском литературном процессе XIX в. / А.Л. Фокеев // Рус. словесность. - 2004. - № 4. - С. 9-18.
9. Фокеев А.Л. В.И. Даль и П.И. Мельников-Печерский : творческие контакты / А.Л. Фокеев // В.И. Даль в мировой культуре : сб. научн. работ. - Часть 2. - Луганск - Москва : Изд-во ГУ «ЛНУ им. Тараса Шевченко», 2012. - С. 62-75.
10. Шанский Н.М., Фразеология современного русского языка, 3-е изд., Москва. - 1985.
11. Школьный фразеологический словарь русского языка: Значение и происхождение словосочетаний, Н.М. Шанский, В.И. Зимин, А.В. Филиппов. 5-е изд., стереотип. Москва: «Дрофа». - 2002.

**СЕКЦИЯ
СОЦИОЛОГИЧЕСКИЕ
НАУКИ**

КОРПОРАТИВНАЯ КУЛЬТУРА КАК ИНСТРУМЕНТ УСПЕШНОЙ АДАПТАЦИИ ПЕРСОНАЛА

Рем Эдуард Юрьевич
магистрант 2-го курса

ФГБОУ ВО «Тюменский индустриальный университет»

Аннотация: В условиях современных глобализированных рынков и высокой конкуренции, с которой сталкиваются многие организации, предприятия вынуждены адаптироваться к множеству вызовов, одним из которых является успешная и эффективная адаптация новых сотрудников. Корпоративная культура в этом контексте играет ключевую и незаменимую роль, так как она определяет, каким образом люди взаимодействуют между собой и с организацией в целом. Корпоративная культура не только формирует идентичность компании, но и активно влияет на производительность и удовлетворенность сотрудников. В данной работе будет подробно рассмотрено, как именно корпоративная культура может служить мощным инструментом для успешной адаптации персонала, обеспечивая стабильность и развитие организации.

Ключевые слова: корпоративная культура, адаптация персонала, вовлечение сотрудников, ценности компании, командный дух, открытое общение, программы наставничества, социальная интеграция, процесс адаптации, мотивация сотрудников, корпоративные мероприятия, обучение и развитие, лидерство, эмпатия и поддержка, устойчивость к изменениям, обратная связь, культура инноваций, эмоциональный интеллект, разнообразие и инклюзия, организационная эффективность.

CORPORATE CULTURE AS A TOOL FOR SUCCESSFUL STAFF ADAPTATION

Rem Eduard Yurievich

Abstract: In the conditions of modern globalized markets and high competition faced by many organizations, enterprises are forced to adapt to a variety of challenges, one of which is the successful and effective adaptation of new

employees. Corporate culture plays a key and irreplaceable role in this context, as it determines how people interact with each other and with the organization as a whole. Corporate culture not only shapes the company's identity, but also actively influences employee productivity and satisfaction. In this paper, we will consider in detail exactly how corporate culture can serve as a powerful tool for successful personnel adaptation, ensuring the stability and development of the organization.

Key words: corporate culture, staff adaptation, employee engagement, company values, team spirit, open communication, mentoring programs, social integration, adaptation process, employee motivation, corporate events, training and development, leadership, empathy and support, resilience to change, feedback, culture of innovation, emotional intelligence, diversity and inclusion, organizational effectiveness.

1. Определение корпоративной культуры

Корпоративная культура включает в себя как формальные, так и неформальные элементы, такие как миссия и ценности компании, стиль управления, коммуникационные каналы и организационные церемонии. Она формируется на протяжении времени и отражает исторический контекст, в котором развивалась компания. Важно отметить, что наличие сильной корпоративной культуры способствует созданию единой команды, что особенно актуально в условиях быстро меняющейся бизнес-среды [1, с. 24].

2. Психологическая поддержка новых сотрудников

Переход на новую работу может вызвать множество стресса и тревог. Корпоративная культура, поддерживающая открытую коммуникацию и поддержку, помогает снизить уровень тревожности у новых сотрудников. Это может быть достигнуто через различные формы адаптационных программ, такие как наставничество, тренинги и командные мероприятия. Например, компании с сильной корпоративной культурой часто вовлекают старших сотрудников в процессы адаптации новых коллег, что позволяет создать комфортную атмосферу и повысить чувство принадлежности [2, с. 45].

3. Установление норм и ожиданий

Корпоративная культура служит руководством для поведения сотрудников. Четкие нормы и ожидания, установленные в рамках компании, помогают новым сотрудникам быстрее освоиться и понять, что от них ожидается. Этот аспект особенно важен, поскольку неясность может привести к снижению мотивации и производительности. При наличии ясных стандартов

и примеров успешного поведения новых сотрудников, адаптация проходит более гладко и эффективно [3, с. 112].

4. Элементы корпоративной культуры, способствующие адаптации

1. Обучение и развитие

Компании, инвестирующие в обучение и развитие, предоставляют своим сотрудникам возможности для профессионального роста, что в свою очередь способствует их успешной адаптации. Программы обучения помогают сотрудникам понять не только свои задачи, но и стратегические цели компании, что усиливает их приверженность к организации [4, с. 76]. Например, регулярные тренинги, воркшопы и семинары помогают создать атмосферу, где обучение становится частью корпоративной культуры.

2. Командная работа и сотрудничество

Культура сотрудничества на рабочем месте укрепляет командный дух и способствует более быстрой интеграции новых сотрудников. В успешных организациях формируются межфункциональные команды, которые включают как старых, так и новых сотрудников, что способствует обмену знаниями и лучшим практикам. Это также создает возможности для неформального общения, что крайне важно для построения отношений и налаживания контактов [5, с. 89].

3. Обратная связь и признание достижений

Создание системы регулярной обратной связи и признания достижений сотрудников — ключевой элемент корпоративной культуры, способствующий адаптации. Новым сотрудникам важно знать, что их успехи замечают и ценят. Различные формы признания, такие как премии, поздравления и публичное отмечание успехов, создают мотивационную среду и способствуют укреплению приверженности компании [6, с. 134]. Это делает процесс адаптации более приятным и положительным для новых сотрудников.

5. Примеры успешного внедрения корпоративной культуры

Практика показывает, что компании, уделяющие должное внимание корпоративной культуре, достигают более высоких результатов в адаптации персонала. Можно привести примеры таких организаций, как Google и Zappos, которые активно работают над созданием позитивной корпоративной культуры. В Google, например, существует множество программ, направленных на поддержку и развитие сотрудников, таких как курсы повышения квалификации, которые способствуют быстрому и комфортному вхождению новых сотрудников в рабочий процесс [7, с. 211].

В Zappos корпоративная культура включает в себя элементы «признания» и «ощущения семьи». Компания активно занимается вовлечением новых сотрудников в корпоративные мероприятия, что помогает им быстрее интегрироваться в команду и почувствовать себя частью культуры [8, с. 56].

Заключение

Корпоративная культура является неотъемлемой частью успешной адаптации персонала. Она не только определяет нормы и стандарты поведения, но также создает поддержку и психологическую основу для новых сотрудников. Применение таких элементов, как обучение и развитие, командная работа и сотрудничество, а также система обратной связи, активно способствуют успешной адаптации и повышению уровня удовлетворенности сотрудников. Учитывая текущие изменения в бизнес-среде и возрастание конкуренции, организациям стоит рассматривать корпоративную культуру как один из важных инструментов управления адаптацией персонала.

Список литературы

1. Капитонов Э. «Корпоративная культура: теория и практика». М.: Издательство «Альфа-Пресс», 2005.
2. Иванова Н. «Психология бизнеса». М.: Издательство «Юрайт», 2016.
3. Сысоева Т. «Актуальные подходы к управлению корпоративной культурой как инструменту коммуникации» Издательство «СМИ (медиа) и массовые коммуникации», 2018.
4. Володина Н. «Адаптация персонала: российский опыт построения комплексной системы». Издательство «Эксмо», 2010.
5. Иванова С. «Кандидат, новичок, сотрудник: инструменты управления персоналом, которые реально работают на практике». Издательство «Эксмо», 2009.
6. Harvard В. «Эффективная обратная связь». Екатеринбург: Издательство ООО «Альпина Паблишер», 2020.
7. Логан Д. «Лидер и племя. Пять уровней корпоративной культуры». Издательство «Эксмо», 2024.
8. Мичелли Д., «Правила Zappos. Технологии выдающейся интернет-компании». Издательство: «Манн, Иванов и Фербер» 2012г.

**СОЦИАЛЬНОЕ ПАРТНЁРСТВО:
ОСОБЕННОСТИ РАЗВИТИЯ В РОССИИ**

Нартыжева Дарина Мухамедовна

студент

Научный руководитель: **Макоева Залина Ауесовна**

к.с.н., доцент

ФГБОУ ВО «Кабардино-Балкарский государственный
университет им. Х.М. Бербекова»

Аннотация: Статья посвящена теме социального партнёрства, как главный индикатор взаимоотношений между различными субъектами общества, такими как государство, бизнес и общественные организации, направленные на достижение общих целей через согласование интересов. Рассматриваются особенности развития в современной России, преимущества социального партнёрства и вызовы, которые стоят перед ним.

Ключевые слова: социальное партнерство, гражданское общество, государственное управление, некоммерческие организации, устойчивое развитие, Россия.

**SOCIAL PARTNERSHIP: FEATURES
OF DEVELOPMENT IN RUSSIA**

Nartyzheva Darina Mukhamedovna

Scientific adviser: **Makoeva Zalina Auesovna**

Abstract: The article is devoted to the topic of social partnership, as the main indicator of the relationship between various subjects of society, such as the state, business and public organizations, aimed at achieving common goals through the coordination of interests. The features of development in modern Russia, the advantages of social partnership and the challenges facing.

Key words: social partnership, civil society, public administration, non-profit organizations, sustainable development, Russia.

Масштаб и сложность социальных проблем современной России, таких как бедность, неравенство, низкая социальная мобильность, криминализация отдельных регионов и депопуляция, требуют поиска принципиально новых, эффективных и комплексных решений. Простое копирование западных моделей неэффективно, поскольку российская действительность отличается специфической историей, менталитетом и геополитическим положением. Поэтому все более актуальной становится необходимость развития уникальной модели социального партнёрства – системы, которая бы отражала российские реалии и в то же время учитывала ведущие тенденции общемирового развития социальной сферы, заимствуя лучшие мировые практики и адаптируя их к национальным условиям [1, с. 53].

Существует множество концептуальных подходов к исследованию взаимодействия социальных структур общества. Функционализм, например, рассматривает общество как сложную систему взаимосвязанных частей, каждая из которых выполняет определённую функцию, способствуя общему равновесию. Конфликтная теория, напротив, подчеркивает борьбу за ресурсы и власть как основной двигатель социальных изменений. Символический интеракционизм сосредотачивается на взаимодействии между индивидами и значении символов в формировании социальных структур. Все эти подходы, хотя и рассматривают общество с разных позиций, соглашаются в том, что общество – это сложная система, характеризующаяся системными качествами и свойствами, такими как структурированность, самоорганизация, регулируемость, устойчивость и динамичность.

Структура общества формируется в результате взаимодействия индивидов, стремящихся удовлетворить свои потребности и реализовать свои интересы. Каждый человек, вступая в различные социальные отношения – семейные, профессиональные, политические, религиозные – занимает определённое место в социальной структуре. Процесс социальной дифференциации, то есть разделения общества на различные группы по признакам дохода, образования, профессии, власти и престижа, играет ключевую роль в формировании этой структуры. При этом важно отметить, что социальная структура не статична, она постоянно меняется под воздействием различных факторов, включая экономические кризисы, технологические инновации, социальные движения и государственную политику.

В России социальная структура характеризуется высоким уровнем неравенства, что отражается в значительном разрыве между богатыми и

бедными. Это неравенство усугубляется несовершенством системы социальной защиты, коррупцией и отсутствием равных возможностей доступа к образованию и медицинскому обслуживанию. Для построения эффективной системы социального партнёрства необходимо учитывать все эти факторы, а также включать в процесс разработки и реализации социальных программ представителей всех заинтересованных сторон: государственных органов, бизнеса, общественных организаций и самих граждан. Только такой комплексный и участие-ориентированный подход может обеспечить решение сложных социальных проблем современной России и создание более справедливого и процветающего общества. Особое внимание следует уделить развитию гражданского общества, повышению уровня социальной ответственности бизнеса и формированию культуры диалога и компромисса между разными группами населения. В этом заключён ключ к успешному развитию социального партнёрства и решению насущных социальных проблем.

Социальное партнёрство – это система взаимоотношений между государственными структурами, органами местного самоуправления, коммерческими предприятиями и некоммерческими организациями, направленная на решение общих задач. Оно предполагает:

1. Диалог и сотрудничество: партнеры ведут открытый диалог, обмениваются информацией и совместно разрабатывают решения.
2. Учет интересов всех сторон: при принятии решений учитываются интересы не только государства, но и бизнеса, и гражданского общества.
3. Согласование целей: партнеры определяют общие цели и разрабатывают совместные программы для их достижения.
4. Ответственность: каждый партнер несет ответственность за выполнение своих обязательств.

Преимущества социального партнёрства:

1. Улучшение качества жизни: социальное партнёрство способствует решению социальных проблем, повышению уровня жизни населения.
2. Устойчивое развитие: партнёрство помогает создать условия для устойчивого экономического роста и развития гражданского общества.
3. Укрепление доверия: взаимодействие между различными социальными группами укрепляет доверие и способствует созданию более стабильного общества.

Вызовы для социального партнерства в России:

1. Недостаток опыта: в России социальное партнерство – относительно новое явление.
2. Различия в интересах: участники партнерства могут иметь разные интересы, что может затруднять достижение согласия.
3. Несовершенное законодательство: Российское законодательство не всегда обеспечивает эффективную реализацию принципов социального партнерства.

За последние годы в России накоплен значительный опыт межсекторного взаимодействия, обобщая который можно выделить несколько моделей сотрудничества: информационный обмен, проведение совместных благотворительных акций и других мероприятий разного характера.

Вместе с тем существует целый ряд проблем связанных с межсекторным взаимодействием.

Осипов Е.М. делит их на два блока: профильные внутрисекторные проблемы и проблемы непосредственно самого межсекторного взаимодействия. К первому блоку относятся следующие: недостаточный профессионализм участников, информационный голод и отсутствие общего информационного пространства, слабость ассоциативных связей и закрытость неправительственных организаций, непонимание тем или иным сектором проблем партнеров. Проблемы второго блока: недостаточность правового обеспечения взаимодействия, отсутствие механизмов взаимодействия, основанных не только на личных контактах [2, с. 56].

Выстраивание отношений государства с организациями гражданского общества и бизнесом осуществляется не в рамках трехстороннего сотрудничества, а по сепаратным, не связанным друг с другом каналам.

Применительно к бизнесу таким каналом выступает Совет по конкурентоспособности и предпринимательству при правительстве, а применительно к НКО общественные палаты, общероссийская и региональные.

Утверждение подобной модели взаимодействия ставит организации гражданского общества вне поля публичной политики, и, не имея возможности участвовать на равных в механизмах прямой и обратной связи с государством, они лишаются стимулов к наращиванию активности.

Нынешнюю систему взаимоотношений общества, государства и бизнеса нужно либо сломать и на ее месте создать современную систему

трехстороннего партнерства, либо коренным образом перестроить ее, с тем чтобы она оказалась в состоянии сделать такого рода партнерство фактом. К такой системе нужно идти постепенно, чтобы, выходя на новые рубежи и осваивая их, двигаться дальше.

Наиболее подходящими участниками обновленной системы со стороны гражданского общества могли бы стать общественные палаты, а точнее делегированные ими полномочные представители.

Таким образом, можно сказать, что социальное партнерство – это важный инструмент для решения сложных социальных проблем и построения более справедливого и устойчивого общества. В России этот процесс находится в начальной стадии, но имеет большой потенциал для развития. Для успешной реализации социального партнерства необходимо активное участие всех заинтересованных сторон, совершенствование законодательства и создание соответствующих институтов.

Список литературы

1. Либоракина М.И., Никонова Л.С. Социальное партнерство взаимодействие между государственными коммерческими и общественными структурами. Опыт проведения учебной программ. – 2005. – С. 72.
2. Осипов Е.М. Социальные технологии в межсекторном взаимодействии. – 2005. – С. 111.
3. Хорошкевич Н.Г. Социальное партнёрство: Российский и зарубежный опыт. – 2021. – С. 152.

© Д.М. Нартыжева

МЕТОДЫ И СРЕДСТВА ОМНИКАНАЛЬНОГО ПРОДВИЖЕНИЯ КОНТЕНТА В НЕФТЕГАЗОВОЙ СФЕРЕ

Нурмухамедова Аделя Ринатовна

магистрант 2-го курса

ФГБОУ ВО «Тюменский индустриальный университет»

Аннотация: работа посвящена омниканальному продвижению контента — современному подходу, который объединяет различные каналы и методы для создания единого и плавного опыта для клиента. Статья рассматривает ключевые методы и средства омниканального продвижения. Особое внимание уделяется специфическим решениям для нефтегазовой сферы, которые учитывают особенности отрасли и потребности целевой аудитории.

Ключевые слова: омниканальное продвижение контента, контент-маркетинг, социальные сети, SEO, SEM, PPC-реклама, ретаргетинг, чат-боты, онлайн-мероприятия, партнерства, аффилированный маркетинг, интегрированные видео, нефтегазовая отрасль, специализированные решения.

METHODS AND MEANS OF OMNICHANNEL CONTENT PROMOTION IN THE OIL AND GAS SECTOR

Nurmukhamedova Adelya Rinatovna

Abstract: The paper focuses on omnichannel content promotion - a modern approach that combines various channels and methods to create a unified and seamless experience for the customer. The article examines the key methods and tools of omnichannel promotion. Particular attention is paid to specific solutions for the oil and gas sector, which take into account the peculiarities of the industry and the needs of the target audience.

Key words: omnichannel content promotion, content marketing, social media, SEO, SEM, PPC advertising, retargeting, chatbots, online events, partnerships, affiliate marketing, integrated video, oil and gas industry, customized solutions.

Эффективное продвижение контента — ключевой фактор успеха в современном бизнесе. Оно позволяет брендам строить доверие с аудиторией и достигать бизнес-целей. Однако в цифровом мире информации слишком много, поэтому важно использовать все возможные каналы коммуникации, чтобы контент был замечен.

Омниканальность — это интеграция всех каналов взаимодействия с клиентами в единую систему, которая обеспечивает плавный и бесшовный опыт. В России омниканальность еще не получила широкого распространения, но ее потенциал огромный, и она может стать решающим фактором для успеха бизнеса. [1].

Омниканальность (от англ. "omni-channel") — это стратегия, ориентированная на клиента, которая обеспечивает единый и плавный опыт взаимодействия с брендом, независимо от того, каким каналом клиент решает воспользоваться. Она предполагает интеграцию всех доступных каналов коммуникации и продаж в одну систему, чтобы клиент мог переключаться между ними бесшовно и продолжать свое взаимодействие с брендом там, где он остановился [2].

Внедрение омниканальности в продвижение контента требует комплексного подхода, который объединяет различные каналы в единую систему управления контентом, клиентскими данными и коммуникациями, чтобы создать для клиента бесшовный и единый опыт [3].

Омниканальность в контент-маркетинге — это использование разных методов для создания единого и бесшовного опыта для клиента. Методы описывают как будет осуществляться взаимодействие с аудиторией (например, создание контента, продвижение в социальных сетях, таргетированная реклама), в то время как средства — это инструменты, которые используются для реализации этих методов (например, специализированные платформы для продвижения в соцсетях, аналитические инструменты) [4]. Средства представляют собой конкретные инструменты и платформы, которые используются для реализации методов продвижения контента. Они являются ресурсами, необходимыми для практического применения методов.

Для максимальной эффективности коммуникаций с клиентами необходимо использовать все доступные каналы взаимодействия.

Оmnиканальность обеспечивает интеграцию этих каналов в единую систему, что делает коммуникацию более эффективной.

Один из ключевых методов — контент-маркетинг, который предполагает создание и распространение ценного и релевантного контента (статьи, видео, инфографика).

Значительная роль отводится под социальные сети. Продвижение контента в социальных медиа основано на публикациях, сторис, прямых эфирах и активном взаимодействии с пользователями. Чтобы контент был замечен и привлекал внимание, используются методы SEO-оптимизации, платной рекламы (SEM) и специальных инструментов рекламы в соцсетях. К таким инструментам относятся PPC-реклама, которая позволяет оплачивать показы рекламы конкретным группам пользователей, и ретаргетинг, который позволяет показывать рекламу тем пользователям, которые уже проявляли интерес к контенту ранее [5].

Оmnиканальное продвижение через чат-боты и онлайн-мероприятия - это комплексный подход, который объединяет разные каналы взаимодействия для создания единого и плавного опыта для клиента. Чат-боты в мессенджерах и социальных сетях обеспечивают персонализированную коммуникацию 24/7, автоматизируют ответы на часто задаваемые вопросы и распространяют контент. Онлайн-мероприятия, такие как вебинары, конференции и курсы, позволяют представить продукцию, поделиться знаниями и взаимодействовать с аудиторией в реальном времени. Интеграция этих каналов позволяет увеличить вовлеченность клиентов, расширить аудиторию и сделать продвижение контента более эффективным.

Оmnиканальное продвижение через партнерства, аффилированный маркетинг и интегрированные видео — это стратегия, которая использует силу взаимодействия с другими брендами и влиятельными личностями для расширения осягаемости и увеличения эффективности продвижения. Партнерские программы позволяют обмениваться аудиторией и ресурсами с другими компаниями, аффилированный маркетинг привлекает новых клиентов через рекомендации от влиятельных личностей и блогеров, а интегрированные видео позволяют рассказывать истории и демонстрировать ценность продуктов или услуг в контексте содержания, интересного целевой аудитории. Такой

комплексный подход увеличивает видимость бренда, привлекает новых клиентов и укрепляет отношения с существующими.

Оmnиканальность — это не просто использование разных каналов, а создание единого и гармоничного опыта для клиента, который чувствует себя комфортно и вовлеченно, независимо от того, с каким каналом он взаимодействует. Объединяя все доступные каналы и используя разные форматы контента, компании могут построить крепкие отношения с клиентами и укрепить свои позиции на рынке.

Средства omnиканального продвижения контента – это инструменты и платформы, которые используются для реализации методов omnиканального продвижения контента. Они помогают компаниям эффективно использовать все доступные каналы коммуникации с клиентами и обеспечить единый и плавный опыт взаимодействия с брендом.

Социальные сети: В контакте, Telegram, Яндекс.Дзен, и другие, которые позволяют распространять контент, взаимодействовать с аудиторией и создавать сообщества.

Электронная рассылка — мощный инструмент omnиканального продвижения, который позволяет создавать персонализированный контент и направлять его на разные сегменты аудитории, учитывая их интересы и потребности.

Веб-сайты, блоги и электронные журналы — это площадки для публикации ценного и полезного контента, оптимизированного для поисковых систем (SEO), что позволяет привлекать новых клиентов и удерживать внимание существующих.

Мобильные приложения – это необходимость для обеспечения удобного доступа к контенту в любое время и в любом месте. Позволяют расширить аудиторию и улучшить взаимодействие с клиентами.

Нефтегазовая отрасль требует специфических подходов к omnиканальному продвижению контента. Помимо стандартных методов, важно учитывать особенности отрасли и потребности целевой аудитории, используя специализированные решения для успешного продвижения.

Специализированные решения продвижения контента в нефтегазовой сфере представлены на рис. 1.

№	Наименование метода продвижения	Описание метода продвижения
1	Выставки и конференции	Обеспечивают возможность демонстрации продукции, налаживания контактов с потенциальными клиентами и партнерами, а также изучения трендов отрасли
2	Печатная реклама	Размещение объявлений в отраслевых изданиях, журналах и газетах остается актуальным, особенно для достижения целевой аудитории с узкой специализацией
3	Партнерские программы	Сотрудничество с дистрибьюторами, интеграторами, сервисно-техническими компаниями позволяет расширить географию поставки и увеличить объем продаж
4	Ярмарки вакансий	Выступления и демонстрация буклетов/материалов перед студентами профильных ВУЗов

Рис. 1. Методы продвижения контента в нефтегазовой сфере

Оmnikanальное продвижение контента — это комплексный подход, который объединяет различные каналы, инструменты и методы для создания единого и плавного опыта для клиента. Этот подход, особенно важный в нефтегазовой сфере с ее специфическими требованиями и аудиторией, позволяет адаптировать контент к интересам клиентов, укрепить позиции бренда и достичь максимальной эффективности в использовании ресурсов.

Список литературы

1. Ефременко, Т. А. Омниканальность - современное решение для российских компаний / Т. А. Ефременко // Социально-экономическое пространство хозяйственной практики конца XX - начала XXI века: обещанные и реальные изменения: Материалы Всероссийской научно-практической конференции с международным участием, Хабаровск, 11–12 ноября 2020 года / Под редакцией М.И. Разумовской. – Хабаровск: Дальневосточный государственный университет путей сообщения, 2020. – С. 76-80. – EDN DPWFFC.

2. Долматова, Ю. И. Технология омниканальности в управлении аффективной лояльностью бренда / Ю. И. Долматова // Современная медиасреда: традиции, актуальные практики и тенденции. Взгляд молодых исследователей – Санкт-Петербург: Институт «Высшая школа журналистики и массовых коммуникаций» СПбГУ, 2019. – С. 43-48.

3. Ярцев М.М. Применение омниканальной модели коммуникации для взаимодействия с клиентами сетевых торговых предприятий // Финансовые рынки и банки. 2023. №11. С. 183.

4. Ерохина, Т. Б. Перетекание интегрированных маркетинговых и омниканальных коммуникаций / Т. Б. Ерохина, К. В. Гринченко // Вестник Ростовского государственного экономического университета (РИНХ). – 2020. – № 3(71). – С. 85-90.

5. Базаркулова, К. Ю. Особенности реализации омниканального маркетинга / К. Ю. Базаркулова // Экономика и менеджмент инновационных технологий. – 2019. – № 6(93). – С. 6.

**СЕКЦИЯ
ПСИХОЛОГИЧЕСКИЕ
НАУКИ**

ИССЛЕДОВАНИЕ ТРЕВОЖНОСТИ У СТАРШИХ ПОДРОСТКОВ В ПРОЦЕССЕ ПСИХОЛОГИЧЕСКОГО КОНСУЛЬТИРОВАНИЯ

Богородский Святослав Сергеевич

магистрант 2 курса

Направление подготовки: 37.04.01 «Психология»

Направленность (профиль) подготовки:

«Психологическое консультирование»

ФГБОУ ВО «Иркутский государственный университет»

Аннотация: Сохранение психического здоровья подростков; исследования в определении причин формирования высокого уровня тревожности у старших подростков; разработка и внедрение этапов психологического консультирования по работе с подростками с высоким уровнем ситуативной тревожности.

Ключевые слова: исследование, гипотеза, консультация, этап, признак, выявление, тревожность, анализ, здоровье, подросток.

THE STUDY OF ANXIETY IN OLDER ADOLESCENTS IN THE PROCESS OF PSYCHOLOGICAL COUNSELING

Bogorodsky Svyatoslav Sergeevich

Abstract: Preservation of mental health of adolescents; research in determining the causes of the formation of a high level of anxiety in older adolescents; development and implementation of stages of psychological counseling for working with adolescents with a high level of situational anxiety.

Key words: research, hypothesis, consultation, stage, sign, identification, anxiety, analysis, health, teenager.

Актуальность темы обусловлена тем, что тревожность, по мнению Астапова В.М. является основой для многих трудностей в процессе социализации личности, и, кроме того, ведет к нарушению общего развития

человека [1]. На сегодняшний день, по мнению психологов, проблема тревожности остается актуальной, о чем свидетельствует высокий уровень по числу суицидальных случаев, особенно среди подростков, количество обращений в службу «Телефон доверия», в психологические службы. Тревожность у старших подростков оказывает негативное влияние на учебную деятельность, процессы адаптации и социализации. Необходимо провести исследование, направленное на выявление конкретных признаков тревожности у старших подростков в процессе психологического консультирования; определить и сформулировать цель нашего исследования.

Цель исследования – выявить проявления тревожности у старших подростков в процессе психологического консультирования.

Объект исследования: тревожность как психологический феномен.

Предмет исследования: исследование тревожности у старших подростков в процессе психологического консультирования.

Гипотезы исследования:

1. В старшем подростковом возрасте может проявляться и по-разному проявлять себя определенный уровень тревожности.

2. Выявление признаков тревожности возможно в процессе психологического консультирования с применением эмпирических, психодиагностических методов исследования.

Задачи:

1) Провести теоретический анализ научно-методологической литературы по проблеме выявления тревожности у старших подростков в процессе психологического консультирования.

2) Выявить уровень тревожности и виды ее проявления у старших подростков в процессе психологического консультирования.

3) Провести анализ и интерпретацию результатов исследования.

Теоретико-методологическую основу исследования составляет:

– представления исследователей о проблематике тревожности в подростковом возрасте (В.А. Ананьев, П.К. Анохин, А.И. Захаров, Д.Н. Исаев, А.М. Прихожан и др.);

– подходы в исследовании тревожности: функциональный подход Астапова В.М.; Системный подход Г.А. Глотова;

- исследование причин проявления тревожности (Н.Д. Левитов, М. Наумберг);
- современные подходы к организации психологического консультирования (Ю.Е. Алешина, Г.С. Абрамова, Р. Кочюнас, Н.Д. Линде и др.).

Общая характеристика выборки исследования: Исследование было проведено на базе МБОУ г. Иркутска СОШ № 19 с углубленным изучением отдельных предметов в 2024 г. В первом отборе исследования приняли участие 79 подростков пятнадцатилетнего возраста, на основе которого по результатам диагностики были отобраны семнадцать подростков. После первичной консультации осталось пятнадцать участников исследования. Количество человек в выборке продиктовано рекомендациями по групповой работе с людьми, находящимися в неблагоприятном психоэмоциональном состоянии.

Методы и методики исследования: для решения поставленных задач, для подтверждения выдвинутых гипотез использовался следующий комплекс методов:

1. Теоретический анализ научной психологической литературы по проблеме тревожности у старших подростков в процессе психологического консультирования.

2. Техники психологического консультирования: эмпатическое слушание, открытые и закрытые вопросы, информирование, самораскрытие, резюмирование, отражение чувств, интерпретация и др.

3. Эмпирические методы: для выявления тревожности и ее проявлений использовалась методика диагностики тревожности Спилбергера-Ханина, наблюдение, метод управляемой беседы, биографический метод, архивные данные школы об учениках, информация от учителей, опросник «Самооценка психических состояний» Айзенка.

Для реализации задач данного этапа «формирование выборки», к исследованию привлечены 79 подростков. Первая встреча с подростками была осуществлена в групповом формате. В задачу психолога-консультанта входило, проведение диагностического исследования по методике «шкала тревожности», для выявления уровня тревожности, результаты на рисунке 1.



Рис. 1. Результаты диагностики Спилбергера-Ханина по выявлению ситуативной тревожности

Наиболее доступным видом психологической помощи при необходимости исследования проблемы и двумерного определения проблемы тревожности старших подростков, является групповое или индивидуальное консультирование. В данной работе использовался индивидуальный подход. Индивидуальное консультирование в данной работе ориентировано на выявление наличия симптомов тревожности у старших подростков [2].

Разработка программы консультирования первых двух этапов. В таблице наглядно определены этапы исследования (табл. 1).

Таблица 1

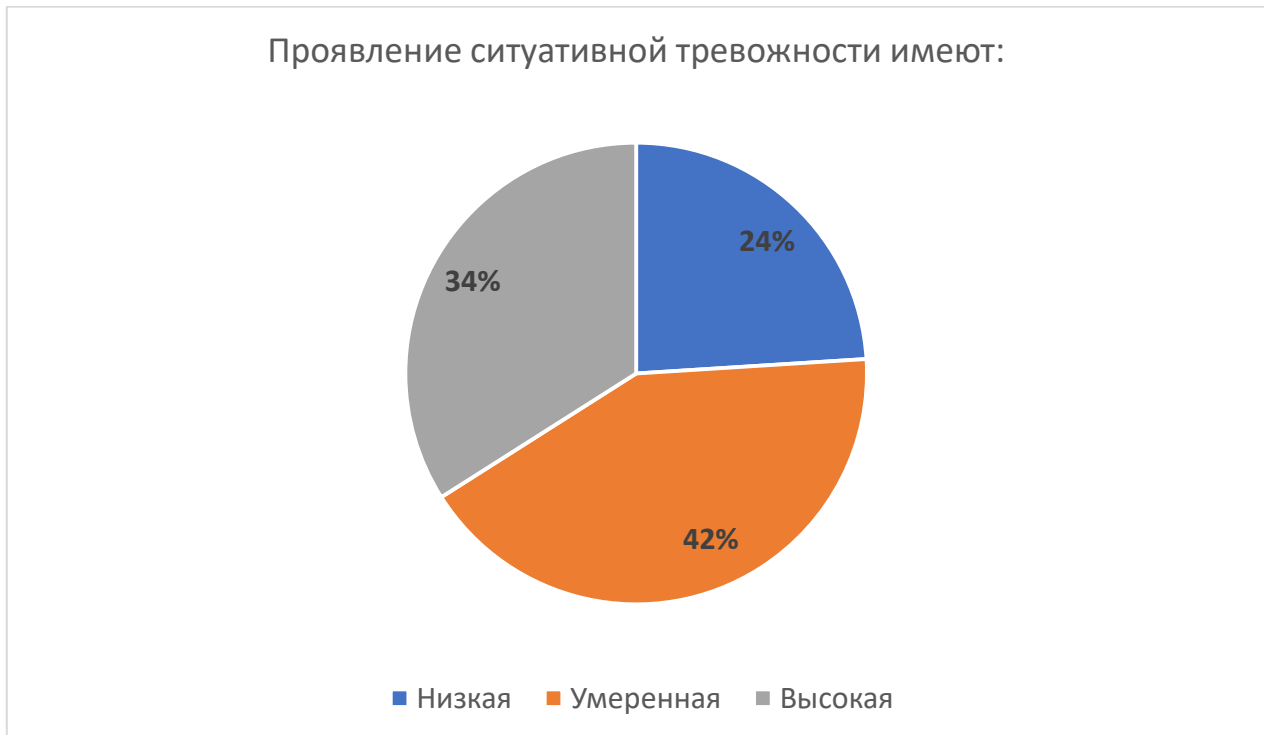
Программа консультирования

№	Название	Задачи	Методы и психологические техники	Количество консультаций
1	Исследование проблемы	1) Построение доверительных отношений между консультантом и старшими подростками с высокой тревожностью.	Аналитические (анализ результатов анкетирования, анализ жизненных ситуаций), обсуждение правил и границ во время индивидуального консультирования,	1

Продолжение таблицы 1

		2)Создание комфортной атмосферы для работы. 3) Обсуждение каким образом проявляется высокая тревожность. 4) Проведение исследования подтверждающих наличие тревожности и наличие других психических состояний по результатам опросника.	эмпатическое слушание, поддержка, открытые и закрытые вопросы, информирование, интервью, обратная связь. Опросник «Самооценка психических состояний» Г. Айзенка. Эмпирический (биографический метод)	
2	Двумерное определение проблемы. Формирование консультативной гипотезы.	1.Поддержание межличностных и конструктивных рабочих отношений. 2.Способствование осознанию оптантов проблем, наличия высокой тревожности, для ее коррекции. 3.Формулирование и согласование рабочей гипотезы. 4. Заключение устного контракта о совместной работе, направленной на понижение высокого уровня тревожности.	Информирование, (наблюдение, анализ жизненных ситуаций), структурирование общения и стимулирование общения, открытые и закрытые вопросы, эмпатическое слушание, обратная связь, поддержка, отражение чувству. Эмпирические методы (наблюдение, управляемая беседа)	1

Для дополнительного исследования применялся опросник «Самооценка психических состояний» Г. Айзенка. Опросник создавался на основе разработки автором нового типологического подхода к изучению личности. При этом использовались как теоретические подходы К. Юнга, Р. Вудвортса, И.П. Павлова, Э. Кречмера, так и данные обширных экспериментальных исследований самого Г. Айзенка. Данная методика была рекомендована Министерством Образования Иркутской области ГКУ «Центр профилактики, реабилитации и коррекции». Эта методика была использована автором в работе со старшими подростками в качестве школьного педагога-психолога. Результаты диагностики по методике («Самооценка психических состояний» Г. Айзенка) на выявление психических состояний тревожности, агрессии, фрустрации, ригидности представлены на рисунке 2.



Рис. 2. Результаты диагностики по методике «Айзенка»

При сравнении показателей по обоим эмпирическим диагностикам у всех испытуемых замечен высокий показатель тревожности. Если сравнивать результаты юношей и девушек по показателям тревожности, то особых различий не наблюдается. Высокие показатели имеют как юноши, так и девушки. У каждого из испытуемых есть какое-то проявление тревожности, будь это дрожь в коленях или потные руки, неуверенная и тихая интонация в голосе. Стоит выделить испытуемых, воспитываемых одним родителем, именно данные подростки тревожно и эмоционально реагировали на вопросы касательно взаимоотношения в семье [3].

Анализ информации, полученной в ходе биографического метода: в ходе управляемой беседы была предпринята попытка подтолкнуть испытуемых осознать причины своей тревожности. Большинство испытуемых предполагают возможные причины своей тревожности. Кто-то говорит о страхах, кто-то о низкой самооценке, об импульсивности, о своей исключительности, о проблемах с агрессивностью, другие же не понимают причины своей тревожности. В ходе обсуждения результатов диагностики по Г. Айзенку предполагалось, что тревожность может быть лишь побочным явлением высокой фрустрации, агрессивности, ригидности. Однако по результатам данной диагностики, а также наблюдения и консультирования можно

предположить, что существует косвенная связь между наличием тревожности и сопутствующими психологическими состояниями. Что усложняет потенциальную коррекционную работу только с одной тревожностью, т.к. она может являться сопутствующим феноменом при других психологических состояниях [4].

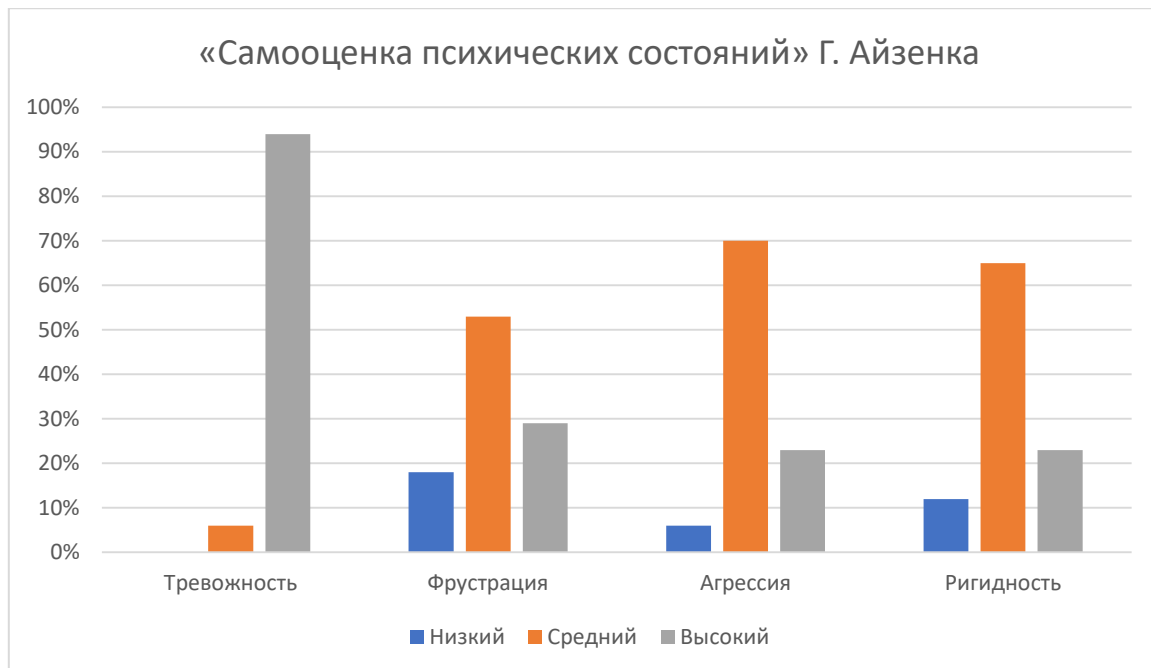
Список литературы

1. В.М. Астапов Функциональный подход к изучению состояния тревоги. Прикладная психология. - 1999. - № 1. - С. 41-47.
2. Р. Кочюнас Основы психологического консультирования. М.: Академический проект, 1999. — 240 с.
3. Малкова Е.Е. Возрастная и педагогическая психология: Возрастная динамика проявлений тревожности у школьников. Вопросы психологии. 2009. № 4.
4. Артюхова Т. Ю. Психологические механизмы коррекции состояния тревожности личности: автореферат канд. психол. наук / Т.Ю. Артюхова. – Новосибирск, 2000. – URL : [https : // www.dissercat.com/content/psikhologicheskie-mekhanizmy-korreksii-sostoyaniya-trevozhnosti-lichnosti](https://www.dissercat.com/content/psikhologicheskie-mekhanizmy-korreksii-sostoyaniya-trevozhnosti-lichnosti) (дата обращения: 10.09.2024). – Текст: электронный.

ПРОЯВЛЕНИЕ СИНДРОМА ЭМОЦИОНАЛЬНОГО ВЫГОРАНИЯ У СТУДЕНТОВ ПЕДАГОГИЧЕСКИХ СПЕЦИАЛЬНОСТЕЙ

Дмитрук Валерия Валерьевна
педагог-психолог
УО «Брестский государственный
колледж транспорта и сервиса»

Аннотация: В статье излагаются результаты исследования симптомов эмоционального выгорания у обучающихся педагогических специальностей выпускных курсов. В результате эмпирического исследования был зафиксирован общий для всех групп респондентов симптом «Неадекватное избирательное эмоциональное реагирование», доминирующая фаза развития стресса – «Резистенция», а также достоверные различия между выборками обучающихся разных педагогических специальностей по следующим симптомам: «Неудовлетворенность собой», «Загнанность в клетку», «Эмоционально-нравственная дезориентация», «Эмоциональный дефицит» и «Эмоциональная отстраненность», что свидетельствует о предпосылках формирования профессиональной деформации личности.

Ключевые слова: синдром эмоционального выгорания, профессиональная деформация личности.

MANIFESTATION OF EMOTIONAL BURNOUT SYNDROME AMONG STUDENTS IN PEDAGOGICAL SPECIALTIES

Dmitruk Valeria Valeryevna

Abstract: The article presents the results of a study of the symptoms of emotional burnout in graduate students of pedagogical specialties. As a result of an empirical study, a symptom common to all groups of respondents was «Inadequate selective emotional response», the dominant phase of stress development was «Resistance», as well as significant differences between samples of students of different pedagogical specialties in the following symptoms: «Dissatisfaction with oneself», «Caged», «Emotional and moral disorientation», «Emotional deficit» and

«Emotional detachment», which indicates the prerequisites for the formation of professional personality deformation.

Key words: burnout syndrome, professional personality deformation.

Теоретические аспекты изучения проблемы педагогической деятельности показали, что исследования, посвященные вопросам негативного влияния труда на личность, чаще всего фокусируются на эмоциональном выгорании как предпосылке проявления профессиональной деформации. Данный синдром – это изменения в эмоциональной сфере, истощение личностных ресурсов, а не изменения личности в целом. Поэтому понятие «профессиональная деформация личности» более широкое, нежели «эмоциональное выгорание». В настоящем исследовании мы акцентируем внимание на негативном влиянии профессиональной деятельности на личность на стадии предпрофессионального развития, а именно в процессе получения высшего образования [2]. Обосновано это тем, что целесообразнее заниматься именно профилактикой, а не коррекцией синдрома эмоционального выгорания, для чего необходимо определить, в какой момент профессионального развития появляются первые симптомы [1].

Целью настоящего исследования являлось выявление симптомов синдрома эмоционального выгорания у студентов педагогических специальностей. В исследовании приняли участие студенты выпускных курсов специальностей «Психология» и «Практическая психология», «Начальное образование», «Дошкольная педагогика», «История и обществоведческие дисциплины» и «Физика и информатика» (n=105). В качестве диагностического инструментария была использована методика «Диагностика уровня эмоционального выгорания» (В.В. Бойко).

У участников исследования были выявлены отдельные симптомы эмоционального выгорания, которые впоследствии могут развиваться в полноценную профессиональную деформацию личности. Общим для респондентов разных педагогических специальностей является симптом «Неадекватное избирательное эмоциональное реагирование». Кроме этого симптома, студенты специальности «Дошкольная педагогика» имеют развитые симптомы: «Эмоциональный дефицит» и «Эмоциональная отстраненность», обучающиеся специальности «Начальное образование» – «Эмоциональная отстраненность», студенты специальности «Физика и информатика» – «Эмоциональный дефицит», студенты специальностей «Психология» и

«Практическая психология» – «Загнанность в клетку» и «Редукция профессиональных обязанностей». У респондентов специальности «История и обществоведческие дисциплины» иные сформированные симптомы выявлены не были.

Анализ данных, позволил выявить количественные показатели фаз развития стресса, насколько каждая фаза сформировалась, какая фаза сформировалась в большей или меньшей степени. Для обучающихся специальностей «Дошкольная педагогика», «Физика и информатика», «Психология» и «Практическая психология» на этапе формирования находятся все три стадии, однако фаза «Резистенция» находится на верхней границе. У студентов двух других выборок фаза «Напряжение» не сформировалась, остальные фазы в стадии развития.

Также можно отметить, что у респондентов всех специальностей в большей степени сформирована фаза «Резистенция», а доминирующим симптомом в этой фазе является «Неадекватное избирательное эмоциональное реагирование».

У 10 студентов выявлена сформированность всех фаз развития стресса, у 21 – двух фаз, у 13 – ни одна фаза не сформирована.

Отдельное внимание стоит уделить формирующейся фазе «Истощение», которая при дальнейшем развитии существенно снизит продуктивность профессиональной деятельности.

В таблице 1 представлены результаты оценки достоверных различий методом статистической обработки данных Н-критерия Краскела-Уоллиса по показателям симптомов эмоционального выгорания в зависимости от специальности, на которой обучаются респонденты.

Таблица 1

**Результаты оценки достоверных различий
по показателям симптомов эмоционального выгорания**

Симптом	Н эмп	Уровень значимости
Переживание психотравмирующих обстоятельств	2,55	$p \leq 0,05$
Неудовлетворенность собой	21,90	$p \geq 0,01$
Загнанность в клетку	31,07	$p \geq 0,01$
Тревога и депрессия	3,67	$p \leq 0,05$
Неадекватное избирательное эмоциональное реагирование	9,39	$p \leq 0,05$

Продолжение таблицы 1

Эмоционально-нравственная дезориентация	10,21	$p \geq 0,05$
Расширение сферы экономики эмоций	1,34	$p \leq 0,05$
Редукция профессиональных обязанностей	7,56	$p \leq 0,05$
Эмоциональный дефицит	15,53	$p \geq 0,01$
Эмоциональная отстраненность	12,66	$p \geq 0,05$
Личностная отстраненность	8,72	$p \leq 0,05$
Психосоматические и психовегетативные нарушения	7,73	$p \leq 0,05$

Проведенный анализ данных, расположенных в таблице 1, позволяет говорить о том, что статистически значимые различия у студентов разных специальностей выявлены по следующим симптомам: «Неудовлетворенность собой», «Загнанность в клетку», «Эмоционально-нравственная дезориентация», «Эмоциональный дефицит» и «Эмоциональная отстраненность».

Таким образом, обучающиеся на специальностях «Начальное образование» и «История и обществоведческие дисциплины» имеют менее выраженные симптомы «Неудовлетворенность собой» и «Загнанность в клетку», что может свидетельствовать о достаточной стабильности их отношения к себе, когда в профессиональной деятельности обнаруживаются трудности, которые либо невозможно, либо крайне трудно изменить самостоятельно. В то же самое время, студенты данных специальностей не чувствуют себя загнанными в тупик, вероятно, не фокусируясь на рутинности и бюрократичности отдельных обязанностей, а именно на тех аспектах, которые приносят наибольшее удовлетворение от работы.

Эмоционально-нравственная дезориентация слабо сформирована у респондентов, обучающихся на специальностях «История и обществоведческие дисциплины» и «Физика и информатика». Для них в большей степени будет характерно следование привычным нравственным ориентирам, наблюдается тенденция поступать так, как будет справедливо и правильно. Этот симптом значительно ярче проявляется у обучающихся специальностей «Дошкольная педагогика», «Психология» и «Практическая психология». Студенты, вероятно, осознают, что, развивая безразличное отношение к потребностям и проблемам окружающих, они поступают неэтично, выбирая тактику поведения в зависимости от настроения или собственной оценки собеседника, однако они оправдывают этот способ взаимодействия тем, что так проще: не вовлекаться эмоционально в решение чужой проблемной ситуации, выбирая игнорирование; не идти навстречу тому,

кто этого просит, не расходуя силы на переосмысление своего отношения к этому человеку; надевать циничную маску, потому что нет настроения для эмоционального вовлечения в ситуацию.

Симптомы «Неудовлетворенность собой» и «Загнанность в клетку» сформированы в наибольшей степени среди респондентов специальностей «Психология» и «Практическая психология». Это может проявляться во взятии на себя ответственности за все неприятности и неудачи в профессиональной сфере, даже если эти моменты никак не зависят от них самих. У студентов могут появляться сомнения в самом себе, правильности выбора профессии, создавая дополнительное внутриличностное напряжение, негативно влияющее на продуктивность трудовой деятельности.

Обучающиеся на специальности «Физика и информатика» имеют сложившийся симптом «эмоционального дефицита». Вероятно, иногда они замечают, что ситуации, которые обычно вызывают желание помочь, посочувствовать, не откликаются привычным образом, скорее, наоборот, раздражают и злят. В такие моменты может появиться осознание, что что-то идет не так, не получается эмоционально включиться.

Эмоциональная отстраненность наиболее сформирована у респондентов специальностей «Дошкольная педагогика» и «Начальное образование». На данный момент проявляется в сознательном исключении эмоций из отдельных частей профессиональной деятельности. Такое безразличное, а местами и грубое отношение может восприниматься другими людьми очень болезненно. Как правило, эмоции не используются только в процессе трудового взаимодействия, в остальных сферах жизни все остается так, как было раньше.

По результатам эмпирического исследования эмоционального выгорания у студентов педагогических специальностей были выявлены: общий для всех групп респондентов симптом «Неадекватное избирательное эмоциональное реагирование», доминирующая фаза развития стресса – «Резистенция», а также достоверные различия между выборками обучающихся разных педагогических специальностей по следующим симптомам: «Неудовлетворенность собой», «Загнанность в клетку», «Эмоционально-нравственная дезориентация», «Эмоциональный дефицит» и «Эмоциональная отстраненность».

Таким образом, данные, полученные в результате исследования, позволяют говорить о том, что, во-первых, у студентов есть симптомы эмоционального выгорания, во-вторых, эти симптомы являются предпосылками возникновения профессиональной деформации личности.

Полученные результаты могут использоваться при разработке профилактических и коррекционных мероприятий профессионального выгорания и профессиональной деформации в учреждениях образования, а также в практике работы лечебно-профилактических организаций, оказывающим помощь студентам и специалистам сферы образования.

Список литературы

1. Сапего Е.И. Изменения профессиональных деформаций личности студентов в ходе проведения формирующего эксперимента // Высшая школа. – 2013. – № 6. – С. 66–70.
2. Катунина Н.П. Профессиональные деформации у педагогов на разных этапах профессионального становления // Ученые записки университета Лесгафта. – 2022. – № 3 (205). – С. 578–581.

**СЕКЦИЯ
ИСТОРИЧЕСКИЕ
НАУКИ**

КУЛЬТУРНЫЙ ОБМЕН МЕЖДУ МИГРАНТАМИ И МЕСТНЫМИ ЭТНОСАМИ: НОВЫЕ ГРАНИ ВЗАИМОДЕЙСТВИЯ

Талпэ Виолетта Артуровна

студент

Приамурский государственный
университет им. Шолом-Алейхема

Аннотация: Статья посвящена культурному обмену между мигрантами и местными этносами в Биробиджане. В статье анализируются работы, посвященные данной тематике, включая СМИ. В качестве примера в статье рассматриваются несколько этнокультурных мероприятий, которые способствуют культурному обмену, и делается вывод на основе всего сказанного.

Ключевые слова: ЕАО, мигранты, культурный обмен, межэтнические отношения, межнациональные отношения.

CULTURAL EXCHANGE BETWEEN MIGRANTS AND LOCAL ETHNIC GROUPS: NEW FACETS OF INTERACTION

Talpe Violetta Arturovna

Abstract: This article explores cultural exchange between migrants and local ethnic groups in Birobidzhan. It analyzes existing research on this topic, including media coverage. The article highlights several ethnocultural events that promote cultural exchange, and draws conclusions based on the findings.

Key words: Jewish Autonomous Region, Migrants, Cultural Exchange, Interethnic Relations, Intercultural Relations.

В современном мире, на который все большее влияние оказывают глобальные трансформационные процессы, миграция стала его неотъемлемой частью. Несмотря на ряд положительных сторон, она аккумулирует в себе довольно мощный конфликтогенный потенциал, поскольку при условии стремительного увеличения неконтролируемых миграционных потоков

возникает насущная потребность в налаживании взаимоотношений между мигрантами и принимающим сообществом.

Тема статьи является актуальной на сегодняшний день, потому как культурный обмен в таком многонациональном городе, как Биробиджан, является важной задачей, поскольку это способствует мирному сосуществованию различных этнических групп и предотвращает возникновение конфликтов на почве этнической принадлежности. Культурный обмен в Биробиджане также важен для поддержания стабильности и безопасности в регионе. Конфликты на почве этнической принадлежности могут привести к серьезным социальным и политическим последствиям, поэтому важно предотвращать их возникновение.

Цель данного исследования: рассмотреть культурный обмен между мигрантами и местным населением.

В настоящее время проблема межнациональных отношений актуальна и изучением темы занимаются многие исследователи. Так, Ю.Н. Аверина и В.Н. Никитенко рассматривают в своей статье межэтнические отношения в Еврейской автономной области в контексте национальной безопасности. В работе они показывают, что исторически в регионе преобладали и до сих пор преобладают отношения толерантности и межнационального согласия [4].

С.Н. Мищук в исследовании изменения российско-китайского взаимодействия в сельском хозяйстве пограничного региона Дальнего Востока за период с 2000 по 2021 годы выявил изменение роли китайских трудовых мигрантов. Автор статьи исследовал три этапа, каждый из которых характеризуется определенными особенностями участия китайских мигрантов в сельском хозяйстве Еврейской автономной области. Подчеркнута важность учета уровня профессиональной квалификации специалистов, которых привлекают на работу [3].

В другой своей работе С.Н. Мищук пишет о том, что динамика миграции определяла демографические процессы и ситуацию на рынке труда в Дальневосточном регионе. С увеличением числа внутренних трудовых мигрантов временного характера сократилось количество иностранных работников, работающих по разрешениям и патентам. Введение ограничений на въезд иностранных граждан весной 2020 года прежде всего повлияло на отрасли строительства и сельского хозяйства [4].

Также в работе использовались статьи от ЕАОMedia и Комсомольской правды.

Существенное влияние на состояние межэтнических отношений оказывают средства массовой информации (далее – СМИ), создавая специфический дискурс на тему миграции. Формируя стереотипный образ мигранта и закрепляя его в массовом сознании, они фактически «подсказывают» аудитории ту или иную оценку событий и поведенческую стратегию.

Дискурс о мигрантах, что конструируется печатными и электронными СМИ, может разворачиваться в различных плоскостях: это могут быть телерепортажи, аналитические статьи в научно-популярных изданиях, интернет-блоги, посты в социальных сетях, разнообразные ток - шоу и даже бытовые разговоры. Можно выделить целый ряд приемов, с помощью которых в СМИ конструируется образ мигранта, и вот некоторые из них: мигранты – это выходцы из бедных, плохо развитых стран; не имеют образования и высокой профессиональной квалификации, способны выполнять только грязную и малооплачиваемую работу; вытесняют с рынка труда местное население и захватывают «хлебные места»; не соблюдают нормы личной гигиены и имеют неопрятный внешний вид; игнорируют или пренебрежительно относятся к принятым в обществе правилам и нормам поведения, культурным обычаям и т.д. Понятно, что чем больше негативных черт приписывается мигрантам, тем больше становится дистанция между ними и местным населением [1].

Поэтому, для искоренения подобных предубеждений должен присутствовать диалог культур, который рассматривается специалистами как ключевой элемент в развитии межнациональных отношений, поскольку он способствует формированию благоприятной основы для взаимодействия между различными этносами. Культура, на которой основаны межнациональные отношения, признается общечеловеческой ценностью и опирается на моральные принципы. Она подразумевает создание гуманных отношений, толерантности и уважения к культуре, искусству и языку различных народов.

На территории Еврейской автономной области, включая Биробиджан, исторически сложилась ситуация, при которой более ста национальностей живут без конфликтов и межэтнических столкновений, их отношения достаточно терпимы, что является специфической особенностью ЕАО в настоящее время.

Особое место в обеспечении межкультурного взаимодействия, налаживании диалога между этносами, занимают, прежде всего, национально-культурные общества, общественные организации, и различные этнокультурные мероприятия.

Например, 3 и 4 ноября 2023 года в ЕАО прошел фестиваль «Кухни народов России». Жители и гости города могли попробовать традиционные блюда, познакомиться с особенностями быта народов области и их историей. Автор проекта отметил, что данное мероприятие проводится с целью популяризации и сохранения дружественных межнациональных отношений между народами, которые проживают в Еврейской автономной области, через гастрономические традиции, дегустацию различных этнических блюд и культурный обмен в рамках проведения фестиваля «Кухни народов России» [5].

На фестивале была представлена площадка с азербайджанскими сладостями, чаем, долмой и шах-пловом. Также была узбекская еда – настоящий плов из казана, чак-чак и самса. Таджики приготовили свою версию плова и тандырную самсу, а также манты и огромные гроздья винограда, которые украшали их столы. Рядом с таджикской кухней были представлены блюда из Китая: салат «Харбин», свинина гобажоу, жареные баклажаны. Корейская диаспора угощала традиционными пельменями, кимпабом и тонизирующим напитком. Также на фестивале были блюда коренных малочисленных народов, а именно эвенки и евреи [5].

18 и 19 ноября 2023 года проходил международный фестиваль-конкурс в Биробиджане, в котором принимали участие более тысячи танцоров. Танцевальные группы из различных регионов России и даже из Китая соревновались за звание лучших. Идея организации фестиваля была предложена руководителем ансамбля танца «Овация», который обратился к главе регионального отделения партии «Единая Россия». Фестиваль был направлен на обмен творческими идеями и укрепление культурных связей между участниками [6].

15 января 2024 года проходил первый Всероссийский муниципальный форум «Малая Родина — сила России», в котором приняла участие и ЕАО во главе с губернатором Ростиславом Гольдштейном. Это мероприятие проводилось по указанию Президента России Владимира Путина. Организатором выступала Всероссийская ассоциация развития местного самоуправления при поддержке Администрации Президента Российской Федерации. Жители страны проживают преимущественно в муниципалитетах, где муниципальная власть является ближайшей к ним, и от оперативности ее решений непосредственно зависит их качество жизни. Поэтому проведение форума имеет высокое значение для государства и общества. Целью мероприятия является объединение муниципального сообщества страны и повышение престижа муниципальной службы.

Программа форума включала круглые столы, панельные дискуссии, стратегические сессии с участием представителей различных отраслевых министерств, бизнеса и некоммерческих организаций. Выступления экспертов были посвящены темам межнационального единства, патриотического воспитания, развития любви к родным местам, исторического и культурного наследия, а также Году семьи и популяризации семейных ценностей среди молодежи [7].

В заключение хотелось бы сказать, что диалог культур является важным компонентом современного мира, который способствует развитию общества как единого целого и укрепляющим взаимосвязи между людьми.

Список литературы

1. Федоров П.М. Роль интернет-СМИ в формировании социальных установок россиян в отношении мигрантов (по результатам контент-анализа региональных новостных интернет-сайтов) // Мониторинг общественного мнения: экономические и социальные перемены. - 2014. - №6. - С. 119-131.
2. Никитенко В.Н., Аверина Ю.Н. Межэтнические отношения в системе национальной безопасности в еврейской автономной области // Региональные проблемы. - 2015. - №2. - С. 86-92.
3. Мищук С.Н. Периодизация российско-китайских отношений в сельском хозяйстве Еврейской Автономной области в постсоветский период // Региональные проблемы. - 2022. - №3. - С. 142-145.
4. Мищук С.Н. Трудовая миграция на Дальнем Востоке России: до и после 2020 года // Региональные проблемы. - 2021. - №2-3. - С. 171-174.
5. В ЕАО пройдет фестиваль «Кухни народов России» // Комсомольская правда URL: <https://www.hab.kp.ru/online/news/5522558/> (дата обращения: 17.10.2024).
6. Более тысячи танцоров стали участниками международного фестиваля-конкурса в Биробиджане // ЕАОMedia URL: <https://eaomedia.ru/news/1626397/?from=36> (дата обращения: 17.10.2024.).
7. Делегация ЕАО во главе с губернатором участвует в форуме «Малая Родина – сила России» в Москве // ЕАОMedia URL: <https://eaomedia.ru/news/1662312/?from=32> (дата обращения: 17.10.2024.).

**СЕКЦИЯ
СЕЛЬСКОХОЗЯЙСТВЕННЫЕ
НАУКИ**

ЭФФЕКТИВНОСТЬ ФУНГИЦИДОВ В ОТНОШЕНИИ БЕЛОЙ ГНИЛИ *SCLEROTINIA SCLEROTIURUM*

Медведева Виктория Васильевна

студент бакалавриата

Научный руководитель: **Тараканов Рашит Ислямович**

ассистент кафедры защиты растений

РГАУ-МСХА им. К.А. Тимирязева

Аннотация: в статье представлен обзор литературных данных об эффективности различных фунгицидов в борьбе с белой гнилью растений, вызываемой грибами рода *Sclerotinia*. Рассмотрены результаты многочисленных исследований, проведенных на различных сельскохозяйственных культурах. Наиболее перспективными для борьбы с этим заболеванием являются препараты на основе азоксистробина, ципроконазола, тебуконазола, протиоконазола, флуопирама и флутриафола.

Ключевые слова: белая гниль, фитопатогенные грибы, склеротиниоз, фунгициды, грибные болезни растений, *Sclerotinia sclerotiorum*.

THE EFFECTIVENESS OF FUNGICIDES AGAINST *SCLEROTINIA SCLEROTIURUM* WHITE ROT

Medvedeva Victoria Vasilyevna

Scientific adviser: **Tarakanov Rashit Islyamovich**

Abstract: The article presents a review of the literature data on the effectiveness of various fungicides in the fight against white rot of plants caused by fungi of the genus *Sclerotinia*. The results of numerous studies conducted on various agricultural crops are considered. The most promising fungicides to combat this disease are drugs based on azoxystrobin, cyproconazole, tebuconazole, prothioconazole, fluopyram and flutriafol.

Key words: white rot, phytopathogenic fungi, sclerotiniosis, fungicides, fungal plant diseases, *Sclerotinia sclerotiorum*.

Введение

Род грибов *Sclerotinia* объединяет несколько фитопатогенов, вызывающих вредоносную болезнь, известную как белая гниль, которая поражает широкий круг растений. Видовой состав рода *Sclerotinia* включает многочисленные виды, обладающие широким кругом хозяев. Они поражают более 400 видов растений, включая многие важные сельскохозяйственные культуры из семейств Solanaceae (пасленовые), Cruciferae (крестоцветные), Umbelliferae (зонтичные), Asteraceae (астровые), Apiaceae (сельдерейные), Chenopodiaceae (маревые) и Leguminosae (бобовые) [6, с. 3]. Среди наиболее распространенных видов, поражающих сельскохозяйственные культуры, можно выделить *Sclerotinia sclerotiorum*.

Быстро развивающаяся болезнь существенно сокращает урожайность сельскохозяйственных культур, поражая как надземную, так и подземную части растений. Несмотря на серьезность проблемы, ассортимент фунгицидов, зарегистрированных в России для борьбы с белой гнилью, ограничен. В связи с этим задачей исследования являлась оценка эффективности различных фунгицидов против белой гнили растений по литературным данным.

Обзор литературы

В «Государственном каталоге пестицидов разрешенных к применению на территории РФ» от 02.10.2024 г. зарегистрировано 54 фунгицида на подсолнечнике, рапсе, сое, люпине и винограде для обработки семян и опрыскивания вегетирующих растений. Анализ литературных данных показал, что ряд фунгицидов обладают высокой биологической активностью как при тестировании *in vitro*, так и в полевых исследованиях (таблица 1).

Так, в исследовании Ярук И.В., Тимофеева В.А. и Головченко Л.А. было протестировано несколько фунгицидов и протравителей против штамма гриба *S. sclerotiorum*, выделенного из частей поражённых растений топинамбура в условиях *in vitro* на среде КГА. В результате исследования было установлено, что наибольшую эффективность проявили фунгициды Замир, ВЭ (прохлораз + тебуконазол), Амистар экстра, СК (азоксистробин + ципроконазол), Пропульс, СЭ (флуопирам + протиоконазол) и Консул, КС (флутриафол + азоксистробин) [5, с. 447].

В 2016 г. на базе Казангуловского ОПХ были проведены исследования по выявлению эффективности баковых смесей фунгицидов на основе фамоксадона и цимоксанила на подсолнечнике. Исследованные препараты оказались эффективными против белой гнили подсолнечника, пораженность растений была в 2 раза меньше по сравнению с вариантом без обработки [1, с. 281].

В условиях Краснодарского края фунгицид Аканто Плюс, КС (пикоксистробин + ципроконазол) в фазу бутонизации-начало цветения позволил защитить подсолнечник от стеблевой формы белой гнили. Биологическая эффективность на 14 и 20 день по белой гнили составила 90,1% [3, с. 331].

В 2011 г. в ВНИИМК изучали влияние фунгицидов системного действия - Фоликур, КС (тебуконазол) и Прозаро, КА (протиоконазол + тебуконазол) на распространенность и развитие склеротиниоза на растениях рапса озимого сорта Метеор в фазе бутонизации. Биологическая эффективность препаратов составила 79,2 и 76% соответственно [4, с. 22].

Результаты исследования в Брянской области показали, что применение препарата Протазокс, КС (азоксистробин + протиоконазол + дифеноконазол) в рекомендованной дозе (1,5 л/га) привело к значительному сокращению распространения белой гнили на бобах люпина узколистного. Показатель распространения болезни был в 6,7 раз меньше по сравнению с вариантом без обработки [2, с. 203].

В ходе лабораторных и полевых экспериментов в Индии была оценена эффективность 8 коммерческих фунгицидов против белой гнили на лимской фасоли. Результаты показали, что препараты с действующим веществом тиофанат-метил и дифеноконазол наиболее эффективно подавляли развитие патогена и снижали интенсивность болезни в условиях теплицы [7, с. 116].

В США изучали эффективность беномила, тебуконазола, тиофанат-метила и винклозолина против *Sclerotinia sclerotiorum* на сое. Винклозолин оказался наиболее эффективным в подавлении роста гриба в лабораторных условиях. Полевые испытания показали, что при низкой распространенности заболевания опрыскивание им так же способствовало снижению развития болезни [8, с. 30].

В ходе полевых экспериментов в Эфиопии в 2003-2005 годах изучалось влияние различных фунгицидов на зараженность белой гнилью чеснока. Тебуконазол показал наибольшую эффективность, значительно снижая пораженность и увеличивая урожай. Каптан и беномил также продемонстрировали положительные результаты, но в меньшей степени, а тирам оказался неэффективным [9, с. 864].

Таблица 1

Эффективность некоторых фунгицидов по отношению к белой гнили

Препарат	Действующее вещество	Биологическая эффективность, %	Культура	Ссылка
-	фамоксадон + цимоксанил	50	Подсолнечник	[1]
Протазокс, КС	азоксистробин + протиоконазол + дифеноконазол	85	Люпин узколистный	[2]
Аканто Плюс, КС	пикоксистробин + ципроконазол	90,1	Подсолнечник	[3]
Фоликур, КС	тебуконазол	79,2	Рапс озимый	[4]
Прозаро, КА	протиоконазол + тебуконазол	76		
Замир, ВЭ	прохлораз + тебуконазол	100	Топинамбур (<i>in vitro</i>)	[5]
Амистар экстра, СК	азоксистробин + ципроконазол	100		
Пропульс, СЭ	флуопирам + протиоконазол	100		
Консул, КС	флутриафол + азоксистробин	100		
Топсин-М, КС	тиофанат-метил	99,3	Лимская фасоль	[7]
Скор, КЭ	дифеноконазол	98,8		
Индофил М-45, СП	манкоцеб	95,3		
Бенлате, СП	беномил	96,5	Соя	[8]
Фоликур, КЭ	тебуконазол	98,4		
Топсин-М, КС	тиофанат-метил	100		
Ронилан, КС	азоксистробин + дифеноконазол	100		
Фоликур, КЭ	тебуконазол	95,2		
Бенлате, СП	беномил	93,2	Чеснок	[9]
Мерпан, СП	каптан	80,6		

Заключение

Проведенный анализ литературных данных свидетельствует о значительной эффективности ряда фунгицидов в борьбе с белой гнилью различных сельскохозяйственных культур. Наиболее перспективными для борьбы с этим заболеванием являются препараты на основе азоксистробина, ципроконазола, тебуконазола, протиоконазола, флуопирама и флутриафола. Однако эффективность фунгицидов может варьировать в зависимости от конкретных условий выращивания, вида патогена и культуры. Для достижения оптимального контроля белой гнили необходимо комплексное применение агротехнических мероприятий и фунгицидных обработок с учетом региональных особенностей.

Список литературы

1. Гаршин М.В. Эффективность фамоксадона и цимоксанила при защите подсолнечника от болезней // Теория и практика современной науки. 2016. №12(18). – С. 279–282.
2. Перспективный фунгицид для защиты люпина узколистного от болезней в период вегетации / Л.И. Пимохова, Г.Л. Яговенко, Ж.В. Царапнева, Н.В. Мисникова // Аграрная наука Евро-Северо-Востока. 2024. – С. 198–206.
3. Сасова Н.А., Горичева В.А. Эффективность Аканто Плюс в защите подсолнечника в Брюховецком районе Краснодарского края в условиях 2020 года // Защита растений от вредных организмов. 2021. – С. 329–331.
4. Сердюк О.А. Сравнительная оценка эффективности препаратов из группы триазолов против склеротиниоза и фомоза на рапсе озимом // Защита и карантин растений. 2012. № 5. – С. 21–22.
5. Ярук И.В., Тимофеева В.А., Головченко Л.А. Эффективность препаратов фунгицидного действия по отношению к грибу *Sclerotinia sclerotiorum* (Lib.) de Bary. Минск: Медисонт, 2017. 528 с. ISBN 978-985-7136-57-5 (2 ч.).
6. Bolton M.D., Thomma B.P., Nelson B.D. *Sclerotinia sclerotiorum* (Lib.) de Bary: biology and molecular traits of a cosmopolitan pathogen // Mol. Plant Pathol. 2006. Vol. 7. No. 1. P. 1–16.
7. Efficacy of fungicides for control of white mold (*Sclerotinia sclerotiorum* Lib.) de Bary in lima bean / Ashutosh Pandey, Amita J. Mathew, Madhu Kamle, Rupesh Kumar Mishra, Pradeep Kumar. // J. Hortl. Sci. Vol. 7(1). 2012. P. 114-117.
8. Efficacy of Fungicides on *Sclerotinia sclerotiorum* and Their Potential for Control of Sclerotinia Stem Rot on Soybean / Mueller D. S., Dorrance A. E., Derksen R. C., Ozkan E., Kurlle J. E., Grau C. R., Gaska J. M., Hartman G. L., Bradley C. A., Pedersen W. L. // Plant Disease. Vol. 86, Issue 1. January 2002. P. 26-31.
9. Tamire Zewide, Chemedda Fininsa, P.K. Sakhuja. Management of white rot (*Sclerotium cepivorum*) of garlic using fungicides in Ethiopia / Crop Protection. Vol. 26, Issue 6, June 2007. P. 856-866.

© Медведева В.В., 2024

НАУЧНОЕ ИЗДАНИЕ

**НАУКА И ТЕХНОЛОГИИ:
ТЕНДЕНЦИИ СОВРЕМЕННОГО РАЗВИТИЯ**

Сборник статей

II Международной научно-практической конференции,
состоявшейся 4 ноября 2024 г. в г. Петрозаводске.

Под общей редакцией

Ивановской И.И., Посновой М.В.,

кандидата философских наук.

Подписано в печать 06.11.2024.

Формат 60x84 1/16. Усл. печ. л. 14.53.

МЦНП «НОВАЯ НАУКА»

185002, г. Петрозаводск,

ул. С. Ковалевской, д.16Б, помещ.35

office@sciencen.org

www.sciencen.org



НОВАЯ НАУКА

Международный центр
научного партнерства



NEW SCIENCE

International Center
for Scientific Partnership

МЦНП «НОВАЯ НАУКА» - член Международной ассоциации издателей научной литературы
«Publishers International Linking Association»

ПРИГЛАШАЕМ К ПУБЛИКАЦИИ

1. в сборниках статей Международных
и Всероссийских научно-практических конференций

<https://www.sciencen.org/konferencii/grafik-konferencij/>



2. в сборниках статей Международных
и Всероссийских научно-исследовательских,
профессионально-исследовательских конкурсов

<https://www.sciencen.org/novaja-nauka-konkursy/grafik-konkursov/>



3. в составе коллективных монографий

<https://www.sciencen.org/novaja-nauka-monografii/grafik-monografij/>



<https://sciencen.org/>