

**НОВАЯ НАУКА**

Международный центр  
научного партнерства



**NEW SCIENCE**

International Center  
for Scientific Partnership

# **ИННОВАЦИОННЫЙ ДИСКУРС РАЗВИТИЯ СОВРЕМЕННОЙ НАУКИ**

Сборник статей XVIII Международной  
научно-практической конференции,  
состоявшейся 2 ноября 2023 г.  
в г. Петрозаводске

г. Петрозаводск  
Российская Федерация  
МЦНП «НОВАЯ НАУКА»  
2023

УДК 001.12  
ББК 70  
И66

Под общей редакцией  
Ивановской И.И., Посновой М.В.,  
кандидата философских наук

И66           Инновационный дискурс развития современной науки : сборник статей  
XVIII Международной научно-практической конференции (2 ноября 2023 г.).  
— Петрозаводск : МЦНП «НОВАЯ НАУКА», 2023. — 152 с. : ил., табл.

ISBN 978-5-00215-135-6

Настоящий сборник составлен по материалам XVIII Международной научно-практической конференции **ИННОВАЦИОННЫЙ ДИСКУРС РАЗВИТИЯ СОВРЕМЕННОЙ НАУКИ**, состоявшейся 2 ноября 2023 года в г. Петрозаводске (Россия). В сборнике рассматривается круг актуальных вопросов, стоящих перед современными исследователями. Целями проведения конференции являлись обсуждение практических вопросов современной науки, развитие методов и средств получения научных данных, обсуждение результатов исследований, полученных специалистами в охватываемых областях, обмен опытом. Сборник может быть полезен научным работникам, преподавателям, слушателям вузов с целью использования в научной работе и учебной деятельности.

Авторы публикуемых статей несут ответственность за содержание своих работ, точность цитат, легитимность использования иллюстраций, приведенных цифр, фактов, названий, персональных данных и иной информации, а также за соблюдение законодательства Российской Федерации и сам факт публикации.

Полные тексты статей в открытом доступе размещены в Научной электронной библиотеке [Elibrary.ru](http://Elibrary.ru) в соответствии с Договором № 467-03/2018К от 19.03.2018 г.

УДК 001.12  
ББК 70

ISBN 978-5-00215-135-6

*Состав редакционной коллегии и организационного комитета:*

Аймурзина Б.Т., доктор экономических наук  
Андрианова Л.П., доктор технических наук  
Ахмедова Н.Р., доктор искусствоведения  
Базарбаева С.М., доктор технических наук  
Битокова С.Х., доктор филологических наук  
Блинкова Л.П., доктор биологических наук  
Гапоненко И.О., доктор филологических наук  
Героева Л.М., кандидат педагогических наук  
Добжанская О.Э., доктор искусствоведения  
Доровских Г.Н., доктор медицинских наук  
Дорохова Н.И., кандидат филологических наук  
Ергалиева Р.А., доктор искусствоведения  
Ершова Л.В., доктор педагогических наук  
Зайцева С.А., доктор педагогических наук  
Зверева Т.В., доктор филологических наук  
Казакова А.Ю., кандидат социологических наук  
Кобозева И.С., доктор педагогических наук  
Кулеш А.И., доктор филологических наук  
Лаврентьева З.И., доктор педагогических наук  
Мокшин Г.Н., доктор исторических наук  
Молчанова Е.В., доктор экономических наук  
Муратова Е.Ю., доктор филологических наук  
Никонов М.В., доктор сельскохозяйственных наук  
Панков Д.А., доктор экономических наук  
Петров О.Ю., доктор сельскохозяйственных наук  
Поснова М.В., кандидат философских наук  
Рыбаков Н.С., доктор философских наук  
Сансызбаева Г.А., кандидат экономических наук  
Симонова С.А., доктор философских наук  
Ханиева И.М., доктор сельскохозяйственных наук  
Хугаева Р.Г., кандидат юридических наук  
Червинец Ю.В., доктор медицинских наук  
Чистякова О.В. доктор экономических наук  
Чумичева Р.М., доктор педагогических наук

# ОГЛАВЛЕНИЕ

<b>СЕКЦИЯ ЭКОНОМИЧЕСКИЕ НАУКИ .....</b>	<b>7</b>
ДИНАМИКА ПОКАЗАТЕЛЕЙ РАЗВИТИЯ РОССИЙСКОЙ ИНДУСТРИИ КИНО И АНИМАЦИИ В НАСТОЯЩЕЕ ВРЕМЯ.....	8
<i>Войтова Людмила Михайловна, Хранилова Дина Андреевна</i>	
ИНСТРУМЕНТЫ ОБЕСПЕЧЕНИЯ КОНКУРЕНТОСПОСОБНОСТИ ВЫСШЕГО УЧЕБНОГО ЗАВЕДЕНИЯ.....	20
<i>Пирогова Елена Владимировна</i>	
ЭКОНОМИКА ЗНАНИЙ В УСЛОВИЯХ ПЕРЕХОДА НА ШЕСТОЙ ТЕХНОЛОГИЧЕСКИЙ УКЛАД .....	25
<i>Чалова Ольга Викторовна</i>	
ПРОБЛЕМЫ ИМПОРТОЗАМЕЩЕНИЯ В РОССИИ В НЫНЕШНИХ ЭКОНОМИЧЕСКИХ УСЛОВИЯХ.....	30
<i>Стадник Анастасия Александровна, Мкртчян Лаура Людвиговна</i>	
АКТУАЛЬНОСТЬ УПРАВЛЕНЧЕСКОГО УЧЕТА ДЛЯ МАЛОГО И СРЕДНЕГО БИЗНЕСА .....	35
<i>Гельдиева Говхер, Мередов Ахмет</i>	
ИНТЕРНЕТ-САЙТ КАК ПРИМЕР ЭФФЕКТИВНОГО ИСПОЛЬЗОВАНИЯ ИНФОРМАЦИОННЫХ ТЕХНОЛОГИЙ В ПРЕДПРИНИМАТЕЛЬСТВЕ.....	40
<i>Игонин Михаил Алексеевич</i>	
<b>СЕКЦИЯ ТЕХНИЧЕСКИЕ НАУКИ.....</b>	<b>45</b>
ТРАНЗИСТОРНЫЙ МАЛОШУМНЫЙ УСИЛИТЕЛЬ .....	46
<i>Зикий Анатолий Николаевич, Кочубей Алексей Сергеевич, Ремпе Антон Борисович</i>	
ИССЛЕДОВАНИЕ ПРОДУКЦИИ, ИЗГОТАВЛИВАЕМОЙ НА ДВУХВАЛКОВОМ СМЕСИТЕЛЕ ПЕРИОДИЧЕСКОГО ДЕЙСТВИЯ.....	54
<i>Кувайцева Виктория Юрьевна</i>	
ПРОГРАММА AUTOCAD ДЛЯ ВЫПОЛНЕНИЯ ИНЖЕНЕРНЫХ КОНСТРУКЦИЙ .....	60
<i>Мулкиев Чары Клычевич, Блясов Байрам Ахетович, Гурбангелдиева Гулшат Аннагурбановна</i>	
<b>СЕКЦИЯ ЮРИДИЧЕСКИЕ НАУКИ .....</b>	<b>66</b>
СУДЕБНЫЙ ПОРЯДОК ПРОВЕРКИ ЗАКОННОСТИ И ОБОСНОВАННОСТИ РЕШЕНИЙ О ПРЕКРАЩЕНИИ УГОЛОВНОГО ДЕЛА (УГОЛОВНОГО ПРЕСЛЕДОВАНИЯ).....	67
<i>Хаметова Альфия Рашидовна, Мажаров Андрей Александрович</i>	

НОРМАТИВНО-ПРАВОВЫЕ АКТЫ В СФЕРЕ ЭКСТРЕМИСТСКОЙ ДЕЯТЕЛЬНОСТИ.....	72
<i>Черноскутов Олег Николаевич</i>	
ПРОБЛЕМЫ ДИФФЕРЕНЦИАЦИИ УГОЛОВНОЙ ОТВЕТСТВЕННОСТИ ЗА ПРЕСТУПЛЕНИЯ ЭКСТРЕМИСТСКОЙ НАПРАВЛЕННОСТИ.....	78
<i>Черноскутов Олег Николаевич</i>	
«ЭКСТРЕМИЗМ» В НАУЧНОЙ ЮРИДИЧЕСКОЙ ЛИТЕРАТУРЕ И РОССИЙСКОМ ЗАКОНОДАТЕЛЬСТВЕ .....	84
<i>Черноскутов Олег Николаевич</i>	
<b>СЕКЦИЯ ПЕДАГОГИЧЕСКИЕ НАУКИ .....</b>	<b>90</b>
СОВЕРШЕНСТВОВАНИЕ И РАЗВИТИЕ МЕТОДОВ ПРЕПОДАВАНИЯ РУССКОГО ЯЗЫКА КАК ИНОСТРАННОГО (ИЗ ОПЫТА РАБОТЫ) .....	91
<i>Евтушенко Светлана Яковлевна</i>	
ТЕХНИКИ ФОРМИРУЮЩЕГО ОЦЕНИВАНИЯ .....	95
<i>Качанова Наталья Кузьминична</i>	
ОБРАЗОВАНИЕ КАК ОДНО ИЗ ОСНОВНЫХ ПОНЯТИЙ ПЕДАГОГИКИ. РОЛЬ ОБРАЗОВАНИЯ В ВОСПИТАНИИ МОЛОДОГО ПОКОЛЕНИЯ .....	100
<i>Оразбердиева Эне, Агозов Аймырат, Аннагулыев Умыт, Аннагулыев Аманмырат</i>	
ИННОВАЦИОННОЕ ОБРАЗОВАНИЕ В ФОРМИРУЮЩЕМСЯ ОБЩЕСТВЕ ЗНАНИЙ .....	105
<i>Оразмаммедов Довлет, Аманов Атаныяз, Розыев Губанмухаммет, Гурбанова Гулширин</i>	
<b>СЕКЦИЯ ФИЛОЛОГИЧЕСКИЕ НАУКИ.....</b>	<b>110</b>
КУЛЬТУРНОЕ НАСЛЕДИЕ ИНКОВ В ЯЗЫКЕ КЕЧУА .....	111
<i>Контрерас Сарриа Хасинто Омар, Гусейнова Мяхназ</i>	
MAGTYMGULY'S POETRY – SPIRITUAL BALM TO THE SOUL.....	116
<i>Jumadurdyyew Meretgeldi, Akmyradov Gadam Gammarovich, Ulyasow Bayram Ahetowich, Ulugov Myrat Kakabayevich</i>	
<b>СЕКЦИЯ ПСИХОЛОГИЧЕСКИЕ НАУКИ .....</b>	<b>121</b>
ВЛИЯНИЕ НАСИЛИЯ НА ПСИХОЛОГИЧЕСКОЕ РАЗВИТИЕ РЕБЕНКА.....	122
<i>Николаева Виктория Владимировна, Досбекова Джамиля Ерлановна</i>	
<b>СЕКЦИЯ ИНФОРМАТИКА .....</b>	<b>128</b>
ИНФОРМАЦИОННЫЕ ТЕХНОЛОГИИ КАК ИНСТРУМЕНТ БЕЗОПАСНОСТИ ГОСУДАРСТВЕННОЙ СИСТЕМЫ .....	129
<i>Гайнутдинова Гелинэ Минтагировна</i>	

<b>СЕКЦИЯ МЕДИЦИНСКИЕ НАУКИ .....</b>	<b>134</b>
<b>ПОВЫШЕНИЕ ЭФФЕКТИВНОСТИ КОМПЛЕКСНОЙ ТЕРАПИИ ГНОЙНО-ВОСПАЛИТЕЛЬНЫХ ЗАБОЛЕВАНИЙ ЧЕЛЮСТНО-ЛИЦЕВОЙ ОБЛАСТИ.....</b>	<b>135</b>
<i>Гаффаров Усмон Бобоназарович, Тухтамешова Нигора Орифжоновна, Тошботирова Мафтуна Гайрат кизи</i>	
<b>ГЕНДЕРНЫЕ ОСОБЕННОСТИ ПСИХОЭМОЦИОНАЛЬНОГО СОСТОЯНИЯ ПАЛЛИАТИВНЫХ ПАЦИЕНТОВ С ОНКОПАТОЛОГИЕЙ.....</b>	<b>144</b>
<i>Лазарева Ольга Расиховна</i>	
<b>ВРОЖДЕННЫЕ ПОРОКИ СЕРДЦА. РАЗБОР КЛИНИЧЕСКОГО СЛУЧАЯ .....</b>	<b>148</b>
<i>Хубиева Динара Руслановна, Хубиева Эльмира Руслановна</i>	

**СЕКЦИЯ  
ЭКОНОМИЧЕСКИЕ  
НАУКИ**

**ДИНАМИКА ПОКАЗАТЕЛЕЙ РАЗВИТИЯ  
РОССИЙСКОЙ ИНДУСТРИИ КИНО И АНИМАЦИИ  
В НАСТОЯЩЕЕ ВРЕМЯ**

**Войтова Людмила Михайловна**

к. соц. н., доцент  
кафедра ЦЭиП,  
РГАИС

**Хранилова Дина Андреевна**

студент 3 курса  
магистратура по направлению 38.04.02  
«Менеджмент интеллектуальной собственности»

**Аннотация:** Статья представляет собой анализ статистических данных о выпуске российских фильмов и мультфильмов в период с 2018 по 2022 годы. Автор проводит исследование с целью оценить тренды и изменения в отрасли кинопроизводства России за указанный период.

**Ключевые слова:** Творческая индустрия, индустрия кино, индустрия анимации, индустрия мультипликации, статистика производства фильмов и мультфильмов в России.

**DYNAMICS OF DEVELOPMENT INDICATORS  
OF THE RUSSIAN FILM AND ANIMATION INDUSTRY  
AT THE PRESENT TIME**

**Voitova Lyudmila Mikhailovna**

**Khranilova Dina Andreevna**

**Abstract:** The article is an analysis of statistical data on the release of Russian films and cartoons in the period from 2018 to 2022. The author conducts a study to assess trends and changes in the Russian film production industry over the specified period.



**Key words:** Creative industry, film industry, animation industry, animation industry, statistics of film and cartoon production in Russia.

Творческие индустрии – это сфера деятельности, связанная с созданием и распространением продуктов культуры и искусства, включающая в себя такие области, как кино, музыка, литература, изобразительное искусство, дизайн, архитектура, театр и многие другие. В сфере творческих индустрий создаются результаты интеллектуальной деятельности – художественные и культурные продукты, которые удовлетворяют эстетические потребности.

Понятие «творческих индустрий» как теоретического феномена было введено в ноябре 1998 года Департаментом культуры, медиа и спорта правительства Великобритании [1]. Это определение представляет собой переосмысление и расширение понятия «культурные индустрии», над которым велась дискуссия продолжительное время.

Ключевым моментом в определении «творческих индустрий» заключается в их множественном числе. Ведь это не отрасль, а совокупность различных отраслей культурных индустрий (архитектуры, моды, изобразительного искусства, кинематографии, издательства и прочих), которые имеют экономическую логику и динамику развития.

С точки зрения бизнес-формирования творческие индустрии строятся на приоритете малых и средних предприятий, осуществляющих производство творческих продуктов и услуг. В то же время, они являются местными производственными единицами, направленными на вход на глобальные рынки в условиях постиндустриальной экономики.

Для лучшего понимания творческих индустрий, необходимо рассмотреть этапы их становления:

– До второй половины XIX века – распространение продуктов культуры до эпохи индустриализации: копирование художественных образцов, переписывание рукописей, ремесленное воспроизводство предметов искусства и т.д. В XV веке появилась первая форма культурной индустрии – книгопечатание.

– Со второй половины девятнадцатого века до 1960 годов в сферу культуры проникало огромное количество новых технических достижений, возникали новые виды искусств, происходило становление массового культурного потребления и индустриализация культуры. Вследствие этого

возникло понятие «культурная индустрия», которое ввели М. Хоркхаймер и Т. Адорно [2]. В этот период объединение культуры и коммерции считалось потерей статуса культуры в глазах интеллектуальной элиты.

– Конец 1960-х годов - середина 1990-х годов - тесное проникновение экономики в культуру на основе демократизации и «омоложения» культурного поля. Этот период связан со сдвигом элитности в культурных индустриях (как показали контркультурные молодежные движения, студенческая революция в Европе в 1968 году, Вудстокский фестиваль в 1969 году и другие события) [2]. Культурные индустрии получили теоретическое осмысление.

– Экономика творчества, или экономика культурных индустрий, стала приоритетным сектором в развитых странах, начиная с 2000-х годов. В этот период культурные индустрии стали рассматриваться как ключевой сектор новой экономики.

– В 1970-х годах понятие «культурные индустрии» стало широко распространено и использовалось для обозначения всех отраслей экономики, которые производят и распространяют товары и услуги в сфере культуры, такие как литература, музыка, театр, кино и др. Философы и социологи М. Хоркхаймер и Т. Адорно рассматривали культурные индустрии как единое целое и выделяли кинематограф и радио как наиболее современные и удобные для анализа образцы этой индустрии [3].

– В конце 1970-х и начале 1980-х годов в Европе проводились попытки систематизировать сферу культурных индустрий. Французский исследователь Бернар Мьеж классифицировал культурные индустрии в зависимости от создания ими меновой стоимости. Он разделял физические объекты, такие как книги и диски, которые продаются отдельным лицам, и производство теле- и радиопрограмм, которые предоставляются бесплатно и зарабатывают деньги на рекламе и спонсорстве. Газеты и журналы занимали промежуточное положение, так как каждый экземпляр оплачивался, но также привлекал рекламу. Кино, музыка и театр, связанные с публичным исполнением, зависели от стоимости входного билета и количества зрителей.

Таким образом, экономика творчества стала важным сектором экономики, а культурные индустрии стали рассматриваться как ключевая составляющая новой экономики.

На текущий момент, творческие индустрии являются одной из самых быстрорастущих отраслей в мире, способствуя развитию экономики, туризма и

созданию рабочих мест. Они имеют значительное влияние на формирование культурного облика нации и международного имиджа страны.

Основные характеристики творческих индустрий включают:

– Наличие творческого процесса. В создании продукта творческих индустрий часто используются интеллектуальные и художественные способности, идеи и концепции.

– Присутствие интеллектуальной собственности. Авторские права, патенты, торговые марки и другие виды интеллектуальной собственности имеют большое значение для защиты продуктов творческой индустрии и обеспечения их экономической ценности.

– Распространение и коммерциализация. Продукты творческой индустрии предназначены для представления и обмена на рынке, их производство и распространение подразумевает коммерческую цель.

– Зависимость от технологий. Современные технологические инновации существенно влияют на процесс создания, распространения и потребления продуктов творческой индустрии.

– Творческие индустрии представляют собой одну из важнейших сфер культурной и экономической деятельности, играют важную роль в формировании и развитии современного общества [4].

Кино и анимация – две отрасли, базирующиеся на творчестве и создающие результаты интеллектуальной деятельности, которые в дальнейшем используются в других индустриях: рекламе, производстве сувенирной продукции, детских игрушек и прочее. Индустрия кино и анимации играет значительную роль в индустрии развлечений, являясь драйвером развития для данной сферы деятельности.

В настоящее время эффективность киноиндустрии и индустрии анимации невозможно описать только показателями экономическими. В этих отраслях создаются и используются результаты интеллектуальной деятельности, в основном охраняемые авторским правом, внедряются передовые технологии. Кино и анимация стали неотъемлемой частью структуры потребления современного общества. Эти отрасли стимулируют развитие промышленного производства гаджетов, кинооборудования и др.

Наиболее динамично развивающейся индустрией является киноиндустрия. Благодаря технологическим прорывам и постоянному развитию сценарной литературы, кино стало источником удовлетворения не

только эстетических и художественных потребностей, но и сложных спецэффектов и уникальных персонажей. Каждый год выходят сотни новых фильмов в разных жанрах – от драмы и комедии до научной фантастики и фэнтези. Кино на сегодняшний день не только выполняет функции рекреативные, но является инструментом формирования культурного восприятия, а также выполняет функцию закрепления образцов поведения и воспроизводства общественных норм и ценностей.

В мультфильмах особенно достигается своеобразная гармония искусства и технических навыков. Создатели мультфильмов должны объединять новые идеи с инновационными технологиями, чтобы создать оригинальные творческие продукты.

Главной причиной стабильного роста и развития этих индустрий является использование творческого потенциала создателей сложных аудиовизуальных произведений. Одна из ключевых причин успеха кино и анимации – универсальность. Мультфильмы и анимационные сериалы пользуются популярностью среди детей, подростков и взрослых. Мультфильмы могут выполнять функции развлечения, обучения, воспитания. Так, например, мультипликационный сериал «Фиксики», в доступной для ребенка форме поясняет основу работы современной техники. Для детей младшего возраста, веселые разноцветные персонажи сериала «Цветняшки» расскажут о технике чистки зубов и о том, почему так важно это делать. Конечно, такие проекты преследуют не только цели обучения и развлечения детей, но и получение экономического эффекта. Это не только продажа самых разнообразных товаров с изображениями любимых героев мультфильмов, таких как игрушки, продукты питания, книжки, раскраски, канцелярская продукция, одежда, но и создание рабочих мест в индустрии. Показ полнометражных мультфильмов в кинотеатрах способствует продаже сопутствующих товаров. Таким образом, индустрия кино и анимации является значительным и прибыльным сектором экономики.

На сегодняшний день анимация и компьютерная графика играют огромную роль в киноиндустрии. Технологии, позволяющие создавать фотореалистичные анимационные персонажи и миры, постоянно развиваются, и благодаря им студии могут создавать удивительные визуальные эффекты.

Будучи неотъемлемой частью развлекательной индустрии, анимация привлекает множество инвесторов и спонсоров. Крупные студии вкладывают

инвестиции в производство и маркетинг анимационных фильмов. Возможность получить прибыль от торговли правами на дистрибуцию, продажи мерчендайза и лицензионных продуктов делает анимацию очень привлекательным потенциальным бизнесом. Индустрия анимации является не только прибыльным бизнесом, но и существенным стимулом для развития технологий и творческого потенциала.

Рассмотрим развитие кино- и мультипликационной индустрии в российском сегменте за 2018-2022 годы. Согласно статистическим данным, в 2018 году в кинотеатрах было показано 35 картин российского производства, при этом часть из них вышла в рамках проекта «Мульт в кино» и представляла собой собранное в заданный тайминг некоторое количество серий из периодических анимационных изданий. На «Мульт в кино» пришлось 22 картины, и еще 3 вышло в рамках проекта «Мультобоз».

В 2019 году на большие экраны в России вышло 29 продуктов в жанре анимации, в том числе четвертая часть популярного российского мультфильма «Иван Царевич и серый волк», полнометражная картина, дополняющая сюжет детского анимационного сериала «Фиксики». Один мультфильм был снят по мотивам произведения российского детского писателя Александра Волкова, это картина «Урфин Джус возвращается». Из 29 показанных в кинотеатрах картин 22 вышло в рамках проекта «Мульт в кино».

В 2020 году на большие экраны в России попало всего 16 картин, из которых в рамках проекта «Мульт в кино» 11 анимационных картин. 2020 год примечателен выходом продолжения мультфильма «Звездные собаки: Белка и Стрелка», выпущенном в 2010 году – продолжение повествует о приключениях собак на карибских островах (мультфильм «Белка и Стрелка. Карибская Тайна»). Кроме того, на экраны вышел полнометражный мультфильм о персонажах мультипликационного сериала («Барбоскины на даче»).

2021 год прошел для российской мультипликации более успешно, чем предыдущий, и в прокатах в кинотеатрах было показано 26 картин. Из них 13 – анимационные ролики проекта "Мульт в кино», 2 сборника «Фиксикино», а также по 2 сборника «Смешарики и друзья в кино». Таким образом, 17 картин из 26 представляли собой сборники коротких серий. 2021 год также примечателен тем, что одна из картин российского производства, созданная в рамках «Программы анимационного фестиваля «LIAF-2021», вышла также на зарубежные экраны.

Наконец, в 2022 году на российские экраны вышло 45 картин, из которых 16 в рамках проекта «Мульт в кино» и еще 3 в рамках проекта «Союзкиномульт» [5].

Вышеуказанные данные можно представить в виде таблицы (табл. 1).

**Таблица 1**

**Статистика мультфильмов российского  
производства в кинотеатрах с 2018 по 2022 год**

год	всего	количество сборников коротких серий	доля сборников коротких серий, %
2018	35	25	71,43
2019	29	22	75,86
2020	16	11	68,75
2021	26	13	50,00
2022	45	19	42,22

Таким образом, с 2018 года доля показанных в кинотеатрах сборников коротких серий в рамках вышеуказанных проектов «Мульт в кино», «Мультобоз» и «Союзкиномульт» снизилась. При этом общее количество мультфильмов российского производства растет с 2020 года. Резкое падение в 2020 году, вероятнее всего, было вызвано последствиями глобальной пандемии Covid-19, что повлекло за собой сокращение рабочих мест или невозможность выхода на работу в офис, что может быть важным фактором для работников мультипликационной сферы в виду необходимости использования ряда профессионального программного обеспечения и специфической техники.

Вместе с тем, в невозможно не отметить резкое увеличение выхода на экраны мультфильмов российского производства в 2022 году, при одновременном падении количества вышедших в прокат сборников серий мультипликационных сериалов (всего 42% от общего количества вышедших в прокат картин).

Любопытно также проследить динамику выхода мультфильмов в течение 2022 года. Данные представлены на графике (рис. 1).

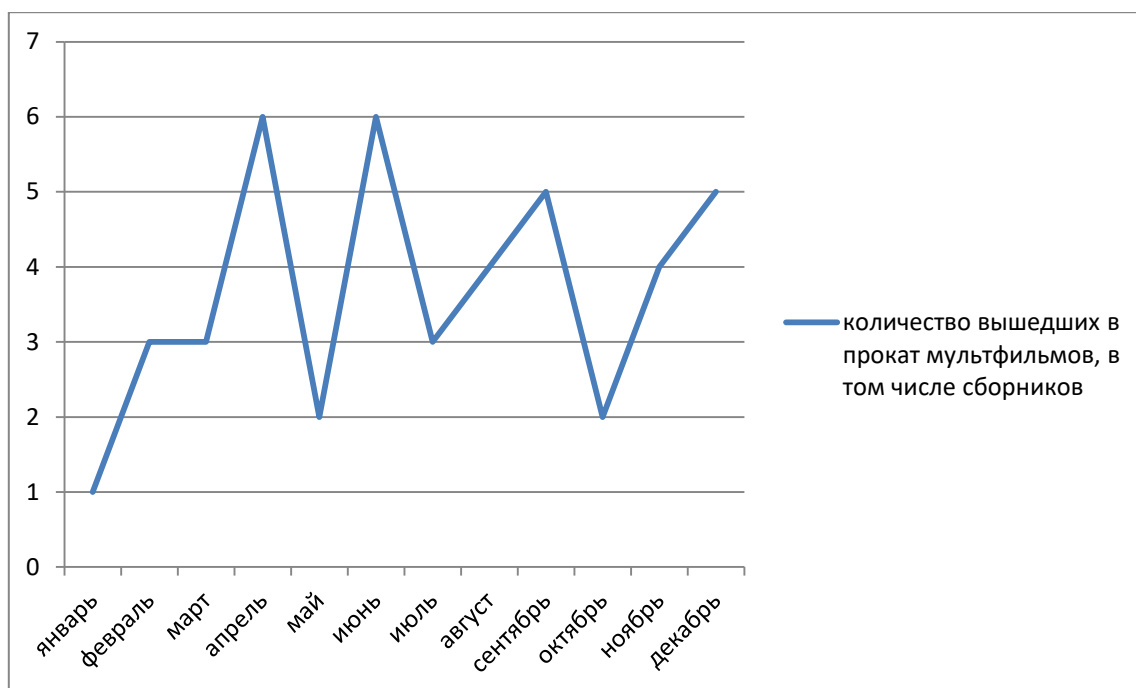

**Рис. 1. Динамика выхода в прокат мультфильмов  
российского производства в 2022 году**

Аналогичным образом можно отследить статистику по вышедшим в прокат российским кинолентам.

Данные по количеству вышедших в прокат полнометражных картин собраны в таблице 2 (табл. 2, рис. 2) [5].

**Таблица 2**

**Статистика по количеству картин российского  
производства в прокате с 2018 по 2022 год**

год	всего (с анимацией)	всего, кроме анимации
2018	140	105
2019	179	150
2020	97	81
2021	170	144
2022	256	211

Статистические данные можно представить в виде графика.

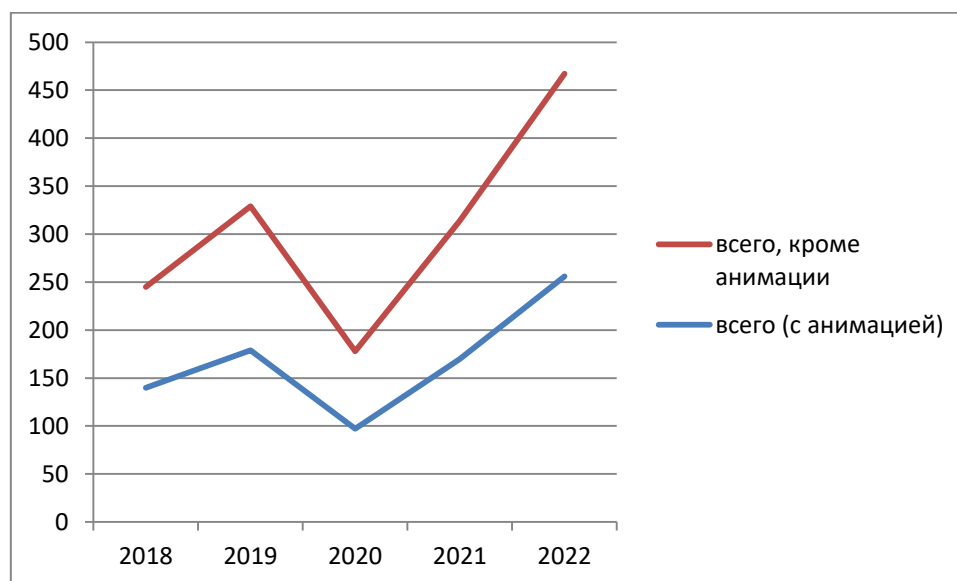

**Рис. 2. Динамика количества картин  
российского производства с 2018 по 2020 гг.**

В таблице 2 и на графике учтены также сведения, отдельно представленные в таблице 1 ввиду того, что полнометражные картины представляют собой большое количество разнообразных жанров, в том числе биографические фильмы, документальные, экшн, триллер, семейные фильмы, драмы, комедии и так далее.

Примечательно, что в 2018 году на экраны вышло 3 картины совместного производства США и России. Это документальные фильмы: «Человек, который спас мир», «Генезис 2.0», триллер «Горные огни», драма и комедия «Хрусталь».

В 2019 году в рамках сотрудничества с киностудией США вышли документальные фильмы «Мантра: путешествие со звуком», «INTO\_Нация большой Одессы», экшн и приключения «Дикая Лига» [5].

В 2020 году в рамках сотрудничества с США на экраны вышли только работы, созданные для манхэттенского фестиваля короткометражного кино. Вероятно, малое количество связано с глобальной пандемией, а также общим падением количества вышедших в прокат фильмов и мультипликационных лент.

В 2021 году на экраны вышло 2 картины совместного производства США и России. Это документальный фильм о спорте «Navi. Рожденные побеждать», триллер «После Чернобыля» [5].



В 2022 году фильмов, выпущенных в сотрудничестве с другими странами, на экраны выпущено не было. Вероятно, это связано с наложенными на Российскую Федерацию санкциями.

Следует выделить картины, которые попали в тренды кино, в соответствии с изложенными на сайте единой федеральной автоматизированной информационной системы сведений о показах фильмов в кинозалах. В качестве трендов выделяется 12 картин с самыми высокими показателями сборов, при этом можно выбрать тренды за день, уикенд, неделя, месяц, год, однако учитываются все картины, российского и зарубежного производства. В соответствии с изложенными на упомянутом выше сайте данными [5]:

– в 2018 году на первое место в трендах вышла российская кинокартина «Движение вверх» с общими сборами 2 949 027 847 Р; а также на 5 место в рейтинге попала картина «Лёд» с общими сборами 1 446 403 357Р [6];

– в 2019 году в 12 лучших по сборам кинокартин попал всего 1 российский фильм «Т-34», попав на 3 место в рейтинге с суммой общих сборов 2 272 260 712;

– в 2020 году в списке лучших кинолент - 6 российских фильмов: картина «Холоп» (1 место в рейтинге со сборами 3 082 031 789 Р), «Лёд 2» (2 место, 1 471 479 967 Р), «Вторжение» (4 место, 963 491 807 Р), «Союз спасения» (8 место, 719 266 112 Р), «Непосредственно Каха» (10 место, 548 340 730 Р), «(Не)идеальный мужчина» (11 место, 521 766 993 Р) [6];

– в 2021 году в тренды попали 2 российские картины: это фильмы «Последний богатырь: Корень зла» (2 место, сборы 2 051 186 321 Р) и «Конёк-Горбунок» (6 место, 1 176 976 001 Р) [6]; ;

– в 2022 году в тренды попали фильмы «Сердце Пармы» (4 место, общие сборы 934 366 662 Р), «Елки 9» (7 место, 572 687 921 Р), «Чемпион мира» (9 место, 422 225 420 Р), «Одна» (11 место, 356 548 927 Р), а также мультфильмы «Финик» (8 место, 442 644 670 Р), «Три богатыря и конь на троне» (10 место, 420 019 774 Р) [6].

Из приведенной за последние 5 лет статистики можно сделать выводы, что в тренды по количеству общих сборов попадает все больше российских фильмов. Вместе с тем, относительно высокие показатели были в 2020 году, несмотря на общее падение числа вышедших в прокат российских фильмов и мультфильмов (97 лент всего в 2020 году, при этом годом ранее вышло 179 картин, а годом позже 170, то есть почти в 2 раза больше). В то же время

в 2021 наступил резкий спад, возможно, связанный с выходом в прокат широко разрекламированных франшиз зарубежного производства, таких как «Дюна», «Душа», «Форсаж 6», «Босс-молокосос 2». 2022 год в соответствии со статистическими данными является наиболее успешным как по количеству выпущенных в прокат картин, так и по количеству вышедших в тренды по общим сборам.

Таким образом, анализируя статистические данные относительно вышедших в прокат в кинотеатры картин за последние 5 лет, можно сделать следующие выводы:

– с 2018 года наблюдается рост количества вышедших на экраны российских кинотеатров фильмов и анимационных продуктов отечественного производства, что свидетельствует об экономической обоснованности этих процессов;

– самые низкие показатели количества выпущенных кино- и анимационных картин 2020 года связаны с глобальной пандемией Covid-19 и последовавшими вследствие этого процессами перевода работников на удаленные должности или в отпуска, приостановкой деятельности тех сфер, которые на момент пандемии не представляли интереса для потребителей и экономической выгоды для производителей;

– с 2018 года по настоящее время повышается экономический эффект и сборы от показа российских фильмов и мультфильмов в кинотеатрах, что также влечет за собой повышение экономического эффекта в смежных сферах, таких, например, как продажа официальной продукции с символикой;

– с 2018 года и по настоящее время повышается доля прибыли от доходов творческих индустрий в структуре экономике, что, вероятно также связано с уходом с отечественного рынка иностранных компаний прокатчиков.

Несмотря на положительную динамику экономических показателей необходимо в дальнейшем осуществлять анализ социальной, культурной, этической функций индустрии кино и анимации, которые являются так называемой «мягкой силой» – представляют собой чрезвычайно удобный инструмент реализации внешней политики для целого ряда мировых держав в силу своей открытости инновациям, вовлеченности в процесс формирования ценностей, норм, умонастроений общества.

**Список литературы**

1. Творческие (креативные) индустрии. Справочник / Т. В. Абанкина, В. О. Боос, С. В. Бредихин [и др.]; под редакцией Н. В. Гладких. – Москва, 2022. – 222 с. – URL: [https://ion.ranepa.ru/upload/medialibrary/fbd/Gid\\_Spravochnik-Tvorcheskie\\_kreativnye\\_industrii.pdf](https://ion.ranepa.ru/upload/medialibrary/fbd/Gid_Spravochnik-Tvorcheskie_kreativnye_industrii.pdf) (дата обращения: 28.10.2023). – Текст: электронный.
2. Суминова Т.Н. Творческие/креативные индустрии как вариант модернизации сферы культуры и искусства // Вестник московского государств. университета культуры и искусств. – 2012. - № 3 (47). – с. 30-36
3. Адорно Т., Хоркхаймер М. Диалектика Просвещения. М. – СПб.: Медиум; Ювента, 1997. 310 с
4. Войтова Л.М., Пятаева О.А... Инновационные механизмы управления в творческих индустриях. М: Кнорус.2021.
5. Электронный каталог «Бюллетень кинопрокатчика» [Электронный ресурс]: <https://www.kinometro.ru/kino/analitika> (дата обращения: 28.10.2023)
6. Электронный каталог Федерального фонда социальной и экономической поддержки отечественной кинематографии [Электронный ресурс]: <https://www.fond-kino.ru/pages/otraslevaa-analitika/> (дата обращения: 28.10.2023).

**ИНСТРУМЕНТЫ ОБЕСПЕЧЕНИЯ  
КОНКУРЕНТОСПОСОБНОСТИ ВЫСШЕГО  
УЧЕБНОГО ЗАВЕДЕНИЯ**

**Пирогова Елена Владимировна**

к.э.н., доцент,  
зав. кафедрой «Экономика и менеджмент»  
Ульяновский государственный  
технический университет

**Аннотация:** В статье обоснованы причины, вызывающие необходимость повышения конкурентоспособности вуза; приведены факторы, способствующие развитию конкурентных преимуществ вуза; охарактеризованы инструменты обеспечения конкурентоспособности вуза как субъекта рынка образовательных услуг и с позиций различных авторов; представлена авторская классификация инструментов обеспечения конкурентоспособности вуза в зависимости от их содержания.

**Ключевые слова:** Вуз, рынок образовательных услуг, конкурентные преимущества вуза, конкурентоспособность вуза, инструменты обеспечения конкурентоспособности вуза.

**TOOLS FOR ENSURING THE COMPETITIVENESS  
OF HIGHER EDUCATION INSTITUTIONS**

**Pirogova Elena Vladimirovna**

**Abstract:** The article substantiates the reasons for the need to increase the competitiveness of the university; the factors contributing to the development of competitive advantages of the university are given; the instruments for ensuring the competitiveness of the university as a subject of the educational services market and from the positions of various authors are characterized; the author's classification of the instruments for ensuring the competitiveness of the university depending on their content is presented.

**Key words:** University, educational services market, competitive advantages of the university, competitiveness of the university, tools to ensure the competitiveness of the university.

Управление конкурентоспособностью высшего учебного заведения направлено на обеспечение стратегического развития вузов в условиях изменчивости конкурентной среды. В этих условиях необходим постоянный поиск новых управленческих решений по развитию конкурентных преимуществ вуза и повышению эффективности основных направлений его деятельности.

Применение тех или иных инструментов обеспечения конкурентоспособности вуза предполагает осуществления целенаправленного воздействия системы менеджмента на те или иные процессы функционирования для достижения стратегической цели.

Необходимость повышения конкурентоспособности вуза обусловлена следующими причинами [2, с. 90]:

- рост количества образовательных организаций, в т.ч. функционирующих на коммерческой основе и имеющих возможность реализации гибкой ценовой политики;
- сокращение бюджетного финансирования и необходимость поиска альтернативных источников финансирования деятельности вуза;
- сокращение численности поступающих и обучающихся;
- формирование международного научно-образовательного пространства;
- повышение требований работодателей к уровню подготовки специалистов.

При использовании тех или иных инструментов необходимо учитывать ряд факторов, содействующих повышению конкурентоспособности вуза [4]:

- гибкость, способствующая своевременному реагированию вуза на изменения рынка образовательных услуг и потребностей потребителей;
- внутренний потенциал вуза, характеризующий его ресурсные возможности для эффективного осуществления основных направлений деятельности;

– внешние конкурентные преимущества, представляющие собой отличительные для потребителей характеристики вуза.

Рассматривая вуз как субъект рынка образовательных услуг, необходимо определить комплекс средств, формирующих его конкурентоспособность с позиций сравнительного анализа с другими конкурентами (рис. 1).



**Рис. 1. Инструменты обеспечения конкурентоспособности вуза как субъекта рынка образовательных услуг**

*Источник: составлено автором по материалам [3, с. 175]*

В исследовании А.Ю. Александра при характеристике механизма формирования конкурентоспособности вуза отражены следующие направления [1, с. 13]:

- разработка и реализация образовательных программ в соответствии с потребностями инновационной экономики;
- формирование личностных характеристик и профессиональных компетенций будущих выпускников на основе применения современных технологий трансфера знаний;
- обеспечение непрерывного развития кадрового потенциала вуза на основе повышения квалификации ППС, эффективности функционирования институтов аспирантуры и докторантуры;

– развитие материально-технической и социальной инфраструктуры вуза.

А.В. Салакевич среди приоритетных инструментов повышения конкурентоспособности вуза выделяет развитие его научно-инновационной деятельности и образовательных программ, реализация которых осуществляется на основе инновационных образовательных методов и технологий [4].

В исследовании Т.В. Богдановой, И.В. Погорелко представлены следующие подходы к повышению конкурентоспособности вуза [2, с. 91-92]:

1. Традиционные методы:

– сокращение расходов на получение образовательных услуг, основанное на разработке и реализации гибкой ценовой политики вуза;

– взаимодействие с работодателями в целях повышения уровня практической подготовки, прохождения практики и последующего трудоустройства обучающихся;

– повышение уровня качества образовательных услуг в соответствии с потребностями потребителей (обучающихся, родителей, работодателей, государства и т.д.).

2. Методы, основанные на современных информационно-коммуникационных технологиях:

– разработка и функционирование онлайн-платформ для осуществления взаимодействия участников образовательного процесса;

– создание цифровых университетских кампусов;

– разработка образовательных программ на основе онлайн-обучения, направленных на повышение имиджа и статуса вуза.

На основе анализа представленных в научной литературе инструментов обеспечения конкурентоспособности представляется целесообразным классифицировать их точки зрения сущностного содержания:

– организационные инструменты: разработка и реализация образовательных программ на основе инновационных образовательных технологий; развитие сетевого взаимодействия в рамках вузовского сообщества; формирование партнерских отношений с ключевыми участниками образовательных отношений и др.;

- управленческие инструменты: формирование системы стратегического управления вузом; реализация мероприятий по развитию кадрового потенциала вуза; совершенствование системы мотивации персонала вуза и др.;
- административные инструменты: приказы, указания, распоряжения, программы в области стратегического развития вуза и др.;
- экономические инструменты: увеличение финансирования программ стратегического развития вуза, в т.ч. за счет внебюджетных источников, и др.;
- маркетинговые инструменты: формирование имиджа вуза; реализация гибкой ценовой политики; продвижение вуза в социальных сетях и др.

Применение тех или иных инструментов обеспечения конкурентоспособности вуза способствует развитию сильных сторон образовательной организации, позволяет ей гибко реагировать на изменение потребностей потребителей, направлено на достижение устойчивого функционирования и стратегических целей развития вуза в условиях динамичной конкурентной среды.

### **Список литературы**

1. Александров А.Ю. Повышение конкурентоспособности образовательной организации высшего образования как фактор ее инвестиционной привлекательности // Вестник экономики, права и социологии. – 2017. – № 4. – С. 11-14.
2. Богданова Т.В., Погорелко И.В. Определение эффективных методов повышения конкурентоспособности высшего учебного заведения // Инновации и инвестиции. – 2023. – № 5. – С. 90-93.
3. Гарина А.В. Маркетинговые инструменты повышения конкурентоспособности высших учебных заведений // Молодой ученый. – 2023. – № 10 (457). – С. 174-177.
4. Саласкевич А.В. Конкурентоспособность профессиональной образовательной организации в современных экономических условиях [Электронный ресурс]. – Режим доступа: [https://elar.rsvpu.ru/bitstream/123456789/39306/1/avsorpo\\_2020\\_2\\_029.pdf](https://elar.rsvpu.ru/bitstream/123456789/39306/1/avsorpo_2020_2_029.pdf).

© Е.В. Пирогова, 2023



**ЭКОНОМИКА ЗНАНИЙ В УСЛОВИЯХ ПЕРЕХОДА  
НА ШЕСТОЙ ТЕХНОЛОГИЧЕСКИЙ УКЛАД**

**Чалова Ольга Викторовна**

доцент

ГОБУК ВО «Волгоградский государственный  
институт искусств и культуры»

**Аннотация:** В настоящее время становится все более понятным, что труд или капитал не являются единственными базовыми источниками прибыли предприятия, а, скорее, вся система, в которой производится и потребляется его продукция. В этой системе есть и знания, и коммерческие идеи, и информация. В условиях жесткой конкуренции возникает необходимость разработки и реализации новых востребованных продуктов, услуг, технологий, обладающих качественно новыми характеристиками. Человеческий потенциал важнейший фактор, который способен дать значительное конкурентное преимущество.

**Ключевые слова:** Экономика знаний, новая фаза экономического развития общества, интеллектуальный потенциал организации, инновации, человеческие ресурсы, организационный потенциал, компетенции работников организации.

**ECONOMY OF KNOWLEDGE  
IN CONDITIONS OF TRANSITION TO THE SIXTH  
TECHNOLOGICAL STRUCTURE**

**Chalova Olga Viktorovna**

**Abstract:** It is now becoming increasingly clear that labor or capital are not the only basic sources of profit for an enterprise, but rather the entire system in which its products are produced and consumed. This system contains knowledge, commercial ideas, and information. In conditions of fierce competition, there is a need to develop and sell new in-demand products, services, and technologies with qualitatively new

characteristics. Human potential is the most important factor that can provide a significant competitive advantage.

**Key words:** Economy of knowledge, new phase of economic development of society, intellectual potential of the organization, innovation, human resources, organizational potential, competencies of the organization's employees.

Поиск новой научной парадигмы устройства мира, нуждающегося в глобализации знаний и научных достижений, стал предпосылкой возникновения следующей фазы развития человечества, связанной с появлением информационно-коммуникационных технологий, позволяющих совершенствовать процессы генерации знаний и использовать их в качестве основного ресурса экономического развития.

Сегодня мир находится в стадии перехода на шестой технологический уклад. В наибольшей степени это проявляется в развитых странах мира, таких как Южная Корея, Австралийский Союз, США, Японии, Германия, КНР, и характеризуются нацеленностью на развитие и применение наукоёмких технологий. В первую очередь это био- и нанотехнологии, геновая инженерия, мембранные и квантовые технологии, фотоника, микромеханика, термоядерная энергетика – перекрестный эффект этих достижений должен привести к созданию ведущих технологий, которые будут править мировым рынком ближайшие 30-40 лет, таких как квантовый компьютер, искусственный интеллект и в конечном счёте позволят обеспечить выход на принципиально новый уровень в системах управления государством, обществом, экономикой.

Эксперты по футурологии считают, что при сохранении нынешних темпов технико-экономического развития, шестой технологический уклад окончательно оформится в 2010 – 2020 годах, а в 2040-е годы вступит в фазу зрелости. При этом в 2020 – 2025 годах произойдёт новая научно-техническая и технологическая революция, основой которой станут разработки, синтезирующие достижения базовых направлений. Так, например, в США, доля производительных сил пятого технологического уклада составляет 60%, четвёртого — 20%. И около 5% уже приходится на шестой технологический уклад [1, с. 8].

Активное формирование новой экономики осуществляется на протяжении последних двадцати лет с появления глобальных информационных сетей, средств коммуникаций и интернета. Стратегическое развитие

национального хозяйства различных стран, в том числе и России, прежде всего, неразрывно связано с формированием новых экономических отношений. Решить эту задачу можно только на основе глубокого теоретического осмысления содержания новой фазы экономического развития общества.

Экономику знаний необходимо рассматривать системно и комплексно в широком смысле. В этом, случае она выступает как:

- постиндустриальная экономика, поскольку в ней имеет место увеличение доли сферы услуг, начинающей доминировать в процентном отношении над сферой производства;
- информационная экономика, поскольку информация (знания, наука) начинает играть в ней решающую роль как фактор производства;
- инновационная экономика, поскольку инновационной можно считать такую экономику, в которой знания позволяют генерировать непрерывный поток нововведений, отвечающий динамично меняющимся потребностям, а часто и формирующий эти потребности;
- глобальная сетевая экономика, так как в экономике знаний взаимодействие между носителями знания опосредуется широкими сетевыми связями в глобальном масштабе (появление сети интернет как новой инфраструктуры экономики)

Экономика, основанная на знаниях, - это закономерная, объективно обусловленная, более высокая по сравнению с индустриальной фаза (стадия) развития общества. И перейти к этой стадии без должной экономической, механико-технологической базы не представляется возможным.

Отсюда следует сделать вывод о том, что страны с низким уровнем экономического развития и, соответственно, неразвитым сектором знаний не в состоянии перейти к экономике, основанной на знаниях и не могут поставить во главу своего экономического роста такой фактор, как знания.

Экономику, основанную на знаниях, можно охарактеризовать двумя путями. Во-первых, на основе оценки общего объема затрат (суммарных инвестиций) на развитие ее базового сектора, в котором вырабатываются и распространяются новые знания (образование и НИОКР); во-вторых, со стороны выхода, то есть, оценивая вклад по валовой добавленной стоимости отраслей, которые в основном и потребляют новые знания: от так называемых высокотехнологичных отраслей высшего уровня или ведущих высоких технологий, включающих также отрасли оборонной промышленности, до

высоких технологий среднего уровня и сферы высокотехнологичных услуг. При расширенной трактовке сектора повышенного спроса на новые знания и технологии дополнительно учитываются также образование и здравоохранение, а иногда культура и управление [5, с. 70].

Теоретическими исследованиями в области интеллектуального потенциала и экономики знаний занимаются такие отечественные ученые, как М.Я. Демчишин, Ю.В. Ворона, Л.В. Городянский, И.П. Моисеенко, В.А. Садовский, Е.А. Стеценко и другие. Среди зарубежных авторов, которые значительное внимание уделяют проблематике формирования, эффективности использования и развития интеллектуального потенциала: Д. Белл, Э. Брукинг, Г. Белингер, Г. Катруг, Дж. Гэлбрейт, Б. Генкин, Т. Давенпорт, А. Древаль, Л. Едвинсон, М. Мэлоуна, Б. Мильнер, Г. Пробст, П. Салливан, П. Страсман, Т. Стюарт, Д. Тис, Л. Хантер [3, с. 6].

Экономика знаний базируется на особенностях человеческого потенциала. Интеллектуальный потенциал заключается – результат взаимодействия людей друг с другом, людей и информационных ресурсов, а также людей и элементов физического капитала в процессе производства.

Человеческий потенциал – это та часть интеллектуального потенциала, которая имеет прямое отношение к людям. Это знания, практические навыки, творческие и мыслительные способности людей, их моральные ценности, культура труда.

Непосредственной особенностью формирования интеллектуального потенциала становится активное использование информационных технологий, глобальных информационных систем. Эффективность деятельности любого коммерческого предприятия в значительной мере зависит от использования информационных технологий в интересах повышения эффективности операций и принимаемых решений. Наиболее существенное влияние на повышение конкурентоспособности организаций оказывают компьютеры, информационные системы, системы связи. Большое значение приобретают новые подходы и методы управления персоналом коммерческих организаций [4, с. 69].

Вследствие развития интеллектуального потенциала современных организаций меняются формы и методы руководства: происходит отход от авторитарного, основанного на беспрекословном желании утвердить свою власть и авторитет, к демократическому, основанному на оказании работникам

помощи в раскрытии их способностей, на формировании вокруг себя группы единомышленников. Источником власти становится не столько должностная позиция, сколько знание. В связи с этим одним из основных принципов формирования организаций становится переход от функциональной специализации к горизонтальной интеграции, основанной на интеллектуальном сотрудничестве. Организационные структуры управления от структур вертикального подчинения переходят к адаптивным структурам, что расширяет возможности и создает дополнительные предпосылки для развития современного интеллектуального потенциала коммерческих организаций [2, с. 86].

Таким образом, экономика знаний – это неразделимая триада рынков: рынка знаний, рынка услуг и рынка труда. Их нельзя рассматривать изолированно. В ходе развития общественного производства знания в различных формах превращаются в системное и непрерывное явление, родовым признаком которого выступает фиксированная монополия на рентные факторы, а экономика, в общем объеме доходов которой определяющую роль начинает играть интеллектуальная рента, превращается в экономику, основанную на знаниях.

### **Список литературы**

1. Каблов Е. Шестой технологический уклад [Электронный ресурс]. – Режим доступа: <https://www.nkj.ru/archive/articles/17800/>
2. Гуриева Л.К. Система стратегий в государственном регулировании инновационной деятельности // Инновации. 2006. № 3.
3. Менеджмент. Интеллектуальный потенциал организации [Электронный ресурс]. – Режим доступа: [http://management-gapon.blogspot.ru/2012/08/blog-post\\_5838.html](http://management-gapon.blogspot.ru/2012/08/blog-post_5838.html)
4. Миносян А.А. Роль интеллектуальных ресурсов в обеспечения инновационного развития предприятия // Вектор науки ТГУ. Серия: Экономика и управление. 2012. № 1. С. 67–70.
5. Макаров В.Л. Экономика знаний: уроки для России // Вестник РАН. 2013. Том 73. № 5.

**ПРОБЛЕМЫ ИМПОРТОЗАМЕЩЕНИЯ В РОССИИ  
В НЫНЕШНИХ ЭКОНОМИЧЕСКИХ УСЛОВИЯХ**

**Стадник Анастасия Александровна**

**Мкртчян Лаура Людвиговна**

магистранты

Научный руководитель: **Буракова Алина Витальевна**

к.э.н., доцент

БУ ВО «Сургутский государственный  
университет ХМАО-Югры»

**Аннотация:** В статье была рассмотрена и проанализирована сложившаяся экономическая ситуация в России, повлиявшая на внешнюю торговлю в части импорта и его замещения российскими аналогами. Особое внимание было акцентировано на мерах государственной поддержки отечественного производства и результатах проведения данных мер.

**Ключевые слова:** Импортзамещение, санкции, экономика, государственная поддержка, политика импортзамещения, производство, иностранные поставщики.

**IMPPROBLEMS OF IMPORT SUBSTITUTION  
IN RUSSIA IN THE CURRENT ECONOMIC CONDITIONS**

**Stadnik Anastasia Aleksandrovna**

**Mkrtchyan Laura Lyudvigovna**

Scientific supervisor: **Burakova Alina Vitalievna**

**Abstract:** The article examined and analyzed the current economic situation in Russia, which influenced foreign trade, in terms of imports and their replacement with Russian analogues. Particular attention was focused on measures of state support for domestic production and the results of these measures.

**Key words:** Import substitution, sanctions, economy, government support, import substitution policy, production, foreign suppliers.

На сегодняшний день функционирование российской экономики в условиях наложенных санкций претерпевает колоссальные изменения, одно из которых – ограничение ввоза множества товаров и услуг. В связи с этим в стране остро встал вопрос о импортозамещении, т.е. замена импортных товаров на товары, произведенные внутри страны.

– проанализировать импорт зависимость российского рынка в разных отраслях экономики;

– исследовать понятие и нормативное регулирование импортозамещения;

В 2022 г. Россия зафиксировалась на первом месте по количеству введенных на нее санкций (табл. 1) [1].

**Таблица 1**

**Топ подсанкционных стран**

№	Страна	Количество санкции, шт.
1	Россия	12000
2	Иран	3,616
3	Сирия	2,608
4	Северная Корея	2,077
5	Венесуэла	651
6	Мьянма	510
7	Куба	208

Для поддержания и наращивания производства отечественных товаров была введена политика импортозамещения. Импортозамещение предполагает, что импортные товары заменяются товарами, произведенными внутри страны. И у данной программы есть свои неоспоримые преимущества:

- снижение зависимости от зарубежных поставок;
- появление на рынке новых производителей;
- развитие технологий;
- появление новых возможностей для занятости;
- в перспективе над импортом начинает преобладать экспорт.

Многие программы развития политики импортозамещения стартовали после первых наложенных санкций в 2014 году. Однако несмотря на введение

политики импортозамещения зависимость России от иностранных поставщиков по-прежнему осталась высокой. Причиной тому является отсутствие аналогичных товаров на рынке, низкое качество имеющихся аналогов, неполное соответствие современным технологическим требованиям, отсутствие передовых технологий и высококвалифицированных кадров в производствах.

Доля импорта на российском рынке товаров повседневного спроса в начале 2022 г. составлял около 75%, выяснили ученые из ВШЭ. Из своих расчетов они исключили продовольственные товары, автомобили и топливо. А в отдельных сегментах непродовольственного рынка доля импорта достигает 90%. Наиболее высока зависимость от импорта в сегменте автозапчастей – она составляет 95%. Доля импортных детских игр и игрушек достигает 92%, обуви – 87%. Импортное телекоммуникационное оборудование занимает 86% рынка. Так по состоянию на январь 2022 года в основном импортировались (Рис.1):

После введения санкций в начале 2022 года возникла необходимость освободившиеся ниши заполнить и усовершенствовать стратегию ведения государственной политики, нацеленной на замену импортных товаров аналогами собственного производства, представленными на рис.1 [2].

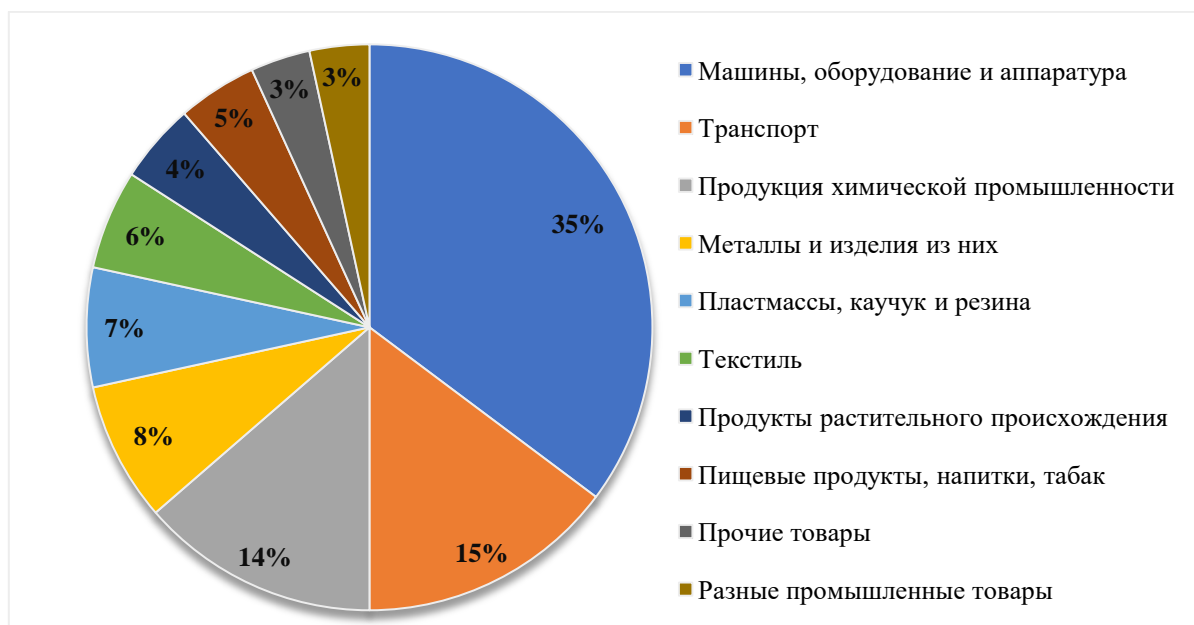

**Рис. 1. Основные импортируемые товары**

Несмотря на все положительные стороны политики импортозамещения в РФ, очевидны и его проблемы, которые стали еще более заметны после



введения ограничительных мер. Одна из проблем импортозамещения – это ориентация на военную промышленность. Его развитию уделяется гораздо больше внимания, чем другим отраслям.

Еще одним решением направленным на выход из сложившейся ситуации является увеличение объёмов торговли с так называемыми дружественными странами, список которых был опубликован правительством РФ.

На сегодняшний день политика импортозамещения, которая прошла две волны в 2014 и 2022 году, принесла свои плоды. За эти годы было внедрено более полутора тысяч проектов по импортозамещению, с выдачей кредитов на льготной основе, а в некоторых случаях и безвозмездно. В основном успехи при реализации политики импортозамещения удалось достичь в агропромышленной сфере, которая пользовалась господдержкой, и химической – отмечает Маслеников из ЦМАКП (центр макроэкономического анализа и краткосрочного прогнозирования) [4]. Также учитывая, что особый акцент, начиная с 2014 года, был сделан на импортозамещении продовольствия, доля иностранных поставок мяса, птицы, овощей ощутимо уменьшилась:

- импорт мяса птицы сократился с 18% до 5%;
- свинины с 47% до 0%;
- овощей – с 50% до 15%.

Также, в связи с уходом большинства западных брендов в феврале 2022 г., россияне стали чаще приобретать одежду и обувь у отечественного производителя, что подтолкнуло задуматься о наращивании объемов. Как сообщил маркетплейс Wildberries, в апреле россияне приобрели на 81% больше отечественных одежды и обуви по сравнению с тем же периодом годом ранее.

Также определенные успехи имеются и в сфере IT-технологий. В 2022 г. доля российского программного обеспечения составила 50% в таких важных направлениях, как клиентские операционные системы (50%) и наборы офисных приложений (53%). В целом доли импорта отдельных товаров с 2014 – 2022 гг. сократились на 10,37% - гласят данные Росстат.

Так, несмотря на первые кажущиеся сложности в ограничениях западной продукции, российский опыт показал, что без них можно обойтись и даже наоборот стимулировать отечественных производителей улучшать качество товара и наращивать объемы.

**Список литературы**

1. Гольцова Полина/ Проблемы импортозамещения, и как их можно решить/ [Электронный ресурс] — URL: <https://goscontract.info/> - (Дата обращения: 09.02.2023).
2. Федеральная служба государственной статистики/ Официальный сайт. [Электронный ресурс] — URL: <https://rosstat.gov.ru/folder/11188>. - (Дата обращения: 09.02.2023).
3. Федеральная таможенная служба/ Официальный сайт. [Электронный ресурс] — URL: <https://customs.gov.ru/press/federal/document/329649> - (Дата обращения: 10.02.2023).
4. Игорь Кузнецов, Импортозамещение в России в 2022 году: поддержка и нововведения [Электронный ресурс]// MBFinance. – URL: <https://mbfinance.ru/investitsii/prognozy-i-analitika/09-02-2023-importozameshhenie-v-rossii-v-2022-godu-podderzhka-i-novovvedeniya/> - (Дата обращения: 10.02.2023).

© А.В. Буракова, В.А. Стадник,  
Л.Л. Мкртчян, 2023

**АКТУАЛЬНОСТЬ УПРАВЛЕНЧЕСКОГО УЧЕТА  
ДЛЯ МАЛОГО И СРЕДНЕГО БИЗНЕСА**

**Гельдиева Говхер**

преподаватель

Государственный энергетический  
институт Туркменистана

**Мередов Ахмет**

студент

Государственный энергетический  
институт Туркменистана

**Аннотация:** В данной статье рассмотрена актуальность управленческого учета для малого и среднего бизнеса, понятие об управленческом учете в целом. Также проанализированы малые и средние предприятия, их достоинства и недостатки. Выявлена и обоснована необходимость ведения данного вида учета на предприятиях. На основе проделанного исследования авторами сформированы характеристики правильного ведения управленческого учета и была выявлена необходимость ведения управленческого учета на малых и средних предприятиях.

**Ключевые слова:** Управленческий учет, малый и средний бизнес, финансирование, НДС, бухгалтерский учет, себестоимость.

**RELEVANCE OF MANAGEMENT ACCOUNTING  
FOR SMALL AND MEDIUM BUSINESSES**

**Geldieva Govher**

**Meredov Akhmet**

**Abstract:** This article discusses the relevance of management accounting for small and medium-sized businesses, the concept of management accounting in general. Also, small and medium-sized enterprises, their advantages and disadvantages are analyzed. The need for maintaining this type of accounting at enterprises has been identified and justified. Based on the research done, the authors

formed the characteristics of proper management accounting and identified the need for management accounting in small and medium-sized enterprises.

**Key words:** Management accounting, small and medium-sized businesses, financing, VAT, accounting, cost.

В современной экономике существует разделение на малый, средний и крупный бизнес. Что же такое малый, средний бизнес и в чем их особенности. Для нормального функционирования экономики страны малое и среднее предпринимательство имеет огромное значение, так как за счет такого рода предпринимательства создаются новые рабочие места, и поддерживается рыночная конкуренция.

Также малые и средние предприятия выполняют множество других функций, полезных для экономики страны в целом, например, снижение безработицы, увеличение бюджета государства, раскрытие потенциала молодых работников, проводят социализацию населения и многое другое.

Осуществляются комплексные меры по созданию условий для более полного и эффективного использования международной технической помощи в развитии малого предпринимательства, содействию успешной реализации иностранных программ поддержки предпринимательства, что позволит предпринимателям активно взаимодействовать с правительственными органами, ассоциациями предпринимателей и отдельными предприятиями различного уровня, а также содействовать в обеспечении всеобщего доступа базы информационных данных по иностранным проектам поддержки предпринимательства.

У любого вида предпринимательства есть свои плюсы и минусы. Сначала разберемся с преимуществами малого и среднего бизнеса. К ним можно отнести быстрое реагирование на смену ситуации в мире и на рынке, быстрый оборот денежных средств на предприятии, более разумное использование ресурсов, сниженный риск различных издержек.

Говоря о недостатках, следует упомянуть зависимость малых и средних предприятий от крупных компаний; небольшое количество сотрудников, от чего страдает качество управления предприятием; еще один существенный недостаток малого предпринимательства — это настороженное отношение инвесторов и банков, к которым обращаются данные предприятия за кредитами для развития своего дела.

В данном контексте возрастает актуальность совершенствования системы учёта и отчётности как одного из действенных инструментов обеспечения экономической рентабельности и укрепления конкурентоспособности хозяйствующих субъектов в условиях рынка.

Основным принципом налаживания и ведения управленческого учета является обеспечение достоверности и грамотности. Структура управленческого учета заключается в обобщении исходных данных в структуре бухгалтерского учета, обеспечении и контроле затрат по объектам.

Появляются позитивные возможности для обеспечения и внедрения управленческого учета на предприятиях посредством современных программ и информационных технологий. На практике это предполагает автоматизацию управленческого учета, своевременное планирование деятельности внутрихозяйственных подразделений, эффективное внедрение, применение наиболее прогрессивных программ и технического обеспечения в подразделениях учёта и отчётности различных предприятий.

В самом широком понимании управленческий учет охватывает все аспекты деятельности предприятия. «Управленческий учёт — система ведения записей о деятельности организации, позволяющая распределять ресурсы по видам деятельности, целевым программам и задачам; используется для принятия решений по оптимизации деятельности, обоснованию стоимости услуг, обеспечению контроля над результатами».

Управленческий учет и отчетность на предприятиях позволяет организации эффективную работу при условии полноценной и правильной организованности на всех уровнях. В числе базовых критериев указываются:

- заинтересованность руководителей предприятий и организаций;
- наличие квалифицированных специалистов;
- методическая адаптивность в различных филиалах;
- полное и доступное информационное обеспечение;
- эффективно налаженная система бухгалтерского учета и движения товаров;
- действенная финансовая структура, современные методы и учета и управления предприятиями и организациями.

На практике результаты автоматизации бухгалтерского учета и управленческого учета можно увидеть на опыте малых предприятий страны. Если система управления в организационно-финансовом отделе отдельных

предприятий не соответствует должному уровню требованиям, необходимо внести временные изменения в структуру финансов и человеческих ресурсов. Решение этих задач требует оптимизации управленческого учета. Отдельные недостатки в организационно-финансовой структуре способны замедлить эффективное внедрение управленческого учета на малых предприятиях.

Отсюда возникает необходимость:

- на уровне высшего руководства предприятия: обеспечения высокого организационного уровня принятия и обобщения управленческих решений руководителями и его заместителями;
- на среднем уровне: повышение ответственности руководителей за принятие и исполнение управленческих решений;
- обоснование дифференцированного размещения сотрудников отдела планирования и контроля по задачам управления;
- кадровые перестановки в соответствующих отделах.

В настоящее время растёт актуальность эффективного внедрения управленческого учета на малых предприятиях, налаживания единой, целостной системы учёта, эффективной мотивации сотрудников, а также разработки и применения базовых индикаторов для сравнительной характеристики результатов деятельности. Объектом управленческого учета является бухгалтерский учет на малых предприятиях.

В последнее время в силу характерных особенностей развития малого и среднего предпринимательства в стране растёт необходимость глубинных научно-обоснованных исследований, особенно в сферах производства, сервиса и услуг.

В числе показателей, определяющих долю малых и средних предпринимателей в структуре национальной экономики, следует указать:

- общее количество малых и средних предпринимателей и тенденции его динамики в условиях рыночной экономики;
- объёмы инвестирования в создание малых и средних предпринимателей, их доля в структуре валового внутреннего продукта, производства продукции, выполнения работ, оказания услуг;
- инвестиционное привлечение средств хозяйствующих субъектов и регионального бюджета в уставной капитал субъектов малого и среднего предпринимательства;

– влияние предприятий малого и среднего предпринимательства на показатели трудовой занятости трудоспособного населения и снижение уровня безработицы;

– степень удовлетворения рыночных потребностей населения в качественных товарах (работах, услугах) от отечественных поставщиков;

– аккумулярование трудового потенциала, стимулирование частнопредпринимательской инициативы населения, их экономической активности, с применением позитивного опыта других предприятий.

Таким образом, управленческий учет на малом и среднем предприятии актуален в наши дни. Каким образом вести данный учет каждое предприятие решает по-разному. Практически всегда на предприятии имеются элементы управленческого учета, например, оперативный учет. Главное, чтобы все элементы данной системы функционировали для достижения успеха компании.

### **Список литературы**

1. Рахимова М., Хабыев Я. Управление персоналом в семейном бизнесе Туркменистана //Экономика и управление в XXI веке: тенденции развития. – 2014. – №. 15. – С. 200-204.

2. Хабыев Я. М. Вопросы повышения конкурентоспособности предпринимательского сектора Туркменистана //Путеводитель предпринимателя. – 2014. – №. 22. – С. 177-186.

**ИНТЕРНЕТ-САЙТ КАК ПРИМЕР ЭФФЕКТИВНОГО  
ИСПОЛЬЗОВАНИЯ ИНФОРМАЦИОННЫХ ТЕХНОЛОГИЙ  
В ПРЕДПРИНИМАТЕЛЬСТВЕ**

**Игонин Михаил Алексеевич**

студент

ФКОУ ВО СЮИ ФСИН России

Научный руководитель: **Грязнов Сергей Александрович**

кандидат педагогических наук, доцент,

декан факультета внебюджетной подготовки

ФКОУ ВО СЮИ ФСИН России

**Аннотация:** Данная статья посвящена теме эффективного использования информационных технологий в российском предпринимательстве на примере интернет-сайтов компании. Была изучена сущность и важность маркетинга через интернет-сайты, а также выявлены функции сайта у компании: знакомство с деятельностью компании, формирование лояльности к компании, предоставление доступа к ассортименту товаров или услуг, возможность покупки онлайн, коммуникация с покупателями.

**Ключевые слова:** Информационная технология, бизнес, Россия, сайт, использование, функция, предпринимательство, клиент, товар, услуга.

**INTERNET SITE AS AN EXAMPLE  
OF THE EFFECTIVE USE OF INFORMATION  
TECHNOLOGY IN ENTREPRENEURSHIP**

**Igonin Mikhail Alekseevich**

**Abstract:** This article is devoted to the topic of effective use of information technologies in Russian entrepreneurship using the example of company Internet sites. The essence and importance of marketing through Internet sites was studied, and the functions of the company's website were identified: familiarization with the company's activities, the formation of loyalty to the company, providing access to a



range of goods or services, the ability to purchase online, communication with customers.

**Key words:** Information technology, business, Russia, site, use, function, entrepreneurship, client, product, service.

Российская сфера предпринимательства и бизнеса в мировом пространстве считается одной из самых развитых как для самих предпринимателей, так и для конечных пользователей или покупателей их товаров и услуг. Сфера услуг и представители сферы услуг из России ценятся по всему миру, а сотрудников из России приглашают в различные иностранные компании. Можно с уверенностью сказать, что российский бизнес сегодня занимает лидирующие места по своей развитости, возможностям и удобству. Особую роль в осуществлении удобного и доступного бизнеса играют информационные технологии, о которых и пойдём речь в данной статье.

Когда предпринимательская ниша добавила в свой рабочий арсенал информационные технологии, осуществление предпринимательской деятельности вышло на совершенно новый уровень. Бизнес–пространству открылись новые возможности не только по созданию новых товаров и услуг, но и по тому, как их предлагать конечным пользователям и покупателям. С помощью информационных технологий сегодня можно вести бухгалтерскую, налоговую, экономическую, логистическую и продающую деятельность, даже не выходя из дома. Особую роль в этом процессе сыграло создание и разработка индивидуальных интернет–сайтов компаний [1, с. 28].

Ранее интернет-сайты являлись преимуществом компании среди конкурентов, которое не несло особой информационной или коммерческой роли. Однако в настоящее время сайт – это визитная карточка о компании, которая должна полностью раскрыть информацию о фирме, ее особенностях и отличиях от конкурентов. Большинство пользователей определяют свою потребность в приобретении того или иного вида товаров, исходя из информации на сайте компании. Поэтому роль интернет-сайта сегодня особенно велика.

На сегодняшний день маркетинг занимает лидирующую позицию в деятельности любой компании, в свою очередь сайт компании является ключевым элементом интернет–маркетинга, он помогает привлекать клиентов и увеличивать продажи. Интернет–маркетинг – это практическое использо-

вание всех аспектов классического маркетинга компании в Интернете с целью продажи потребителям продукта, услуги, контента, а также для управления взаимоотношений с текущими клиентами и заинтересованными пользователями. К интернет-маркетингу относится не только создание сайта, но и любые дальнейшие способы и инструменты продвижения этого сайта и размещенной на нем информации для укрепления имиджа бренда, получения прибыли, получения обратной связи от клиентов, привлечения внимания потребителей, распространения информации и др. Качественный сайт может решать множество маркетинговых задач компании, и в плане продаж, и коммуникаций, и узнаваемости [2, с. 17]. Интернет-маркетинг включает в себя такие разновидности деятельности:

1. СММ продвижение в социальных сетях;
2. SEO оптимизация и продвижение сайта в поисковых системах;
3. Email–маркетинг;
4. Гео–маркетинг;
5. Контекстная реклама и РСЯ;
6. Таргетированная реклама;
7. Контент–маркетинг;
8. Фирменный стиль и дизайн;
9. Партнерский маркетинг;
10. Юзабилити сайта.

Так как сайт компании может выполнять одновременно в режиме 24/7 совершенно разные функции для различных категорий пользователей и клиентов, закрывая осознанные и неосознанные запросы потенциальных клиентов.

Как видно из примеров выше, с сайтом связано большое количество важных и обязательных задач для осуществления предпринимательской деятельности. Рассмотрим подробнее, какие функции может выполнять сайт для продвижения деятельности компании на примерах ниже:

1. Знакомство с деятельностью компании. С помощью сайта руководство компании может создать понятную и подробную информацию о самой компании. Здесь может размещаться информация об истории компании, чем она занимается, основные направления деятельности, структура организации;

2. Формирование лояльности к компании. С помощью правильного оформления в корпоративных цветах и стилистике, предприятие повышает

узнаваемость своего бренда, а также повышает заинтересованность клиента в приобретении товара именно в этой компании. В данном случае первоочередную роль играет красивый и интересный дизайн компании, который будет отличаться от конкурентов. За счет различных элементов дизайна и сложных компьютерных решений компания увеличивает процент лояльности к своему товару и бизнесу [3, с. 45];

3. Предоставление доступа к ассортименту товаров или услуг. Клиенту важно иметь возможность сразу ознакомиться с предлагаемыми компанией товарами или услуги. С помощью визуального и текстового оформления каждого отдельного товара или услуги компания показывает ту продукцию, которую может захотеть приобрести конечный пользователь. Важно уточнить, что от того, насколько правильно в плане маркетинга представлен товар, зависит, будут ли его покупать клиенты. Ассортимент компании – это главный раздел сайта, который направлен на привлечение клиентской базы к своим товарам и услугам;

4. Возможность покупки онлайн. Если раньше сайты компаний были скорее ознакомительными, то сегодня это удобный интерфейс для быстрого оформления заявки на покупку. Сайты создаются с учетом запросов аудитории, поэтому компании и используют возможность продажи сразу со своего сайта. По своей сути такое нововведение помогает компании сократить время «торга» – когда человек заинтересован в новом товаре, но и испытывает сомнение. Наличие сайта с возможностью быстрой покупки подталкивает потенциального покупателя к приобретению товара именно в данный момент, что положительно отражается на количестве продаж компании в целом;

5. Коммуникация с покупателями. Даже если после ознакомления с сайтом компании у потенциального покупателя остались вопросы или уточнения, то они могут обратиться к онлайн-менеджеру на самом сайте для проведения диалога по интересующим темам. Это позволяет также закрывать запросы аудитории и не терять возможного клиента из-за отсутствия нужной для него информации. Стоит также отметить, что с развитием информационных технологий большое количество компаний сегодня перенаправили эту деятельность на искусственный интеллект, который имеет ряд заготовленных ответов для удобства и быстрого ответа потенциальным клиентам [4, с. 89].

В настоящее время использование информационных технологий в предпринимательстве только начинает свои обороты. Многие существующие

инструменты информационных технологий, которые присутствуют на российском рынке, да и на мировом пространстве в принципе, имеют высокие перспективы развития. Развитие, наличие и формирование правильного и удобного интерфейса взаимодействия через интернет–сайт позволяет компаниям иметь постоянный поток клиентов за счет быстрого и понятного интерфейса, удобного расположения важной и нужной информации. Продажи различных товаров и услуг через интернет–сайты сегодня является одним из самых востребованных вариантов предпринимательской деятельности на российском рынке. Именно качественный сайт позволяет компаниям существенно экономить на осуществлении рекламы, оплате сотрудников и других видах маркетинговой деятельности. Можно предположить, что в будущем интернет–сайты даже смогут полноценно заменить офлайн магазины розничной торговли.

### **Список литературы**

1. Неволько А. Т., Фролов Ю. В. Аналитика данных о посетителях сайта торговой компании как инструмент повышения эффективности рекламы // Вестник Академии права и управления. – 2022. – №1 (66). – 28 с.
2. Борисова А. А. Сайт компании как инструмент интернет–маркетинга. Юзабилити сайта // Вестник науки. – 2023. – №6 (63). – С. 17 – 25.
3. Леденцова Е. А. Контекстная реклама как инструмент продвижения сайта образовательной организации (на примере АНО ДПО ЦПК "Становление") // Бизнес и дизайн ревю. – 2023. – №1 (29). – 45 с.
4. Пирогова О. Е., Голубев В. С. Роль цифровых технологий в управлении строительными компаниями малого и среднего бизнеса и продвижении их работ и услуг // Известия СПбГЭУ. 2023. №4 (142). С. 86 – 93.

**СЕКЦИЯ  
ТЕХНИЧЕСКИЕ  
НАУКИ**

## ТРАНЗИСТОРНЫЙ МАЛОШУМНЫЙ УСИЛИТЕЛЬ

**Зикий Анатолий Николаевич**

к.т.н., с.н.с.

**Кочубей Алексей Сергеевич**

инженер-конструктор 2 к.

**Ремпе Антон Борисович**

инженер-конструктор 3к.

АО «Таганрогский научно-исследовательский  
институт связи»

**Аннотация:** Проведено экспериментальное исследование транзисторного малошумного усилителя с диапазоном рабочих частот от 47 до 862 МГц. Представлено описание схемы, конструкции и методика эксперимента. Результатом эксперимента являются амплитудная, амплитудно-частотная характеристика и потери в устройстве подачи питания, подтверждающие заданные параметры.

**Ключевые слова:** Усилитель, амплитудно-частотная характеристика, амплитудная характеристика, потери в устройстве, коэффициент усиления.

## TRANSISTOR LOW NOISE AMPLIFIER

**Zikiy Anatoly Nikolaevich**

**Kochubey Alexey Sergeevich**

**Rempe Anton Borisovich**

**Abstract:** An experimental study of a transistor low-noise amplifier with an operating frequency range from 47 to 862 MHz was carried out. A description of the circuit, design and experimental methodology is presented. The result of the experiment is the amplitude, amplitude-frequency characteristics and losses in the power supply device, confirming the specified parameters.

**Key words:** Amplifier, amplitude-frequency response, amplitude response, losses in the device, gain.

## **Введение**

Усилители являются важнейшей составной частью приёмно-передающей и измерительной аппаратуры, поэтому исследованию усилителей посвящено большое число работ. Среди них монографии[1-3], учебные пособия[4-5], статьи [6-9], реклама [10-13].

Телевизионные малошумящие усилители являются изделиями массового производства. На рынке России предлагается большое количество моделей от разных производителей. Только один магазин, находящийся в районе Перово, г. Москва [13], предлагает более 60 моделей.

Объектом исследования является усилитель ZOLAN LA-22V5[12].

Целью исследования является измерение амплитудной и амплитудно-частотной характеристики, которые не сообщаются производителем.

К усилителю предъявляются следующие требования[12]:

Диапазон рабочих частот от 47 до 862 МГц;

Коэффициент усиления не менее 22 дБ;

Напряжения питания 5V;

Ток потребления не более 50 мА;

Волновое сопротивление 75 Ом.

В связи с отсутствием измерительной аппаратуры с волновым сопротивлением 75 Ом все измерения проводились в тракте 50 Ом. При этом соединители типа F были заменены на соединители типа SMA-F.

## **Схема и конструкция**

Усилитель выполнен в виде двух каскадов на биполярных транзисторах фирмы Philips типа BFG67[14]. Верхняя граничная частота этих транзисторов составляет 8 ГГц, а минимальный коэффициент шума на частоте 1 ГГц не превышает 1,3 дБ. Благодаря этому такой усилитель, установленный рядом с антенной, может существенно повысить чувствительность приёмника, расположенного на расстоянии не более 50 м. Питание на усилитель, подаётся по кабелю снижения через выходной разъем\*. (\*C4, R5, C8, R10, R1, C2, R6, C6 – это частотная коррекция для равномерного усиления во всем заявленном диапазоне TV частот).

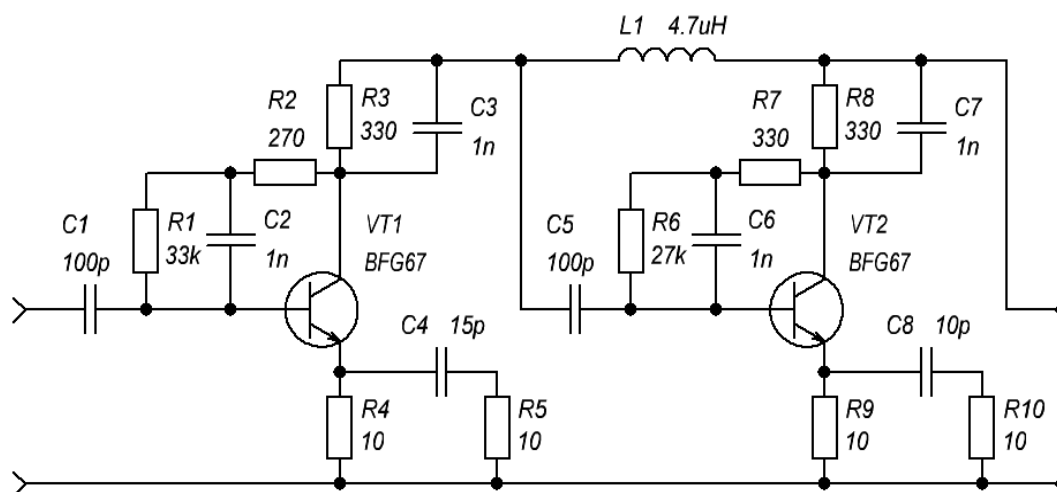

**Рис. 1. Схема электрическая принципиальная [15]**

Усилитель размещен на печатной плате размером 50x9x1,5 мм. На узких сторонах печатной платы закреплены два соединителя типа SMA-F. Все детали размещены на одной стороне печатной платы. Все детали предназначены для поверхностного монтажа (SMD), кроме дросселя между точками 1 и 2. Фото усилителя со снятым корпусом можно видеть на рисунке 2.

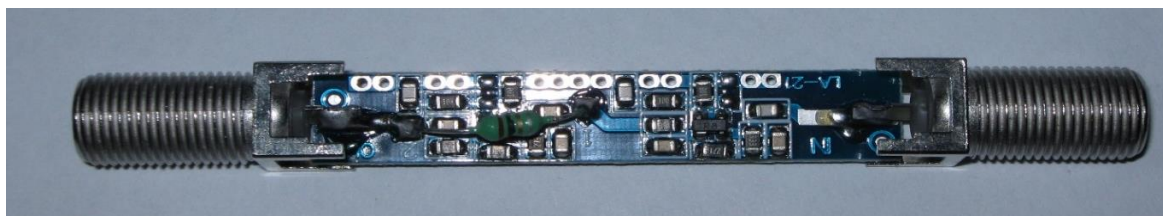

**Рис. 2. Фото усилителя со снятым корпусом**

Плата помещается в алюминиевый корпус размером 14x14x65 мм. Масса усилителя в собранном виде 80 г.

### **Эксперимент**

Эксперимент по снятию амплитудно-частотной характеристики АЧХ проводился на установке, структурная схема которой показана на рисунке 3. Основным инструментом в данном случае является векторный анализатор цепей типа PNA-L. Питание +5В подавалось на выходной разъем через устройство подачи питания.





Рис. 3. Структурная схема измерительной установки

Результат измерения АЧХ показан на рисунке 4. Из него видно, что в полосе от 47 до 862 МГц коэффициент усиления составляет не менее 17,76 дБ, а неравномерность АЧХ не превышает 1,8 дБ.

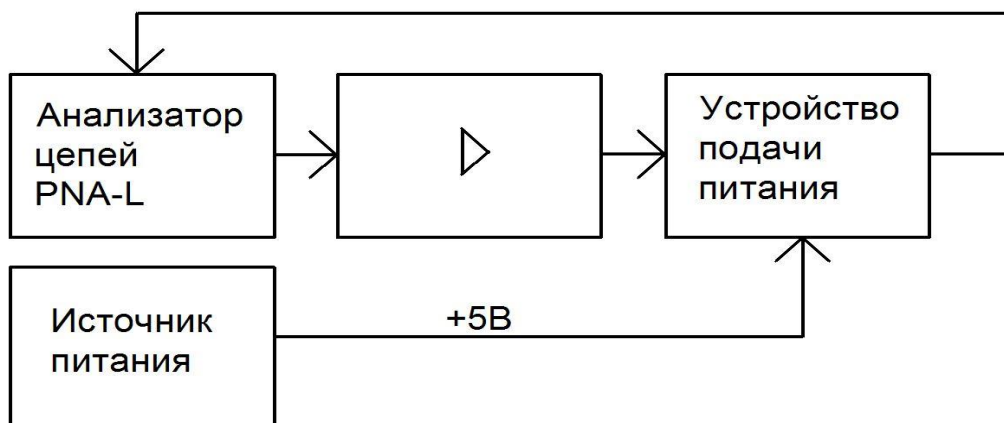

Рис. 4. АЧХ усилителя

Измеренное значение меньше заданного в рекламе, поэтому перечислим возможные причины:

Дополнительные потери возникают в устройстве подачи питания. Они измерены и показаны на рисунке 5. Из этого рисунка видно, что потери в устройстве подачи питания составили 0,7 дБ.

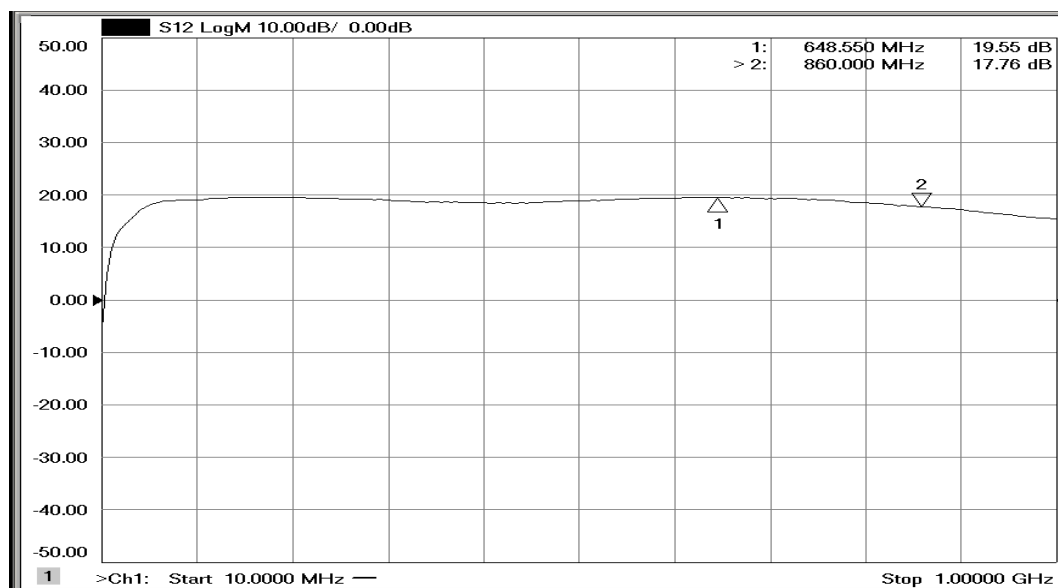
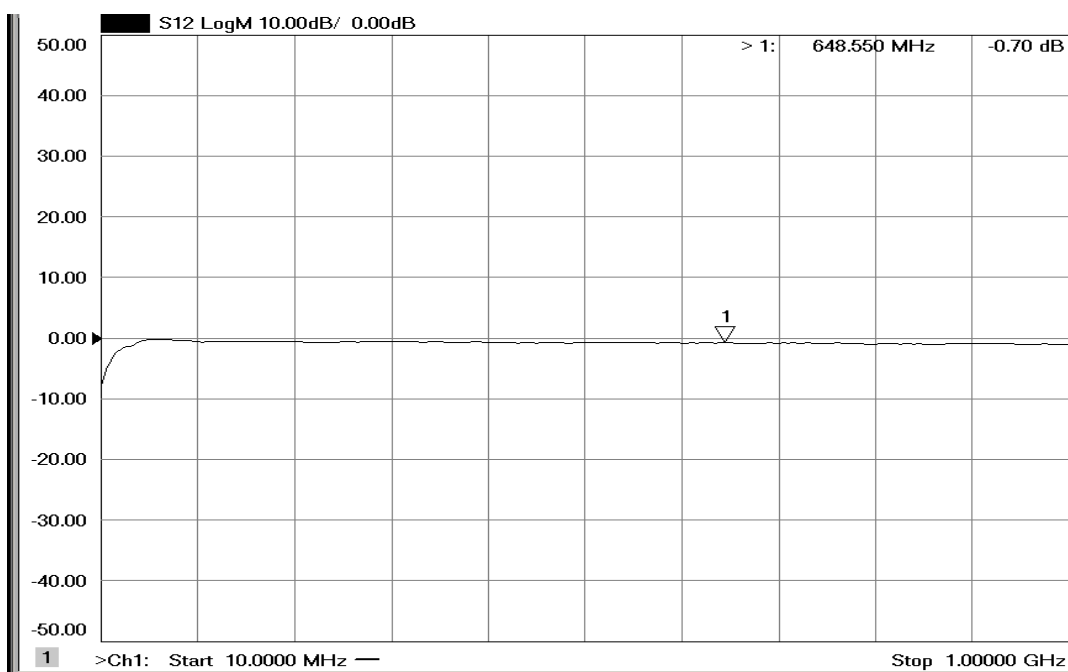

**Рис. 5. Потери в устройстве подачи питания**

Дополнительные потери имеют место из-за уменьшения сопротивления нагрузки от 75 Ом до 50 Ом.

Во втором эксперименте измерялась амплитудная характеристика усилителя на двух частотах. При этом использованы следующие измерительные приборы: генератор стандартных сигналов типа E8257D, анализатор спектра типа РХА №9030А, источник питания GPC-73060D и устройство подачи питания.

Результаты измерения амплитудной характеристики с шагом 2 дБ заносились в таблицу 1.

**Таблица 1**

**Амплитудная характеристика**

Рвх, дБм	Рвых, дБм f= 800 МГц
-40	-22.80
-38	-19.60
-36	-17.54
-34	-15.58
-32	-13.60
-30	-11.68
-28	-10.00
-26	-8.25

Продолжение Таблицы 1

-24	-6.19
-22	-4.27
-20	-2.56
-18	-2.07
-16	-1.15
-14	-0.18
-12	+0.36
-10	+0.17
-8	-0.11
-6	-0.64
-4	-1.28
-2	-1.92
0	-2.34

По данным таблицы 1 построен график на рисунке 6. Из этого графика видно, что амплитудная характеристика линейна вплоть до  $P_{вх} = -20$  дБм, а мощность насыщения находится в пределах  $\pm 1$  дБм.

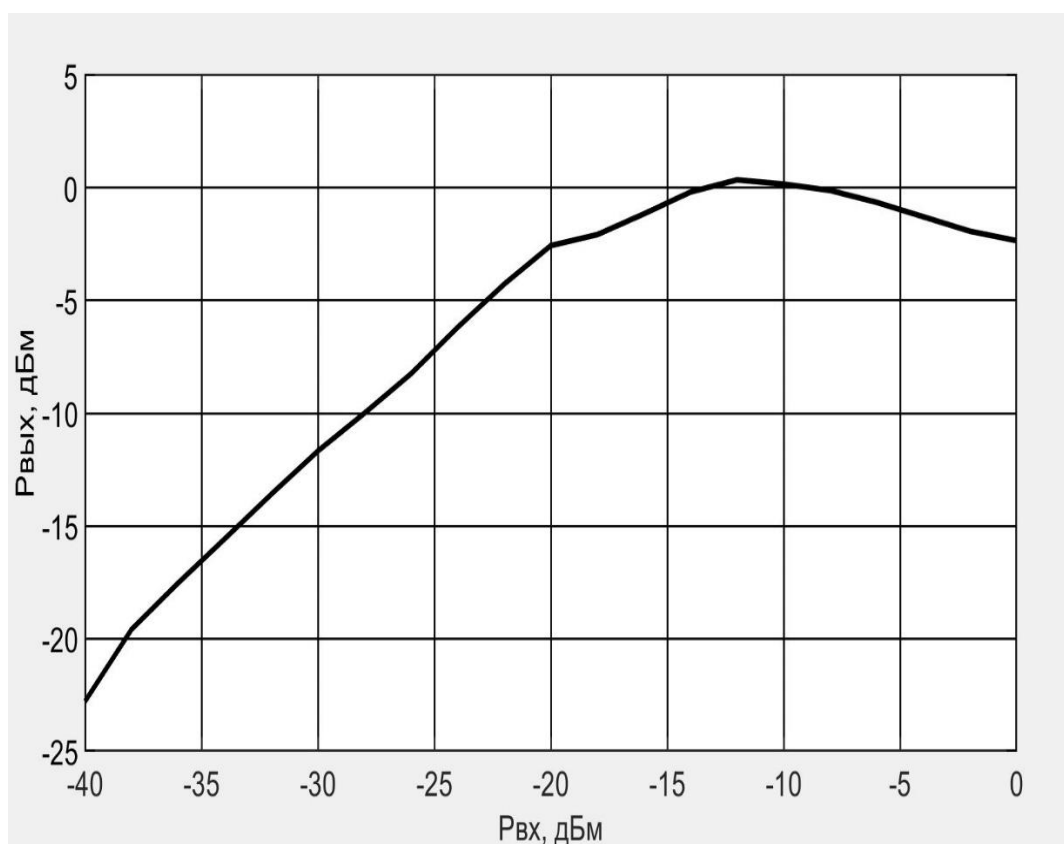

**Рис. 6. Амплитудная характеристика на частоте 800 МГц**

## **Выводы**

В таблице 2 проводится сравнение заданных и измеренных параметров усилителя.

**Таблица 2**

### **Основные параметры усилителя**

Наименование параметра, размерность	Задано	Измерено
Диапазон рабочих частот, МГц	47-862	47-862
Коэффициент усиления, дБ	22	18
Неравномерность коэффициента усиления, дБ	-	1,8
Волновое сопротивление	75	50
Уровень насыщения по выходу, дБм	-	±1
Напряжение питания, В	5	5
Ток потребления, мА	50	13

Из этой таблицы видно, что все требования к усилителю выполняются кроме коэффициента усиления. Он может широко использоваться в наземном телевидении для усиления эфирного цифрового сигнала стандарта DVB-T/T2.

Достоинствами исследованного усилителя являются:

- Низкая цена;
- Низкий коэффициент шума;
- Достаточный коэффициент усиления;
- Малые габариты и масса, удобство подключения в разрыв кабеля снижения.

К недостаткам этого усилителя можно отнести отсутствие элементов защиты от мощных входных сигналов. Таким элементом может служить два антипараллельных диода с барьером Шотки.

Источником мощных сигналов на входе МШУ могут быть:

- Грозовые разряды;
- Передатчики базовых станций сотовой связи;
- Телевизионные передатчики;
- Радиотехнические средства управления воздушным движением;
- Радиостанции УКВ ЧМ вещания.

### Список литературы

1. Ровдо А.А. Схемотехника усилительных каскадов на биполярных транзисторах. Москва, Додэка-21, 2002. -256с.
2. Ежков Ю.С. Справочник по схемотехнике усилителей. Москва, Радиософт, 2002. – 272 с.
3. Горгадзе С.Ф. СВЧ усилители мощности для мобильной связи и радиодоступа. – М.: Горячая линия –Телеком, 2022. -456с.
4. Зикий А.Н., Помазанов А.В., Устройства телеком.систем. Усилители мощности. Учеб.пособие. Ростов на Дону- Таганрог, Изд-во ЮФУ, 2019. -138с.
5. Зикий А.Н., Помазанов А.В., Передатчики помех совр.средствам связи. Учебное пособие. Ростов на Дону – Таганрог, Изд-во ЮФУ, 2020. -176с.
6. Андрианов А.В., Зикий А.Н., Кочубей А.С., Ремпе А.Б. Широкополосный усилитель дециметрового диапазона. В сборнике статей МНПК 11 сентября 2023 г. «New Science Research». Петрозаводск, МЦНП «Новая наука», 2023, с.137-143(КОФ-862).
7. Зикий А.Н., Пустовалов А.Н., Сальный И.А., Ограниченные свойства серийных малошумящих усилителей. Инженерный вестник Дона, 2016, №4, URL:[ivdon.ru/ru/magazine/archive/n4Y2016/3774](http://ivdon.ru/ru/magazine/archive/n4Y2016/3774)
8. Зикий А.Н., Зламан П.Н., Мамченко С.О., Пустовалов А.И. Два малошумящих усилителя. Инженерный вестник Дона, 2018 №1 URL:[ivdon.ru/ru/magazine/archive/nly2018/4731](http://ivdon.ru/ru/magazine/archive/nly2018/4731)
9. Зикий А.Н., Зламан П.Н., Зиновьев С.Г., Сальный И.А. Усилитель дециметрового диапазона. Инженерный вестник Дона, 2016, №4 URL:[ivdon.ru/ru/magazine/archive/n4y2017/4405](http://ivdon.ru/ru/magazine/archive/n4y2017/4405)
10. Кузьминов А. Антенный усилитель телевизионного сигнала DVB-T2. Современная электроника, 2016, №1, с. 50-55.
11. [http://kulbakim.aster.ru/chemy\\_i\\_opisanie\\_usiliteley\\_dlya\\_televizionnyh\\_antenn](http://kulbakim.aster.ru/chemy_i_opisanie_usiliteley_dlya_televizionnyh_antenn)
12. <https://www.ozon.ru/product/usilitel-antenny-zolan-sv-rtm-la-22v5-220639676/?sh=c10tuDTG5A>
13. <https://perovotv.ru/efirnoe-televidenie/usiliteli-tv-signal.html>
14. BFG67; BFG67/X; BFG67XR NPN 8GHz wideband transistors. Data Sheet. Philips Semiconductors. 1998. 16p.
15. [https://img.radiocot.ru/files/47368/270\\_n03uvhd:GIF](https://img.radiocot.ru/files/47368/270_n03uvhd:GIF).

DOI 10.46916/03112023-978-5-00215-135-6

**ИССЛЕДОВАНИЕ ПРОДУКЦИИ,  
ИЗГОТАВЛИВАЕМОЙ НА ДВУХВАЛКОВОМ  
СМЕСИТЕЛЕ ПЕРИОДИЧЕСКОГО ДЕЙСТВИЯ**

**Кувайцева Виктория Юрьевна**

магистрант

Научный руководитель: **Стельмах Сергей Анатольевич**

к.т.н., доцент

ФГБОУ ВО «Донской государственный  
технический университет»

**Аннотация:** Работа рассматривает двухвалковый смеситель периодического действия типа ЗЛ-400 с Z-образными лопастями. Указано описание, характеристики и чертежи данного оборудования с сайта поставщика. Целью исследования является подбор строительной продукции, подходящей под смеситель. На некоторых производствах с данным оборудованием возможно расширение номенклатуры товаров, с целью привлечения большей прибыли и сокращения простоя смесителей.

**Ключевые слова:** Модернизация; строительство; завод; оборудование; эффективность; смеситель периодического действия; сухие строительные смеси.

**RESEARCH OF PRODUCTS MANUFACTURED  
ON A TWO-ROLL PERIODIC MIXER**

**Kuvaitseva Victoria Urievna**

**Abstract:** The work considers a two-roll batch mixer of the type ZL-400 with Z-shaped blades. The description, characteristics and drawings of this equipment

from the supplier's website are indicated. The purpose of the study is to select construction products suitable for the mixer. In some industries with this equipment, it is possible to expand the product range in order to attract more profit and reduce the downtime of mixers.

**Key words:** Modernization; construction; plant; equipment; efficiency; periodic mixer; dry building mixes.

Мультифункциональные устройства, известные как смесители с лопастными рабочими органами, предназначены для перемешивания различных типов веществ, включая жидкости, сухие и влажные массы. В зависимости от своего назначения, такие смесители могут быть оснащены одним или двумя валами.

Их конструкция включает неподвижный корпус, внутри которого установлены лопасти на вертикальном или горизонтальном валу, расположенные вдоль винтовой линии. Лопасти наклонены относительно направления движения. Дополнительно, для повышения эффективности смешивания, на стенках корпуса могут быть установлены постоянные лопасти. [1, с. 27, 28]

Смеситель ЗЛ-400 от компании «ТД Красный Октябрь» во всех его исполнениях предназначен для изготовления пастообразных или сухих смесей динамической вязкостью от  $2 \cdot 10^2$  до  $10^5$  Па  $\cdot$  с (от  $2 \cdot 10^5$  до  $1 \cdot 10^8$  сПз) с одновременным подогревом или охлаждением, в пределах параметров, указанных в технической характеристике (см. Таблица 2), и является машиной общего назначения. Эскиз смесителя указан на Рис.1., характеристики каждого отсека указаны в Таблице 1. [2].

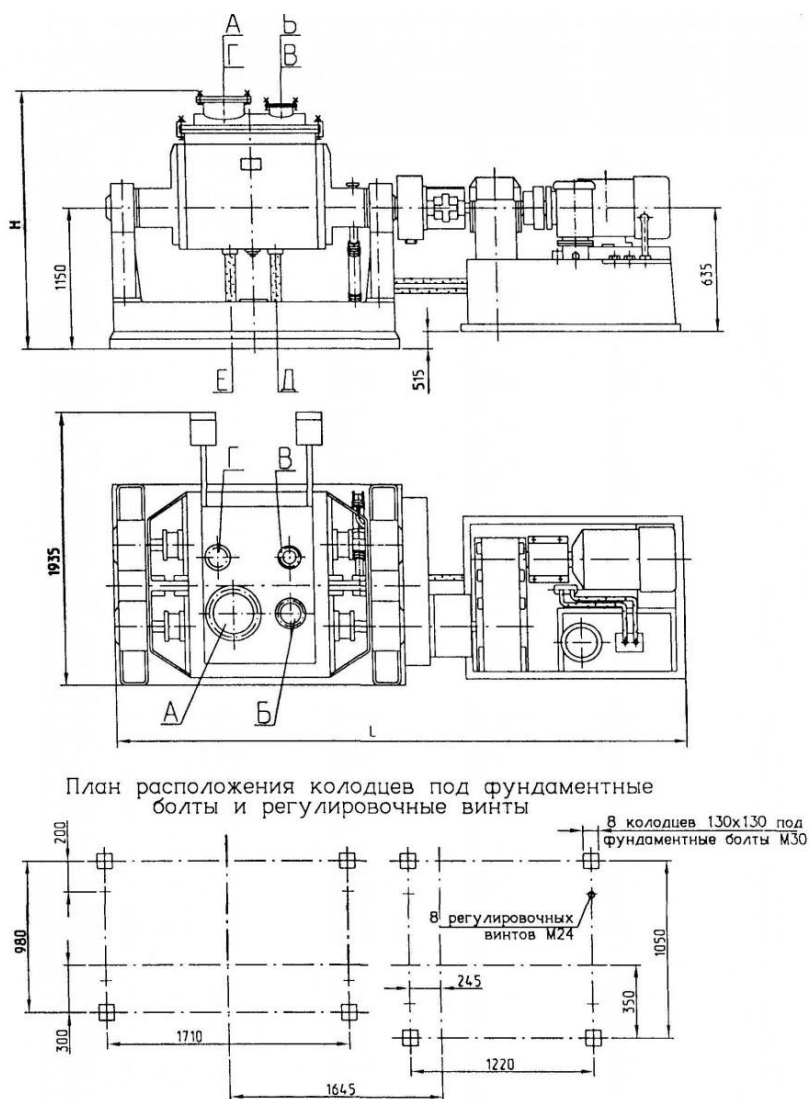

**Рис. 1. Эскиз смесителя**

**Таблица 1**

**Талица штуцеров**

Обоз.	Наименование	Кол.	Проход условный, Ду, мм	Давление условное, Ру	
				МПа	кгс/см <sup>2</sup>
А	Для загрузки сухих компонентов	1	300	0,1	1,0
Б	Для подачи жидких компонентов	1	80	0,1	1,0
В	Для сброса давления	1	100	0,1	1,0
Г	Резервный	1	150	0,1	1,0
Д	Подвод теплоносителя	1	25	0,6	6,0
Е	Отвод теплоносителя	1	25	0,6	6,0



**Таблица 2**

**Техническая характеристика**

№ поз.	Параметры	Ед. измер.	Показатели
1	Объем: номинальный	м <sup>3</sup>	0,63
	рабочий	м <sup>3</sup>	0,4
2	Площадь поверхности теплообмена	м <sup>2</sup>	1,7
3	Давление: в камере смешения	МПа (кгс/см <sup>2</sup> )	0,002(0,02)
	в рубашке	- // -	0,6 (6,0)
	в гидросистеме	- // -	7,5(75)
4	Температура рабочая	°С	-20 до +160
5	Мощность привода ротора	кВт	7,5
	привода насосной станции	- // -	0,75
6	Частота вращения: ротора быстроходного	С (об <sup>-1</sup> /мин)	0,61 (36,6)
	ротора тихоходного	- // -	0,405 (24,3)
7	Среда: в камере смешения		
	в рубашке		вода, водяной пар, рассол, ВОТ
8	Угол опрокидывания корыта	град.	110 ± 5
10	Рабочая жидкость в гидросистеме – масло индустриальное И-20, турбинное Т22		

По заявленным характеристикам можно изготавливать различные полутвердые массы, пасты, клея, мягкие пластичные массы. На данных смесителях так же возможно производство мыловаренной продукции (пример ООО «Грин Маршал» пос. Гуково). [3]

На данном оборудовании возможно смешение штукатурной смеси по составу из патента RU 2 765 620 С1 [4, с. 5]. Все компоненты смеси имеют подходящие под данный лопастной смеситель требования и представлены в процентном соотношении (см. Таблица 3).

**Таблица 3**

**Состав сухой штукатурной смеси  
(предлагаемой и по прототипу), мас.%**

Компоненты составов	контрольный состав №1	Заявляемый состав		состав №2 (прототип)
	1	2	3	4
Гипс	50,66	49,03	51,07	91,979
Фракционированный кварцевый песок	34,60	35,00	34,00	-
Известь	3,50	3,50	3,60	1,200
Известняковая мука	10,00	11,00	10,00	4,000
Перлит	1,00	1,20	1,00	2,500
Эфир целлюлозы	0,18	0,18	0,20	0,130
Эфир крахмала	0,028	0,02	0,03	0,090
Воздухововлекающая добавка	0,01	0,01	0,01	0,008
Замедлитель схватывания	0,022	0,02	0,03	0,035
Палыгорскитовая глина	-	0,04	0,06	-
Триполифосфат натрия технический	-	-	-	0,040
Редисперсионный порошок	-	-	-	0,018
Итого:	100	100	100	100

Исходя из технических характеристик, смеситель позволяет изготовить все сухие строительные смеси, так как присутствует два бункера: для сухих и жидких компонентов. При проведении испытаний с данной формулой и получении положительных результатов, завод с данным оборудованием сможет расширить номенклатурный ряд изготавливаемой продукции. Также строительные смеси актуальны на российском рынке.

### Список литературы

1. Гарабажиу А.А. Интенсификация процессов перемешивания сухих сыпучих материалов в современных конструкциях смесителей // Строительная наука и техника (Беларусь). - 2010. - № 4. - С. 27-42.
2. Двухвалковые смесители периодического действия типов ЗЛ-400 с Z-образными лопастями // ТДКрасныйОктябрь URL: <https://tdredoctober.com/catalog/smesiteli-tipov-zl-i-zsh/smesitel-zl-400.html> (дата обращения: 01.11.2023).
3. ООО "ГринМаршал" URL: <https://greenmarshall.ru/> (дата обращения: 01.11.2023).

4. Патент N 2637215 Российская Федерация, МПК В02С 19/16 (2006.01), В02С 17/00 (2006.01). Вибрационная мельница : N 2017105030 : заявл. 15.02.2017 : опубликовано 01.12.2017 / Артеменко К. И., Богданов Н. Э. ; заявитель БГТУ. — 4 с. : ил. — Текст : непосредственный.

© В.Ю. Кувайцева, С.А. Стельмах, 2023

**ПРОГРАММА AUTOCAD ДЛЯ ВЫПОЛНЕНИЯ  
ИНЖЕНЕРНЫХ КОНСТРУКЦИЙ**

**Мулкиев Чары Клычевич**

**Ылясов Байрам Ахетович**

преподаватели

**Гурбангелдиева Гулшат Аннагурбановна**

студент

Государственный энергетический  
институт Туркменистана

**Аннотация:** Работа, проделанная через программы, дает хорошие результаты. XXI век – век науки и информации. Новые технологические работы выполняются посредством проектов и специальных программ технического проектирования. В настоящее время программное обеспечение AutoCAD очень популярно. Первоначальная версия этой программы была выпущена для операционной системы MS DOS. С тех пор эта программа, постоянно совершенствуясь, завоевала большую популярность среди пользователей, а именно конструкторов, проектировщиков, дизайнеров и студентов.

**Ключевые слова:** Программа Autocad, выполнение инженерных конструкций, техническое проектирование, графоаналитический метод.

**AUTOCAD PROGRAM FOR IMPLEMENTATION  
ENGINEERING STRUCTURES**

**Mulkiev Chary Klychevich**

**Ylyasov Bayram Akhetovich**

**Gurbangeldieva Gulshat Annagurbanovna**

**Abstract:** The work done through the programs gives good results. The 21st century is the century of science and information. New technological work is carried out through projects and special technical design programs. AutoCAD software is very popular nowadays. The original version of this program was released for the MS

DOS operating system. Since then, this program, constantly improving, has gained great popularity among users, namely designers, planners, designers and students.

**Key words:** Autocad program, execution of engineering structures, technical design, graphic-analytical method.

Любой инженер или проектировщик сталкивается с проблемой расчета прочности или жесткости того или иного элемента (конструкций). Любой, кто сам делал эти аккаунты, наверное, согласится, что они очень сложны и многогранны. Как известно, графоаналитический метод Верещаги часто применяется для определения изменения формы (деформации конструкции) конструкции под действием нагрузки. Познакомимся с сутью этого метода на простом примере.

**Пример.** Предположим, что на балку действует равномерно распределенная по длине нагрузка (рис. 1). Требуется найти кривую в точке С балки.

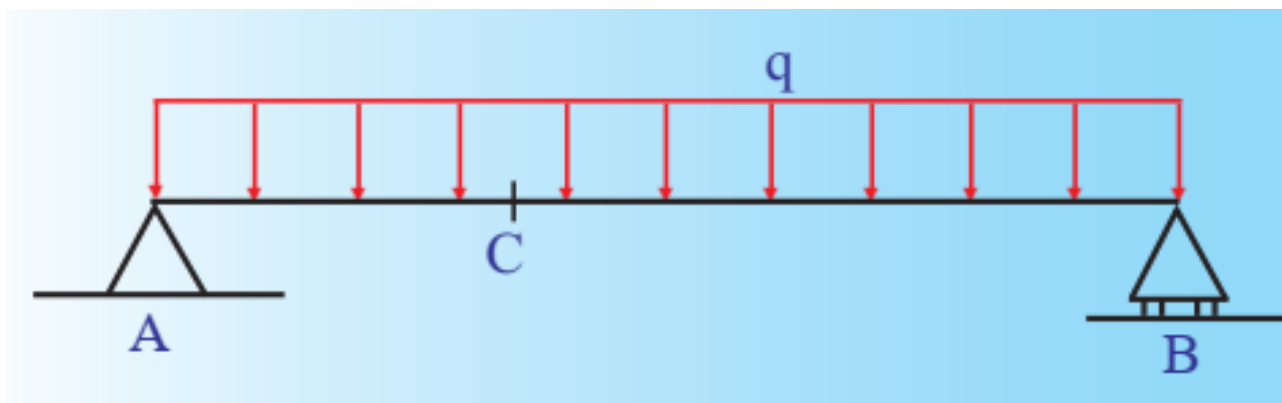

**Рис. 1. Двухопорная балка, испытывающая  
распределенную нагрузку**

**Решение:** Сначала определяют изгибающие моменты в нескольких точках балки и строят ее кривую (кривую нагрузки). Затем строят кривую изгибающих моментов под действием силы модуля 1 (силы единицы), приложенной в точке, прогиб которой требуется (см. схему 2).

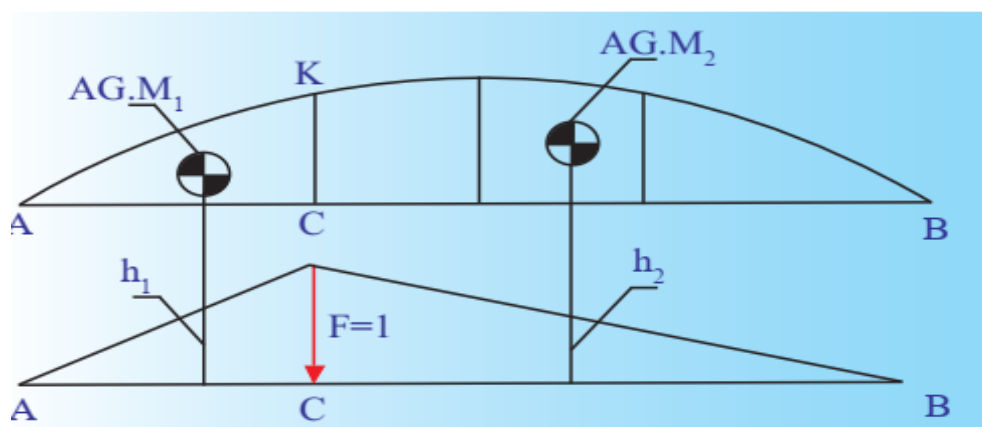

**Рис. 2. Эфемерные эффекты нагрузки и мощности единства**

По методу, предложенному ученым и изобретателем А. К. Верещагиным в 1924 году, смещение любой точки балки постоянного сечения определяется по следующей формуле [3551 с.]:

$$\vartheta = \frac{1}{E \cdot I} \sum S_i \cdot h_i$$

Здесь:  $E$  – модуль упругости материала,  $I$  – момент инерции поперечного сечения балки;  $S_i$  – площадь кривой нагрузки в части моста (балкона);  $h_i$  – ордината оси единичной силы ниже центра тяжести сферы. Чтобы найти решение нашего примера, нам нужно сделать следующее:

1. АСК должен умножить площадь фигуры на координату  $h_1$ .
2. СКВ следует умножить площадь фигуры на координату  $h_2$ .
3. Сложите полученные результаты и разделите на выход умножения  $E \cdot I$ .

Аналогичным способом можно определить и угол поворота сечения носа перса (балка). Для этого вместо единицы силы достаточно в точке С положить единицу крутящего момента и построить соответствующую схему.

Определение площадей кривых и ординат центров тяжести для сложной нагрузки (различные силы сосредоточены вместе; нагрузки распределены по разным частям) представляет собой достаточно сложную задачу. Например, рассмотрим кошелек (молоток), изображенный на рисунке 3 (вверху — план счетов). Требуется найти прогиб балки в точках С и D, а также угол поворота сечения в точке В.

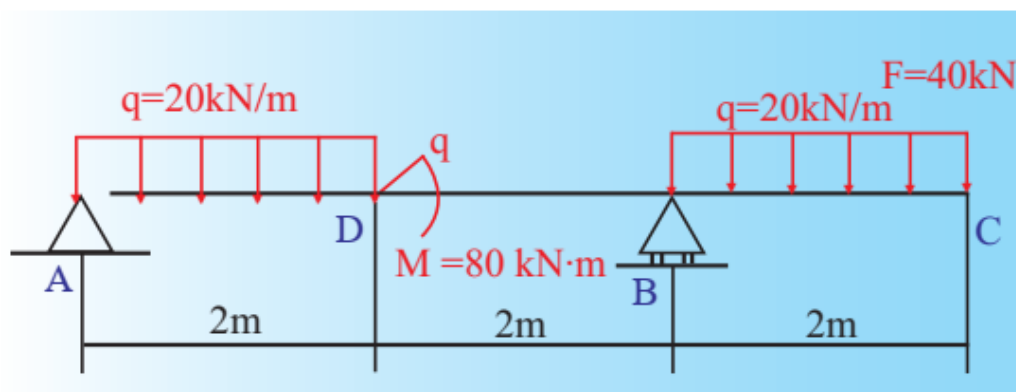

**Рис. 3. Балка под воздействием сложной нагрузки**

**Решение.** После определения точек опоры построим диаграмму суммирования изгибающих моментов, диаграмму единичных сил в точках С и D и диаграмму единичного момента в точке В.

После этого, согласно обычному методу решения задачи, следует разделить сложные графы на простые фигуры (фигуры), умножить каждую из них отдельно на соответствующие графы единиц по специальным формулам и сложить полученные результаты для каждой части. Вероятность ошибки при выполнении этой последовательности очень велика. Поэтому при решении таких случаев удобно использовать программу AutoCAD, поскольку эта программа имеет возможность находить площади фигур и их центры тяжести.

Для этого сначала рисуем в программе участки AD, DB и BC, каждый из которых равен 2 единицам длины соответственно. Затем строим кривую (контур) изгибающих моментов в нескольких точках каждой части (достаточно пяти точек на участках AD и BC и двух точек на участке DB, поскольку здесь кривая ограничена прямой линией). Чтобы график не строился в вертикальном направлении, можно провести ординаты точек, выбрав произвольный масштаб, то есть уменьшив их в 10 или 100 раз по сравнению с величинами изгибающих моментов. Замкнутые объекты создаем из линий контура с помощью команды Площадь (кнопка, расположенная на панели инструментов «Черчение»). После этого с помощью команд геометрии и массы (кнопки, расположенные на панели инструментов «Информация») определяем площадь и расположение центра тяжести каждого объекта (рисунок 4). Для удобства начало координат мы всегда размещаем в начальной точке детали.

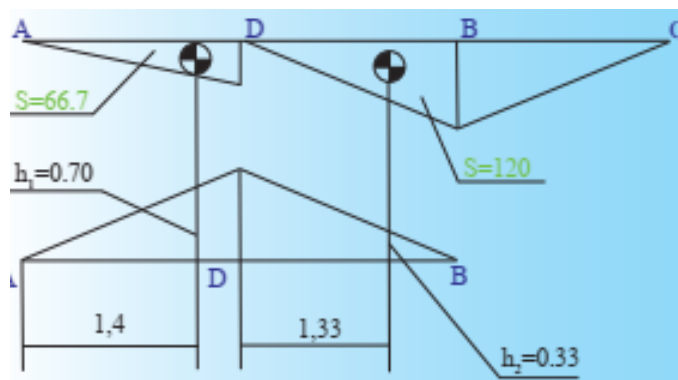

**Рис. 4. Определение кривой в точке D с помощью программы AutoCAD**

В частности, преимуществом этого метода является то, что определяются прогиб балки (балкона) в точке С и угол поворота сечения в точке В. В общем, вместо того, чтобы выполнять расчеты для каждой из частей AD и DB отдельно, мы определяем общую площадь поверхности в этих частях и расположение центра тяжести этой сложной фигуры (рисунок 5) командами геометрия и масса. Предыдущим методом найти прогиб в точке D не удалось, так как путь единицы силы в этой точке имеет излом, в отличие от пути единичной силы в точке С и пути единичного момента в точке В.

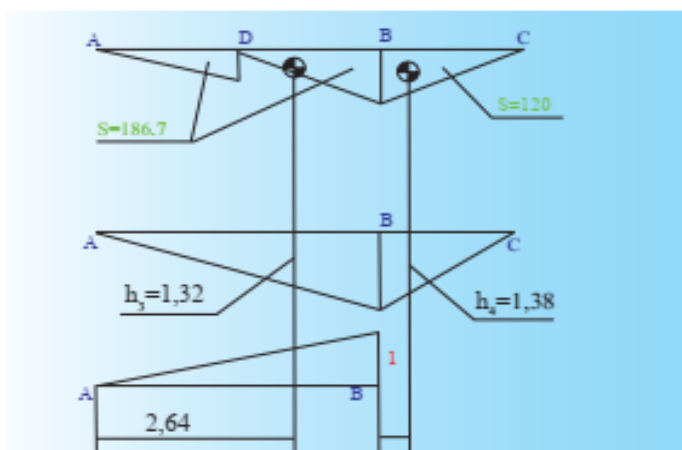

**Рис. 5**

Этот метод был также опробован на более сложных балках (молотах), показанных на рисунке 6. По сравнению с решениями, рассчитанными традиционным методом, наибольшая разница не превышала 1%.



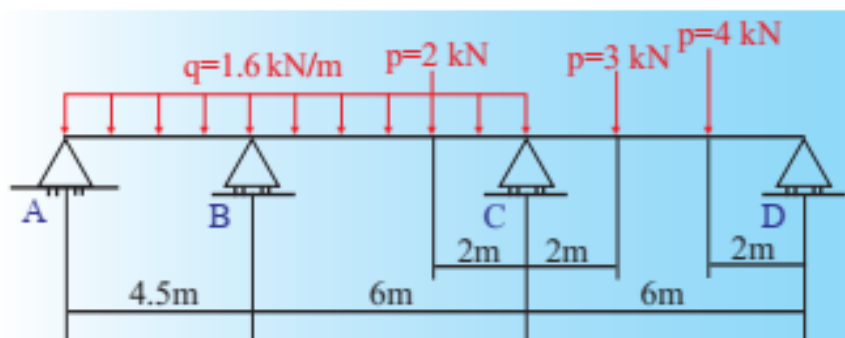

**Рис. 6. Статически неопределимая балка,  
испытывающая сложную нагрузку**

Как видим, с помощью программы AutoCAD мы можем не только создавать качественные чертежи и 3D-модели, но и выполнять расчеты, в частности, решать задачи, связанные с классом сопротивления материалов.

### Список литературы

1. Amansähedow Ç., Aşyrow B. Materiallaryň garşylygy.–Aşgabat : “Ylym”, 2002.
2. Reýimow B., Sytdyhow M. Inžener wekompýuter grafikasy.–Aşgabat: -“Ylym”,2016
3. Александров А.В. Сопротивление материалов. учеб. пособие.-Москва: Высшая школа, 2003.
4. Горшков А.Г. Сопротивление материалов: учеб. Пособие.– Москва: ФИЗМАТЛИТ, 2005.

© Ч.К. Мулкиев, Б.А. Ылясов,  
Г.А. Гурбангелдиева, 2023

**СЕКЦИЯ  
ЮРИДИЧЕСКИЕ  
НАУКИ**

**СУДЕБНЫЙ ПОРЯДОК ПРОВЕРКИ  
ЗАКОННОСТИ И ОБОСНОВАННОСТИ РЕШЕНИЙ  
О ПРЕКРАЩЕНИИ УГОЛОВНОГО ДЕЛА  
(УГОЛОВНОГО ПРЕСЛЕДОВАНИЯ)**

**Хаметова Альфия Рашидовна**

кандидат экономических наук,  
доцент кафедры уголовного  
процесса и криминалистики

**Мажаров Андрей Александрович**

магистр

Оренбургский государственный университет

**Аннотация:** В данной статье автор подробно рассматривает процедуру обжалования решений о прекращении уголовного дела (преследования) в суд. Автор рассматривает судебный контроль за законностью указанных решений как важнейшее средство защиты от необоснованного привлечения лица у уголовной ответственности. Кроме того автором анализируются проблемные аспекты реализации такого вида судебного контроля и рассматривается судебная практика.

**Ключевые слова:** Прекращение уголовного дела, прекращение уголовного преследования, судебный контроль, обжалование, жалоба, проблемы.

**JUDICIAL PROCEDURE FOR CHECKING  
THE LEGALITY AND SUBSTANTIABILITY  
OF DECISIONS TO TERMINATE A CRIMINAL  
CASE (CRIMINAL PROSECUTION)**

**Khametova Alfiya Rashidovna**

**Mazharov Andrey Alexandrovich**

**Abstract:** In this article, the author examines in detail the procedure for appealing decisions to terminate a criminal case (prosecution) to court. The author considers judicial control over the legality of these decisions as the most important means of protection against the unreasonable prosecution of a person. In addition, the author analyzes the problematic aspects of the implementation of this type of judicial control and examines judicial practice.

**Key words:** Termination of a criminal case, termination of criminal prosecution, judicial control, appeal, complaint, problems., termination of criminal prosecution, judicial control, supervision, complaint.

Актуальность данной темы выражена в том, что каждый человек имеет конституционное право на судебную защиту своих прав и свобод, в том числе посредством обжалования незаконных решений и постановлений. Право на судебную защиту законодатель регламентировал ст. 46 Конституции РФ. Обжалование решений о незаконном прекращении уголовного дела (преследования) в суд является одним из средств защиты своих прав и свобод, такое право регламентировано ст. 19, ч. 1 ст. 123 УПК РФ. К сожалению, нередко в процессе реализации такого права возникают разные проблемы, поэтому так важно подробно рассмотреть судебный контроль за законностью решений о прекращении уголовного дела (преследования).

Сам порядок рассмотрения анализируемых жалоб судьей, определен в ст. 125 и 125.1 УПК РФ.

В первую очередь стоит указать, что рассматриваются жалобы о прекращении в районном суде по месту производства предварительного расследования. В ходе проверки законности таких решений осуществляется судебный контроль, т.е. суд осуществляет контрольную функцию.

Если в случае проведения судебного контроля будет установлено, что были допущены нарушения законности и обоснованности, то суд может вернуть дело прокурору, а также решается вопрос о прекращении уголовного дела или уголовного преследования, исключении доказательств, изменении обвинения, отмене или изменения приговора и т.д. (ст. ст. 235, 237, 239, 252 УПК РФ и др.) [4, с. 182].

Определив важность судебного контроля, следует отметить, что такой контроль в доктрине уголовного процесса рассматривается как форму деятельности суда, которую недопустимо смешивать с присущими всей

уголовно-процессуальной деятельности элементами процессуального контроля [3, с. 137]. Обратим внимание на то, что контроль делится на два вида: предварительный который суд осуществляется до проведения того или иного следственного действия; последующий вид судебного контроля проводится на досудебной стадии, в процессе этого суд проверяет в законность и обоснованность уже произведенных следственных действий, а также принятых решений. При этом стоит отметить, что неважно, какой вид контроля каждый из них имеет важную цель, которая заключается в гарантированности участникам уголовного судопроизводства эффективной защитных прав и свобод. Для достижения такой цели и проводится судом проверка законности и обоснованности решений о прекращении уголовного дела (преследования), так как реализация такого контроля способствует обеспечению доступа к правосудию.

Рассматривая вопрос проведения судебного контроля за прекращением уголовного дела или уголовного преследования, хотели сказать, что этот контроль обладает односторонним характером, а кроме того проведение этого контроля наделяет суд возможностью прекратить производство по делу. Таким образом, получается, что суд наделен правомочием, позволяющим в процессе судебного контроля исправить ошибку, которую допустили дознаватель или следователь. Для того чтобы суд принял указанное решение необходимо, чтобы такая инициатива исходила от суда, а также это делается и по месту как по инициативе суда, так и иных участников процесса, кроме того при полном или частичном отказе государственного обвинителя от обвинения.

Рассмотрим подробнее ниже пример из судебной практики, в котором по делу был проведен судебный контроль. Так, в процессе предварительного следствия по делу № 42147521 в отношении обвиняемого К. было заявлено ходатайство от этого обвиняемого и его защитника заявляли ходатайство о прекращении производства по делу по основанию, которое законодатель регламентировал в ст. 25 УП РФ, т.е. ввиду примирения сторон. Защита отмечает, что ранее гр. К. не привлекался к уголовной ответственности, а кроме этого имеет положительную характеристику, также гр. К. примерился с потерпевшим, помимо он должен полностью возместить ущерб. В то же время, следователь в удовлетворении данного ходатайства отказал, мотивируя тем, что преступление относится к делам публичного обвинения, а поэтому уголовно-процессуальное производство по рассматриваемому основанию

прекращено быть не может. Государственный обвинитель возражал против прекращения дела, указывая на повышенную общественную опасность содеянного и настаивал на рассмотрении уголовного дела в обычном порядке. Суд не воспринял доводы государственного обвинителя и, посчитав, что основания для прекращения уголовного дела достаточно установлены, принял соответствующее решение [5].

Для уголовного процесса вопрос обжалования действий и решений следователя выливается в проблему осуществления действенного судебного контроля на досудебных стадиях.

Так, ч. 1 ст. 125 УПК РФ прямо предусматривает обжалование в суд постановления дознавателя, следователя о прекращении уголовного дела. В этом же порядке, несмотря на отсутствие об этом непосредственного указания в законе, судебному обжалованию подлежат, как представляется, и решения:

1) о прекращении уголовного преследования в отношении конкретных лиц без прекращения в целом уголовного дела (ч. 4 ст. 27 УПК РФ);

2) о частичном прекращении уголовного преследования лица в связи с тем, что предъявленное ему обвинение не нашло подтверждения в какой-либо его части (ч. 2 ст. 175 УПК РФ);

3) об отмене руководителем следственного органа или прокурором постановления о прекращении уголовного дела или уголовного преследования и о возобновлении производства по делу.

Подобный вывод основывается на включенном в ст. 125 УПК РФ положении о возможности обжалования в суд любых решений и действий (бездействия) дознавателя, следователя, которые способны причинить ущерб конституционным правам и свободам участников уголовного судопроизводства либо затруднить доступ граждан к правосудию.

Рассмотрев тему статьи, мы приходим к выводу, что предмет судебной проверки жалобы на постановление о прекращении уголовного дела или уголовного преследования, исходя из требований заявителя, должны составлять юридические и фактические основания, необходимые для принятия законного и обоснованного решения о прекращении уголовного дела или уголовного преследования.

**Список литературы**

1. Конституция Российской Федерации: офиц. текст: принята Всенародным голосованием 12 декабря 1993 г.: по состоянию на 01 июля 2021 г. // Собр. законодательства Рос. Федерации. – 2021. – № 31. – Ст. 4398.
2. Уголовно-процессуальный кодекс Российской Федерации от 18.12.2001 № 174-ФЗ. [Электронный ресурс]. – Режим доступа: <https://www.consultant.ru/>
3. Баранов, А.М. Современные проблемы уголовного процесса России и их решение в новом УПК // Новый Уголовно-процессуальный кодекс РФ и практика его применения / под ред. А.П. Гуськовой. – Оренбург: ИПК ОГУ, 2002. – С. 137-138.
4. Безлепкин, Б.Т. Комментарий к Уголовно-процессуальному кодексу Российской Федерации (постатейный) / Б. Т. Безлепкин. – 14-е изд., перераб. и доп. – Москва: КноРус, 2017. – 507 с.
5. Уголовное дело № 42147521 // Архив промышленного районного суда г. Ставрополя за 2016 год.

**НОРМАТИВНО-ПРАВОВЫЕ АКТЫ В СФЕРЕ  
ЭКСТРЕМИСТСКОЙ ДЕЯТЕЛЬНОСТИ**

**Черноскутов Олег Николаевич**

магистрант

Научный руководитель: **Гришин Денис Александрович**

к.ю.н., доцент

ФГБОУ ВО РАНХИГС

«Уральский институт управления»

**Аннотация:** Законодательный акт становится инструментом манипулирования общественным мнением из-за чего формируются информационные предпосылки для последующего принятия необоснованных и неэффективных решений в сфере обеспечения безопасности граждан, общества и государства. Проведен анализ правового регулирования понятий «экстремизм», «экстремистская деятельность».

**Ключевые слова:** Экстремизм, противодействие, преступления, безопасность, деятельность, органы государственной власти, нормативно-правовые акты.

**NORMATIVE LEGAL ACTS IN THE  
FIELD OF EXTREMIST ACTIVITY**

**Chernoskutov Oleg Nikolaevich**

**Abstract:** A legislative act becomes a tool for manipulating public opinion due to the choice of criminologically unjustified priorities and politicized assessments during the formation of the institution of extremist crimes, which also forms informational prerequisites for the subsequent adoption of unreasonable and ineffective decisions in the field of ensuring the security of citizens, society and the state.

The purpose of the article is to identify the features and possible identification of gaps in the legislation of the Russian Federation. What are the specifics and enforcement of articles in the field of extremist activity? This is what will be



discussed in this work. The analysis of the legal regulation of the concepts of "extremism", "extremist activity" is carried out.

**Key words:** Extremism, counteraction, crimes, security, activity, public authorities, regulatory legal acts.

Согласно Указу Президента РФ от 02.07.2021 № 400 «О Стратегии национальной безопасности Российской Федерации» к основным угрозам государственной и общественной безопасности относится деятельность террористических и экстремистских организаций, направленная на насильственное изменение конституционного строя Российской Федерации, дестабилизацию работы органов государственной власти, уничтожение или нарушение функционирования военных и промышленных объектов, объектов жизнеобеспечения населения, транспортной инфраструктуры, устрашение населения, в том числе путем завладения оружием массового уничтожения, радиоактивными, отравляющими, токсичными, химически и биологически опасными веществами, совершения актов ядерного терроризма, нарушения безопасности и устойчивости функционирования критической информационной инфраструктуры Российской Федерации. Также деятельность радикальных общественных объединений и группировок, использующих националистическую и религиозно- экстремистскую идеологию.

Общественные отношения в сфере профилактики экстремизма на федеральном уровне урегулированы следующими нормативными правовыми актами:

– «Конституцией Российской Федерации» (принятой всенародным голосованием 12.12.1993 с изменениями, одобренными в ходе общероссийского голосования 01.07.2020).

На основании пункта «б» части 1 статьи 72 Конституции Российской Федерации защита прав и свобода человека и гражданина, защита прав национальных меньшинств, обеспечение законности, правопорядка, общественной безопасности и режим пограничных зон находятся в совместном ведении Российской Федерации и субъектов Российской Федерации.

– «Уголовным кодексом Российской Федерации» от 13.06.1996 № 63-ФЗ (ред. от 09.03.2022) (с изм. и доп., вступ. в силу с 17.03.2022);

– «Кодексом Российской Федерации об административных правонарушениях» от 30.12.2001 № 195-ФЗ (ред. от 06.03.2022);

– «Гражданским кодексом Российской Федерации» (часть первая) от 30.11.1994 № 51-ФЗ (ред. 25.02.2022).

Федеральные законы:

– от 25.07.2002 № 114-ФЗ (ред. от 01.07.2021) «О противодействии экстремисткой деятельности»;

– от 26.09.1997 № 125-ФЗ (ред. от 11.06.2021) «О свободе совести и о религиозных объединениях»;

– от 29.12.2012 № 273-ФЗ (ред. от 30.12.2021) «Об образовании в Российской Федерации»;

– от 21.07.1993 № 5473-1 (ред. от 26.05.2021) «Об учреждениях и органах, исполняющих уголовные наказания в виде лишения свободы»;

– от 27.12.1991 № 2124-1 (ред. от 01.07.2021) (с изм. и доп., вступ. в силу с 01.03.2022) «О средствах массовой информации»;

– от 03.04.1995 № 40-ФЗ (ред. от 01.07.2021) «О федеральной службе безопасности»;

– от 07.02.2011 № 3-ФЗ (ред. 21.12.2021) «О полиции»;

– от 27.07.2006 № 149-ФЗ (ред. от 31.12.2021) «Об информации, информационных технологиях и о защите информации»;

– от 12.01.1996 № 7-ФЗ (ред. от 02.07.21) (с изм. и доп., вступ. в силу с 01.01.2022) «О некоммерческих организациях»;

– от 06.10.1999 № 184-ФЗ (ред. от 21.12.2021) «Об общих принципах организации законодательных (представительных) и исполнительных органов государственной власти субъектов Российской Федерации»;

– от 12.06.2002 № 67-ФЗ (ред. от 14.03.2022) «Об основных гарантиях избирательных прав и права на участие в референдуме граждан Российской Федерации»;

– от 10.01.2003 3-ФЗ О ратификации Шанхайской конвенции о борьбе с терроризмом, сепаратизмом и экстремизмом";

– от 10.01.2003 № 19-ФЗ (ред. от 14.03.2022) «О выборах Президента Российской Федерации»;

В силу пункта 51.1 части 2 статьи 26.3 Федерального закона от 06.10.1999 № 184-ФЗ (ред. от 21.12.2021) «Об общих принципах организации законодательных (представительных) и исполнительных органов государственной власти субъектов Российской Федерации» к полномочиям

органов государственной власти субъекта Российской Федерации по предметам совместного ведения, осуществляемым данными органами самостоятельно за счет средств бюджета субъекта Российской Федерации (за исключением субвенций из федерального бюджета), относится решение вопросов организации и осуществления на территории субъекта Российской Федерации мероприятий по предупреждению терроризма и экстремизма, минимизации их последствий, за исключением вопросов, решение которых отнесено к ведению Российской Федерации.

Указы Президента Российской Федерации:

- от 13.10.2004 № 1314 (ред. от 02.07.2021) «Вопросы Федеральной службы исполнения наказаний»;
- от 02.07.2021 № 400 «О Стратегии национальной безопасности Российской Федерации»;
- от 26.07.2011 № 988 (ред. от 17.02.2016) «О Межведомственной комиссии по противодействию экстремизму в Российской Федерации». (вместе с «Положением о Межведомственной комиссии по противодействию экстремизму в Российской Федерации»);
- от 07.05.2012 № 602 «Об обеспечении межнационального согласия»;
- от 19.12.2012 № 1666 (ред. от 06.12.2018) «О Стратегии государственной национальной политики Российской Федерации на период до 2025 года».
- от 23.03.1995 № 310 (ред. от 03.11.2004) "О мерах по обеспечению согласованных действий органов государственной власти в борьбе с проявлениями фашизма и иных форм политического экстремизма в Российской Федерации".

Постановления Правительства Российской Федерации:

- от 06.08.2015 № 804 (ред. от 09.03.2022) "Об утверждении Правил определения перечня организаций и физических лиц, в отношении которых имеются сведения об их причастности к экстремистской деятельности или терроризму, и доведения этого перечня до сведения организаций, осуществляющих операции с денежными средствами или иным имуществом, других юридических лиц, а также физических лиц";

– от 15.04.2014 № 345 (ред. от 26.11.2021) "Об утверждении государственной программы Российской Федерации "Обеспечение общественного порядка и противодействие преступности";

– от 01.08.2014 № 762 (ред. от 19.11.2020) "О максимальной численности иностранных граждан, которые могут быть приняты на работу для замещения должности командира гражданского воздушного судна, и об условиях, при которых допускается заключение трудового договора с указанными иностранными гражданами" (вместе с "Правилами распределения максимальной численности иностранных граждан, которые могут быть приняты на работу для замещения должности командира гражданского воздушного судна, между российскими юридическими лицами и индивидуальными предпринимателями, осуществляющими коммерческие воздушные перевозки и выполняющими авиационные работы").

Распоряжения Правительства Российской Федерации:

– от 15.07.2013 № 1226-р (ред. от 15.09.2015) «Об утверждении плана мероприятий по реализации в 2013 - 2015 годах Стратегии государственной национальной политики Российской Федерации на период до 2025 года».

Ведомственные акты:

– Приказ Минобрнауки России от 01.07.2013 № 499 (ред. от 15.11.2013) "Об утверждении Порядка организации и осуществления образовательной деятельности по дополнительным профессиональным программам" (Зарегистрировано в Минюсте России 20.08.2013 № 29444);

– Приказ Минюста РФ от 22.07.2009 № 224 "Об утверждении Положения о Научно-консультативном совете при Министерстве юстиции Российской Федерации по изучению информационных материалов религиозного содержания на предмет выявления в них признаков экстремизма" (Зарегистрировано в Минюсте РФ 23.07.2009 № 14398);

– Приказ Следственного комитета России от 12.07.2011 № 109 (ред. от 27.03.2013) "О мерах по противодействию экстремистской деятельности";

– Список Генеральной прокуратуры Российской Федерации действующих на территории России террористических организаций, наносящих наибольший ущерб безопасности Российской Федерации.

**Список литературы**

1. Ахметшин, А. С. Основы конституционного строя и безопасности государства как объекты уголовно-правовой охраны при противодействии экстремизму / А. С. Ахметшин // Юридическая наука и практика: Вестник Нижегородской академии МВД России. – 2022. – №4 (60). – С. 110-116.
2. Беженцев, А. А. Экстремизм и экстремистская деятельность: терминологические дискуссии / А. А. Беженцев, В. Р. Лебедев // Вестник Московского университета МВД России. – 2022. – № 5. – С. 36-40.
3. Назаров, В.Л., Суслов, П.Е. Екатеринбург: Издательство Уральского университета, 2018. С. 114 [Электронный ресурс]. URL: <https://elar.urfu.ru/> (дата обращения: 18.10.2022).
4. Пинкевич Т.В., Зубалова О.А. Современное состояние экстремизма и терроризма в условиях развития цифровых технологий // ЮП. 2020. №3 (94). URL: <https://cyberleninka.ru/article/n/sovremennoe-sostoyanie-ekstremizma-i-terrorizma-v-usloviyahrazvitiya-tsifrovyyh-tehnologiy> (дата обращения: 13.11.2022).

**ПРОБЛЕМЫ ДИФФЕРЕНЦИАЦИИ УГОЛОВНОЙ  
ОТВЕТСТВЕННОСТИ ЗА ПРЕСТУПЛЕНИЯ  
ЭКСТРЕМИСТСКОЙ НАПРАВЛЕННОСТИ**

**Черноскутов Олег Николаевич**

магистрант

Научный руководитель: **Гришин Денис Александрович**

к.ю.н., доцент

ФГБОУ ВО РАНХИГС

«Уральский институт управления»

**Аннотация:** Сформулированы основные проблемы законодательной регламентации экстремизма и правоприменительной практики уголовной ответственности за совершение преступлений в сфере экстремистской деятельности, даны предложения по совершенствованию уголовного законодательства. Раскрыт спорный вопрос теории уголовного права и правоприменительной практики из-за отсутствия прямого указания на квалификацию деяний по совокупности преступлений.

**Ключевые слова:** Экстремизм, экстремистские правонарушения, базовые признаки состава преступления, квалификации преступлений, экстремистская направленность, ответственность, проблемы дифференциации, судебные решения.

**PROBLEMS OF DIFFERENTIATION  
OF CRIMINAL RESPONSIBILITY  
FOR EXTREMIST CRIMES**

**Chernoskutov Oleg Nikolaevich**

**Abstract:** The main problems of legislative regulation of extremism and law enforcement practice of criminal liability for crimes committed in the field of extremist activity are formulated, proposals for improving criminal legislation are given. The controversial issue of the theory of criminal law and law enforcement

practice is revealed due to the lack of direct indication of the qualification of acts according to the totality of crimes.

**Key words:** Extremism, extremist offenses, basic signs of the corpus delicti, qualification of crimes, extremist orientation, responsibility, differentiation problems, judicial decisions.

В правоприменительной практике также наблюдаются проблемы разграничения ст. 280, 280.1 и 282 УК РФ ввиду существенного сходства объективной стороны составов преступлений: публичных призывов к осуществлению экстремистской деятельности (ст. 280 УК РФ) и публичных призывов к осуществлению действий, направленных на нарушение территориальной целостности РФ (ст. 280.1 УК РФ), а также публичных призывов к осуществлению экстремистской деятельности (ст. 280 УК РФ) и возбуждения ненависти либо вражды, а равно унижение человеческого достоинства (ст. 282 УК РФ).

Кроме того, выявление квалифицирующего признака – совершения преступления «по мотивам политической, идеологической, расовой, национальной или религиозной ненависти или вражды либо по мотивам ненависти или вражды в отношении какой-либо социальной группы, предусмотренные соответствующими статьями Особенной части УК РФ и п. «е» ч. 1 ст. 63 УК РФ часто вызывает затруднения у правоприменителя. Как отмечает Верховный Суд РФ, в практике судов встречается излишнее вменение п. «е» ч. 1 ст. 63 УК РФ.

Публичные призывы к осуществлению экстремистской деятельности (ст. 280 УК РФ), публичные призывы к осуществлению действий, направленных на нарушение территориальной целостности Российской Федерации (ст. 280.1 УК РФ) и возбуждение ненависти либо вражды, а равно унижение человеческого достоинства (ст. 282 УК РФ) необходимо отграничивать от публичных призывов к осуществлению террористической деятельности, публичного оправдания терроризма или пропаганды терроризма (ст. 205.2 УК РФ).

Таким образом, если в публичных призывах содержатся выражения, побуждающие к совершению деструктивных общественно-опасных действий (взрывов, поджогов, захвата заложников, захват власти, убийство государственного деятеля, угона воздушного судна и т.д.), устрашающих

население и создающих опасность гибели человека, причинения значительного имущественного ущерба либо наступления иных тяжких последствий, в целях дестабилизации деятельности органов власти или международных организаций либо воздействия на принятие ими решений, то данные действия следует квалифицировать по ст. 205.2 УК РФ. Если призывы направлены на совершение противоправных действий в отношении граждан, объединенных признаками общности расы, религии, политических взглядов и иных социальных групп, то содеянное следует квалифицировать по ст. 280 УК РФ, а в случае если высказывания направлены на возбуждение ненависти либо вражды, унижение достоинства человека либо группы лиц по признакам пола, расы, национальности, языка, происхождения, отношения к религии, а равно принадлежности к какой-либо социальной группе, содержат «обоснование» дискриминации данных социальных групп и их представителей, то содеянное надлежит квалифицировать по ст. 282 УК РФ. В случае если в призывы направлены на нарушение территориальной целостности России, содеянное следует квалифицировать по ст. 280.1 УК РФ. Вместе с тем, спорным вопросом теории уголовного права и правоприменительной практики остается квалификация действий виновного в случае, если в его публичных высказываниях содержится информация, относимая и ко всем рассмотренным выше составам преступлений.

Однако в теории уголовного права можно встретить противоположную позицию, согласно которой при одновременном наличии в публичном высказывании виновного признаков преступлений, предусмотренных ст. 205.2 и 280 УК РФ следует применять лишь одну норму. При рассмотрении дел о преступлениях, предусмотренных ст. 205.2 и 280 УК РФ, следует учитывать, что террористическая деятельность является разновидностью экстремистской деятельности. Публичные призывы, содержащие одновременно призывы к осуществлению, как террористической деятельности, так и к осуществлению иных форм проявления экстремистской деятельности, не образуют совокупности преступлений, предусмотренных ст. 205.2 и 280 УК РФ. Данные деяния охватываются ст. 280 УК РФ и не требуют дополнительной квалификации по ст. 205.2 УК РФ». Указанный вывод делается исследователями на основании ретроспективного анализа правовых позиций Верховного Суда РФ, в которой до введения специальной нормы – ст. 205.5 УК РФ правоприменителю следовало при выявлении организации деятельности



организации, которая в соответствии с законодательством Российской Федерации признана террористической применять положения ст. 282.2 УК РФ.

Спорным вопросом правоприменительной практики является дифференциация уголовной ответственности за совершения вандализма, уничтожения или повреждения памятников истории и культуры, надругательства над телами умерших и местами их захоронения по мотивам политической, идеологической, расовой, национальной или религиозной ненависти или вражды либо по мотивам ненависти или вражды в отношении какой-либо социальной группы (ст. 214, 243 или 244 УК РФ). А также верное применение совокупности указанных преступлений со ст. 282 УК РФ.

В случаях, когда имеются признаки возбуждения вражды или ненависти, на унижение достоинства человека либо группы лиц по признакам пола, расы, национальности, языка, происхождения, отношения к религии, а равно принадлежности к какой-либо социальной группе при совершении преступлений, предусмотренных ст. 214, 243 или 244 УК РФ, то содеянное следует квалифицировать по совокупности преступлений со ст. 282 УК РФ. О наличии признаков преступления, предусмотренного ст. 282 УК РФ может свидетельствовать нанесение на памятники надписей или рисунков экстремистского содержания, высказывание в присутствии посторонних лиц националистических лозунгов и т.д.

Таким образом, анализ применения уголовной ответственности за преступления в сфере экстремистской деятельности позволяет прийти к выводам о существовании проблем с верной квалификацией фактических обстоятельств дела, вызванных неопределенностью содержания признаков преступления, что обусловлено бланкетным характером норм. В частности, сложности вызывает установление признака «публичности», закрепленного в диспозициях ст. 280, 280.1, 282 УК РФ, признака «принадлежности к какой-либо социальной группе» в ст. 282 УК РФ, а также установление мотива, закрепленного в качестве отягчающего наказание обстоятельства в п. «е» ч. 1 ст. 63 УК РФ. Второй значимой проблемой является дифференциация преступлений и административных правонарушений в сфере экстремистской деятельности, поскольку деяния предусматривают схожие признаки. В частности, дифференциация может быть основана на субъекте противоправного деяния, так ст. 280.1 и 282 УК РФ устанавливают

административную преюдицию, что позволяет отграничить их от ст. 20.3.1 либо ч. 1 или 2 ст. 20.3.2 КоАП РФ. По субъективной стороне производится дифференциация административно-наказуемого деяния, предусмотренного ст. 20.29 КоАП РФ (не характеризуется желанием побудить других людей к совершению «экстремистской» деятельности) от преступлений, предусмотренных ст. 280, 280.1, 282 и 282.4 УК РФ. По объекту посягательства противоправного деяния производится разграничение деяний, предусмотренных ст. 5.61. КоАП РФ и ч. 1 ст. 282 УК РФ. Преступления, предусмотренные ст. 205.2 УК РФ и 280 УК РФ отграничиваются в зависимости от характера призывов, а преступления, предусмотренные ст. 205.2 УК РФ и 280.1 УК РФ отграничиваются отсутствием признака насильственного изменения в ст. 280.1 УК РФ.

Спорным вопросом теории уголовного права и правоприменительной практики остается квалификация действий виновного в случае, если в его публичных высказываниях содержится информация, относимая и ко всем рассмотренным выше составам преступлений. В правовых позициях Пленума Верховного Суда РФ отсутствует прямое указание на квалификацию деяний по совокупности преступлений, однако на практике содеянное рассматривается как идеальная совокупность. Однако в теории уголовного права можно встретить противоположную позицию, согласно которой при одновременном наличии в публичном высказывании виновного признаков преступлений, предусмотренных ст. 205.2 и 280 УК РФ следует применять лишь одну норму (общую, предусмотренную ст. 280 УК РФ). Данная позиция представляется спорной, поскольку при конкуренции общей и специальной нормы, следует применять специальную, однако и вменение виновному идеальной совокупности преступлений при таких обстоятельствах представляется излишним. При разграничении уголовной ответственности по ст. 205.4, ст. 205.5 УК РФ и ст. 282.1, ст. 282.2 УК РФ происходит в зависимости от направленности деятельности указанных сообществ и формальное включение организации в список террористических или экстремистских.

### Список литературы

1. Кузнецов, Р. Д. К вопросу о понятии публичных призывов к осуществлению экстремистской деятельности: проблемы квалификации / Р. Д. Кузнецов // Вопросы российской юстиции. – 2020. – № 6. – С. 408-413.
2. Постановление Пленума Верховного Суда РФ от 28.06.2011 г. № 11 (в ред. от 28.10.2021) «О судебной практике по уголовным делам о преступлениях экстремистской направленности» [Электронный ресурс]. – URL: [https://www.consultant.ru/document/cons\\_doc\\_LAW\\_115712/](https://www.consultant.ru/document/cons_doc_LAW_115712/) (Дата обращения: 10.06.2023).
3. Обзор судебной практики Верховного Суда Российской Федерации № 4 (2018) (утв. Президиумом Верховного Суда РФ 26.12.2018 г.) (в ред. от 01.06.2022) // [Электронный ресурс]. – URL: [https://www.consultant.ru/document/cons\\_doc\\_LAW\\_314991/](https://www.consultant.ru/document/cons_doc_LAW_314991/) (Дата обращения: 22.07.2023).
4. Постановление Пленума Верховного Суда РФ от 09.02.2012 г. № 1 (в ред. от 03.11.2016) «О некоторых вопросах судебной практики по уголовным делам о преступлениях террористической направленности». [Электронный ресурс]. – URL: [https://www.consultant.ru/document/cons\\_doc\\_LAW\\_125957/](https://www.consultant.ru/document/cons_doc_LAW_125957/) (Дата обращения: 23.07.2023).
5. Шведов, П. В. Практические проблемы коллизий в законодательстве, регламентирующем уголовно-правовое противодействие преступлениям экстремистской направленности и пути их устранения / П. В. Шведов // E-Scio. – 2022. – №4 (67). – С. 14-25.
6. Постановление Пленума Верховного Суда РФ от 15.11.2007 г. № 45 «О судебной практике по уголовным делам о хулиганстве и иных преступлениях, совершенных из хулиганских побуждений» [Электронный ресурс]. – URL: [https://www.consultant.ru/document/cons\\_doc\\_LAW\\_72601/](https://www.consultant.ru/document/cons_doc_LAW_72601/) (Дата обращения: 23.07.2023).

**«ЭКСТРЕМИЗМ» В НАУЧНОЙ ЮРИДИЧЕСКОЙ  
ЛИТЕРАТУРЕ И РОССИЙСКОМ ЗАКОНОДАТЕЛЬСТВЕ**

**Черноскутов Олег Николаевич**

магистрант

Научный руководитель: **Гришин Денис Александрович**

к.ю.н., доцент

ФГБОУ ВО РАНХИГС

«Уральский институт управления»

**Аннотация:** Рассматривается содержание понятия «экстремизм» в научной юридической литературе и российском законодательстве. Выделяются основные подходы к толкованию этого понятия. Выдвигается ключевой концептуальный тезис, согласно которому исключительная сложность этого политико-правового и социального феномена, детерминирует полярность трактовок относительно его сущности, содержания и определения.

**Ключевые слова:** Экстремизм, экстремистская деятельность, экстремистская идеология, экстремистские организации, преступления экстремистской направленности, национальная безопасность.

**«EXTREMISM» IN THE SCIENTIFIC LEGAL  
LITERATURE AND RUSSIAN LEGISLATION**

**Chernoskutov Oleg Nikolaevich**

**Abstract:** The content of the concept of "extremism" in the scientific legal literature and Russian legislation is considered. The main approaches to the interpretation of this concept are highlighted. A key conceptual thesis is put forward, according to which the exceptional complexity of this political, legal and social phenomenon determines the polarity of interpretations regarding its essence, content and definition.

**Key words:** Extremism, extremist activity, extremist ideology, extremist organizations, extremist crimes, national security.

Согласно данным уголовно-правовой статистики Генеральной Прокуратуры РФ на территории России за период с января по декабрь 2022 года, зарегистрировано 1566 преступлений экстремистской направленности и выявлено 1078 лиц, их совершивших. За последние 4 года наблюдается устойчивая положительная динамика количества преступлений экстремистской направленности, с 585 преступлений в 2019 году. Таким образом, рост числа зарегистрированных преступлений с 2019 по 2022 годы составил 62,6%.

Понятие экстремизма зафиксировано в международных и внутренних отечественных нормативно-правовых актах, которые дополняют положения друг друга, и расширяют представление о его содержании.

Однако, недостатком законодательной регламентации представляется отождествление экстремизма и экстремистской деятельности, а также казуальный характер формулировки понятия в нормах Федерального закона «О противодействии экстремистской деятельности».

Появление экстремизма в Древней Руси произошло раньше его правовой регламентации, и было связано с феодальной раздробленностью и процессом формирования единого государства (политический экстремизм) и процессом христианизации Руси (религиозный экстремизм).

Учитывая изменение форм экстремизма, законодатель в ст. 122 Уголовного Уложения 1903 года ужесточил ответственность за террористические акты, совершенные в «публичном скопище... вследствие побуждений, проистекающих из вражды религиозной, племенной или сословной».

Однако данные законодательные новеллы не смогли остановить распространение экстремизма и террора на территории Российской Империи, что привело к трем революциям: в 1905 году, в феврале 1917 года и октябре 1917 года.

В период с 1917 по 1991 гг. выделяется второй (советский) этап развития российского экстремизма. Исследователи отмечают, что в советский период развития отечественной истории экстремизм не носил столь массового характера как в дореволюционный период (1825-1917 гг.), в связи с чем, нормы, устанавливающие ответственность за экстремизм, в основном были направлены против контрреволюционных преступлений и преступлений против порядка управления.

Так, 1917 году Советом народных комиссаров были приняты обращения «О борьбе с буржуазией и ее агентами, саботирующими дело продовольствия армии и препятствующими заключению мира» и «О подавлении контрреволюционного восстания буржуазии, руководимого кадетской партией» регламентировавшие ответственность за преступления, совершенные с политическим мотивом».

В ст. 57 Уголовного кодекса РСФСР 1922 года было закреплено понятие контрреволюционного преступления, под которым понималось «всякое действие, направленное на свержение завоеванной пролетарской революцией власти рабоче-крестьянских Советов и существующего на основании Конституции РСФСР Рабоче-Крестьянского Правительства, а также действия в направлении помощи той части международной буржуазии, которая не признает равноправия приходящей на смену капитализма коммунистической системы собственности и стремится к ее свержению путем интервенции или блокады, шпионажа, финансирования прессы и т. п. средствами». В том же нормативно-правовым актом устанавливалась уголовная ответственность за агитацию и пропаганду, заключающуюся в возбуждении национальной вражды или розни. В Уголовном кодексе РСФСР 1926 года законодатель переместил уголовную ответственность за возбуждение национальной вражды и розни в главу 2 «Преступления против порядка управления».

Таким образом, в России впервые была установлена ответственность за преступления, посягающие на отношения в сфере равноправия граждан, независимо от их национальных, расовых и иных особенностей.

Полагаем, что под экстремизмом следует понимать идеологию и мировоззрение, носитель которых не обязательно проявляет свои взгляды в экстремистской деятельности. В связи с чем, следует внести изменения п. 1 ст. 1 Федерального закона «О противодействии экстремистской деятельности».

В Стратегии противодействия экстремизму в Российской Федерации до 2025 года (далее — Стратегия) констатируется, что экстремизм является одной из наиболее сложных проблем современного российского общества, что связано в первую очередь с многообразием его проявлений, неоднородным составом экстремистских организаций, которые угрожают национальной безопасности Российской Федерации.

Также определение экстремизма дает С.Н. Фридинский, считающий, что «под экстремизмом следует понимать социальное системное явление, в рамках

которого объединенные на основе общих политических, идеологических, национальных, религиозных, расовых, социальных, экологических, экономических взглядов и убеждений представители последних совершают, движимые экстремистскими побуждениями, противоправные действия, направленные на насильственное распространение таких взглядов и искоренение взглядов, отличных от отстаиваемых ими» [10, с. 20].

Вместе с тем изменения уголовного законодательства в данной сфере и неопределенность правоприменительной практики требуют дальнейшего изучения данной темы исследования.

Исходя из положений законодательства и доктрины можно прийти к выводу о следующих признаках экстремистской деятельности:

- 1) противоправная деятельность;
- 2) проявляется в виде идеологии, призывов, распространении лозунгов, финансирования, осуществляется лицом либо группой лиц (объединения, организации);
- 3) по мотивам социальной, политической, расовой, религиозной, национальной и иной ненависти;
- 4) направлена на дестабилизацию социальной среды, политического устройства государства, насильственное изменение основ конституционного строя.

В п. 1 ст. 1 Федерального закона от 25 июля 2002 года № 114-ФЗ «О противодействии экстремистской деятельности» перечислены тринадцать форм экстремизма, а в ст. 282.1 УК РФ раскрывается содержание преступлений экстремистской направленности.

Положения п. 2 Постановления Пленума Верховного Суда РФ от 28 июня 2011 года № 11 «О судебной практике по уголовным делам о преступлениях экстремистской направленности» позволяют дифференцировать преступления экстремистской и террористической направленности.

Исходя из вышеизложенного понимается, что экстремистская деятельность значительно шире в своем содержании, чем преступления экстремистской направленности – совокупности уголовно-наказуемых деяний, предусмотренных действующим УК РФ, исключая составы преступлений террористической направленности. Законодатель понимает террористическую деятельность как форму экстремизма, при этом правоприменитель

дифференцирует преступления экстремистской и террористической направленности по объектам правовой защиты.

В теории уголовного права также отсутствует единство в понимании объекта преступлений экстремистской направленности. Часть исследователей придерживается мнения о том, что объектом преступлений экстремистской направленности, предусмотренных гл. 29 УК РФ являются лишь основы конституционного строя – «как объект уголовно-правовой охраны основы конституционного строя представляют собой общественные отношения, регулируемые нормами конституционного права, определяющими организацию осуществления власти в государстве, конституционные основы межличностных отношений, а также устанавливающими запреты на осуществление экстремистской деятельности». Альтернативной точкой зрения является расширительное толкование объекта преступлений экстремистской направленности как общественных отношений, направленных на недопущение экстремизма.

Таким образом, содержание объекта преступлений экстремистской направленности является дискуссионным вопросом, не нашедшим однозначного ответа, как в законодательстве, так и в теории уголовного права.

Автор считает, целесообразным выделение преступлений экстремистской и террористической направленности в отдельную главу УК РФ, посвященную преступлениям против основ конституционного строя и безопасности государства, поскольку в действующем уголовном законе криминализация преступлений террористической направленности как вида экстремистских преступлений, проведена непоследовательно.

Исторический анализ экстремизма позволяет прийти к выводу о том, что его существование задокументировано со времен зарождения основ государства и политической власти, в частности проявления экстремистской деятельности зафиксированы в эпоху античности и во времена Древней Руси. В процессе развития социальных институтов формируются различные направления (виды) экстремизма – политический, националистический (этнический), религиозный, а также происходит криминализация указанных деяний.



**Список литературы**

1. Авдеев Ю.И., Арсеньев В.В., Найденко В.Н. Экстремизм в современной России: истоки, содержание, типология (часть первая) // Социологическая наука и социальная практика. 2013. № 2. С. 108—122.
2. Алехин Е.В. Расследование организации экстремистских сообществ: автореф. дис. канд. юрид. наук. Краснодар, 2015. С. 9—10.
3. Башкиров Н.В. Меры административно-правового противодействия политич.экстремизму: автореф. дис. канд. юрид. наук. М., 2010. С. 14—15.
4. Комплексный анализ состояния преступности в Российской Федерации и расчетные варианты ее развития: аналитический обзор / Антонян Ю.М., Бражников Д.А., Гончарова М.В. и др. М.: ВНИИ МВД России, 2018. С. 43—44.
5. Мельшина К.Ю. Международно-правовые средства борьбы с экстремизмом: дис. канд. юрид. наук. М., 2018. С. 14—15.
6. О противодействии экстремистской деятельности: федер. закон от 25.07.2002 № 114-ФЗ // Доступ из СПС «КонсультантПлюс».
7. Пролетенкова С.Е. Административно-правовое регулирование противодействия религиозному экстремизму в Российской Федерации: автореф. дис. д-ра юрид. наук. М., 2013. С. 19—20.
8. Сергеева Ю.В. Административно-правовое регулирование противодействия молодежному экстремизму органами внутренних дел: автореф. дис. канд. юрид. наук. М., 2014. С. 11
9. Стратегия противодействия экстремизму в Российской Федерации до 2025 года: утв. Президентом РФ от 28.11.2014 № Пр-2753 // Доступ из СПС «КонсультантПлюс».
10. Фридинский С.Н. Противодействие экстремистской деятельности (экстремизму) в России (социально-правовое и криминологическое исследование): дис. д-ра юрид. наук. М., 2011. С. 20.
11. Хлебушкин А.Г. Преступный экстремизм: понятие, виды, проблемы криминализации и пенализации: дис. канд. юрид. наук. Саратов, 2009.

**СЕКЦИЯ  
ПЕДАГОГИЧЕСКИЕ  
НАУКИ**

**СОВЕРШЕНСТВОВАНИЕ И РАЗВИТИЕ  
МЕТОДОВ ПРЕПОДАВАНИЯ РУССКОГО ЯЗЫКА  
КАК ИНОСТРАННОГО (ИЗ ОПЫТА РАБОТЫ)**

**Евтушенко Светлана Яковлевна**

старший преподаватель

Дальневосточный государственный технический  
рыбохозяйственный университет

**Аннотация:** Проблематика статьи касается совершенствования мотивации изучения иностранных языков в техническом вузе. Предназначено преподавателям русского языка как иностранного, использующим инновационные методы работы, а также иностранным студентам первого и второго уровня владения русским языком. Анализируются формы и методы работы, а именно, мультимедийные технологии, позволяющие совершенствующие уровень речевых навыков студентов. В данной статье мы остановимся на формах работы, помогающих усилить коммуникативную сторону обучения и повысить мотивацию обучающихся к изучению иностранных языков.

**Ключевые слова:** Мультимедийные технологии, мотивация обучающихся процесс обучения, коммуникативный принцип.

**IMPROVEMENT AND DEVELOPMENT  
OF METHODS OF TEACHING RUSSIAN AS A FOREIGN  
LANGUAGE (FROM WORK EXPERIENCE)**

**Evtushenko Svetlana Yakovlevna**

**Abstract:** The problem of the article concerns the improvement of motivation for learning foreign languages at a technical university. Russian Russian is intended for teachers of Russian as a foreign language using innovative methods of work, as well as foreign students of the first and second level of Russian language proficiency. The forms and methods of work are analyzed, namely, multimedia technologies that allow improving the level of students' speech skills. In this article we will focus on

the forms of work that help strengthen the communicative side of learning and increase the motivation of students to learn foreign languages.

**Key words:** Multimedia technologies, motivation of students learning process, communicative principle.

В статье рассматриваются практические вопросы преподавания иностранного языка на примере русского языка как иностранного (далее – РКИ). Автор отмечает, что в настоящее время обучение РКИ должно осуществляться с учетом новейших технологий, как в области образования, так и в сфере коммуникаций. В последние годы в методике РКИ стал популярным интерактивный (коммуникативно-деятельностный) подход к обучению, который, несомненно, способствует результативности процесса овладения иностранными обучающимися русским языком и основами будущей специальности на русском языке.

Одним из эффективных направлений совершенствования и развития методов преподавания русского языка как иностранного, стимулирующих интерес, мотивацию к учебе, является использование достижений в области мультимедиа технологий. Это открывает больше возможностей обработки текстовой, звуковой, графической информации, позволяет интенсифицировать процесс обучения. Применение в практике преподавания иностранных языков компьютерных обучающих программ в последнее время все больше занимает внимание преподавателей РКИ. Одной из наиболее актуальных задач в этой области, безусловно, является создание автоматизированных систем, позволяющих овладеть навыками грамотного русского письма. При отборе компьютерных средств обучения изучаются возможности мультимедиа, проблемы методической целесообразности их использования. Преподавателю важно знать способы управления работой обучаемого в гипертекстовой учебной среде, уметь пользоваться методическим аппаратом на базе гипертекста.

Подача материала с использованием ИКТ в отличие от устного изложения позволяет преподавателям активнее задействовать интеллектуальные ресурсы слушателей, а также перенести отработку умений и навыков в практическую среду. Во время демонстрации мультимедийных материалов у студентов совершенствуются навыки слушания, распознавания аутентичных тонкостей речи, пополнения ассоциативного ряда. [3].

Для успешного применения компьютерных средств обучения в своей профессиональной деятельности не обойтись без выработки критерия оценки результатов обучения, средства контроля освоения учебного материала и процедур их применения. Обучающие занятия с применением таких материалов должны быть с методической стороны проработаны, а в процессе обучения необходимо использовать различные типы его проведения: лекция-презентация, формирование практических навыков, диагностическое тестирование, домашнее задание, контроль [1].

Одна из закономерностей методики обучения иностранному языку гласит: изучение должно основываться на развитии у обучающихся слухомоторных связей в результате выполнения ими устных упражнений и по возможности в индивидуальном режиме. Следовательно, обучающийся должен получить возможность слушать иностранную речь. Соответственно целесообразно использовать все функции мультимедиа.

Какие же задачи мы ставим перед собой на практических занятиях?

- познакомить иностранных студентов с новой лексикой (согласно теме занятия мультимедийная презентация плюс лексико-грамматический материал);
- сформировать представление о различных типах текстов;
- научить строить монологические высказывания в соответствии с ситуацией, заданной общей проблематикой занятия;
- развивать навык аудирования (просмотр фрагмента фильма, прослушивание выпуска новостей);
- совершенствовать навыки работы над грамматическими явлениями русского языка, которые включены в тематику занятия;
- научить студентов реагировать на реплики определенного типа, используя интенции (согласие/несогласие, извинение, просьба, радость и грусть, заинтересованность, благодарность, возмущение и другие);
- научить строить диалог, употребляя ситуативно и стилистически адекватные средства выражения);
- обучить иностранных студентов создавать на основе изображения текст высказывания.

Рассмотрим на примере практического занятия «Добро пожаловать в Приморье!» формы работы подробнее.

1. Переведите слова и выражения (бухта Золотой рог, Дальний восток, Тихий океан, Владивосток – столица Приморского края и другие).

2.Посмотрите презентацию материала о Приморье (10 слайдов с лексико-грамматическим, лексическим и страноведческим материалом).

3.Прочитайте аннотацию к мультипликационному фильму «Приморский край».

4.Прсмотрите мультфильм. Ответьте на вопросы да/нет. Соответствуют ли высказывания содержанию фильма.

5.Посмотрите фрагменты выпуска новостей о Приморском крае. Найдите соответствие «название-содержание».

6.Напишите письмо своим родителям, что вы узнали о Приморье.

7.Ролевая игра (экскурсия по Владивостоку).

Для организации, проведения и успешного проведения всех этих форм работы необходимо строго следовать задачам и целям каждого практического занятия, не расходитсся с интересами обучающихся. Тем самым, такие формы работы повышают мотивацию обучающихся, представляют мощные средства развития умственных способностей, а следовательно, находят применение в учебном процессе, позволяют осуществлять связь посредством современных коммуникаций.

Заметим, что мультимедийные средства обучения по своим общедидактическим и методическим характеристикам не отличаются от средства обучения на традиционном носителе. Но использование современных информационных технологий, представление информации в виде образов, возможность синтезировать аудио-(речь, музыку) и видеоинформацию на оном техническом устройстве, позволяет на одном носителе представить средство обучения (заменяющие учебник, словарь, сборник упражнений). [2]

### **Список литературы**

1. И.В.Бимурзина., О.М. Батраева Мультимедийные уроки с использованием интерактивных методов.

2. Г.М.Васильева. Русский язык как иностранный. Методика обучения русскому языку: учеб. пособ. для высш. Учеб. Заведений -М.:2004.

3. Мирзахмедова Ш.А. Вопросы применения ИКТ в системе образования // Academy, 2018. Т. 1. № 6 (33).

## **ТЕХНИКИ ФОРМИРУЮЩЕГО ОЦЕНИВАНИЯ**

**Качанова Наталья Кузьминична**

преподаватель английского языка

МОУ «Лицей № 25

им. Героя Советского Союза В.Ф. Маргелова»

**Аннотация:** В статье рассматривается вопрос о техниках формирующего оценивания, дается их классификация и подробное описание некоторых из приемов. Автор рассказывает о преимуществах использования тех или иных методик на уроках, а также о результатах их применения.

**Ключевые слова:** Техники формирующего оценивания, синквейн, звездный пересказ, матрица, карта понятий, понятийный квадрат.

## **FORMATIVE ASSESSMENT TECHNIQUES**

**Kachanova Natalia Kuzminichna**

**Abstract:** The article discusses the question of the techniques of formative assessment, gives their classification and a detailed description of some of the techniques. The author talks about the advantages of using certain techniques in the classroom, as well as the results of their application.

**Key words:** Techniques of formative assessment, cinquain, star retelling, matrix, concept map, conceptual square.

При рассмотрении вопроса формирующего оценивания важным шагом является формализация учебных целей, так как в процессе оценочной деятельности необходимо понять, в какой степени они достигнуты. Следует использовать именно такие формы оценивания, которые подходят для решения конкретных целей, т.е. согласовать оценочные техники с поставленными учебными задачами.

Существует несколько подходов к классификации приёмов формирующего оценивания в зависимости от содержания и формы проведения.

**Таблица 1**

**Группы приемов техник формирующего оценивания**

Наименование группы приёмов	Описание
Сочинения. Эссе. Заметки	Написание различных видов письменных работ, отражающих процесс понимания изученного материала. Проводится по итогам изучения тем, разделов, блоков. Форма работы: письменная, индивидуальная.
Высказывания	Составление высказываний, рассуждений, построенных таким образом, чтобы выявить проблемы в освоении материала. Проводится по итогам изучения материала, выполнения упражнений, тестов. Форма работы: устная, индивидуальная.
Матрицы. Алгоритмы. Карты	Заполнение таблиц, карт понятий, составление алгоритмов по итогам освоения материала. Форма работы: письменная, индивидуальная или групповая.
Таблицы оценивания	Заполнение учителем таблиц оценивания различных предметных и метапредметных результатов обучающихся, выполняемое в ходе работы учащихся над проектом, исследовательской работой и т.д. Форма работы: письменная, выполняется учителем.
Сигналы	Подача различных сигналов, свидетельствующих об уровне понимания объясняемого материала. Форма работы: устная, групповая.
Перевод информации	Перевод одного вида информации в другой (таблицы, схемы, тексты, графики, рисунки и т.д.). Форма работы: устная или письменная, индивидуальная или групповая.

Мы подробно рассмотрим некоторые из них.

1. Сочинения. Эссе. Заметки

Приём «одноминутное эссе» (возможные варианты: двух-, трёх-, пятиминутное эссе) заключается в написании короткого эссе по вопросам: «Что самое главное ты узнал сегодня на уроке?», «Какой материал остался для тебя непонятным?».

2. Высказывания

К данной категории приемов формирующего оценивания относится звёздный пересказ, который используется для организации групповой деятельности. Данный метод можно применять на уроках литературы, географии, физики, английского языка и т.д.



Опираясь на карточку в форме пятиконечной звезды с пятью вопросами, на которые нужно ответить, учащиеся составляют пересказ. Схема для построения звезды следующая:

1. слово для названия;
2. слова о том, что ты чувствовал;
3. слова об обстоятельствах;
4. слова о проблеме;
5. слов для вывода.

Затем каждая группа озвучивает свой ответ и выставляет баллы в оценочный лист.

Еще одним приёмом данной группы техник формирующего оценивания является метод понятийных квадратов. Учитель рисует таблицу из четырёх квадратов с надписями: «предсказать», «объяснить», «обобщить» и «оценить». Каждый ученик выбирает для себя определённый квадрат, от которого будет зависеть заданный учителем вопрос. Используя данный приём, можно оценить предметные и метапредметные результаты обучения школьников.

Синквейн – это методический прием, который представляет собой написание стихотворения, состоящего из 5 строк. Это позволяет ученику найти, выделить, проанализировать, сделать выводы и кратко сформулировать мысли по пройденной теме, основываясь на основных принципах написания стихотворения.

Применение метода ассоциаций на уроках способствует развитию творческой активности и логического мышления учащихся, совершенствует механизмы запоминания, обогащает словарный запас. Дети чувствуют себя на уроке свободно и не боятся ошибиться, проявляют значительную активность на уроке. Соответственно, повышается интерес к учебному процессу и усиливается мотивация в обучении.

### 3. Матрицы. Алгоритмы. Карты

К данной группе приемов относится «матрица наблюдений». Это таблица наблюдений над различными процессами в ходе выполнения проектов или исследовательских работ.

В ходе использования данного метода можно проанализировать умение школьников работать с точки зрения различных метапредметных результатов и корректировать их поведение во время урока.

При использовании метода «матрица запоминания» ученикам необходимо заполнить таблицу с заголовками. Таким образом, учитель оценивает предметные и метапредметные результаты учащихся.

Методика карта понятий позволяет определить, насколько учащиеся смогли систематизировать знания, полученные в результате прохождения определенной темы.

Карта понятий – это диаграмма, состоящая из узловых точек, связанных прямыми линиями. Узловые точки-понятия расположены на разных иерархических уровнях. По ним осуществляется движение от общих понятий к конкретным.

Рассматривая карту от вершины к основанию, учитель может:

1. осознать, как ученики воспринимают научные темы;
2. проверить уровень понимания учеников и возникшее у них ложное толкование понятий;
3. оценить сложность установленных учеником структурных взаимосвязей.

Карта понятий может быть составлена индивидуально, в парах или в группах в ходе одного или нескольких уроков. Схема может постепенно расширяться и обрастать новыми связями между понятиями.

Алгоритм построения карты понятий:

1. записать основное понятие, а затем еще десять понятий-ассоциаций;
2. расположить эти десять понятий от наиболее важного к наименее важному;
3. предложить ученикам связать понятия попарно, используя линии и подписать их;
4. внести в карту как можно больше понятий, чтобы сделать ее уникальной для составителя, т.к. это форма представления собственных знаний предмета;
5. карты можно собрать и сделать их обзор, но не выставлять за них отметки.

#### 4. Сигналы

К данной группе техник формирующего оценивания относится «светофор». Каждому ученику раздаются карточки красного, зелёного и

жёлтого цветов. Учитель просит обучающихся поднять карточку, обозначающую их понимание или непонимание материала. При наличии жёлтых и красных карточек учитель должен повторно объяснить непонятный школьникам материал или попросить это сделать тех учеников, которые подняли зелёные карточки.

### **Список литературы**

1. Бородкина Н.В., Тихомирова О.В. Формирующее оценивание в школе. – Ярославль: ГАУ ДПО ЯО ИРО, - 2016. – 117 с.
2. Крылова О.Н., Бойцова Е.Г. Технология формирующего оценивания в современной школе. - СПб.: Каро, - 2015. - 124 с.
3. Пинская М.А., Улановская И.М. Новые формы оценивания. Начальная школа. - М.: Просвещение, - 2014. – 80 с.
4. Фишман И.С., Голуб Г.Б. Формирующая оценка образовательных результатов учащихся. - М.: Учебная литература, - 2007. - 244 с.
5. Шамова Т.И. Современные средства оценивания результатов обучения в школе. – М.: Педагогическое общество России, - 2012. – 189 с.

**ОБРАЗОВАНИЕ КАК ОДНО ИЗ ОСНОВНЫХ  
ПОНЯТИЙ ПЕДАГОГИКИ. РОЛЬ ОБРАЗОВАНИЯ  
В ВОСПИТАНИИ МОЛОДОГО ПОКОЛЕНИЯ**

**Оразбердиева Эне**

преподаватель

**Агозов Аймырат**

**Аннагулыев Умыт**

**Аннагулыев Аманмырат**

студенты

Государственный энергетический  
институт Туркменистана

**Аннотация:** Президент Туркменистана подчеркивает, что система образования играет ключевую роль в воспитании молодого поколения, что является залогом светлого будущего государства Туркменистан. Это интенсивная и организованная работа, направленная на развитие педагога как совершенной личности.

**Ключевые слова:** Образование, обучение, учебный процесс, педагогические методы, важность образования.

**EDUCATION AS ONE OF THE BASIC  
CONCEPTS OF PEDAGOGY. ROLE OF EDUCATION  
IN EDUCATION OF THE YOUNG GENERATION**

**Orazberdiyeva Ene**

**Agozov Aymyrat**

**Annagulyyev Umyt**

**Annagulyyev Amanmyrat**

**Abstract:** The President of Turkmenistan emphasizes that the education system plays a key role in educating the younger generation, which is the key to a bright future for the state of Turkmenistan. This is intensive and organized work aimed at developing the teacher as a complete personality.

**Key words:** Education, training, educational process, pedagogical methods, importance of education.

«Образование» является одним из основных понятий в педагогике. С одной стороны, это понятие, изучаемое в педагогической науке, а с другой – это повседневная работа учителя. Будет уместно, если мы обратим внимание на другую трактовку термина «образование»: образование – это особое воздействие на человека с целью формирования необходимых навыков и характеристик. В педагогической науке (педагогике) выделяют пять уровней образования:

- передача культурных ценностей, созданных обществом, будущим поколениям;
- образовательная деятельность, осуществляемая учреждениями (детскими садами, общеобразовательными школами, высшими учебными заведениями);
- жизнепсихологическая подготовка, проводимая различными обществами (объединениями, корпорациями, трудовыми коллективами);
- наставническая деятельность, основанная на межличностных отношениях;
- самонаправленная работа личности (самодисциплина).

Проблемы, которые решает образование, меняются по мере изменения общества. Например, в 20-е годы 20 века понятием воспитания было воспитательное дело, воспитательное действие и т. д. породило условия. Со временем эти термины устарели, и во многих случаях их значение изменилось.

Следующий этап образования связан с понятием систематизации. Усиливается влияние социальной среды на развитие личности ребенка.

Развитие образования сегодня связано с понятиями «образовательная система», «образовательная среда», «образовательное пространство», «педагогическое обеспечение». На их основе формируются новые технологии образования. С точки зрения этих технологий воспитание рассматривается как формирование отношения человека к мировым ценностям, к окружающим его людям, к самому себе. При этом образование в педагогике понимается как в узком, так и в широком смысле. В широком смысле образование понимается как передача накопленного поколениями опыта от старших поколений к младшим. В ходе исторического развития общества составляющими этого

опыта являются знания, умения, понятия, моральные нормы, понятие красоты, правовые нормы.

В узком смысле под ним понимают влияние общества с целью формирования определенных качеств, взглядов и представлений, моральных ценностей, политических принципов, подготовки молодого поколения к жизни. Иными словами, использование образования, как в широком, так и в узком смысле соотносится с общепедагогическими и конкретно-педагогическими задачами. Согласно комплексной трактовке образования, общепедагогические задачи - это образовательная деятельность, осуществляемая общественностью, направляемая и управляемая и встроенная в ядро работы образовательных учреждений (детских садов, общеобразовательных учреждений, высших учебных заведений). Согласно узкому пониманию частной педагогики и образования, образование – это работа, направленная на выполнение конкретной образовательной задачи. Ученые отмечают, что процесс воспитания связан с такими понятиями, как «развитие», «рост», «личность», «целенаправленное взаимодействие», «самодисциплина». Эта работа представляет собой организованный, контролируемый и непрерывный процесс, основанный на регулярном контакте между подопечными и наставниками. Оба эти подхода должны быть направлены на формирование достойного члена общества. Не следует забывать, что существует множество условий, влияющих на образование. На результат воспитания влияют природная среда, условия жизни самого воспитанника и вещи, которые воспринимаются как ценности, то есть семья, школа, молодежная организация, искусство, источники информации.

Среди условий, влияющих на образование, ученые выделяют две основные группы: во-первых, объективные условия, т.е. влияние поколения (генетика, передача признаков от поколения к поколению), здоровье ребенка, семейная культура, среда, в которой ребенок воспитывается, влияние культурного наследия, этнопедагогика. Во-вторых, объективные ситуации, то есть особенности психологии воспитания, мировоззрения, потребностей и интересов воспитания и воспитания, общения с обществом, влияния отдельных людей, групп, объединений на воспитание. Из вышеизложенного можно сделать следующие выводы:

– общество должно комплексно подходить к этой работе, взяв на себя высокую ответственность в воспитании потомства;

– Семья занимает одно из главных мест в воспитании. Традиции, сложившиеся в этом деле в семье, являются первой воспитательной школой ребенка. Поведение родителей, братьев и сестер в семье играет важную роль в формировании личности ребенка.

Принцип гармоничного проведения обучения и воспитания в школах страны закреплён в законе об образовании. В связи с этим в Законе Туркменистана «Об образовании» (предлагаемая редакция) указано: «Образование является основой целенаправленной и системной работы Туркменистана, основанной на удовлетворении потребностей личности, общества и государства в сфере образования. воспитание и воспитание молодого поколения».

Под «образованием» понимается развитие и совершенствование личности на основе интересов личности, общества и государства, национальных и общечеловеческих нравственных, культурных и жизненных ценностей, а также правил и норм поведения, принятых в туркменском обществе (Закон. Глава I. Общие положения. Статья 1. Концепция образования. Туркменистан //– 2021. – 10 июня).

В соответствии с требованиями системы образования современности программа духовно-нравственного воспитания молодого поколения и интеграции в общество должна быть включена в основную образовательную программу, ядро воспитательной работы, основной учебный план, ядро образовательной работы, образовательные программы по отдельным предметам.

Примерная программа описывает основные характеристики организации воспитательной работы, осуществляемой в современной школе. При составлении плана духовно-нравственного воспитания учащихся определяются цели и задачи воспитания и подготовки детей к общественной жизни в ходе школьной и внеклассной деятельности, необходимая система основных национальных ценностей, составляющих основу воспитания национального характера. раскрыты и учтены основные виды и методы нравственного воспитания детей. Этот план также составляет основу программы учебного заведения с учетом нашего культурного наследия, этнопедагогических принципов, потребностей учащихся и их родителей.

**Список литературы**

1. Türkmenistanyň Konstitusíýasy. – Aşgabat: Türkmen döwlet neşirýat gullugy, 2018.
2. Türkmenistanyň Prezidentiniň “Türkmenistanda sanly bilim ulgamyny ösdürmek hakynda ” Karay// Türkmenistanyň Prezidentiniň namalarynyň we Türkmenistanyň Hökümetiniň çözügütleriniň ýygýndysy. – 2017.– № 8-9.

© Э. Оразбердиева, А. Агозов,  
У. Аннагылев, А. Аннагулыев, 2023



**ИННОВАЦИОННОЕ ОБРАЗОВАНИЕ  
В ФОРМИРУЮЩЕМСЯ ОБЩЕСТВЕ ЗНАНИЙ**

**Оразмаммедов Довлет**

**Аманов Атаньяз**

**Розыев Губанмухаммет**

**Гурбанова Гулширин**

преподаватель

Государственный энергетический  
институт Туркменистана

**Аннотация:** Сегодня инновационное образование должно представлять собой целенаправленный процесс воспитания и инновационного обучения человека, способствовать развитию его творческих способностей, навыков самообучения, самосовершенствования. Интеллектуальный труд, постоянное обновление знаний являются теми факторами, которые повышают социальную значимость отдельного индивида в формирующемся обществе знаний.

**Ключевые слова:** Инновационное образование, образовательный потенциал личности, общество знаний, мультимедиа.

**INNOVATIVE EDUCATION  
IN THE EMERGING KNOWLEDGE SOCIETY**

**Orazmammedov Dovlet**

**Amanov Atanyaz**

**Rozyev Gubanmuhammet**

**Gurbanova Gulshirin**

**Abstract:** Today, innovative education should lead the targeted process of education and innovative training of a person, ensuring the development of his abilities, self-learning skills, and self-improvement. Intellectual work and constant updating of knowledge are the factors that increase the market innovativeness of an individual emerging in a knowledge society.

**Key words:** Innovative education, educational potential of the individual, knowledge society, multimedia.

Образование составляет основу прогресса человечества, является залогом развития человеческого капитала и основной движущей силой развития любого государства. В современную эпоху образование превращается в основной фактор общественного развития.

Смена образовательной парадигмы и перспективы развития системы образования сегодня во многом определяется процессами глобализации и информатизации.

Как отмечает И.А. Негодаев, образование в наше время является важнейшей сферой жизнедеятельности общества. Процесс образования включает в себя не только обучение (вооружение личности знаниями), но и воспитание (привитие личности определенных духовных ценностей). Например, для Платона образование – это «образовывание», формирование человека, т.е. не просто внедрение знаний в его ум, но и формирование человека как высоконравственной личности.

Образование XXI в. не может ограничиваться усвоением личностью только научных знаний, оно должно обеспечивать жизнедеятельность человека в обществе знаний и продолжаться в течение всей его жизни. Это отвечает необходимости формирования у людей способности адаптироваться к быстро изменяющимся условиям в быденной жизни и в профессиональной сфере, сохранять стремление к знанию, независимо от возраста, т.е. образование должно быть инновационным.

Инновация – это конечный результат применения нового или улучшенного метода в практическом опыте, что отражается в появлении на рынке нового или улучшенного продукта.

Под технологией понимается совокупность методов и видов, используемых при решении задач, поставленных для достижения целей, поставленных в любом бизнесе или продукте. В начале 20 века термин «технология» включал в себя совокупность инструментов, процессов и идей в дополнение к инструментам и машинам. К середине XX века — это понятие определялось понятием «средства или действия человека, изменяющие и управляющие его жизнью».

Любая инновация реализуется посредством технологий. Таким образом, инновационные технологии – это методология создания чего-то нового или улучшения существующего для обеспечения прогресса и повышения эффективности в различных сферах человеческой деятельности. Методы, используемые в инновационных образовательных технологиях, должны способствовать повышению уровня образования школьников, студентов и подрастающего поколения. Стандартизированное обучение – это растущая эпоха должен учитывать особенности поколения и необходимость творческого развития.

Наиболее распространенными нововведениями в образовательном процессе являются:

- информационные и коммуникационные технологии;
- образование, предоставляемое учащимся и студентам;
- маркетингово-инновационные исследовательские работы;
- игровые инновационные технологии и т.д.

Таким образом, образовательный процесс в обществе знаний должен воспитывать самостоятельность и креативность личности, породить постоянный интерес, потребность самовыражения через саморазвитие, стремление к освоению и усвоению нового знания. При этом средствами обучения могут служить:

- речь (вербальная форма предъявления учебной информации);
- мимика, жесты и т.п. (невербальная форма предъявления учебной информации);
- дидактические средства обучения в знаково-символьной форме (текст, формулы, рисунки и т.п.);
- дидактические средства обучения в аудиовизуальной форме на бумажных, магнитных, электронных носителях (учебники, аудио- и видеозаписи, компьютерные программы, мультимедиа и т.п.);
- технические средства, предназначенные для обучения (лабораторное оборудование, компьютеры, телекоммуникационное оборудование и т.п.).

Тем не менее, не надо забывать, что во все времена образование выполняло функцию формирования развитой личности, способной творчески мыслить, развивать свои способности. Эта классическая модель образования, направленная на глубокое, фундаментальное освоение знаний, понимание

целостности изучаемых процессов, наиболее ярко должна быть представлена в университетах. И эта функция образования для современности должна быть решающей.

Образование должно учить познавать реальность и в то же время создавать ее, не приспособливаться к объективным изменениям, а опережать их, производя все новые трансформации, при этом используя различные методы обучения. Образование должно формировать творческие, креативные навыки, умения, не только использовать существующие обучающие технологии, но и постоянно формировать новые.

Для перехода к цифровой экономике в образовательных и научных учреждениях сегодня предусматривается совмещение курсов с информатикой, а также компьютеризацией их систем оценки и связи, за счет новых инновационных технологий.

Информационно-коммуникационные технологии, такие как глобальные компьютерные системы, системы электронного маркетинга и рекламы, электронные документы, электронная почта, позволяют системам любого научного и образовательного учреждения работать с высокой эффективностью и высокой скоростью. Это связано с тем, что предоставление новой информации играет центральную роль в сфере науки и образования.

Инновационный проект — проект, определяющий совокупность мероприятий, связанных со сроками и исполнителями, методами организации инновационного процесса, техническими характеристиками инновационного образования в соответствии с международными стандартами и образовательными качествами. Сегодня «инновационное образование» — это саморазвивающееся образование, создающее условия для полноценного развития всех участников. Поэтому они называют это «инновационное образование – это передовое и растущее образование».

Инновационное образование, ориентированное на студентов и учащихся, является неотъемлемым фактором в современной среде. Оно осуществляется в форме привлечения учащихся к дополнительным формам развития личности: к национальным традициям, театрам, детским творческим центрам и т.д. участие в культурных мероприятиях.

Использование различных методов инновационных инноваций в образовательном процессе – это, во-первых, интеграция преподаваемых курсов с информационными науками, а также цифровая систематизация технического

анализа, оценки и управления, во-вторых, реализация сознания личности в дополнительные формы развития и, в-третьих, новые виды инноваций для непрерывного развития инновационных технологий. Оно предполагает использование новых методов создания и моделирования, своевременное создание новой продукции, пользующейся большим спросом, развитие инновационного творчества молодежи.

В условиях современной модернизации внедрение достижений педагогической науки в образовательный процесс и использование передовых инновационных практик осуществляется с целью повышения эффективности обучения и воспитания подрастающего поколения.

### **Список литературы**

1. Эрешев М., Ягшиев Т. Инновационное образование-залог прогрессивного развития Туркменистана. – 2013.
2. Аннаева Г., Чарыева С., Сяхедов О. Роль позитивного нейтралитета Туркменистана в развитии национального инновацион. Образования //Цифровая наука. – 2020. –№. 11. – С. 79-82.
3. Таганов Д. Т. Значение международного сотрудничества в инновационном развитии высшего образования Туркменистана // The XI International Science Conference «Implementation of modern science in practice», November 29–December 01, San Francisco, USA. 504 p. – С. 331.

**СЕКЦИЯ  
ФИЛОЛОГИЧЕСКИЕ  
НАУКИ**

**КУЛЬТУРНОЕ НАСЛЕДИЕ  
ИНКОВ В ЯЗЫКЕ КЕЧУА**

**Контрерас Сарриа Хасинто Омар**

старший преподаватель

Белгородский государственный национальный

исследовательский университет

**Гусейнова Мяхназ**

студент 5-го курса

Белгородский государственный национальный

исследовательский университет

**Аннотация:** Актуальность анализируемой в статье проблемы обусловлена тем, что протекающие в мире процессы глобализации вызывают ответную реакцию, проявляющуюся в росте этнического самосознания народов. Взаимная адаптация различных культурных традиций и выработка рекомендаций по бесконфликтному их сосуществованию предполагают знание особенностей менталитета всех потенциальных участников межкультурной коммуникации. Новизна работы заключается в том, что объектом описания явился один из основных языков коренного населения зоны Анд – язык кечуа. Анализ внутренней формы слов языка кечуа до сих пор, насколько нам известно, целенаправленно не проводился.

**Ключевые слова:** Внутренняя форма слова, андское мировидение, специфика национальной образности мышления, язык кечуа.

**CULTURAL HERITAGE  
INCA IN THE QECHUA LANGUAGE**

**Contreras Sarria Jacinto Omar**

**Guseynova Myahnaz**

**Abstract:** The relevance of the problem analyzed in the article is due to the fact that the processes of globalization occurring in the world cause a response, manifested in the growth of ethnic self-consciousness of peoples. Mutual adaptation

of various cultural traditions and the development of recommendations for their conflict-free coexistence presuppose knowledge of the peculiarities of the mentality of all potential participants in intercultural communication. The novelty of the work lies in the fact that the object of the description was one of the main languages of the indigenous population of the Andes zone – the Quechua language. The analysis of the internal form of words of the Quechua language has not been purposefully carried out so far, as far as we know.

**Key words:** Internal form of the word, Andean worldview, specifics of national imagery of thinking, Quechua language.

Как макроязык, на котором говорят более 10 миллионов человек (7 миллионов в Латинской Америке), язык кечуа империи инков имеет большое значение для языков коренных народов. Но чтобы понять традиционный язык кечуа, нам нужно совершить путешествие назад во времени в место, известное как Чинчай.

Культурное слияние, произошедшее после того, как империи инков и Испании впервые встретились — более 400 лет назад, — оставило важный след в самобытности Перу. Эта связь распространяется на обычаи, нормы и образ жизни ее населения, а также оказывает значительное влияние на язык. Появление испанского языка на территории, где доминирует язык кечуа, положило начало лингвистической трансформации, которая до сих пор проявляется и присутствует в повседневной речи всех перуанцев.

Многие слова, которые мы используем каждый день, происходят из языка кечуа: повседневные выражения, такие как “ayer fui a la cancha” («вчера я ходил на футбольное поле») или “invítame un pucho” («дай мне сигарету»), включают слова кечуа происхождение которых часто неизвестно [1. с. 89].

Считающийся одним из официальных языков Перу – наряду с испанским и аймара – кечуа возник в центральном регионе страны за много лет до основания империи инков. Миграция этого первого поколения носителей языка кечуа в другие районы, включая Куско, привела к значительному распространению этого языка, который позже стал основным языком тауантинсуйо.

С приходом испанцев язык кечуа стал играть важную роль в христианском учении. Чтобы облегчить обучение, западные священники распространяли свое учение на этом языке и поощряли его использование, что



сделало его наиболее распространенным языком на значительной части колониальной территории.

Это включение позволило испанскому и кечуа со временем сосуществовать и слиться со стандартным языком не только перуанцев, но и остальных южноамериканцев. Вот некоторые из этих выражений:

1. *Cura*. Используемое для обозначения католического священника, это слово происходит от слова кечуа “*kuraq*”, термина, используемого для обозначения главы общины в империи инков [1. с. 15].

2. *Pucho*. Это слово в основном используется молодыми людьми для обозначения сигареты. Оно происходит от “*Quechua puchu*”, что означает «окурок сигареты» [1. с. 17].

3. *Choclo*. Это происходит от слова “*choclllo*” и означает «кукурузный початок». Этот термин также используется в таких странах, как Аргентина, Боливия, Чили, Эквадор и Парагвай, хотя у него также есть другие названия, такие как “*elote*”, которое широко используется в Мексике [1. с. 11].

4. *Sancha*. Это слово широко используется в популярном сленге по всей Латинской Америке для обозначения футбольного поля — или полей и кортов для других видов спорта, таких как волейбол, — или объекта, в котором оно находится. Оно происходит от слова кечуа “*kancha*”, что означает «открытое место» [1. с. 11].

Точное происхождение кечуа неизвестно, но общепризнано, что на кечуа говорили в Перу более чем за 1000 лет до прихода к власти народа инков. Народ инков способствовал его использованию и распространению языка по всему Андскому региону.

Правители инков сделали кечуа официальным языком Куско, когда город стал их административной и религиозной столицей в начале 1400-х годов. Когда в XV веке цивилизация инков распространилась дальше на территорию современного Перу, кечуа стал лингва франка (общепринятым языком общения среди людей, не говорящих на одном и том же родном языке) по всей остальной части страны.

Многие слова были заимствованы из языка кечуа. Лучшим примером является «Куско», которое происходит от кечуанского слова “*Qosqo*”, означающего «пуп мира» или «центр Вселенной» [4. с. 50].

Некоторые слова кечуа были даже заимствованы в испанский, а затем и в английский язык. К ним относятся пума, кондор, лама и кока.

Испанский язык также оказал большое влияние на кечуа. Одним из способов сказать «доброе утро» на языке кечуа является “wuynus diyas”, что близко к испанскому переводу “buenos días” [4. с. 51].

Сегодня кечуа является наиболее распространенным языком коренных народов Перу. Это один из официальных языков страны и используется в качестве основного повседневного языка во многих сельских районах. На кечуа чаще всего говорят в южных и центральных высокогорных районах Перу.

Около 13% перуанцев говорят на кечуа как на своем родном языке. Наследие инков означает, что в окрестностях Куско по-прежнему проживает наибольшее число носителей языка кечуа: 46% людей говорят на этом языке.

Но число носителей языка кечуа сокращается по мере того, как испанский все более доминирует. В последние годы Организация Объединенных Наций по вопросам образования, науки и культуры (ЮНЕСКО) даже назвала кечуа уязвимым языком [2. с. 14].

Поскольку кечуа в основном является устным языком, испанский остается основным языком, используемым в образовании и политике. Из-за этого многие носители языка кечуа неграмотны на своем родном языке.

Трудности, с которыми сталкивается язык кечуа, также связаны с трудностями, с которыми иногда сталкиваются коренные народы. Хотя история империи инков, как правило, вызывает гордость, народ кечуа может сталкиваться с предрассудками в перуанском обществе, и некоторые носители языка кечуа предпочитают скрывать свои языковые корни и вместо этого изучать испанский.

Язык кечуа – это язык агглютинации и суффиксации. Поэтому к корневому слову добавлен набор суффиксов, чтобы сделать его длиннее и завершеннее. Например, wasi = дом (им. п., ед. ч.); wasikuna = дома (им. п., мн. ч.); wasipi = в доме (пр. п., ед. ч.); wasikunapi = в домах (пр. п., мн. ч.); wasikunaman = к домам (д. п., мн. ч.); wasikunamanta = из домов (р. п., мн. ч.); wasikunayuq = имеющий дома; wasikunannaq = не имеющий домов. Язык также упорядочивает свои предложения, начиная с подлежащего, затем объекта, а затем глагола [3. с. 98].

Чтобы выразить дружелюбие и эмоции, вы просто добавляете суффиксы к кечуанским словам.

На самом деле до трети слов в словарном запасе языка кечуа происходит из испанского языка. Так, количество заимствованных слов настолько велико,

что испанские звуки /bb/ и /g/, которые не были частью языка, теперь становятся частью звуковой системы языка. Носители языка кечуа уже давно используют эти звуки в своем родном языке и сейчас это официально закреплено.

До того, как пришли испанцы и ввели латинский алфавит в качестве лингва-франка, у инков не было письменности. Единственным свидетельством записанной информации являются завязанные узлом нити, известные как хипу. Эти завязанные узлом нити подвешивались к горизонтальным шнурам для обозначения чисел в целях переписи и бухгалтерского учета.

Язык кечуа был написан латинским алфавитом со времен испанского завоевания Перу. Самое раннее доказательство письменности кечуа содержится в словаре, напечатанном в 1560 году Доминго де Санто Томасом. Они писали на кечуа в испаноязычной орфографии вплоть до 20-го века, а в 1975 году правительство Перу приняло новую орфографию для этого языка.

Анализ феноменов экзотического для нас языка дает возможность обнаружить множество самых неожиданных свидетельств неповторимости ментальной интерпретации окружающего мира носителями этого языка, позволяет взглянуть на мир их глазами, с их невообразимо далекой от нас «точки зрения».

### **Список литературы**

1. Корнилов О.А. *Runa simi – язык инков: Экспериментальное учебное пособие по языку и культуре кечуа*. М., 2009. Лингвистический энциклопедический словарь / Гл. ред. В.Н. Ярцева. М., 1990.
2. Сепир Э. *Грамматист и его язык // Языки как образ мира*. М.; СПб., 2003.
3. Уорф Б.Л. *Наука и языкознание // Языки как образ мира*. М.; СПб., 2003.
4. Perroud P.C., Chouvenec J.M. *Diccionario Castellano – Kechua, Kechua – Castellano. Dialecto de Ayacucho*. Lima (Peru), 1970.

**MAGTYMGULY'S POETRY –  
SPIRITUAL BALM TO THE SOUL**

**Jumadurdyew Meretgeldi  
Akmyradov Gadam Gammarovich  
Ylyasow Bayram Ahetowich  
Ulugov Myrat Kakabayevich**  
lecturers  
State energy institute of Turkmenistan

**Abstract:** Magtymguly – great philosopher who made a huge contribution to the rich treasury of Turkmen and world literature with his wonderful and deep creativity. This article reveals the meaning of Magtymguly's beautiful poems.

**Key words:** Turkmen literature, poet-classic, creation, unity, literary heritage.

Magtymguly was a Turkmen spiritual leader, philosophical poet, Sufi and traveller who is considered to be the most famous figure in Turkmen literary history. He is considered the spiritual wing and candle of the Turkmen people. Magtymguly Fragi is a poet who lived in the 18th century, made a great contribution to the improvement of Turkmen classical literature, and did great work in the development of the Turkmen literary language. The poet is considered as an example of high humane living in the soul of every human being. The poet took a place in people's hearts with his poems dedicated to humanity, humanitarianism, and patriotism. The poet writes in his poem "Zor bolar" ("Shall be daring"):

Taraşlap, şaglatgyl köňle geleniň,  
Senden soňkulara ýadygär bolar.  
Initially, finish, then speak inspiredly your a warm-hearted words,  
It will be a souvenir that you reserves for the next generations.

The creativity of the poet is a valuable heritage. It is a sign of great skill to be able to put the best words from your heart into a poem. That is why writers and linguists study the creativity of the poet on a scientific basis. To this day, many scientific views on the poet's literary heritage have been expressed and books have

been published. In these scientific views, the significance of the rich literary heritage, language resources, and the importance of generational education are emphasized.

In the poems of Magtymguly Fragi, the national spirit and national feelings determine the humanitarian qualities of a person. They describe such qualities as courage, patriotism, honor, purity of soul, love for nature and animals, compassionate attitude, respect for adults and children, loyalty, kindness, gentleness, understanding, decency, humanitarianism.

Magtymguly was born approximately in 1724 in Haji Qushan, a village near the city of Gonbad-e Qabus in the modern-day province of Golestan, Iran, the northern steppes of which are known as Turkmen Sahra (Turkmen steppes). Magtymguly provided basic information about himself, his family and children in his poetry, identifying his homeland as the banks of the Etrek River and expressing his identity through his tribe. In his poem “Äleme belgilidir” (“Notable to the world”) he says:

Bilmeýen soranlara aýdyň bu garyp adymyz,  
Asly gerkez, ýurdy Etrek, ady Magtymgulydyr.  
Tell those, who don't know, that this poor's name is  
Origin from Gerkez, location – Etrek, his name is Magtymguly.

Magtymguly Fragi gets his primary education in the Persian and Arabic languages from his father. He writes in his poem “Molla Azadym” (“My mullah Azady”):

Pyragy diýr, derdime eýle sen, atam, nazar,  
Erse gitdi ygtyýar, aldy kararym, Azadym.  
Pyragy asks, just take a look at what I'm going through, father,  
Now deprived of my will, of my patience, my Azady.

At first, Magtymguly studied at a village school. His first teacher is called Nyazsalih. Magtymguly was very talented and sharp-witted. He has read various books excessively and voraciously. When Magtymguly was young, he eagerly listened to many folk legends, poems, fairy tales and tales from his father, mother and village elders. He memorized most of the works created by his father Dovletmammet Azady.

Realizing Magtymguly's talent and eagerness to study, Dovletmammet Azady took care of his development as a scholar. That's why Dovletmammet Azady sent his son to study in the madrasa of Baba Idris, who was considered powerful at that time, located in Gyzylayak village of Khalach. Magtymguly studied at this madrasa for some time. Then he went to Bukhara, where he studied at the Gogeldash madrasa and studied there for two years. Poet also met and became friends with Nur Kazim ibn Bahr, a Turkmen from Syria, who was teaching in that madrasa. But the disorder of the students in the madrasa makes Magtymguly leave this madrasa. Magtymguly got his primary education at the Sirgazy madrasa. He studied at the Shirgazy madrasa for three years. Outside of the lectures at the madrasa, he reads the works of prominent poets of the East: Nyzamy, Nesimi, Fizuli, Novai and others. He immediately made himself known among the madrasa students and joined the ranks of talented students. In the first year of study, Magtymguly became a student mentor. In the last year, the teacher trusts Magtymgul to teach in his absence. He writes in his poem "Şirgazy" ("Shirgazi"):

Mekan eýläp, üç ýyl iýdim duzuňy,  
Gider boldum, hoş gal, gözel Şirgazy.  
Ötürdim gýşyňy, nowruz-ýazyňy,  
Gider boldum, hoş gal, gözel Şirgazy.  
You were my shelter and you provided food for me  
For three years beautiful Shirgazi!  
Here I spent my winters and springs,  
Farewell beautiful Shirgazi!

Magtymguly became the most educated and intelligent person of his time. Magtymguly traveled extensively during his lifetime, mostly to widen his erudition, with the territories of present-day Azerbaijan, India, Iran and Uzbekistan among the countries known to have been visited by him. Not much is known about Magtymguly's family life. His elder brothers Abdulla and Mahammetsupa disappeared, and his children died young. Magtymguly was also pained by the loss of his father, with whom he had maintained close scholarly relations throughout his life. Poet was unable to marry a woman he loved from his own village, Mengli, it seems

he was married to someone else. He dedicated a great deal of his love poems. In his poem “Meňli ýarymdan” (“Was separated from the beloved Mengli”) he writes:

Pelek älem ryswa kyldy, aýyrypdyr zarymdan,  
Ne iş kysam, habar bilem men ol Meňli ýarymdan.  
The fate disgraced me separating from my Motherland,  
How can I find news about my dear Mengli?

Magtymguly lived in the historical period when there were many wars and conflicts between countries and he was tamed by those hardships and difficulties. Personal and social sufferings influenced him to be a sensible philosopher and knowledgeable scholar of his time. Magtymguly invented a way to save the country from oppression and invasion of foreign invaders. Then he came to the conclusion that Turkmen tribes should be united and a centralized state should be established. These lines from the poem “Döker bolduk ýaşymyz” (“Exhortation in time of trouble”) express his thoughts even more clearly:

Türkmenler baglasa bir ýere bili,  
Gurudar Gulzумы, derýaýy-Nili,  
Teke, gökleň, ýomut, ýazyр, alili,  
Bir döwlete gulluk etsek başimiz.  
If Turkmens would only tighten the Belt of Determination  
They could drink the Red Sea in their strength.  
So let the tribes of Teke, Yomut, Gokleng, Yazir, and Alili  
Unite into one proud nation.

Uniqueness of Magtymguly is that he appealed all disintegrated Turkmen tribes of that time to unite and consolidate as a nation and create a state. He is considered to be Great because he was the first poet to consider all Turkmen as one nation and was advocator of his ideas. Turkmen people addressed him at the times of hardships and also in the times of big conflicts and war and they found way out of their problems. He was looking for a better solution how to save Turkmen people from the oppression of the rulers. His thoughts were always about the fate of the Turkmen people and the Turkmen state while he was traveling to Bukhara, Khiva, Afghanistan, India or Turkey. There was big obstacle for the fundamental social idea of

Magtymguly to unite all Turkmen tribes in the eighteenth century, because each of tribes had their own plan and they were not unanimous. Magtymguly was consistent reiterating his conception that the biggest enemy of the people is their misunderstanding, for that reason the tribes should unite to build their own statehood. He appealed tribes to consolidate their efforts to establish the powerful state, and only after that Turkmen will be prosperous nation and then they can withstand against their invaders. Magtymguly's poems help to know the history, life and events of his time.

Magtymguly died in 1807. His resting place is in the village of Aq Taqeh-ye Qadim, in Golestan Province, Iran. Nowadays, his tomb is the site of pilgrimages.

In 2024, Turkmenistan will widely celebrate the 300<sup>th</sup> anniversary of the birth of the great philosopher and poet Magtymguly. In addition to the large-scale cultural events, there will be grand opening of the majestic monument being erected in the foothills of the Kopetdag in honor of Magtymguly Fragi, which will become another symbol of deep reverence by current generations for the richest creative heritage of the great Turkmen poet and thinker.

### **References**

1. Baýmuhammet Atalyýewiç Garryýew. Magtymguly. Türkmen döwlet neşir. – Aşgabat, 1959 ý.
2. [www.turkmenistan.gov.tm](http://www.turkmenistan.gov.tm).
3. [www.en.wikipedia.org](http://www.en.wikipedia.org).



**СЕКЦИЯ  
ПСИХОЛОГИЧЕСКИЕ  
НАУКИ**

**ВЛИЯНИЕ НАСИЛИЯ  
НА ПСИХОЛОГИЧЕСКОЕ РАЗВИТИЕ РЕБЕНКА**

**Николаева Виктория Владимировна**

к.п.н., ассоциированный профессор

**Досбекова Джамиля Ерлановна**

магистрант

НАО «Карагандинский университет

им. академика Е.А. Букетова»

**Аннотация:** Дети – наиболее ранимые члены нашего общества, чьи права и свободы грубо нарушаются. Невинные, наивные, растущие и учащиеся, они зависят от взрослых, когда речь идет об их обучении, поддержке и защите. Но в действительности многие дети переживают ужас насилия, становятся жертвами физических, сексуальных и эмоциональных злоупотреблений. В современной литературе жестокое обращение, как правило, рассматривается как одна из возможных причин аномального развития ребенка, что приводит к таким негативным явлениям как детская и подростковая преступность, алкоголизм, наркомания и наследственное насилие.

**Ключевые слова:** Дети, насилие и жестокое обращение, факторы риска, психическая травма, деструктивное поведение, асоциальное поведение.

**THE IMPACT OF VIOLENCE  
ON THE PSYCHOLOGICAL  
DEVELOPMENT OF A CHILD**

**Nikolaeva Victoria Vladimirovna**

**Dosbekova Jamilya Erlanovna**

**Abstract:** Children are the most vulnerable members of our society, whose rights and freedoms are grossly violated. Innocent, naive, growing and learning, they depend on adults when it comes to their education, support and protection. But in reality, many children experience the horror of violence, become victims of physical, sexual and emotional abuse. In modern literature, abuse is usually considered as one

of the possible causes of abnormal development of a child, which leads to such negative phenomena as child and adolescent crime, alcoholism, drug addiction and hereditary violence.

**Key words:** Children, violence and abuse, risk factors, mental trauma, destructive behavior, antisocial behavior.

One of the trends of the current century is the steady increase in the frequency of mental illness. The main causes of their occurrence are "mental experiences", "moral shock", "blows of fate", "emotional overstrain". Among the most vulnerable age groups, children and adolescents come out on top. They are the ones who primarily suffer from problems in families (the frequency of systematically conflicting and divorced parents, the absence or extreme insufficiency of family traditions, the conscious or forced emancipation of women, mental or social problems of parents) and, as a rule, from violence in the form of physical or moral harassment.

Usually, children who are victims of violence suffer from multiple forms of violence simultaneously. For instance, children subjected to incest endure various forms of violence, such as the destruction of family relationships and trust, manipulation, physical violence (beatings), emotional violence (threats of harm or death), and psychological violence (intimidation by a violent parent) [1, p.3].

There are different modern theories that attempt to explain the reasons for violence against children within the family. The sociological model considers the influence of socio-cultural factors on the risk of violence against children, including stereotypes of family relationships and the socio-economic conditions of the family. From a psychiatric and medical perspective, abuse and neglect of a child can be attributed to pathological changes in the parents' psyche, degeneration, and alcoholism. The socio-psychological approach explains the manifestation of violence as a result of parents' own traumatized childhood experiences. By incorporating these approaches into a comprehensive model, violence can be understood as a multidimensional phenomenon resulting from the interaction of several factors simultaneously [2, p.18].

There are various risk factors related to family structure and communication patterns that contribute to violence against children. These include incomplete or large families, the presence of a stepfather or foster parents, conflicts or violent relationships among family members, problems in marital relationships, parents who have experienced or witnessed violence in their own childhood being more prone to

perpetrating it, issues in parent-child relationships, and emotional and physical isolation within the family.

Additionally, there are risk factors associated with the personality of the parent. These include low self-esteem, rigidity, dominance, anxiety, habitual irritability, depression, impulsivity, dependence, lack of empathy and openness, low stress tolerance, emotional instability, aggressiveness, social isolation, suspicion, and problems with self-identification. Other risk factors include parental mental health issues, alcoholism and drug addiction of the parents leading to affective disorders, health problems, emotional detachment, and inadequate parental skills and feelings due to young age or lack of experience. [3, p.189].

To understand the general pattern of abusive and violent behavior that is used by the abuser to establish and maintain control over his partner or any other victim in the family, there is a "Wheel of Power and Control".

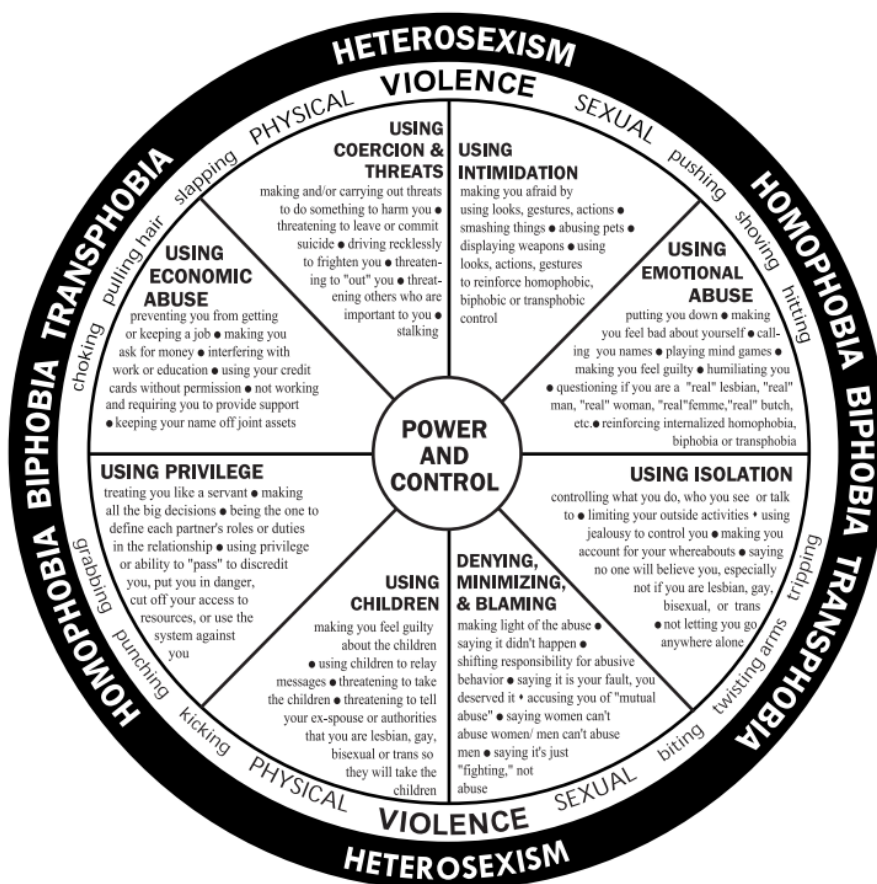

**Fig. 1. "The Wheel of Power and Control"**

In 1986, Ellen Pence and Michael Peymar published a training program for group work with men who are prone to violence and victims of domestic violence called "Power and Control: Tactics of Beating Men." Collecting information from victims of domestic violence for months, researchers documented the most common forms of violent behavior or tactics that were used against these women and developed a "Wheel of Power and Control", which is reflected in Picture 1.

The tire of the wheel – beating or sexual coercion - are forms of domestic violence that lie on the surface, they are noticeable to others, they have a great negative impact on the victim. As on a real tire, the tire of the wheel of Power and Control also has patterns (translated from English, the pattern is "pattern, pattern"), that is, a repetitive pattern of behavior of the offender, which he uses intentionally to control or dominate another person. Inside the tire, we see the spokes on which the entire integral design of the wheel is held. In our case, these are forms of violent behavior that the abuser uses. They are not always visible to others, because this is what happens inside the family itself behind closed doors, on a permanent basis. The abuser systematically uses threats, intimidation and coercion to instill fear in his partner. It is precisely because of the persistence of these forms of violence that they are what hold power in the hands of the offender – the center of the wheel. [4]

Consequently, it is important for everyone to recognize that our actions and behavior have an impact on those around us.

Child victims of violence may experience various physical and mental development disorders. They often exhibit signs of delay in physical and neuropsychic development due to severe physical punishment, verbal abuse, or lack of affection. Growing up in an unfriendly environment can lead to low self-esteem and negative self-perception. These children may also face difficulties in socializing, struggle academically, and exhibit physical signs of neglect such as poor hygiene and malnourishment.

Different types of violence may result in specific diseases. Physical violence can cause injuries to the body and organs, including bone fractures, while sexual violence may lead to sexually transmitted infections, genital and urinary tract injuries, and rectal prolapse. Regardless of the type of violence, children may develop psychosomatic diseases such as obesity, weight loss, appetite disorders, skin rashes, allergic reactions, stomach ulcers, and unexplained abdominal pain. They may also exhibit neuropsychiatric disorders like tics, stuttering, and accidental injuries or poisoning [3, p. 190].

Children who have experienced abuse and neglect often suffer from mental trauma, which affects their personal, emotional, and behavioral characteristics. Low self-esteem is a common reaction to any form of violence and can contribute to psychological disorders. These children may struggle to gain respect or form healthy relationships, leading to feelings of guilt, shame, and inferiority. They may also exhibit depressive symptoms and engage in self-injurious behaviors [3, p. 192].

Child abuse has social consequences as well. Victims often have difficulty socializing, lack communication skills, and struggle academically. They may be drawn to criminal or antisocial environments, leading to substance abuse, theft, and other criminal activities. Society also suffers as a result of child abuse, with lives lost due to murder or suicide, the loss of productive individuals due to mental and physical health disorders, low education and employment levels, and the perpetuation of violence as former victims may become perpetrators themselves. The experiences and trauma endured during childhood can shape their beliefs, behaviors, and relationships later in life. Adults who were exposed to violence as children may exhibit low self-esteem, trust issues, and difficulties in forming and maintaining healthy relationships. This can lead to a cycle of violence, where the same patterns are perpetuated in their own families and communities [5, p.100].

Efforts must be made to address and prevent violence, not only for the immediate safety of children but also for the long-term well-being of society as a whole. Education and awareness programs should be implemented to teach children, parents, and communities about the damaging effects of violence on psychological development. Early intervention and counseling services should be readily available for those affected by violence, providing them with the necessary support and tools to overcome its impact.

In conclusion, violence has a profound and detrimental impact on a child's psychological development. From emotional and behavioral disturbances to impaired cognitive abilities and disrupted psychosocial growth, violence shapes a child's well-being and trajectory in life. It is crucial that society addresses this issue, aiming to create safe and nurturing environments for children, free from the harmful effects of violence. By doing so, we can ensure a brighter future for our children and generations to come.

### **References**

1. Orlov A. B. Psychological violence in the family – definition, aspects, main directions of psychological assistance // Psychologist in kindergarten. –2000. – p.2-3.
2. Egorov A.Yu., Freidman O.G. Psychological violence in the family as a threat to the formation of subjective personality traits // Bulletin of Omsk University. Series "Psychology".– 2016. –№ 4. – p. 18-23 .
3. Parshin N.M., Baranchikova M.V. Psychological violence against minors: causes and prevention // Scientific Bulletin of the Omsk Academy of the Ministry of Internal Affairs of Russia. –2021. – № 3(82). – p. 189-193.
4. Understanding the Power and Control Wheel [Electronic resource] – Access mode: <https://www.theduluthmodel.org/wheels/faqs-about-the-wheels/>
5. Cheverikina E.A., Fatina M.L. Psychological manipulation, psychological violence, psychoterrorism in the educational environment: on the question of the definition of concepts // Matrix of scientific cognition. – 2017. №1-2. – p.89-100.

© В.В. Николаева, Д.Е. Досбекова, 2023

# **СЕКЦИЯ ИНФОРМАТИКА**



**ИНФОРМАЦИОННЫЕ ТЕХНОЛОГИИ  
КАК ИНСТРУМЕНТ БЕЗОПАСНОСТИ  
ГОСУДАРСТВЕННОЙ СИСТЕМЫ**

**Гайнутдинова Гелинэ Минтагировна**

студент

ФКОУ ВО СЮИ ФСИН России

Научный руководитель: **Грязнов Сергей Александрович**

кандидат педагогических наук, доцент,

декан факультета внебюджетной подготовки

ФКОУ ВО СЮИ ФСИН России

**Аннотация:** В статье рассматривается вопрос использования информационных технологий в качестве инструмента безопасности государственной системы Российской Федерации. В процессе работы были определены главные задачи ИТ в работе российского государства, а также определены уровни их применения: обеспечение безопасности государственных границ, обеспечение безопасности гражданских лиц, обеспечение безопасности сведений и документов.

**Ключевые слова:** Безопасность, информационная технология, Россия, государство, компьютерная программа, функция.

**INFORMATION TECHNOLOGY  
AS A SECURITY TOOL STATE SYSTEM**

**Gainutdinova Geline Mintagirovna**

**Abstract:** The article discusses the issue of using information technology as a security tool for the state system of the Russian Federation. In the process of work, the main tasks of IT in the work of the Russian state were identified, as well as the levels of their application were determined: ensuring the security of state borders, ensuring the safety of civilians, ensuring the security of information and documents.

**Key words:** Security, information technology, Russia, state, computer program, function.

Современное общество невозможно представить без информационной среды. Цифровая реальность настолько интегрировалась в общественные отношения, что можно наблюдать постепенное вытеснение «классических» взаимоотношений и процессов в виртуальное пространство. С одной стороны, данные веянья соответствуют «духу времени»: взаимоотношения усложняются, важной характеристикой человека становится его мобильность. Новые технологии направлены на облегчение жизнедеятельности человека: помощь с целью сокращения каждодневных хлопот, разнообразие развлекательных продуктов, возможности для профессиональной деятельности и т.д.

С другой стороны, такое бурное развитие информационной среды и внедрение новых технологий несет в себе существенную опасность, как для общества, так и для государства. Высокий уровень интегрированности и зависимости современного человека позволяет манипулировать им, а современные технологии также несут определенную угрозу для повседневной жизнедеятельности общества. В связи с этим бурное развитие новых технологий следует рассматривать как актуальную угрозу национальной безопасности государства [1, с. 49].

Стоит отметить быстрое развитие информационных технологий и, как следствие, бурное развитие новых угроз. Это выступает одной из первых характеристики новых технологий как угрозы национальной безопасности. Опасность заключается в том, что государство в лице своих органов и должностных лиц не успевает вовремя создавать и корректировать законодательную базу противодействия, что представляет опасность для всей системы национальной безопасности в целом. В начале 2000–х гг. информационные технологии только начинали входить в обиход общества и серьезных проблем и угроз не представляли (несли скорее положительные эмоции и полезный функционал). В то время вопросы безопасности в цифровой сфере не были столь актуальны и представляли интерес исключительно для узкоспециализированных специалистов. За 20 лет цифровая среда очень сильно эволюционировала, став важной составной частью общества и государства, а проблемы виртуальной среды приобрели характер глобальных, в связи с чем большое количество как научных деятелей, так и практикующих специалистов

в ИТ–сфере стремятся решить насущные проблемы в области обеспечения безопасности информационных систем.

Российская Федерация считается одной из передовых стран, которая активно использует в своем арсенале различные информационные технологии. Стоит отметить, что эти технологии применяются не только на общественном поле, но и на государственном уровне. В отличие от европейских и западных государств, Российская Федерация максимально оптимизировала существующие процессы, как для собственного удобства, так и безопасности гражданских лиц. Использование информационных технологий в работе государственной системы можно считать одним из приоритетных направлений развития российского государства в целом.

В настоящее время особое внимание уделяется трем основным задачам, которые должны выполнять применяемые информационные технологии:

1. Удобство. Интерфейсы компьютерных программ или технологий должны быть удобны в пользовании, как для конечных пользователей, так и для государственных служащих. Они должны быть понятны интуитивно, не иметь сложную структуру и выполнять ряд задач, которые перед ним ставятся на максимальном уровне;

2. Многофункциональность. Сегодня большинство используемых информационных технологий в государственной деятельности способны выполнить одновременно большое количество задач. При выборе интерфейса для работы в будущем государственные служащие и их руководство изучает возможности программы для использования в нескольких направлениях в целях экономии;

3. Безопасность. Существующие компьютерные программы имеют сложные многоступенчатые системы безопасности с целью защиты государственно важных документов и персональных сведений. Имеющиеся технологии должны иметь определенные возможности доступа в зависимости от занимаемой должности или системы прав для тех или иных лиц. Обеспечение конфиденциальности информации также относится к безопасности и должно сохраняться даже для простых пользователей государственных компьютерных программ [2, с. 67].

В настоящее время хотелось бы особое внимание уделить безопасности, так как эта часть требований особенно важна в век онлайн мошенничества и кражи персональных данных. Как утверждают создатели интерфейса сайта и

программы Госуслуги, все данные, которые хранятся на сервере их интерфейса, максимально защищены от попыток кражи или раскрытия личных данных. Конечно, нередко бывают ситуации хакерских атак и утечки данных, однако это направление ежедневно прорабатывается специалистами с целью предотвращения такого типа деятельности. Ежегодно на обслуживание безопасности уходит большое количество денежных средств из бюджета.

Обеспечение безопасности государственной системы применяется на всех уровнях. Рассмотрим каждый по отдельности:

1. Обеспечение безопасности государственных границ. С целью предотвращения ситуаций, которые могут привести к нарушению государственных границ и целостности самого государства, используются различные информационные технологии. Например, на пограничных и таможенных постах в обязательном порядке есть системы досмотра и осмотра грузов, автотранспортных средств и гражданских лиц на предмет сокрытия запрещенных товаров и веществ. Для этого используются электронные рамки с металлодетекторами, рентгеновские установки различного характера, а также специализированные компьютерные программы с видеонаблюдением;

2. Обеспечение безопасности гражданских лиц. В настоящее время полиция активно использует в своем арсенале различные информационные технологии. Часть технологий направлена на осуществление процесса расследования уже осуществленных преступлений, другая часть технологий помогает своевременно осуществлять контроль над возможными преступлениями, которые находятся на стадии планирования преступными группировками. В качестве меры предотвращения преступных деяний в сфере административного и уголовного права Российской Федерации также используются системы фото и видеонаблюдения. Причем используются как на государственно важных объектах, так и жилых помещениях. Стоит также напомнить, что фотофиксация нарушений правил дорожного движения является также примером использования информационных технологий в сфере обеспечения безопасности государства [3, с. 21];

3. Обеспечение безопасности сведений и документов. Данный вопрос поднимался в статье ранее, однако хотелось бы раскрыть его более подробно. С помощью различных инструментов информационных технологий ежедневно обрабатывается большое количество информации и сведений, которые могут содержать как важную коммерческую информацию, так и государственную

тайну или персонализированные данные. Различные системы шифрования, электронный доступ через код–ключи, создание многоуровневых доступов к документации позволяет своевременно сохранить и передать данные и документацию безопасным способом.

В заключение хотелось бы отметить, что существующий рынок информационных технологий продолжает развиваться и совершенствоваться под запросы общества и государства в целом. Обеспечение безопасности в этом пространстве определяет не только дальнейшее развитие самого государства, но и того, насколько комфортно и защищенно будут чувствовать себя его граждане. Как показывает практика, большинство существующих информационных технологий в государственной системе относительно безопасны, но можно с уверенностью сказать, это только начало пути их взаимодействия в сфере обеспечения и сохранения безопасности государственной системы Российской Федерации.

### **Список литературы**

1. Парамонов А. В., Харин В. В. Некоторые аспекты обеспечения национальной безопасности в информационной сфере // Актуальные проблемы государства и права. – 2021. – №17. – 49 с.

2. Богданов А. В., Виноградов Е. А., Хазов Е. Н. Телекоммуникационные технологии и компьютерная грамотность как средство профилактики киберпреступлений // Образование и право. – 2021. – №8. – С. 64 – 71.

3. Дубень А. К. Военно–техническое сотрудничество в системе информационной безопасности Российской Федерации // Образование и право. – 2022. – №7. – 21 с.

**СЕКЦИЯ  
МЕДИЦИНСКИЕ  
НАУКИ**

**ПОВЫШЕНИЕ ЭФФЕКТИВНОСТИ КОМПЛЕКСНОЙ  
ТЕРАПИИ ГНОЙНО-ВОСПАЛИТЕЛЬНЫХ ЗАБОЛЕВАНИЙ  
ЧЕЛЮСТНО-ЛИЦЕВОЙ ОБЛАСТИ**

**Гаффаров Усмон Бобоназарович**

к.м.н., заведующий  
кафедра челюстно-лицевой хирургии,  
СамГМУ

**Тухтамешова Нигора Орифжоновна**

резидент магистратуры 1-курса  
кафедра челюстно-лицевой хирургии,  
СамГМУ

**Тошботирова Мафтуна Гайрат кизи**

студент 5-курса  
стоматологический факультет,  
СамГМУ

**Аннотация:** В последнее время в мировой хирургической практике для местного лечения ран широко используются различные медицинские сорбенты. Обращение пациентов в челюстно – лицевой хирургической стационар с острыми одонтогенными гнойно-воспалительными заболеваниями (ООГВЗ) челюстно-лицевой области (ЧЛЮ), несмотря на разработку и применение новых способов и средств лечения гнойных ран, за последнее время не только не уменьшилось, а, по данным ряда авторов, даже увеличилось. Установлено, что наибольшее количество больных острым одонтогенным гнойно-воспалительным заболеваниями (ООГВЗ) (68%) достоверно приходилось на возрастную группу 21–51 лет. Таким образом, сорбент «Целоформ» является патогенетически обоснованным средством местного лечения больных одонтогенными флегмонами во всех фазах раневого процесса.

**Ключевые слова:** Целоформ, гнойно-воспалительный процесс, сорбционно-аппликационная терапия, челюстно-лицевая область, сорбент.

**IMPROVING THE EFFECTIVENESS OF COMPLEX  
THERAPY OF PURULENT-INFLAMMATORY  
DISEASES OF THE MAXILLOFACIAL REGION**

**Gaffarov Usmon Bobonazarovich  
Tukhtamesheva Nigora Orifzhonovna  
Toshbotirova Maftun Gayrat kizi**

**Abstract:** Recently, various medical sorbents have been widely used in the world surgical practice for the local treatment of wounds. The treatment of patients in the maxillofacial surgical hospital with acute odontogenic purulent-inflammatory diseases (OOGD) of the maxillofacial region (CHLO), despite the development and application of new methods and means of treating purulent wounds, has not decreased recently, but, according to a number of authors, has even increased. It was found that the largest number of patients with acute odontogenic purulent-inflammatory diseases (OOGD) (68%) significantly accounted for the age group of 21-51 years. Thus, the sorbent "Coeloform" is a pathogenetically justified means of local treatment of patients with odontogenic phlegmon in all phases of the wound process.

**Key words:** Coeloform, purulent-inflammatory process, sorption-application therapy, maxillofacial area, sorbent.

**Введение.** В последние десятилетия сорбционные методы стали неотъемлемой частью комплексного лечения многих хирургических заболеваний. В последнее время в мировой хирургической практике для местного лечения ран широко используются различные медицинские сорбенты. Основным преимуществом таких методов является комплексное всесторонне направленное воздействие на процесс очищения раны: создание микроклимата для регенеративных процессов, простота и доступность в проведении, отсутствие аллергических и местных раздражающих эффектов. При этом применяются материалы на основе природных и синтетических полимеров, органических и неорганических соединений, которые существенно различаются по своей структуре и свойствам (Федоров В.Д, Чиж И.М. 2000; Адамян А.А. и др., 2004; Абаев Ю.К., 2005).



Обращение пациентов в челюстно – лицевой хирургической стационар с острыми одонтогенными гнойно-воспалительными заболеваниями (ООГВЗ) челюстно-лицевой области (ЧЛЮ), несмотря на разработку и применение новых способов и средств лечения гнойных ран, за последнее время не только не уменьшилось, а, по данным ряда авторов, даже увеличилось (Ксембаев С.С., Ямашев И.Г., 2006; Шихов М.Ю., 2013; Богатов, В.В., 2015). Ни один из существующих методов лечения ран на сегодняшний день не удовлетворяет специалистов этой области полностью. Поэтому вопросы их лечения остаются в центре внимания, а актуальность исследований, направленных на разработку новых методов лечения и их социально-экономическая значимость очевидны.

Поэтому внедрить в практику челюстно–лицевой хирургии (ЧЛХ) сорбента использоваться в фазе воспаления, и в фазах регенерации и эпителизации, кроме того, обладают бактериостатическими или бактерицидными свойствами считается актуальным.

Особенности строения ЧЛЮ (большой объем клетчатки, хорошо развитое кровоснабжение) определяют общие характеристики воспалительных процессов, которые сопровождаются обширными и быстро нарастающими коллатеральными отеками, инфильтрацией тканей. Учитывая это, наряду с выполнением необходимого хирургического вмешательства, в целях профилактики и лечения осложнений проводится антибактериальная и противовоспалительная терапия. Однако постоянно увеличивающийся арсенал медикаментозных средств и методов физиотерапии, используемых для лечения последствий воспалительного процесса, не всегда приводит к желаемому результату. Поиск новых эффективных способов лечения, предупреждающих развитие осложнений, является одной из актуальных проблем челюстно-лицевой хирургии.

В связи с этим встает острая необходимость поиска и разработки доступных и, в то же время, эффективных лекарственных средств и подходов к лечению раневой инфекции, отвечающих современным требованиям.

**Цель:** Повышение эффективности комплексного лечения и реабилитации пациентов с острыми гнойно-воспалительными заболеваниями челюстно-лицевой области посредством использования сорбционно-аппликационной терапии.

**Материалы и методы исследования:** Обследование и лечение больных проводилось на клинической базе кафедры челюстно-лицевой хирургии

Самаркандского Государственного медицинского университета в специализированном отделении челюстно-лицевой хирургии Самаркандского городского медицинского объединения. Проведено комплексное обследование больных воспалительными заболеваниями ЧЛО в динамике лечения с применением препарата, разрешённого к использованию в практике здравоохранения – сорбента «Целоформ» в комплексном лечении больных ООГВЗ нами были выбраны больные одонтогенными флегмонами (ОФ) как одна из наиболее тяжелых и показательных групп. «Целоформ» — ранозаживляющий порошок, изготовленный из натурального растительного сырья хлопковый, целлюлозный, порошкообразный, отсутствуют противопоказания и побочные действия. Целоформ ускоряет заживление ран, так как работает на всех стадиях регенерации и создает благоприятные условия для проницаемости сосудов. В состав порошка входит только хлопок, что делает его абсолютно безвредным и экологически чистым.

Исходя из этого у обследованных 41 больных с ОФ одной области или пространства (поднижнечелюстные, подподбородочные, поджевательные, крыловидно-нижнечелюстные) в возрасте 21-51 лет (мужчин - 24, женщин - 17) использовали порошка целоформ после операции вскрытие флегмоны.

Больные были разделены на две группы: основную (ОГ) - 23 человек и группу сравнения (ГС) - 18.

Больным ОГ, в отличие от больных ГС, при перевязках в рану равномерно засыпали порошок «Целоформ».

Кроме того обеим группам больным назначено активное полоскание ротовой полости антисептическими растворами ежедневно до 10 раз в сутки. Микробиологическое обследование проводилось после операции вскрытие гнойного очага и в динамике заболевания. Клинические исследования проводились по стандартной схеме и включали в себя опрос больных, сбор анамнеза заболевания, анамнеза жизни, физикальные методы исследования (осмотр, пальпация, перкуссия) и инструментальные, дополнительные методы исследования (лабораторные, микробиологические, рентгенологическое обследование), а также консультация специалистов.

Для диагностики и прогнозирования лечения раневого процесса определяли количественные содержания микробных тел в ране.

Статистическая обработка цифрового материала проводилась на персональном компьютере методом вариационной статистики. Достоверность значений определяли с использованием t-критерия Стьюдента.

**Результаты:** Установлено, что наибольшее количество больных острых одонтогенных гнойно-воспалительных заболеваний (ООГВЗ) (68%) достоверно приходилось на возрастную группу 21–51 лет. При этом структура больных ООГВЗ распределялась следующим образом: острый одонтогенный остеомиелит, осложненный флегмоной – 44,3%, острый одонтогенный периостит – 21,7%, прочие (перикоронарит, лимфаденит, гайморит) – 2,0%. При этом определены факторы, снижающие эффективность лечения больных одонтогенными флегмонами: нерациональное дренирование и практическое отсутствие в арсенале врача хирурга-стоматолога медицинских сорбентов средств сорбционно-апликационной терапии.

Проведенные микробиологические исследования показали, что обсемененность ран аэробными и факультативно-анаэробными бактериями у больных с одонтогенными флегмонами в день обращения составила в среднем  $1283,2 \pm 324,7$  КОЕ /мл.

Бактериологический контроль гнойных ран выявил высокую антибактериальную активность предложенного к исследованию сорбента «Целоформ» в отношении патогенных бактерий в монокультуре в ассоциациях. В ОГ уровень бактериальной обсемененности ран снижался в 3,6 раза быстрее, чем в ГС, в течение всего периода исследования.

Такое воздействие сорбента на микрофлору, по-видимому, объясняется установленной нами ранее особенностью состава «Целоформа», заключающейся в наличии в нем большого количества свободных радикалов. В ходе проведенного лечения проведено сравнительная оценка динамики клинических показателей больных с одонтогенными гнойно-воспалительными заболеваниями, таких как купирование болевого синдрома, прекращение гноетечения, наложение вторичных швов, сроки лечения.

**Заключение:** По всем приведенным клиническим параметрам определялось статистически значимое превалирование клинических показателей больных ОГ над показателями пациентов ГС. Отмечено снижение продолжительности стационарного лечения на  $2,6 \pm 0,4$  койко-дня.

На основании данных показателей можно заключить, что динамика выраженности общих и местных признаков воспалительного процесса у больных ОФ подтверждала динамику клинических показателей.

Результаты использования сорбента «Целоформ» в комплексном лечении больных ОФ свидетельствуют также об улучшении цитологических показателей. В фазу воспаления сорбент ускоряет очищение гнойной раны, а в фазы гранулирования и эпителизации действует как протектор репаративных процессов.

Таким образом, сорбент «Целоформ» является патогенетически обоснованным средством местного лечения больных одонтогенными флегмонами во всех фазах раневого процесса.

### **Список литературы**

1. ДД Ибрагимов, УМ Мавлянова, УБ Гаффаров, ФШ Кучкоров, НС Исматов. Случай гемифациальная микросомия у кровных братьев. Современные аспекты комплексной стоматологической реабилитации пациентов с дефектами челюстно-лицевой области. 2021. Стр. 48-51.
2. Гаффаров Усмон Бобоназарович Исматов Навруз Самадович, Кучкоров Фирдавс Шералиевич, Ибрагимов Даврон Дастамович. Повышение эффективности комплексного лечения острых гнойных периоститов челюстей. Наука ххi века: вызовы, становление, развитие. Нов.наука. 2023/3/20. Стр. 28-34.
3. DD Ibragimov, UM Mavlyanova, UB Gaffarov, F KUCHKOROV, NM Akramov. The case of hemifacial microsomy in blood brothers. THEORETICAL & APPLIED SCIENCE Учредители: Теоретическая и прикладная наука. 2021, 9. Стр. 793-795.
4. Farrukh Ismatov, Davron Ibragimov, Usmon Gaffarov, Zukhra Iskhakova, Farangiza Valieva, Firdavs Kuchkorov. ASSESSMENT OF RISK FACTORS INFLUENCING DENTAL HEALTH IN HIGHER EDUCATION STUDENTS. 2021/3/3. InterConf. Стр. 721-732.
5. Davron Ibragimov, Shukhrat Boymuradov, Usmon Gaffarov, Zukhra Iskhakova, Farangiza Valieva, Firdavs Kuchkorov. IMMUNOCORRECTION OF PATIENTS IN COMPLEX TREATMENT WITH COMBINED INJURIES OF THE FACE BONES. 2021/3/3. InterConf. Стр. 712-720.

6. ДД Ибрагимов, УБ Гаффаров, ЗШ Исхакова, ФШ Кучкоров. Клиническое наблюдение наличия в протоке крупного конкремента поднижнечелюстной слюнной железы. 2018/11/23. ТОМ–II. Стр. 447.

7. Гаффаров Усмон Бобоназарович Исматов Навруз Самадович, Кучкоров Фирдавс Шералиевич, Ибрагимов Даврон Дастамович. Повышение эффективности комплексного лечения острых гнойных периоститов челюстей. Наука XXI века: вызовы, становление, развитие. Нов.наука. 2023/3/20. Стр.28-34.

8. ДД Ибрагимов, УН Мавлянова, ФШ Кучкоров, И Халилов. Причина развития одонтогенного остеомиелита при несвоевременной хирургической стоматологической тактике (случай из практики). Scientific progress. 2021, 2(5). Стр. 287-291.

9. ДД Ибрагимов, ФШ Кучкоров. Применение современных антисептиков в сочетании с остеорегенеративными препаратами после сложных операций удаления зуба мудрости. Актуальные вопросы стоматологии. 2021. Стр. 852-855.

10. ДД Ибрагимов, ФШ Кучкоров, НС Исматов. Результаты применения антисептиков в сочетании с остеорегенеративными препаратами после сложных операций удаление зуба мудрости. Материалы научно-практической конференции (69-й годичной) с международным участием. 2021/11.

11. Ф Нарзикулов, Ф Кучкоров, Д Ибрагимов. Применение препарата элюдрил про в комплексном лечения для профилактике в развитие переимплантитов. Дни молодых учёных. 2022/4/29, 1. Стр. 88-89.

12. DD Ibragimov, UM Mavlyanova, UB Gaffarov, F KUCHKOROV, NM Akramov. The case of hemifacial microsomy in blood brothers. THEORETICAL & APPLIED SCIENCE Учредители: Теоретическая и прикладная наука. 2021, 9. Стр. 793-795.

13. ДД Ибрагимов, ФШ Кучкоров. Развитие деформации лица при неправильной диагностике доброкачественных опухолей челюстно-лицевой области (клиническое наблюдение). 2022, 1(1). Стр. 414-418.

14. ДД Ибрагимов, УМ Мавлянова, УБ Гаффаров, ФШ Кучкоров, НС Исматов. Случай гемифациальная микросомия у кровных братьев. Современные аспекты комплексной стоматологической реабилитации пациентов с дефектами челюстно-лицевой области. 2021. Стр. 48-51.

15. А.Н. Ахмедов Д.Д. Ибрагимов, Ф.Ш. Кучкоров, О.А. Рузибаев, Н.Ш. Худойбердиев. Эффективность местного применения антисептического раствора и спрея при лечении периостита челюстей. Актуальные вопросы современной науки и инноватики. Вестник науки. 2023/6/16. Стр. 30-35.

16. Кучкорова Камола Холмат кизи Ибрагимов Даврон Дастамович, Мардонова Нигора Парда кизи, Кучкоров Фирдавс Шералиевич. Результаты хирургического лечения одонтогенных кист верхней и нижней челюсти. Научный потенциал – 2023. Новая наука. 2023/5/29. Стр. 208-214.

17. Musaev Jamshid Khasanovich Ibragimov Davron Dastamovich, Kuchkorov Firdavs Sheralievich. Improving the effectiveness in the complex treatment of periostitis of the jaws with the use of drugs decasan and stomorad. Interdisciplinary research, education and innovation. International scientific conferences ConferencII. 2023/5/25, 6. Стр. 8-14.

18. ДД Ибрагимов, Н П Мардонова, НС Исматов, ФШ Кучкоров. Жағ кисталарини даволашда тромбоцитлар билан тўйинган фибриннинг қўллаш авзаллиги. MedUnion. 2023/5/17, 2(1). Стр. 88-93.

19. Абсаматов Жасур Кодирхонович Кучкоров Фирдавс Шералиевич, Хамраева Юлдуз. Применение Элюдрил ПРО в сочетании Остеогеноном после сложных операций удаление зуба мудрости нижней челюсти. "Актуальные проблемы стоматологии и челюстно-лицевой хирургии". VI Международный конгресс стоматологов г.Ташкент. 2023/5/16. Стр. 156-159.

20. Туйчиева М.А. Кучкоров Ф.Ш., Ибрагимов Д.Д., Норпулатов Д.М.. Профилактика деформации альвеолярного отростка челюсти после операции удаление зуба. Материалы международной научно-практической конференции «инновационные решения в челюстно-лицевой хирургии». Ташкентский государственный стоматологический институт. 2023/4/26. Стр. 67-70.

21. Шукурова З.С. Ибрагимов Д.Д., Кучкоров Ф.Ш., Нарзикулов А.Р.. Применение препаратов фурасол и фарингосол салванолс при лечении больных с периоститами челюстей. Материалы международной научно-практической конференции «инновационные решения в челюстно-лицевой хирургии». Ташкентский государственный стоматол. институт. 2023/4/26. Стр. 42-44.

22. Умирзоков Суннатилло Бокиевич Ибрагимов Даврон Дастамович, Кучкоров Фирдавс Шералиевич, Мардонова Нигора Парда кизи. Применение препаратов фурасол и фарингосол салванолс при лечении больных с

периоститами челюстей. Молодежь и наука 2023: к вершинам познания. Новая наука. 2023/3/21. Стр. 7-13.

23. Махаммадиев Ахмадхон Орифхонович Ибрагимов Даврон Дастамович, Кучкоров Фирдавс Шералиевич, Мусаев Жамшид Хасанович. Повышение эффективности лечения гнойно–воспалительных заболеваний челюстно–лицевой области. Развитие общества и науки в современных условиях. Новая наука. 2023/3/20. Стр. 112-118.

24. Гаффоров Усмон Бобоназарович Исматов Навруз Самадович, Кучкоров Фирдавс Шералиевич, Ибрагимов Даврон Дастамович. Повышение эффективности комплексного лечения острых гнойных периоститов челюстей. Наука ххi века: вызовы, становление, развитие. Нов.наука. 2023/3/20.Стр. 28-34.

25. Сирожиддинов Уктам Хакимович Ибрагимов Даврон Дастамович, Кучкоров Фирдавс Шералиевич. Применение препарата Колапал КП-ЛМ при ограниченных дефектах челюстей после операции цистэктомии. Исследовательская работа – 2023. Новая наука. 2023/3/13. Стр. 16-19.

26. Кучкоров Фирдавс Шералиевич Акрамов Хусниддин Маматкулович Ибрагимов Даврон Дастамович. Пути реабилитации больных с сочетанными травмами костей лица с учетом клинико-статического анализа. Наука молодых - наука будущего. Новая наука. 2023/2/2, 2. Стр. 146-150.

27. Ибрагимов Даврон Дастамович Акрамов Хусниддин Маматкулович Кучкоров Фирдавс Шералиевич. Профилактика деформации альвеолярного отростка челюсти после операции по удалению зуба. Наука молодых - наука будущего. Новая наука. 2023/2/2, 2. Стр. 168-173.

28. ФШ Кучкоров, ДД Ибрагимов, ЖА Абдуфаттоев, НС Исматов. Применение препаратов элюдрил про и остеогенон после сложной операции удаление зуба. Актуальные вопросы стоматологии. 2023. Стр. 398-402.

29. Кучкоров Фирдавс Шералиевич Ибрагимов Даврон Дастамович, Абдуфаттоев Жaxonгир Абдутолибович. Повышение эффективности в комплексном лечении периоститов челюстей с применением препаратов декасан и стоморад. Фундаментальная и прикладная наука: состояние и тенденции развития. Новая наука. 2023. Стр. 328-339.

© У.Б. Гаффоров, Н.П. Тухтамишева,  
М.Г. Тошботирова, 2023

**ГЕНДЕРНЫЕ ОСОБЕННОСТИ  
ПСИХОЭМОЦИОНАЛЬНОГО СОСТОЯНИЯ  
ПАЛЛИАТИВНЫХ ПАЦИЕНТОВ С ОНКОПАТОЛОГИЕЙ**

**Лазарева Ольга Расиховна**

медицинский психолог

«Ивановский областной онкологический диспансер»

**Аннотация:** Цель исследования – изучение гендерных различий психоэмоционального состояния пациентов паллиативного профиля с онкологическими заболеваниями IV стадии. Проведена психодиагностика тревоги, депрессии, дистресса и интенсивности переживаний, связанных с болезнью, у 288 пациентов, в т.ч. 150 мужчин и 138 женщин. Обнаружено, что гендерная специфика психоэмоционального состояния у паллиативных пациентов с онкопатологией отличается от типичной для общей популяции и предыдущих стадий онкологических заболеваний.

**Ключевые слова:** Онкопсихология, психическое состояние онкологических пациентов, гендерные различия в онкологии, паллиативная помощь.

**GENDER CHARACTERISTICS  
OF THE PSYCHOEMOTIONAL STATE  
OF PALLIATIVE PATIENTS WITH ONCOPATHOLOGY**

**Lazareva Olga Rasikhovna**

**Abstract:** The aim of the study is to study gender differences in the psychoemotional state of palliative care patients with stage IV oncological diseases. Psychodiagnostics of anxiety, depression, distress and intensity of experiences associated with the disease were performed in 288 patients, including 150 men and 138 women. It was found that the gender specificity of the psychoemotional state in palliative patients with oncopathology differs from that typical for the general population and previous stages of oncological diseases.



**Key words:** Oncopsychology, mental state of cancer patients, gender differences in oncology, palliative care.

Заболеваемость злокачественными новообразованиями остается одной из ведущих проблем здравоохранения в России и во всем мире. Онкологическое заболевание несет в себе витальную угрозу для пациента и является сильнейшим стрессогенным фактором. Помимо соматических симптомов, пациенты испытывают целый ряд проявлений психологической дезадаптации, негативно влияющих на течение заболевания и качество жизни. В наибольшей мере в психологической поддержке нуждаются пациенты паллиативного профиля.

Риск онкологических заболеваний, прогноз, локализация опухолей, симптомы и реакции на лечение в значительной мере зависят от пола пациента. По всему миру и во всех возрастных группах у мужчин обнаруживается более высокая заболеваемость злокачественными новообразованиями, более низкая выживаемость и более высокая смертность, чем у женщин (за исключением отдельных видов рака) [1]. Женщины, в свою очередь, чаще и сильнее, чем мужчины, страдают от боли, тошноты, рвоты и усталости (даже если получают меньше химиотерапевтических процедур) [2; 3].

Гендерные различия обнаруживаются и в психоэмоциональном состоянии онкопациентов. По данным литературы, для женщин характерны более высокие уровни психологической дезадаптации, стресса, тревоги, депрессии, чем для мужчин, более низкие уровни жизнестойкости и психологического аспекта качества жизни [4; 5; 6]. Необходимо отметить, что менее благоприятное психоэмоциональное состояние женщин в сравнении с мужчинами среди онкопациентов типично так же, как и среди населения в целом.

Однако на стадии метастатической опухоли у пациентов с раком легкого не было выявлено гендерных различий в качестве жизни [3]. По-видимому, на поздних стадиях онкозаболеваний на фоне экзистенциальной угрозы меняется общая закономерность гендерной специфики психоэмоционального состояния.

**Материалы и методы.** Было обследовано 288 пациентов с онкологическими заболеваниями IV стадии различной локализации (рак желудка, легкого, молочной железы и т.д.) в отделении паллиативной помощи

для взрослых Ивановского областного онкологического диспансера, в том числе 150 мужчин и 138 женщин, в возрасте от 45 до 60 лет.

Применялись следующие психодиагностические методики: госпитальная шкала тревоги и депрессии (HADS), градусник дистресса NCCN и шкала самооценки интенсивности переживаний онкологического больного. Статистическая обработка данных осуществлялась путем расчета основных описательных статистик, критерия равенства дисперсий Левена (Levene's test) и t-критерия Стьюдента для статистического сравнения независимых выборок.

**Результаты и их обсуждение.** В таблице 1 представлены результаты статистического сравнения выборок мужчин и женщин с указанием средних значений и стандартных отклонений показателей психоэмоционального состояния в каждой группе.

**Таблица 1**

**Результаты статистического сравнения выборок**

		HADS		Градусник дистресса	Интенсивность переживаний
		Тревога	Депрессия		
Статистическое сравнение	t-критерий	-1,6	4,5	1,3	1,7
	p	0,11	0,000***	0,19	0,09
M±SD	Мужчины	10,8±2,2	12,2±2,3	8,7±1,3	8,6±1,3
	Женщины	11,2±2,3	10,9±2,2	8,4±1,5	8,4±1,4

Как видно из таблицы, вне зависимости от пола пациенты паллиативного профиля с онкопатологией демонстрируют субклинически и клинически выраженную тревогу и депрессию, высокие уровни дистресса и интенсивности переживаний, связанных с болезнью.

Статистически значимых гендерных различий по уровню выраженности тревоги, дистресса и интенсивности переживаний, связанных с болезнью, у паллиативных пациентов, страдающих онкологическими заболеваниями, не обнаружено. У мужчин в сравнении с женщинами выявлен статистически значимо более высокий уровень депрессии ( $p \leq 0,001$ ). Для изучения причин выявленных закономерностей требуются дальнейшие исследования.

**Список литературы**

1. Dorak, M. T., & Karpuzoglu, E. (2012). Gender Differences in Cancer Susceptibility: An Inadequately Addressed Issue. *Frontiers in Genetics*, 3. doi:10.3389/fgene.2012.00268
2. Франциянц Е.М., Котиева И.М., Шейко Е.А., Сидоренко Ю.С. Есть ли гендерные отличия восприятия боли. Клинические и экспериментальные исследования в онкологии // *Вопросы онкологии*. 2021. №6. С.755-760.
3. Koch M., Rasch F., Rothammer T., Müller K., Mohr A., Koller M., Schulz C. (2022). Gender Differences in Quality of Life of Metastatic Lung Cancer Patients. *Cancer Manag Res*. 2022; 14: 2971-2977. <https://doi.org/10.2147/CMAR.S368204>
4. Семионкин Е.И., Яковлева Н.В., Куликов Е.П. Психологический портрет пациентов, страдающих раком толстой кишки, при хирургическом лечении // *Новости хирургии*. 2014. №4. С.470-473.
5. Pud, D. (2011). Gender differences in predicting quality of life in cancer patients with pain. *European Journal of Oncology Nursing*, 15(5), 486–491. doi:10.1016/j.ejon.2010.12.005
6. Miraglia Raineri, A., Lauro Grotto, R., Fioravanti, G., Rotella, F., Alterini, R., Bosi, A., Faravelli, C. (2021). Gender in psycho-oncology: focus on resilience and affective disorders among patients affected by lymphoma. *Mediterranean Journal of Clinical Psychology*, 9(3). <https://doi.org/10.13129/2282-1619/mjcp-3054>.

**ВРОЖДЕННЫЕ ПОРОКИ СЕРДЦА.  
РАЗБОР КЛИНИЧЕСКОГО СЛУЧАЯ**

**Хубиева Динара Руслановна  
Хубиева Эльмира Руслановна**

студенты

Северо-Кавказская государственная академия,  
Медицинский институт

**Аннотация:** Основное содержание исследования составляет анализ врожденных пороков сердца. Рассмотрение клинического случая.

**Ключевые слова:** Пороки сердца, врожденные, клинический случай, осложнения.

**CONGENITAL HEART DEFECTS.  
ANALYSIS OF A CLINICAL CASE**

**Khubieva Dinara Ruslanovna  
Khubieva Elmira Ruslanovna**

**Abstract:** The main content of the study is the analysis of the factors of obesity development. Consideration of the main factor such as psychological stress.

**Key words:** Obesity, stress, obesity treatment, factors of obesity development.

**Актуальность**

Врожденные пороки сердца – это заболевание ССС. В России ежегодно рождается очень много детей с пороками сердца. Из них больше половины нуждаются в экстренной помощи.

**Цели и задачи**

Целью данной статьи является обзор и систематизация литературы в области врожденных пороков сердца, а также разбор клинического случая и видов хирургических вмешательств при данных патологиях.

Врожденные пороки сердца – неправильное строение камер сердца, клапанов и сосудов. Могут быть наследственными или внутриутробными нарушениями развития.

### **ЭТИОЛОГИЯ**

Аномалии развития сердца и сосудов образуются на 2-8 недели. Могут быть обусловлены как наследственными, так и средовыми факторами, влияющими на развивающийся зародыш.

Различают факторы риска развития врожденных пороков сердца. Возраст мамочки, гестозы, токсикоз, мертворождения в семье. Эти факторы влияют на плод во время беременности. Вследствие этих нарушений возникает незакрытие артериального протока, несвоевременное закрытие перегородок между желудочками и предсердиями.

#### **Часто встречаются следующие пороки:**

- незаращение межжелудочковой перегородки
- тетрада Фалло
- коарктация аорты
- открытый артериальный проток
- открытый атриовентрикулярный канал
- дефект межпредсердной перегородки (ДМПП)
- аномальный дренаж лёгочных вен
- стеноз легочной артерии
- стеноз устья аорты

#### **Разберем часто встречающиеся врожденные пороки сердца.**

**Открытый артериальный проток** – это сосуд, который соединяет аорту с легочной артерией. Внутриутробно является неотъемлемой частью кровообращения. После рождения необходимость в нем исчезает.

Тетрада Фалло возникает в результате неверного развития правых отделов сердца плода в утробе матери. При тетраде Фалло неправильно образование следующие структуры, как легочный клапан, правый желудочек и межжелудочковая перегородка. Данный порок относится к порокам, которые нуждаются в оперативном вмешательстве. Оптимальный возраст для операции от 3 до 6 месяцев.

**Дефект межжелудочковой перегородки** – это отверстие в межжелудочковой перегородке, которое приводит к сообщению желудочков сердца.

Большие дефекты приводят к большому выбросу крови с левой части сердца в правую. Возникает одышка во время кормления малыша и отставание в росте ребенка в будущем. У детей будут скорее всего частые инфекции дыхательных путей и недостаточность работы сердца. Диагноз устанавливают врачи при помощи ЭхоКг. Дефекты закрываются либо сами, либо при помощи операций.

### **Диагностика**

Почти все пороки оперируются в первые дни жизни малыша, но и есть и те, которые не нуждаются в операциях. Но есть и такие серьезные пороки, которые нуждаются в пересадке сердца. Далеко не каждый специалист в состоянии распознать ВПС, а тем более его тип. Однако обязан по соответствующим признакам заподозрить его и при малейшем сомнении, а также в случае принадлежности женщины к одной или нескольким вышеописанным группам риска направить ее в специализированное учреждение, где занимаются диагностикой врожденных заболеваний сердца. Могут заподозрить врожденные пороки сердца, если у ребенка наблюдается бледность кожных покровов, одышка при кормлении и при движениях, так же может наблюдаться цианоз

При осмотре грудной клетки могут выявить «сердечный горб», при пальпации области сердца – систолическое или систолодиастолическое дрожание. При перкуссии наблюдается увеличение размеров сердца. При аускультации врач слышит расщепление тонов, так же акцент II тона на легочной артерии.

Для диагностики заболевания применяется так же рентген органов грудной клетки, который показывает увеличение сердца. Также назначают электрокардиограмма, которая покажет гипертрофию желудочков. Главным методом для диагностики врожденных пороков сердца является эхокардиография.

### **Хирургическое лечение**

Методы такого лечения врожденных пороков сердца разделяют на несколько групп:

1. Радикальная коррекция (цельное восстановление анатомии сердца).
2. Паллиативные операции (не происходит полного восстановления, но становится легче).
3. Гемодинамическая коррекция (без полного восстановления анатомии сердца). Операций для коррекции врожденных пороков сердца делят на

закрытые (операции, которые производятся на работающем сердце, но хирург его не видит) и открытые (операции, которые проводят на открытом сердце).

Дефект межжелудочковой перегородки считается самостоятельным заболеванием.

Единственный метод для лечения данного заболевания – хирургический. Могут проводить операцию эндоваскулярным методом (посредством бедренных сосудов) или трансвентрикулярным методом (посредством маленького разреза, на работающем сердце).

### **Статистика**

По данным, частота врожденных пороков сердца от 2 до 15 случаев на 1000 рожденных детей.

На конец 2017 года в России было зарегистрировано более 573 тысяч больных с установленным диагнозом врожденные пороки сердца.

### **РАЗБОР КЛИНИЧЕСКОГО СЛУЧАЯ.**

Мальчик, год и 2 месяца.

Сопутствующие заболевания: кандидозный стоматит и врожденный стридор.

АНАМНЕЗ ЖИЗНИ - У Матери это была 3 беременность, наблюдалась анемия 2 степени, срочные роды, реанимационные мероприятия во время родов не проводились.

Так же во время беременности переболела КОВИД19. Срочные роды в 38 недель. У ребенка течение ранней неонатальной адаптации протекало без особенностей.

**ЗАБОЛЕВАНИЯ:** Малыш поступил в отделение для новорожденных на 4 день болезни с диагнозом: врожденный порок сердца, так же открытый артериальный проток. Масса тела малыша после рождения 2,9 кг, длина тела 51 см. Оценка по шкале Апгар 6/10 баллов. Состояние средней степени тяжести. Стигмы дизэмбриогенеза: антимонголоидный разрез глаз, широкое переносье, короткая шея, кожная складка на шее, маленькие низкорасположенные ушные раковины, низкий рост волос, короткие конечности.

Лабораторно-инструментальные методы исследования: Общий анализ крови, в котором была выявлена тромбоцитопения. Пренатальное поражение ЦНС, тяжелое, синдром мышечной гипотонии. УЗИ внутренних органов от: Пиелэктазия правой почки. Гидронефроз левой почки. Эхо-КС: Врожденный порок сердца (ВПС): Дефект межжелудочковой перегородки (ДМЖП)

(мышечный) – 3,0мм со сбросом слева направо. ОАП -1,3 мм. Сократительная способность сохранена. Фракция выброса (ФВ) – 73%. Несколько расширены правые отделы сердца. Недостаточность трехстворчатого клапана 1 ст. Недостаточность двустворчатого клапана 1 ст.

Консервативное лечение: Охранительный режим кровати. Оксигенотерапия. Энтеральное питание, грудь матери по требованию. Новорожденный в дальнейшем будет находиться под динамическим наблюдением. Необходимо регулярное наблюдение у детского кардиолога. На первом году жизни (при отсутствии показаний к операции) – раз в 3

Эхокардиография является методом диагностики врожденных пороков сердца, включая открытый артериальный проток. Рекомендуется своевременное выявление порока, обеспечение надлежащего ухода за ребенком с ОАП и выполнение оптимального хирургического вмешательства в срок.

**ВЫВОД** – Врожденные пороки сердца – это довольно распространенные патологии, которые заключаются в тяжелом лечении и чаще включают в себя хирургические вмешательства.

### Список литературы

1. [https://www.krasotaimedicina.ru/diseases/zabolevanija\\_cardiology/congenital-heart-defect](https://www.krasotaimedicina.ru/diseases/zabolevanija_cardiology/congenital-heart-defect)
2. [https://ru.wikipedia.org/wiki/%D0%92%D1%80%D0%BE%D0%B6%D0%B4%D1%91%D0%BD%D0%BD%D1%8B%D0%B5\\_%D0%BF%D0%BE%D1%80%D0%BE%D0%BA%D0%B8\\_%D1%81%D0%B5%D1%80%D0%B4%D1%86%D0%B0](https://ru.wikipedia.org/wiki/%D0%92%D1%80%D0%BE%D0%B6%D0%B4%D1%91%D0%BD%D0%BD%D1%8B%D0%B5_%D0%BF%D0%BE%D1%80%D0%BE%D0%BA%D0%B8_%D1%81%D0%B5%D1%80%D0%B4%D1%86%D0%B0).



НАУЧНОЕ ИЗДАНИЕ

**ИННОВАЦИОННЫЙ ДИСКУРС  
РАЗВИТИЯ СОВРЕМЕННОЙ НАУКИ**

Сборник статей  
XVIII Международной научно-практической конференции,  
состоявшейся 2 ноября 2023 г. в г. Петрозаводске.

Под общей редакцией

Ивановской И.И., Посновой М.В.,  
кандидата философских наук.

Подписано в печать 03.11.2023.

Формат 60x84 1/16. Усл. печ. л. 8.84.

МЦНП «НОВАЯ НАУКА»

185002, г. Петрозаводск

ул. С. Ковалевской д.16Б помещ.35

[office@sciencen.org](mailto:office@sciencen.org)

[www.sciencen.org](http://www.sciencen.org)

16+

**НОВАЯ НАУКА**

Международный центр  
научного партнерства



**NEW SCIENCE**

International Center  
for Scientific Partnership

МЦНП «НОВАЯ НАУКА» - член Международной ассоциации издателей научной литературы  
«Publishers International Linking Association»

## ПРИГЛАШАЕМ К ПУБЛИКАЦИИ

1. в сборниках статей Международных  
и Всероссийских научно-практических конференций  
<https://www.sciencen.org/konferencii/grafik-konferencij/>



2. в сборниках статей Международных  
и Всероссийских научно-исследовательских,  
профессионально-исследовательских конкурсов  
[https://www.sciencen.org/novaja-nauka-konkursy/  
grafik-konkursov/](https://www.sciencen.org/novaja-nauka-konkursy/grafik-konkursov/)



3. в составе коллективных монографий  
[https://www.sciencen.org/novaja-nauka-monografii/  
grafik-monografij/](https://www.sciencen.org/novaja-nauka-monografii/grafik-monografij/)



4. авторских изданий  
(учебных пособий, учебников, методических рекомендаций,  
сборников статей, словарей, справочников, брошюр и т.п.)  
<https://www.sciencen.org/avtorskie-izdaniya/apply/>



<https://sciencen.org/>