

**НОВАЯ НАУКА**

Международный центр  
научного партнерства



**NEW SCIENCE**

International Center  
for Scientific Partnership

# **ТЕОРИЯ И ПРАКТИКА ОБУЧЕНИЯ, РАЗВИТИЯ, ВОСПИТАНИЯ СЕГОДНЯ**

Сборник статей V Международной  
научно-практической конференции,  
состоявшейся 14 декабря 2023 г.  
в г. Петрозаводске

г. Петрозаводск  
Российская Федерация  
МЦНП «НОВАЯ НАУКА»  
2023

УДК 37  
ББК 74  
Т33

Под общей редакцией  
Ивановской И.И., Посновой М.В.,  
кандидата философских наук

Т33 Теория и практика обучения, развития, воспитания сегодня : сборник статей V Международной научно-практической конференции (14 декабря 2023 г.). — Петрозаводск : МЦНП «НОВАЯ НАУКА», 2023. — 285 с. : ил., табл.

ISBN 978-5-00215-195-0

Настоящий сборник составлен по материалам V Международной научно-практической конференции ТЕОРИЯ И ПРАКТИКА ОБУЧЕНИЯ, РАЗВИТИЯ, ВОСПИТАНИЯ СЕГОДНЯ, состоявшейся 14 декабря 2023 года в г. Петрозаводске (Россия). В сборнике рассматривается круг актуальных вопросов, стоящих перед современными педагогами. Целями проведения конференции являлись обсуждение практических вопросов современной педагогики, развитие методов и средств получения научных данных, обсуждение результатов исследований, полученных специалистами в охватываемых областях, обмен опытом. Сборник может быть полезен научным работникам, преподавателям, слушателям вузов с целью использования в научной работе и учебной деятельности.

Авторы публикуемых статей несут ответственность за содержание своих работ, точность цитат, легитимность использования иллюстраций, приведенных цифр, фактов, названий, персональных данных и иной информации, а также за соблюдение законодательства Российской Федерации и сам факт публикации.

Полные тексты статей в открытом доступе размещены в Научной электронной библиотеке Elibray.ru в соответствии с Договором № 467-03/2018К от 19.03.2018 г.

УДК 37  
ББК 74

ISBN 978-5-00215-195-0

© Коллектив авторов, текст, иллюстрации, 2023  
© МЦНП «НОВАЯ НАУКА» (ИП Ивановская И.И.), оформление, 2023

*Состав редакционной коллегии и организационного комитета:*

Аймурзина Б.Т., доктор экономических наук  
Андрианова Л.П., доктор технических наук  
Ахмедова Н.Р., доктор искусствоведения  
Базарбаева С.М., доктор технических наук  
Битокова С.Х., доктор филологических наук  
Блинкова Л.П., доктор биологических наук  
Гапоненко И.О., доктор филологических наук  
Героева Л.М., кандидат педагогических наук  
Добжанская О.Э., доктор искусствоведения  
Доровских Г.Н., доктор медицинских наук  
Дорохова Н.И., кандидат филологических наук  
Ергалиева Р.А., доктор искусствоведения  
Ершова Л.В., доктор педагогических наук  
Зайцева С.А., доктор педагогических наук  
Зверева Т.В., доктор филологических наук  
Казакова А.Ю., кандидат социологических наук  
Кобозева И.С., доктор педагогических наук  
Кулеш А.И., доктор филологических наук  
Мантатова Н.В., доктор ветеринарных наук  
Мокшин Г.Н., доктор исторических наук  
Молчанова Е.В., доктор экономических наук  
Муратова Е.Ю., доктор филологических наук  
Никонов М.В., доктор сельскохозяйственных наук  
Панков Д.А., доктор экономических наук  
Петров О.Ю., доктор сельскохозяйственных наук  
Поснова М.В., кандидат философских наук  
Рыбаков Н.С., доктор философских наук  
Сансызбаева Г.А., кандидат экономических наук  
Симонова С.А., доктор философских наук  
Ханиева И.М., доктор сельскохозяйственных наук  
Хугаева Р.Г., кандидат юридических наук  
Червинец Ю.В., доктор медицинских наук  
Чистякова О.В., доктор экономических наук  
Чумичева Р.М., доктор педагогических наук

## ОГЛАВЛЕНИЕ

<b>СЕКЦИЯ ТЕОРИЯ И МЕТОДИКА ОБУЧЕНИЯ И ВОСПИТАНИЯ.....</b>	<b>9</b>
РАЗВИТИЕ КРИТИЧЕСКОГО МЫШЛЕНИЯ ПРИ РЕШЕНИИ ТВОРЧЕСКИХ ЗАДАНИЙ НА УРОКАХ МАТЕМАТИКИ В 7-8 КЛАССАХ..	10
<i>Катержина Светлана Федоровна, Собашко Юлия Александровна, Ливанов Кирилл Алексеевич, Жбанов Егор Андреевич</i>	
ИНТЕЛЛЕКТУАЛЬНОЕ ТВОРЧЕСТВО: К СУЩНОСТИ ВОПРОСА.....	16
<i>Милицин Антон Аркадьевич, Милицина Ольга Викторовна</i>	
ФЕНОМЕН ТЕРПЕНИЯ – ПРОФЕССИОНАЛЬНО ЗНАЧИМОЕ КАЧЕСТВО ПРЕПОДАВАТЕЛЯ В ВОСПИТАТЕЛЬНОЙ И ОБРАЗОВАТЕЛЬНОЙ ДЕЯТЕЛЬНОСТИ .....	20
<i>Цалиев Виталий Михайлович</i>	
ИСПОЛЬЗОВАНИЕ РОЛЕВОЙ ИГРЫ НА УРОКАХ АНГЛИЙСКОГО ЯЗЫКА С ЦЕЛЬЮ СОВЕРШЕНСТВОВАНИЯ НАВЫКА УСТНОЙ РЕЧИ ....	30
<i>Чебеняева Ирина Михайловна, Бабикова Алёна Алексеевна</i>	
СИСТЕМА РАБОТЫ С ОДАРЁННЫМИ ДЕТЬМИ НА УРОКАХ АНГЛИЙСКОГО ЯЗЫКА В РАМКАХ КОМПЕТЕНТНОСТНО- ДЕЯТЕЛЬНОСТНОГО ПОДХОДА К ОБУЧЕНИЮ.....	35
<i>Фирсова Наталья Михайловна</i>	
ПРОЕКТНАЯ ДЕЯТЕЛЬНОСТЬ КАК СРЕДСТВО ФОРМИРОВАНИЯ ИССЛЕДОВАТЕЛЬСКИХ УМЕНИЙ МЛАДШИХ ШКОЛЬНИКОВ .....	41
<i>Иванова Галина Владимировна</i>	
ПРОБЛЕМА ВОСПИТАНИЯ ЧУВСТВА МИЛОСЕРДИЯ У ШКОЛЬНИКОВ.....	45
<i>Игнатенко Наталья Даниловна</i>	
ИСПОЛЬЗОВАНИЕ РЕГИОНАЛЬНОГО КОМПОНЕНТА В ОБРАЗОВАТЕЛЬНЫХ ПРОГРАММАХ УЧРЕЖДЕНИЙ ДОПОЛНИТЕЛЬНОГО ОБРАЗОВАНИЯ ДЛЯ СОЦИАЛИЗАЦИИ ДЕТЕЙ ДОШКОЛЬНОГО ВОЗРАСТА ЧЕРЕЗ ИЗУЧЕНИЕ РОДНОГО КРАЯ.....	50
<i>Павленко Наталья Прокофьевна</i>	
МЕТОДИКА РАБОТЫ С ДЕТЬМИ С ОВЗ ДЛЯ УЛУЧШЕНИЯ ПРОЦЕССА СОЦИАЛИЗАЦИИ НА ЗАНЯТИЯХ ФИЗКУЛЬТУРНО-СПОРТИВНОЙ НАПРАВЛЕННОСТИ В СИСТЕМЕ ДОПОЛНИТЕЛЬНОГО ОБРАЗОВАНИЯ ...	54
<i>Дьяченко Екатерина Витальевна</i>	
МЕТОДИКА «LETTERLAND» КАК ЭФФЕКТИВНЫЙ СПОСОБ ОБУЧЕНИЯ ЧТЕНИЮ НА АНГЛИЙСКОМ ЯЗЫКЕ ДЕТЕЙ С ПРИЗНАКАМИ ДИСЛЕКСИИ.....	58
<i>Мозговая Марина Владимировна</i>	
ФОРМИРОВАНИЕ ИНОЯЗЫЧНОЙ КОММУНИКАТИВНОЙ КОМПЕТЕНЦИИ В ПРОЦЕССЕ ОБУЧЕНИЯ КИТАЙСКОМУ ЯЗЫКУ ПО СИСТЕМЕ КАРЛА ОРФА.....	64
<i>Козлова Регина Сергеевна</i>	

АКТИВИЗАЦИЯ ПОЗНАВАТЕЛЬНОЙ ДЕЯТЕЛЬНОСТИ ШКОЛЬНИКОВ В ПРОЦЕССЕ ИЗУЧЕНИЯ КУРСА ИНФОРМАТИКИ .....	70
<i>Масиева Макка Рамазановна</i>	
<b>СЕКЦИЯ АКТУАЛЬНЫЕ ВОПРОСЫ СОВРЕМЕННОГО ОБРАЗОВАНИЯ.....</b>	<b>74</b>
СПОСОБЫ ПОВЫШЕНИЯ МОТИВАЦИИ К ИЗУЧЕНИЮ ИНОСТРАННЫХ ЯЗЫКОВ В ВУЗЕ.....	75
<i>Давыдова Лариса Петровна</i>	
ИСТОРИЧЕСКИЕ И СОЦИАЛЬНЫЕ ПРОБЛЕМЫ ФИЗИЧЕСКОЙ КУЛЬТУРЫ И СПОРТА.....	79
<i>Жирнякова Вероника Евгеньевна, Хабибуллин Илдар Минемухаметович</i>	
СОЦИАЛЬНЫЕ ПРОБЛЕМЫ СОВРЕМЕННОГО ФРАНЦУЗСКОГО ОБЩЕСТВА .....	84
<i>Шелестова Наталья Михайловна</i>	
ПРОИЗВЕДЕНИЕ ЯНА БОРЩЕВСКОГО «ДВОРЯНИН ЗАВАЛЬНЯ, ИЛИ БЕЛАРУСЬ В ФАНТАСТИЧЕСКИХ РАССКАЗАХ» – ПОПЫТКА СОЗДАТЬ КНИГУ СЕРДЕЦ И ХАРАКТЕРОВ ЛЮДСКИХ.....	89
<i>Алданова Ирина Геннадьевна</i>	
ИСПОЛЬЗОВАНИЕ ЭЛЕМЕНТОВ ИГРОВЫХ ТЕХНОЛОГИЙ НА УРОКАХ РУССКОГО ЯЗЫКА ПРИ ИЗУЧЕНИИ САМОСТОЯТЕЛЬНЫХ ЧАСТЕЙ РЕЧИ.....	94
<i>Спичакова Тамара Викторовна</i>	
ИСПОЛЬЗОВАНИЕ СОВРЕМЕННЫХ ПРИЕМОВ И ТЕХНОЛОГИЙ НА РАЗНЫХ ЭТАПАХ УРОКА С ЦЕЛЮ ПОПУЛЯРИЗАЦИИ БЕЛОРУССКОГО ЯЗЫКА.....	99
<i>Попова Екатерина Михайловна</i>	
ЛИНГВОКУЛЬТУРОЛОГИЧЕСКИЙ ПОДХОД В ПРЕПОДАВАНИИ КАК СРЕДСТВО УПРАВЛЕНИЯ СТРАТЕГИЯМИ ОБУЧЕНИЯ ПРИ ИЗУЧЕНИИ ИНОСТРАННОГО ЯЗЫКА.....	104
<i>Иван Геннадьевич Климов</i>	
ПРЭЗЕНТАЦЫЯ З ВОПЫТУ РАБОТЫ КЛУБА «СПАДЧЫНА» ПА ПРАВЯДЗЕННІ АДЗІНЫХ ДЗЁН БЕЛАРУСКАГА МАЎЛЕННЯ .....	108
<i>Кавалёва Галіна Уладзіміраўна</i>	
КОМПЕТЕНТНОСТНЫЙ ПОДХОД В СОВРЕМЕННЫХ МЕТОДИКАХ ОБУЧЕНИЯ, РАЗВИТИЯ И ВОСПИТАНИЯ: ДИАГНОСТИКА И МОДЕЛИРОВАНИЕ ПРОФЕССИОНАЛЬНЫХ НАВЫКОВ БУДУЩИХ УЧИТЕЛЕЙ В КОНТЕКСТЕ ТАНЦЕВАЛЬНОГО ОБРАЗОВАНИЯ.....	112
<i>Хуан Чэньчэнь</i>	
ИМИДЖ ОБРАЗОВАТЕЛЬНОГО УЧРЕЖДЕНИЯ И СПОСОБЫ ЕГО ПОВЫШЕНИЯ.....	117
<i>Попова Мария Леонидовна</i>	
ЗНАЧЕНИЕ МЕЦЕНАТСТВА И ФИЛАНТРОПИИ.....	122
<i>Фром Регина Сергеевна</i>	

<b>СЕКЦИЯ МУЗЫКАЛЬНОЕ ОБРАЗОВАНИЕ .....</b>	<b>127</b>
ФОРМИРОВАНИЕ МОДУЛЕЙ САМОСТОЯТЕЛЬНОЙ РАБОТЫ СТУДЕНТА В ИСПОЛНИТЕЛЬСКОМ КЛАССЕ .....	128
<i>Айдарханова Динара Дарбековна</i>	
ОСНОВНЫЕ АСПЕКТЫ ДЕЯТЕЛЬНОСТИ КОНЦЕРТМЕЙСТЕРА В РАБОТЕ С ХОРОМ И ВОКАЛИСТАМИ.....	135
<i>Богдан Г.С.</i>	
ИНТЕГРАЦИЯ ИНФОРМАЦИОННЫХ ТЕХНОЛОГИЙ В ПРОФЕССИОНАЛЬНУЮ ПОДГОТОВКУ УЧИТЕЛЕЙ МУЗЫКИ: СРАВНИТЕЛЬНЫЙ АНАЛИЗ СОВРЕМЕННЫХ ПРАКТИК В КИТАЕ И ПЕРСПЕКТИВЫ ИХ АДАПТАЦИИ В РОССИЙСКОЙ ФЕДЕРАЦИИ .....	141
<i>Цзян Юйхао</i>	
РОЛЬ БАЛЕТНОЙ МУЗЫКИ В ЭВОЛЮЦИИ ХОРЕОГРАФИЧЕСКОГО ИСКУССТВА: ИСТОРИЧЕСКИЙ АНАЛИЗ ОТ XVI ДО XX ВЕКОВ .....	146
<i>Ян Чэньюй</i>	
<b>СЕКЦИЯ ТЕОРИЯ И МЕТОДИКА ПРОФЕССИОНАЛЬНОГО ОБРАЗОВАНИЯ .....</b>	<b>152</b>
МЕТОДИЧЕСКИЕ УКАЗАНИЯ К ПРАКТИЧЕСКИМ РАБОТАМ НА ПЛАТФОРМЕ 1С ПРЕДПРИЯТИЯ .....	153
<i>Верхозина Татьяна Александровна</i>	
СТРАТЕГИИ ФОРМИРОВАНИЯ ПРОФЕССИОНАЛЬНЫХ НАВЫКОВ У СТУДЕНТОВ .....	158
<i>Галкина Ирина Вячеславовна, Шутова Наталья Николаевна, Ходотова Инна Геннадьевна</i>	
ВЫЗОВЫ И ВОЗМОЖНОСТИ В ПРОФЕССИОНАЛЬНО- ТЕХНИЧЕСКОМ ОБРАЗОВАНИИ: АНАЛИЗ ЭФФЕКТИВНОСТИ УПРАВЛЕНЧЕСКИХ РЕШЕНИЙ В КОНТЕКСТЕ СОВРЕМЕННЫХ ТРЕНДОВ.....	163
<i>Лян Чканьфой</i>	
ПРИМЕНЕНИЕ ПРОГРАММИРУЕМЫХ ГЕНЕРАТОРОВ В ДЕМОНСТРАЦИИ КАВИТАЦИОННЫХ ЯВЛЕНИЙ .....	168
<i>Газизов Эмиль Русланович</i>	
<b>СЕКЦИЯ ТЕОРИЯ И МЕТОДИКА ДОШКОЛЬНОГО ОБРАЗОВАНИЯ.....</b>	<b>172</b>
РАЗВИТИЕ КООРДИНАЦИОННЫХ СПОСОБНОСТЕЙ У ДЕТЕЙ 5-7 ЛЕТ С ИСПОЛЬЗОВАНИЕМ МУЗЫКАЛЬНО-РИТМИЧЕСКИХ УПРАЖНЕНИЙ .....	173
<i>Иванова Мария Владимировна, Алашеева Елена Игоревна</i>	
ТЕОРИЯ И МЕТОДИКА ДОШКОЛЬНОГО ОБРАЗОВАНИЯ: ИССЛЕДОВАНИЕ ВЗАИМОСВЯЗИ МЕЖДУ ГРАМОТНОСТЬЮ ВОСПИТАТЕЛЕЙ ДЕТСКОГО САДА И КАЧЕСТВОМ ОБРАЗОВАНИЯ В ДЕТСКОМ САДУ .....	177
<i>Лю Цижуэй</i>	

РОЛЬ НАРОДНЫХ ИГР В ДУХОВНО-ПРАВСТВЕННОМ ВОСПИТАНИИ ДОШКОЛЬНИКОВ.....	182
<i>Сухарева Мария Александровна</i>	
<b>СЕКЦИЯ ТЕОРИЯ И МЕТОДИКА СРЕДНЕГО ОБРАЗОВАНИЯ.....</b>	<b>188</b>
СУЩНОСТЬ И ЭТАПЫ ПРОЕКТНОЙ ДЕЯТЕЛЬНОСТИ НА УРОКАХ ИНФОРМАТИКИ .....	189
<i>Зайцева Вероника Юрьевна</i>	
ФОРМИРОВАНИЕ НАВЫКОВ ТЕХНИКИ ЧТЕНИЯ НА АНГЛИЙСКОМ ЯЗЫКЕ У УЧАЩИХСЯ НАЧАЛЬНОЙ ШКОЛЫ .....	195
<i>Кадиялиева Саида Гаджиатаевна</i>	
ФОРМИРОВАНИЕ КОММУНИКАТИВНЫХ УНИВЕРСАЛЬНЫХ УЧЕБНЫХ ДЕЙСТВИЙ ОБУЧАЮЩИХСЯ ВО ВНЕКЛАССНОЙ РАБОТЕ ПО МАТЕМАТИКЕ .....	199
<i>Ромашова Алина Александровна</i>	
<b>СЕКЦИЯ ИННОВАЦИОННЫЕ ТЕХНОЛОГИИ В ПЕДАГОГИЧЕСКОЙ ДЕЯТЕЛЬНОСТИ.....</b>	<b>207</b>
ИСПОЛЬЗОВАНИЕ ИННОВАЦИОННЫХ ОБРАЗОВАТЕЛЬНЫХ ТЕХНОЛОГИЙ В ОБРАЗОВАНИИ.....	208
<i>Тихомирова Ирина Игоревна, Андреева Александра Андреевна, Ермошина Галина Петровна, Тихомирова Галина Юрьевна</i>	
КРОСС-КУЛЬТУРНОЕ ИЗУЧЕНИЕ НЕВЕРБАЛЬНОЙ КОММУНИКАЦИИ В ОНЛАЙН-ОБУЧЕНИИ: ЭКСПЕРИМЕНТАЛЬНЫЙ АНАЛИЗ ПЕДАГОГИЧЕСКИХ ОСОБЕННОСТЕЙ СРЕДИ РОССИЙСКИХ И КИТАЙСКИХ ПРЕПОДАВАТЕЛЕЙ.....	212
<i>Фэн Юйцзюнь</i>	
<b>СЕКЦИЯ КОРРЕКЦИОННАЯ ПЕДАГОГИКА.....</b>	<b>217</b>
ПОВЫШЕНИЕ ЭФФЕКТИВНОСТИ ОБРАЗОВАТЕЛЬНОГО ПРОЦЕССА ЛОГОПЕДИЧЕСКОЙ РАБОТЫ ПО РАЗВИТИЮ СВЯЗНОЙ РЕЧИ С АКЦЕНТОМ НА ДВИГАТЕЛЬНУЮ АКТИВНОСТЬ ДОШКОЛЬНИКОВ.....	218
<i>Солодовник Анна Викторовна</i>	
ОСОБЕННОСТИ ПСИХО-КОРРЕКЦИОННОЙ РАБОТЫ С ДЕТЬМИ МЛАДШЕГО ШКОЛЬНОГО ВОЗРАСТА, ИМЕЮЩИМИ НАРУШЕНИЕ ЭМОЦИОНАЛЬНОЙ СФЕРЫ (ИНТЕЛЛЕКТУАЛЬНАЯ НЕДОСТАТОЧНОСТЬ).....	223
<i>Смирнова Наталья Анатольевна</i>	
<b>СЕКЦИЯ ПАТРИОТИЧЕСКОЕ ВОСПИТАНИЕ.....</b>	<b>230</b>
ПАТРИОТИЧЕСКОЕ ВОСПИТАНИЕ .....	231
<i>Анисова Анастасия Сергеевна</i>	
<b>СЕКЦИЯ ЦИФРОВИЗАЦИЯ В ОБРАЗОВАНИИ .....</b>	<b>236</b>
ИСПОЛЬЗОВАНИЕ ИНФОРМАЦИОННО-КОМПЬЮТЕРНЫХ ТЕХНОЛОГИЙ НА ЗАНЯТИЯХ.....	237
<i>Кожанова Людмила Ивановна, Канищева Ирина Юрьевна</i>	

САМОСТОЯТЕЛЬНАЯ РАБОТА СТУДЕНТА ПО ДИСКРЕТНОЙ МАТЕМАТИКЕ В УСЛОВИЯХ ЦИФРОВИЗАЦИИ ВЫСШЕГО ОБРАЗОВАНИЯ .....	241
<i>Заруцкая Татьяна Сергеевна</i>	
<b>СЕКЦИЯ ТЕОРИЯ И МЕТОДИКА ФИЗИЧЕСКОГО ВОСПИТАНИЯ .....</b>	<b>246</b>
ИТ-ТЕХНОЛОГИИ В ТРЕНИРОВОЧНОМ ПРОЦЕССЕ .....	247
<i>Титова Анна Михайловна</i>	
ФИЗИЧЕСКАЯ КУЛЬТУРА КАК МЕТОД ПРОФИЛАКТИКИ СЕРДЕЧНО-СОСУДИСТЫХ ЗАБОЛЕВАНИЙ .....	251
<i>Махмутов Искандер Фанисович</i>	
<b>СЕКЦИЯ ТЕОРИЯ И МЕТОДИКА ДОПОЛНИТЕЛЬНОГО ОБРАЗОВАНИЯ.....</b>	<b>257</b>
ЖУРНАЛИСТИКА КАК СРЕДСТВО ПОВЫШЕНИЯ ГРАМОТНОСТИ И ОБОГАЩЕНИЯ СЛОВАРНОГО ЗАПАСА У УЧАЩИХСЯ МЛАДШЕЙ ШКОЛЫ .....	258
<i>Кудухты Алана Алановна, Беденко Наталья Анатольевна, Кагитина Ольга Викторовна</i>	
<b>СЕКЦИЯ ЭКОЛОГИЧЕСКОЕ ОБРАЗОВАНИЕ И ВОСПИТАНИЕ .....</b>	<b>262</b>
ОСОБЕННОСТИ ДОШКОЛЬНОГО УРОВНЯ РОССИЙСКОЙ СИСТЕМЫ ЭКОЛОГИЧЕСКОГО ОБРАЗОВАНИЯ И ВОСПИТАНИЯ В СОХРАНЕНИИ ПРИРОДНОГО НАСЛЕДИЯ .....	263
<i>Атаев Загир Вагитович, Разаханова Венера Пирмагомедовна, Магомедова Манади Ахмеднабиевна, Гаджибеков Муратхан Исакович</i>	
ЭКОЛОГИЧЕСКОЕ ВОСПИТАНИЕ КАК СРЕДСТВО НРАВСТВЕННОГО И ТРУДОВОГО ВОСПИТАНИЯ ДЕТЕЙ ДОШКОЛЬНОГО ВОЗРАСТА .....	268
<i>Шершнева Мария Олеговна</i>	
<b>СЕКЦИЯ ПСИХОЛОГИЯ.....</b>	<b>274</b>
ПСИХОЛОГИЧЕСКОЕ ЗДОРОВЬЕ СТУДЕНТОВ МЕДИЦИНСКИХ ВУЗОВ.....	275
<i>Рустамова Эмилия Семедовна, Османова Хайрулбарият Османовна, Абулаева Диана Рашидовна, Гаджиев Магомед Гасанович</i>	



**СЕКЦИЯ  
ТЕОРИЯ И МЕТОДИКА  
ОБУЧЕНИЯ И ВОСПИТАНИЯ**

**РАЗВИТИЕ КРИТИЧЕСКОГО МЫШЛЕНИЯ ПРИ РЕШЕНИИ  
ТВОРЧЕСКИХ ЗАДАНИЙ НА УРОКАХ МАТЕМАТИКИ  
В 7-8 КЛАССАХ**

**Катержина Светлана Федоровна**

к.п.н., доцент

**Собашко Юлия Александровна**

к.т.н., доцент

**Ливанов Кирилл Алексеевич**

**Жбанов Егор Андреевич**

студенты

ФГБОУ ВПО «Костромской государственный университет»

**Аннотация:** в статье рассматриваются возможности развития уровня критического мышления и уровня познавательного интереса к математике в рамках школьного образования; указываются основные функции, возможности и приемы развития такого направления исследований, связанные, в частности, с подготовкой людей, которые могут выступать в качестве катализаторов развития данных параметров; показано развитие неких объектов исследования по данному направлению.

**Ключевые слова:** критическое мышление, технология, познавательный интерес, урок математики, творческие задания, уровень критического мышления, уровень познавательного интереса.

**DEVELOPMENT OF CRITICAL THINKING WHEN SOLVING CREATIVE  
TASKS IN MATHEMATICS LESSONS IN GRADES 7-8**

**Katerzhina Svetlana Fedorovna**

**Sobashko Yulia Alexandrovna**

**Livanov Kirill Alekseevich**

**Zhbanov Egor Andreevich**

**Abstract:** the article discusses the possibilities of developing the level of critical thinking and the level of cognitive interest in mathematics within the framework of school education; the main functions, opportunities and methods for the development of this area of research are indicated, related, in particular, to the training of people who can act as catalysts for the development of these parameters; The development of certain research objects in this area is shown.

**Key words:** critical thinking, technology, cognitive interest, mathematics lesson, creative tasks, level of critical thinking, level of cognitive interest.

Технология «Критического мышления» на уроках математики, сориентирована не только на совместную деятельность учителя и учащихся, но и на создание комфортных условий, позволяющих снимать психологическое напряжение. При работе с технологией «Критическое мышление», учащийся реализует свои желания и возможности учиться решать свои проблемы самостоятельно, а также обучается способам оценки своей собственной деятельности.

Технология критического мышления на уроках математики дает ученику:

- повышение результативности восприятия информации;
- повышение заинтересованности не только к изучаемому материалу, но и к процессу обучения;
- умение мыслить критически;
- умение относиться к собственному образованию ответственно;
- умение работать в команде с другими;
- повышение качества образования учеников;
- умение, а главное, желание стать человеком, который учится в течение всей жизни.

Технология критического мышления на уроках математики дает учителю:

- возможность создать в классе атмосферу открытости и ответственного сотрудничества;
- возможность использовать модель обучения и систему эффективных методик, которые позволяют развивать критическое мышление и самостоятельность в процессе обучения;
- стать практиком, умеющему грамотно анализировать свою деятельность;
- стать источником ценной профессиональной информации для других учителей [1, с. 10].

При использовании технологии «Критическое мышление» урок математики характеризуется рядом этапов. Таковыми являются этапы вызова, осмысления, рефлексии. Кратко рассмотрим их.

На этапе вызова, уже имеющиеся знания учащихся, выводятся на уровень осознания. Происходить это может при помощи различных приемов, например: индивидуальная, парная или групповая работа, мозговая атака, анализ и прогнозирование содержания, проблемные вопросы и т.д. На этапе осмысления,

ученики овладевают навыками прослеживания своего понимания материала, при этом записывают в виде вопросов то, что они не поняли, в чем не разобрались с целью выяснения этого в будущем. На этапе рефлексии, учащиеся рассуждают о связи с новым материалом урока, закрепляя полученные новые знания, активно преобразовывают свои представления с тем, чтобы включить в них новые понятия.

Применение творческих заданий на уроках математики способствует формированию убеждённости учащихся в том, что они не только успешно усваивают теоретический курс математики, но и сами создают нечто новое, несущее учебную нагрузку.

Творческие задания делятся следующим образом: организационные, учебные, внеучебные и информационные.

Под организационными понимают задания, связанные с организацией урока и косвенно связанные с учебным материалом. Под учебными творческими заданиями понимают задания, непосредственно связанные с программным материалом и способствующие усвоению и закреплению его учащимися. Под внеучебными творческими заданиями понимают задания, обычно не связанные непосредственно с программным материалом. Под информационными творческими заданиями понимают задания, содержащие информация учебно-познавательного характера, которая вызывает любопытство учащихся. [4, с. 9].

Перед тем как работать с тем или иным творческим заданием на уроке, необходимо выяснить ряд моментов, а именно, будет ли оно являться творческим для учеников данного класса? Как ли оно войдёт в структуру урока, органично ли оно будет? Будет ли его использование эффективным?

При работе с творческими заданиями на уроках математики нужно избегать ряда ошибок. Наиболее распространёнными из них являются отрыв от темы и несоблюдение дидактических задач урока, например, резкое отклонение в сторону, несоответствие творческого задания предыдущей учебной работе на уроке, пренебрежение разными категориями учащихся. Важно, чтобы организация выполнения творческих заданий соответствовала основным целям и задачам обучения [3, с. 67].

Кроме того, при работе с творческими заданиями необходимо сочетать другие виды учебной деятельности учащихся на уроке. Необходимо учитывать не только индивидуальные особенности школьников, но и уровень их подготовки, их потребности и склонности, а также уровень самостоятельности, в том числе познавательной. Не стоит забывать о возрастных особенностях учащихся и влияния переходного периода на развитие воображения.

Время на уроке математики при работе с подобными заданиями может варьироваться от 5 до 45 минут, продолжительность работы с ними вытраивает учитель самостоятельно. Важнейшей и отличительной чертой творческих заданий на уроке должен являться уровень новизны и интегрирование прошлого опыта. Творческие задания позволяют самим ученикам дифференцированно подходить к их выполнению в соответствии со своими умениями и навыками. Оценивать выполнение творческих заданий желательно нужно позитивно [2, с. 397].

Во время нашего исследования, мы провели замер уровня критического мышления учащихся в 7–8 классах до и после цикла занятий с творческими заданиями. Был опрошен 51 учащийся 7–8 классов. Результаты начальной и конечной диагностики представлены в таблицах 1 и 2.

**Таблица 1**

**Результаты начальной диагностики уровня критического мышления учащихся 7–8 классов**

Кол-во обучающихся	Ответы		Вопросы									
			1	2	3	4	5	6	7	8	9	10
51	Верные ответы	Абс.	22	16	20	12	18	24	10	25	19	28
		%	45	33	41	25	37	49	21	51	39	57
	Другие ответы	Абс.	20	32	25	34	26	24	30	15	20	18
		%	39	63	49	67	51	47	59	29	39	35
	Не ответили	Абс.	9	1	6	5	7	3	11	11	12	5
		%	16	4	10	8	12	4	20	20	22	8

**Таблица 2**

**Результаты конечной диагностики уровня критического мышления учащихся 7–8 классов**

Кол-во обучающихся	Ответы		Вопросы									
			1	2	3	4	5	6	7	8	9	10
51	Верные ответы	Абс.	38	44	40	45	42	36	40	35	46	48
		%	77	89	81	91	85	73	81	71	93	97
	Другие ответы	Абс.	10	5	4	2	6	10	5	15	2	1
		%	19	11	7	3	11	19	9	29	5	1
	Не ответили	Абс.	3	2	6	4	3	4	6	0	3	2
		%	4	2	12	6	4	8	10	0	4	2

Количественный и качественный анализ результатов определения уровня критического мышления позволяет нам сделать вывод, что изначально многие учащиеся допустили много ошибок при решении задач, а после проведения цикла занятий количество правильных ответов резко возросло.

Также мы провели замер уровня познавательного интереса к математике учащихся 7–8 классов до и после цикла занятий. Данные представлены в таблицах 3 и 4.

**Таблица 3**

**Результаты начальной диагностики уровня познавательного интереса к математике учащихся 7–8 классов**

Кол-во обучающихся	Ответы		Вопросы									
			1	2	3	4	5	6	7	8	9	10
51	Верные ответы	Абс.	14	23	16	13	25	22	15	33	26	28
		%	29	47	33	27	51	45	31	67	53	57
	Другие ответы	Абс.	35	25	26	34	20	28	30	15	20	22
		%	69	49	51	67	39	55	59	29	39	43
	Не ответили	Абс.	2	3	9	4	6	0	6	3		0
		%	2	4	16	6	10	0	10	4	8	0

**Таблица 4**

**Результаты конечной диагностики уровня познавательного интереса к математике учащихся 7–8 классов**

Кол-во обучающихся	Ответы		Вопросы									
			1	2	3	4	5	6	7	8	9	10
51	Верные ответы	Абс.	43	47	39	43	44	49	48	45	39	40
		%	87	95	79	86	88	98	96	90	78	80
	Другие ответы	Абс.	5	2	9	3	6	0	1	5	8	5
		%	9	2	17	5	11	0	1	9	15	6
	Не ответили	Абс.	3	2	3	5	0	2	2	0	4	6
		%	4	2	4	8	0	2	2	0	6	10

Приведенный данные и их анализ приводят к выводу, что изначально многим обучающимся математика была не интересна, а после проведения ряда

занятий, направленных на развитие критического мышления таких людей практически не осталось.

### **Список литературы**

1. Барышникова Н.В. Нестандартные уроки / Н.В. Барышникова – Волгоград : Учитель, 2007. – 154 с. – ISBN 978-5-7057-1265-6.
2. Горбачев Н.А. Сборник олимпиадных задач по математике / Н.А. Горбачев. – Москва : МЦНМО, 2004. – 560 с. – ISBN 5-94057-156-5.
3. Евдокимов М.А. От задачек к задачам / М.А. Евдокимов. – Москва : МЦНМО, 2004. – 72 с. – ISBN 5-94057-158-1.
4. Уфнаровский В.А. Математический аквариум / В.А. Уфнаровский. – Москва : МЦНМО, 2014. – 251 с. – ISBN 978-5-4439-0615-7.

© К.А. Ливанов, Е.А. Жбанов, С.Ф. Катержина, Ю.А. Собашко, 2023

## ИНТЕЛЛЕКТУАЛЬНОЕ ТВОРЧЕСТВО: К СУЩНОСТИ ВОПРОСА

**Милицин Антон Аркадьевич**

аспирант кафедры педагогики

**Милицина Ольга Викторовна**

к.п.н., доцент

Научный руководитель: **Карпушина Лариса Павловна**

д.п.н., профессор

ФГБОУ ВО «Мордовский государственный

педагогический университет имени М.Е. Евсевьева»

**Аннотация:** в статье на основе проведенного сравнительно-теоретического анализа выявлены общие и особенные характеристики понятий «интеллект», «творчество», «интеллектуальное творчество». Показана роль интеллектуального творчества в актуализации личностных качеств личности, становлении мировоззренческой позиции, способствовании самоопределению. Перечислены некоторые методы, которые используются для стимулирования интеллектуального творчества.

**Ключевые слова:** интеллект, творчество, интеллектуальное творчество, стимулирование интеллектуального творчества, методы стимулирования.

## INTELLECTUAL CREATIVITY: TO THE ESSENCE OF THE QUESTION

**Militsin Anton Arkadievich**

**Militsina Olga Viktorovna**

Scientific adviser: **Karpushina Larisa Pavlovna**

**Abstract:** Based on the conducted comparative theoretical analysis, the article reveals the general and special characteristics of the concepts of "intelligence", "creativity", "intellectual creativity". The role of intellectual creativity in the actualization of personal qualities of a person, the formation of a worldview position, and the promotion of self-determination is shown. Some of the methods that are used to stimulate intellectual creativity are listed.

**Key words:** intelligence, creativity, intellectual creativity, stimulating intellectual creativity, incentive methods.



В настоящее время тенденции общественного развития, связанные с социальной потребностью в творчески мыслящих личностях, умеющих предвидеть последствия собственных действий, креативно видоизменять принципы и правила поведения в соответствии с изменениями окружающего мира, обуславливают необходимость модернизации современной системы общего образования. Акцент ставится на воспитании творческой личности, способной к самоопределению в быстро меняющемся мире, качественному решению возникающих проблем, повышению конкурентоспособности на рынке труда.

Одним из направлений успешной адаптации человека в обществе и его дальнейшей конкурентоспособности, по утверждению О.А. Седашовой, является интеллектуальное творчество, поскольку доказано, что гармонично развитая интеллектуально-творческая личность довольно быстро адаптируется в новых, постоянно изменяющихся условиях современного мира [1].

Понятие «интеллект» как полинаучной категории на протяжении долгого времени является объектом споров и критики ученых-исследователей. В научной среде интеллект часто рассматривается как синоним мышления, однако это понятие гораздо шире и включает в себя множество других аспектов. Интеллект – это способность человека к познанию, решению задач, обучению, адаптации к новым условиям и т.д. Мышление является лишь одним из компонентов интеллекта. При этом, как полагают ряд авторов (Р.А. Влодарчик П.Г. Лубочников, В.С. Нургалеев), в отличие от собственно мышления, которое есть процесс, интеллект означает качество этого процесса [2]. В самом обобщенном определении интеллект можно обозначить как некоторую общую способность приспособления к новым жизненным условиям.

М.А. Холодная (2002) определяет интеллект как форму организации ментального (умственного) опыта субъекта и рассматривает интеллект как ресурс, состоящий из различных способностей, включая и креативность [3]. В трудах М. Айзенка отражается теория, в которой нет четкой границы между творчеством и интеллектом, поэтому, чем выше уровень умственных способностей, тем выше будет уровень творческого проявления и наоборот (Айзенк, 1995).

Само слово «творчество» употребляется ко всякому виду деятельности, исключая технические и автоматизированные типы работ. Научные исследования в области дидактики свидетельствуют о том, что творчество каждой личности является лишь индивидуально новым - новым для того

человека, который сам что-то создает или производит (И.Я. Лернер, Ю.А. Самарин).

Н.А. Бердяев считал, что творчество – единственный вид деятельности, который делает человека человеком «абсолютно оригинальное создание человеком небывалого, ...откровение самой человеческой природы» [4].

Э.П. Торренс отмечал, что креативность включает в себя повышенную чувствительность к проблемам, к дефициту или противоречивости знаний, действия по определению этих проблем, по поиску их решений на основе выдвижения гипотез, по проверке и изменению гипотез, по формулированию результата решения» [5].

Творчество в интеллектуальной сфере является важным инструментом для развития науки, техники, искусства и других областей человеческой деятельности. Оно позволяет создавать новые продукты, услуги, технологии и подходы, которые способствуют улучшению качества жизни и развитию общества. По сути дела, творчество - это «способность создавать любую принципиально новую возможность» (Г.С. Батищев).

На основе анализа различных определений понятий «интеллект», «творчество» в научной литературе, нами было сформулировано следующее определение понятия «*интеллектуальное творчество*» – это процесс генерации новых идей, концепций, знаний и технологий, которые могут существенно повлиять на развитие общества и улучшение качества жизни людей, процесс создания новых идей и решений, основанный на использовании интеллектуальных способностей человека. Оно включает в себя не только генерацию новых знаний, но и их применение для решения различных проблем и задач, не только способствует развитию креативности и критического мышления, но и помогает личности адаптироваться к быстро меняющимся реалиям современного мира, нацеливает ее на максимальное раскрытие своих способностей.

Интеллектуальное творчество актуализирует личностные качества и способствует становлению мировоззренческой позиции. Кроме того, интеллектуальное творчество способствует самоопределению в быстро меняющемся мире. Интеллектуальное творчество играет важную роль в развитии общества и улучшении качества жизни людей. Оно способствует созданию новых технологий, продуктов и услуг, которые улучшают условия жизни, повышают производительность труда и обеспечивают экономическую стабильность. Кроме того, интеллектуальное творчество стимулирует развитие личности, помогая ей раскрыть свой потенциал и достичь успеха в различных областях деятельности. Творческие люди обычно более уверены в себе,

обладают высокой самооценкой и способны лучше адаптироваться к изменяющимся условиям жизни.

Существует множество методов, которые используются для стимулирования интеллектуального творчества. Некоторые из них включают в себя:

1. Мозговой штурм – метод, при котором участники группы предлагают различные идеи, не оценивая их критически.

2. Синектика – метод, основанный на аналогии и сравнении разных объектов и явлений.

3. Метод фокальных объектов – техника, при которой к исходному объекту добавляются случайные свойства, чтобы получить новые идеи.

4. Морфологический анализ – метод, позволяющий исследовать все возможные комбинации элементов с целью нахождения оптимального решения.

Таким образом, интеллектуальное творчество является неотъемлемой частью человеческой жизни и играет ключевую роль в развитии современного общества. Оно стимулирует создание новых идей, знаний и технологий, улучшает качество жизни людей и способствует развитию личности. Поэтому необходимо поддерживать и развивать интеллектуальное творчество, создавая условия для его реализации и внедрения новых идей в практику.

### **Список литературы**

1. Седашова О.А. Современные педагогические условия формирования интеллектуального творчества студентов / О.А. Седашова. – URL: <http://jurnal.org/articles/2013/ped30.html> (дата обращения: 19.11.2023).

2. Влодарчик Р.А. Интеллект как полинаучная категория / Р.А. Влодарчик, П.Г. Лубочников, В.С. Нургалеев // Сибирский педагогический журнал. – 2007. – № 11. – URL: <https://cyberleninka.ru/article/n/intellekt-kak-polinauchnaya-kategoriya> (дата обращения: 19.11.2023).

3. Холодная М.А. Психология интеллекта: парадоксы исследования / М.А. Холодная. – Санкт-Петербург [и др.] : Питер, 2002. – 264 с.

4. Бердяев Н.А. Философия свободы. Смысл творчества / Н.А. Бердяев. – Москва : Правда, 1989. – 607 с.

5. Торренс Э.П. Теоретические основы психологической диагностики креативности / Э.П. Торренс – Москва, 1998. – 120 с.

**ФЕНОМЕН ТЕРПЕНИЯ – ПРОФЕССИОНАЛЬНО ЗНАЧИМОЕ  
КАЧЕСТВО ПРЕПОДАВАТЕЛЯ В ВОСПИТАТЕЛЬНОЙ  
И ОБРАЗОВАТЕЛЬНОЙ ДЕЯТЕЛЬНОСТИ**

**Цалиев Виталий Михайлович**

к.п.н., доцент

ФГБОУ ВО «Северо-Кавказский государственный институт искусств»

**Аннотация:** Одним из профессионально значимых качеств преподавателя всех уровней образования традиционно признано терпение. Современная тенденция увеличения информационного насыщения учебных программ приводит к значительной формализации коммуникативных особенностей процесса обучения. Взаимоотношения, условно говоря, учителя и ученика становятся все более и более индифферентными. В этих условиях компетенции преподавателя, обусловленные действующими государственными образовательными стандартами, все более конкретизируются и психологический комфорт учебного процесса теряет свое значение. Таким образом, терпеливое отношение к неудачам обучаемого как стратегема в деятельности преподавателя приобретает всё большую актуальность и соответствие общественному запросу.

**Ключевые слова:** алгоритм, гуманизация, дивергентное мышление, дидактика, коммуникации, компетенции, креативный, психологический комфорт, психолого-педагогическое, референтность, совместно-разделительная деятельность, стратегема, сущность явления, толерантность, терпение, феномен, эмоциональный фон, эмпирический.

**THE PHENOMENON OF PATIENCE AS A PROFESSIONALLY  
SIGNIFICANT QUALITY OF A TEACHER  
IN EDUCATIONAL ACTIVITIES**

**Tsaliev Vitaliy Mikhailovich**

**Abstract:** One of the professionally significant qualities of a teacher at all levels of education is traditionally recognised as patience. The modern trend of increasing the information saturation of educational programmes leads to a significant formalisation of the communicative features of the learning process. The

relationships, relatively speaking, between teacher and student is becoming more and more indifferent. Under these conditions, the teacher's competencies, determined by the current state educational standards, are increasingly specified and the psychological comfort of the educational process loses its importance. Thus, a patient attitude towards the student's failures as a stratagem in the teacher's activities is becoming increasingly relevant and in line with public demand.

**Key words:** algorithm, humanisation, divergent thinking, didactics, communications, competencies, creative, psychological comfort, psychological and pedagogical, joint-separation activities, stratagem, the essence of the phenomenon, tolerance, patience, phenomenon, emotional background, empirical

“Странная вещь!  
Терпение приходит с годами.  
Чем меньше остаётся лет жизни,  
тем больше наша способность к терпению”.  
*Э. Тейлор*

Оценка результатов любой деятельности, кроме констатации изменений произошедших в результате воздействия на объект, учитывает количество затраченных усилий, расход ресурсов и ожидаемые позитивные, как впрочем, и негативные последствия. Все эти позиции оценки результатов труда распространяются и на итог процесса воспитания и обучения, где в роли «заказчика» выступают родители обучаемого, а «исполнителем заказа» – учебное заведение в лице преподавателя.

Формализованным итогом процесса обучения является документ об образовании, а неформальной оценкой результата труда преподавателя выражается в благодарном отношении родителей к, иногда, нерадивому отношению их детей в учебе. Наиболее распространенным, значимым и акцентируемым в труде преподавателя выступает благодарность за его терпение, проявленное по отношению к учащемуся. И именно терпение и терпимость проявленная педагогом в различных ситуациях приобретает значение фактора определяющего возможность успеха.

Поскольку обучение – это длительный процесс, состоящий во многом, из непредсказуемых ситуаций и задач, решение которых абсолютно необходимо, от преподавателя требуется продуманная и до мелочей просчитанная последовательность действий. Предполагаемая активная деятельность, в основе

которой лежит идея позволяющая достичь поставленной цели, принято называть **стратагемой**. Решающими факторами, определяющими эффективность реализации стратагемы, выступают – потраченное время и способность преподавателя методично следовать по намеченному пути.

Приобретенные учащимся знания представляют собой результат совместного труда преподавателя и учащегося, то есть субъекта и объекта процесса. Каждый из них, при этом, следует своему алгоритму продвижения к цели. Если обучаемый в силу различных обстоятельств, сознательных или неосознанных действий имеет право на деструктивное поведение, отрицательно влияющее на эффективность усвоения знаний, то преподаватель, обремененный профессиональным долгом, ответственностью перед обществом использует в своей стратегии системно-структурный подход. Для этого существенным и определяющим условием является совокупность личностных характеристик преподавателя, позволяющих обеспечить психологический комфорт в общении с подопечным.

Широко распространенный термин **толерантность** происходит от латинского слова – *tolerantia*, что в переводе означает терпение. Американский же педагог и основатель «Центра образования в области мира» Бетти Риэрдон, в своих исследованиях упоминает имя французского министра иностранных дел Талейрана Перигора, с именем которого она связывает понятие толерантность [12, с.2]. В социологии понятие толерантность используется для обозначения терпимости и уважения к проявлениям характеристик другого человека, которые отличаются от наших в контексте образа жизни, мировоззрения, обычаев, поведения и других. Динамически – это пассивное реагирование на сложившиеся объективные условия, что представляет культурный аспект взаимоотношений между людьми созерцательный, по сути. Толерантность имеет своё значение в социально-культурной сфере коммуникаций цивилизованного общества и направлена на поддержание равноправных отношений между индивидами, сохранении прав и свобод каждой отдельной личности для предотвращения конфликтов.

Иное процессуально-динамическое содержание несет понятие – терпение, когда требуется длительно, многократно и без проявления излишней эмоциональности воздействовать на человека с целью корректировки его действий. По существу процесс обучения – это совместно-разделительная деятельность учителя и ученика, где при совпадении цели различаются решаемые задачи. Терпеливое отношение к воспитаннику – сохранение его

психического здоровья, обдуманное и рациональное отношение к деятельности, житейская мудрость, способность прогнозировать и менять стратегию процесса обучения и воспитания являются неперенными профессиональными компетенциями учителя.

Рассудочная составляющая терпения базируется на критическом мышлении, способности анализировать и прогнозировать события. Перечисленные личностные качества могут быть как врожденными, так и приобретенными долгими годами профессиональной преподавательской деятельности в виде эмпирического опыта. В основе терпения как профессионально значимого качества учителя лежит осознание и необратимость закономерности расходования времени, а жизненный и профессиональный опыт позволяют определить динамику течения процесса обучения.

Одним из факторов, непосредственно влияющих на способность терпеливо наблюдать и корректировать процесс обучения, является способность волевым усилием преподавателя сохранять стабильность эмоционального фона во время занятий. Поддаваться инстинктивному проявлению негодования, гнева и других негативных эмоций в оценке действий ученика – это наиболее частое явление контрпродуктивной реакции учителя, приводящих к подавлению мотивации учения. В этом случае наиболее эффективным способом откорректировать ситуацию представляется сублимация. Опыт и профессионализм преподавателя моментально подсказывает ему, на что перевести внимание подопечного во избежание эмоционального напряжения.

Содержание комплекса профессионально значимых качеств педагога на протяжении столетий представляют собой одну из наиболее дискутируемых и трансформирующихся проблем педагогики. На разных этапах становления и кристаллизации основополагающих методов воздействия учителя на ученика в процессе воспитания и обучения, психолого-педагогическое содержание их взаимоотношений отражает широкий спектр особенностей идеологического, экономического, культурного и иных особенностей социального устройства общества на конкретном историческом этапе развития.

Особенности сменявших друг друга общественно-экономические формации на всем протяжении истории человеческого общества определяли содержание доктрины воспитания и обучения молодого поколения, в соответствии со складывающимися условиями и, таким образом, в содержание

процесса передачи знаний исторически внедрялся принцип лабильности. Значительное присутствие догматизма в системах образования Европы в средние века и до этого, ригидность методологии педагогики объясняется значительным влиянием религии на деятельность учебных заведений, составлявших основу образовательного пространства. Наряду с этим, в дошедших до нас письменных свидетельствах со всей очевидностью просматривается здоровый скептицизм и устойчивое стремление учителей к овладению и совершенствованию эффективности приемов воздействия на учащихся.

В Европе XVII-XVIII веков вопросы теории образования и обучения все больше занимают умы просвещенной части общества. Возрастающий объем информации, соответствующий необходимому и востребованному уровню культуры в просвещенной Европе, стимулирует исследования в области закономерностей усвоения знаний, умений, навыков и формирования убеждений, а также объема и структуры содержания образования, совершенствования методов и форм обучения. Дидактика приобретает значение самостоятельного раздела педагогики.

В этом сложном и противоречивом процессе становления педагогической науки статус педагога и обоснование содержания его профессионально важных качеств, определяется как один из наиболее значительных элементов определяющих культуру и эффективность преподавания, наряду с содержанием программ и форм обучения.

В результате совершенствования педагогической культуры, как источника влияния на обучаемого, к XX столетию профессионально-личностные характеристики педагога, для успешного достижения воспитательных и образовательных целей, обретают конкретные черты. Научные исследования в области психологии подтвердили важное значение референтности преподавателя в решении многих проблем связанных с необходимостью признания ценности человека как личности, его прав на свободное развитие и проявление своих способностей, то есть гуманизации образовательного и воспитательного процессов. Это дает основание для вывода об изоморфности коммуникативного и обучающего аспектов в общении субъекта и объекта, учителя и ученика в условиях передачи знаний и опыта. Усиливающийся и требующий креативного способа усвоения информационный поток абсолютно отвергает некогда традиционный и примитивный способ прямой передачи знаний по принципу восприятие, запоминание и воспроизведение.



Информирование было и остается основным способом подачи учебного материала. Схема передачи знаний, получившая свое распространение вплоть до начала XX века, когда преподаватель посредством лекции, собеседования или другой формы общения доводит до студента определенный объем учебного материала, а тот его заучивает, была продуктивной. В современных же условиях, когда поток информации кратно возрос по объему, разнообразию и когда содержание информации быстро теряет свою актуальность в связи с интенсивным развитием науки и производства, требуются новые механизмы, активизирующие познавательные процессы.

Дивергентное мышление определяет характер познавательной и практической деятельности, систему идей, взглядов на предмет, явления, способы их понимания и трактовки. Современный специалист в большинстве секторов общественно полезной деятельности может реализовать свой интеллектуальный потенциал лишь при условии концептуального мышления и способности дифференцировать по признаку важности и перспективности отдельные детали структуры поставленной задачи. Такая методика реализации интеллектуальных возможностей личности требует творческого отношения к делу и принятия неординарных решений основанных на креативном продуцировании идей. Самостоятельное значение в этом случае приобретает использование ресурса интуитивного восприятия перспектив и осознанного риска основанного на имеющемся профессиональном и жизненном опыте.

Аналогично производственной сфере деятельности дивергентное мышление актуально, в том числе и в сфере образования. В современных условиях устоявшиеся догмы в области обучающих программ легко обращаются в забавные курьезы прошлого и главным становится не столько заучивание огромного объема информации, чтобы потом её использовать на протяжении всей жизни, сколько умение работать с этой информацией, избирательно использовать систематизируя и обобщая. В связи с этим назрела необходимость придать процессу обучения сотворческий характер, отказаться от простого требования к студентам запоминать учебный материал, с тем, чтобы его затем предъявлять на зачете или экзамене в качестве усвоенных знаний. Современная доктрина образования подразумевает целесообразность научить студента учиться, чтобы в дальнейшем в течение всей жизни он умел обновлять запас собственных знаний и использовать их в практической деятельности.

На этом пути неизбежно возникает проблема, связанная с психологией молодого человека обладающего собственным своеобразным духовным миром, включающего особенности эмоционального восприятия событий,

располагающего определенной степенью одаренности, потребностями представляющими интерес, увлечениями, свойствами характера и темперамента, морально-нравственными ценностями, волевыми качествами и многое другое. В зависимости от конфигурации духовного пространства возможна различная мотивированность в отношении к учебному процессу. По целому ряду причин (начиная от простой лени до приобретенных психических расстройств) студенты могут быть лишены желания или возможности усваивать программный материал творчески.

В этой ситуации реально изменить положение возможно только посредством использования ресурса профессиональных и личностных качеств, которыми должен обладать преподаватель. Его референтность, личностная значимость для студента, позволяет завладеть инициативой в организации учебного процесса с тем, чтобы направить мотивацию студентов в продуктивное русло. Личностная референтность также представляет собой источник влияния, с помощью которого педагог может в процессе непосредственного общения с учениками формировать новые или менять уже сформировавшиеся в них ценностные ориентации.

В связи с необходимостью контроля над ситуацией важным становится воздействие на эмоционально-психическую сферу сознания подопечных и тогда особую актуальность, и методологический смысл приобретает изречение основателя ордена иезуитов в XVI веке Игнатия Лайолы, дошедшее до нас: «Лучший способ воспитать человека в соответствии с определенным идеалом состоит в завоевании его воображения». В свою очередь советский психолог Лев Выготский в своих исследованиях воображения – психического познавательного процесса, приходит к выводу: «...воображение всегда строит из материалов, данных действительностью» [3, с. 7].

Создание благоприятного морально-психологического климата, основа коммуникативного взаимодействия и одно из условий для активного воздействия на мотивационную сферу мышления студента. В результате такой ситуации возникает атмосфера творческого поиска, возрастает эмоционально-познавательная активность обучаемого, дух сотрудничества и взаимопомощи, культура делового и межличностного взаимодействия и, как следствие, взаимная удовлетворенность общением преподавателя и студента.

Другим условием достижения практических результатов в процессе, часто длительном, вовлечения студента в решение задач творческого отношения к учебе, требуется обладание таким профессионально важным качеством преподавателя как терпение.

На уровне бытового осмысления, во многом основанного на религиозном представлении о необходимости смирения с жизненными невзгодами и испытаниями, возлагаемыми на человека богом, терпение – это необходимость переносить тяготы сложившихся обстоятельств и, как единственный выход, без активных действий дожидаться улучшения ситуации. В религиозном контексте, что подтверждается основными источниками богословия, терпение – положительное качества характера человека и неотъемлемая, догматически предлагаемая линия поведения, свидетельствующая о покорности Всевышнему. В этом случае относительное или полное бездействие, с точки зрения необходимости выживания, воспринимается как активная и верная позиция. Терпение в этом случае воспринимается как действие, а само слово определяется как глагол.

Терпение как функциональный комплекс качеств психики личности свойственен практически каждому человеку, но в различной степени и регламентируется он конкретной ситуацией и ожидаемым результатом.

Рассматривая и исследуя природу феномена терпения, следует учитывать различные оттенки восприятия и оценки явлений и ситуаций, мотивы, которые лежат в его основе как побудители к действиям и многое другое. Основными позициями анализа этого феномена, представляющего собой с психолого-педагогической точки зрения стратегию поведения преподавателя, для воздействия на процесс воспитания и обучения являются: **сущность явления, его назначение или цель, механизмы и формы проявления, содержание и критерии эффективности.**

Терпение, как стратегия поведения педагога в учебном процессе основана на осознанной готовности к позиционированию событий с учетом цели. Неизбежным в этом процессе возможен избыточный расход времени на решение отдельных задач, а значит несоответствие реалиям, установленным учебной программой по временным параметрам. Другой очевидной и объективно возможной проблемой может быть возникновение разногласий и даже межличностных конфликтов с обучаемым, которые станут следствием различных профессионально-творческих коллизий. В целом деятельность педагога процессуально предполагает непрерывный анализ и контроль над развитием событий.

В этой связи возникают вопросы. Какие личностные характеристики педагога-наставника могут сопровождать его способность к либеральному, уважительному отношению к взглядам и мыслям другого человека? Что позволяет предоставлять свободу в самостоятельном поиске решений подопечному и учитывать его право на ошибки?

Очевидным представляется, что способность осуществлять воспитательную и образовательную деятельность, проявляя терпение в процессе, складывается из двух составляющих – природных динамических характеристик личности педагога, а также из приобретенного им позитивного профессионального и жизненного опыта. К наиболее значительным динамическим характеристикам личности, в контексте рассмотрения терпения как стратегии поведения, можно отнести характер, темперамент и волю. Терпение на начальном этапе профессиональной педагогической деятельности – требование, основанное на гуманистическом принципе педагогики, а далее, по мере накопления опыта – это активная позиция творческого поиска решения учебных задач.

Феномен терпения, таким образом, представляет собой важную часть модели поведения преподавателя в условиях педагогической деятельности, которая позволяет оптимизировать учебный процесс для максимальной реализации познавательного потенциала учащегося.

### **Список литературы**

1. Бердяев Н.А. О человеке, его свободе и духовности: Избранные труды / ред.-сост. Л.И. Новикова и И.Н. Сиземская. – М.: Московский психолого-социальный институт: Флинта, – 1999. – 312 с.
2. Воробьева О.Я. Педагогические технологии воспитания толерантности учащихся. – М., – 2007. – 156 с.
3. Выготский Л. Воображение и творчество в детском возрасте. – М., – 2002. – 125 с.
4. Даль, В.И. Толковый словарь живого великорусского языка. В 4 Т. Т. 4 / В.И. Даль. М.: «Русский язык». – 1980. – 683 с.
5. Дробжев М.И. Проблема человека в русской религиозной философии XIX первой половины XX века. – Тамбов.: Изд-во ТГУ им. Г.Р. Державина. – 2000. – 320 с.
6. Иванов А.В. Теоретико-методическое исследование воспитания ребенка по развитию его сознания: монография. – М.: Перспектива. – 2017. – 116 с.
7. Иванов А.В., Морозова Т.Ю. Воспитание терпения и терпимости как педагогическая проблема. // ЦИТИСЭ №3 (20). – М.: , – 2019.
8. Кислов А.Г. Онтология детства: тест на толерантность // Толерантность как практическая философия педагогики: коллективная монография / под ред. А.В. Перцев. Вып. 14. – Екатеринбург: Полиграфист, 2005. – С. 115-139.

9. Клепцова Е.Ю. Психологические условия формирования терпимого отношения педагогов к детям. Автореф. на канд. псих. н. – Курск, – 2001. – 17 с.
10. Леонтьев А.Н. Деятельность, сознание, личность. – М.: Смысл. – 2005. – 352 с.
11. Лернер Н. Дидактические основы методов обучения. – М., – 1981. – 186 с.
12. Риэрдон Б. Э. Толерантность – дорога к миру. – М., – 2001. – 301 с.
13. Семина Л.И. Учимся диалогу. Толерантность: объединения и усилия.// Семья и школа. – 2001. – № 11-12. – С. 36-40.
14. Степанов П. Как воспитать толерантность? // Народное образование. – 2002. . №1. – С. 91-98.
15. Слободчиков В.И., Исаев Е.И. Психология развития человека. – М.: Школьная пресса. –2000. – 174 с.
16. Шиманский Г.И. О терпении. – М.: Изд-во Сретенского монастыря. (Серия «Христианский взгляд»). – 2012. – 64 с.

© Цалиев В.М., 2023

## ИСПОЛЬЗОВАНИЕ РОЛЕВОЙ ИГРЫ НА УРОКАХ АНГЛИЙСКОГО ЯЗЫКА С ЦЕЛЬЮ СОВЕРШЕНСТВОВАНИЯ НАВЫКА УСТНОЙ РЕЧИ

**Чебеняева Ирина Михайловна**

**Бабикова Алёна Алексеевна**

преподаватели иностранного языка

ОГАПОУ «Белгородский техникум общественного питания»

**Аннотация:** Целью данной статьи является изучение эффективности использования ролевой игры на уроках английского языка для совершенствования навыка устной речи. Данный метод позволяет не только повысить уровень владения иностранным языком, но и замотивировать студентов на его постоянное использование в устной речи, а также вовлечь обучающихся в учебный процесс.

**Ключевые слова:** ролевая игра, навык говорения, типы ролевой игры, методика преподавания, повышение мотивации.

## USE OF ROLE-PLAYING IN ENGLISH LESSONS FOR IMPROVING SPEAKING SKILLS

**Chebenyaeva Irina Mikhailovna**

**Babikova Alyona Alekseevna**

**Abstract:** The purpose of this article is to study the effectiveness of using role-playing in English lessons in order to improve speaking skills. This method allows not only to increase the level of proficiency in a foreign language, but also to motivate students to constantly use it, as well as to involve students in the educational process.

**Key words:** role-playing, speaking skills, types of role-playing, teaching methods, increased motivation.

В настоящее время английский язык является международным языком, используемым многими странами, и владение им открывает перед учащимися возможности для продвижения карьерного роста и обучения за рубежом, а также расширение их кругозора и знаний о мире [8].

Навык говорения - один из базовых навыков в изучении английского языка, которым обучающиеся должны овладеть наравне с остальными навыками в процессе обучения. Согласно Е.С. Пассову, понятие «речевой деятельности» трактуется с такими понятиями, как «речевое умение» и «речевая способность», т.е. речевая способность развивается под влиянием речевого общения, и «...развивать эту способность, развивать целенаправленно, планомерно – одна из методических задач, вытекающих из концепции деятельности» [2].

Многие научные исследователи и педагоги отмечают необходимость развития устной речи, так как без данного навыка коммуникация на должном уровне невозможна. Согласно С. Луома, навык разговорной речи становится важной частью учебной программы, которая используется при преподавании языка [7]. Важность навыка говорения также подчёркивает Г.В. Колшанский, пишущий, что «...знание отдельных элементов языка: отдельных слов, отдельных предложений, отдельных звуков – не может быть отнесено к понятию владения языком как средством общения... владение языком должно рассматриваться в плане способности участвовать в реальном общении» [1].

Студенты испытывают трудности в овладении разговорным навыком, потому как не могут практиковать его постоянно. Довольно часто преподаватель просит студентов прочесть и перевести диалог, либо же ответить на вопросы к тексту, в то время как обучающиеся нуждаются в более интересных заданиях, чтобы подпитывать желание говорить по-английски, прибегать к использованию изученного материала в устной речи. Кроме того, студенты не чувствуют себя уверенно, говоря по-английски, что способствует укреплению языкового барьера.

Следовательно, преподавателю необходимо найти другой подход к обучению с целью привлечения учащихся к использованию английского языка на практике, потому что, как утверждают И.С.П. Нейшн и Д. Ньютон, без возможности повторного использования материала на практике учащиеся не знают, как применять изученные выражения в реальной жизненной ситуации. Таким образом, навыки говорения обучающихся не будут раскрыты, и они не смогут формироваться наравне с другими навыками. Однако существует несколько методик, позволяющих преподавателям вовлечь обучающихся в диалог и стимулировать их говорить по-английски, чтобы это не вызывало затруднение в свободном использовании иностранного языка. К одной из таких методик можно отнести ролевую игру [9].

Ролевая игра - это подход к обучению, при котором учащиеся «примеряют» на себя различные роли и вступают в диалог. Согласно Брауну, ролевая игра предполагает распределение ролей между участниками и постановку целей, которых они должны достичь [3]. Оно может проводиться индивидуально, в парах или группах, при этом каждый студент берет на себя определенную роль для достижения цели. П.К. Томпкинс определила ролевую игру как один из методов обучения, которые побуждают студентов активно участвовать в процессе изучения английского языка. Таким образом, обучающиеся практикуют иностранный язык в контексте, аналогичном ситуациям реальной жизни, где им предоставляется шанс снять стресс и побороть застенчивость [11].

Ролевая игра предполагает сознательное использование изученного материала и обсуждение ролей в группе, позволяя учащимся противостоять трудностям и отождествлять себя с назначенными им ролями. Ролевые игры дают представление о том, как учащиеся ведут себя в заданных контекстах, а также помогают преподавателю понять уровень овладения различными аспектами языка. Данная методика знакомит учащихся с реальными ситуациями, чтобы укрепить их способности к естественному и содержательному общению со своими сверстниками о событиях повседневной жизни [10].

Д.М. Крефт выделяет три типа ролевых игр:

Ролевые игры с полным сценарием: в которых каждому студенту назначается персонаж и дается сценарий для практики и запоминания. Чтобы это упражнение было успешным, модель разговора должна быть четко объяснена таким образом, чтобы каждый элемент был осмысленным и легким для запоминания учащимся.

Ролевые игры с частичным сценарием: в которых отсутствуют некоторые слова, и учащиеся должны импровизировать, чтобы заполнить пробелы. Таким образом, учащиеся могут каким-то образом изменить основной сценарий и дополнить диалог собственными словами.

Ролевые игры без сценария: в этом типе учащимся даются некоторые ключевые слова, которые позволяют им создавать свой диалог, основываясь на их мнении и мыслях, а также на их языковом уровне, и действовать в различных ситуациях в соответствии с их пониманием и коммуникативным уровнем [5].



Независимо от того, идет ли речь о полном сценарии, частично прописанным или полной импровизации, каждая ролевая игра должна быть спланирована, спроектирована и направлена учителем последовательным образом.

### **Влияние ролевого игрового подхода на процесс обучения.**

Во-первых, ролевая игра - это метод, который позволяет студентам повысить навыки устной речи. При этом сами обучающиеся осознают, что использование ролевой игры в изучении - это подход, который может побудить их говорить, и обучающимся нравится практиковать свою речь, используя его. Как утверждает Д. Ладусс, ролевая игра использует различные коммуникативные техники и развивает свободное владение языком, способствует взаимодействию в классе и повышает мотивацию [6].

Второе влияние использования ролевых игр на процесс изучения иностранного языка заключается в том, что они могут повысить креативность студентов. Используя ролевые игры, обучающиеся чувствуют себя более свободными в исполнении ролей, импровизации и воплощении своих собственных идей. Кроме того, многие студенты будут более активно вливаться в процесс обучения и коллектив в целом.

Третье влияние ролевой игры заключается в том, что ролевая игра помогает укрепить уверенность студентов в себе, предоставляя больше возможностей исследовать свою мысль, а не вредить ей. Помимо улучшения их навыков устной речи и успеваемости в группе, ролевой подход также помогает студентам побороть их застенчивость. Предоставляется возможность говорить и вести себя как другой человек, то есть «примерить» маску нового персонажа и влиться в его роль.

Четвертое влияние ролевого игрового подхода на речевую деятельность учащихся заключается в том, что он повышает мотивацию учащихся. Поскольку мотивация - это внутреннее побуждение, подталкивающее учащихся достигать своей цели, ролевой игровой подход - это методика, которая обеспечивает высокую мотивацию учащихся к обучению. Участие студентов позволяет им общаться без колебаний и страха на практике, вживую, укрепляя процесс овладения иностранным языком, а также вызывает у них интерес к необычному виду деятельности, что опять же повышает мотивацию к изучению.

Ролевая игра тесно связана с развитием навыков устной речи, поскольку ее характеристики соответствуют характеристикам коммуникативного подхода,

для которого язык, а не набор структурированных правил, является инструментом общения. Таким образом, использование ролевых игр в процессе обучения - это вид деятельности, который преподаватели английского языка не должны упускать из виду, учитывая все возможности, предоставляемые данным методом в рамках изучения иностранного языка.

### **Список литературы**

1. Колшанский, Г.В. Лингвокоммуникативные аспекты речевого общения / Г.В. Колшанский // Иностранные языки в школе. – 1985. – № 1. – С. 10–14.
2. Пассов Е.И. Основы коммуникативной методики / О.Г. Стародубцева. – М.: Русский язык, 1989. – 239 с.
3. Brown, H.D. (2000). Teaching by principles: An interactive approach to language pedagogy. San Francisco: San Francisco State University, pp. 10-15.
4. Kenneth O. Gangel. (2008). Teaching through Role Playing. TESL, Vol IV No. 8, p. 20.
5. Krebt, D. M. (2017). The effectiveness of role play techniques in teaching speaking for EFL college students. Journal of language Teaching and Research, Vol 8, p. 63.
6. Ladousse, G.P. (1995). Role Play. Oxford: Oxford University Press, pp. 31-36.
7. Luoma, S. (2004). Assessing Speaking. Cambridge: Cambridge University Press, pp. 9-13.
8. Matear, A. (2008). English language learning and education policy in Chile: Can English really open doors for all? A Pacific Journal of Education, 28(2), pp. 131–147.
9. Nation, I.S.P. & Newton, J. (2009). Teaching ESL/EFL Listening and Speaking. New York: Routledge, p. 205.
10. Rojas, M.A., Villafuerte, J, & Soto, S. (2018). The Influence of Implementing Role-play as an Educational Technique on EFL Speaking Development. Theory and Practice in Language Studies, Vol. 8, No. 7, pp. 726-732.
11. Tompkins, P.K. (2001). The Role Playing. Simulation. TESL, Vol IV No 8, Agues, p. 4

**СИСТЕМА РАБОТЫ С ОДАРЁННЫМИ ДЕТЬМИ  
НА УРОКАХ АНГЛИЙСКОГО ЯЗЫКА В РАМКАХ  
КОМПЕТЕНТНО-ДЕЯТЕЛЬНОСТНОГО ПОДХОДА  
К ОБУЧЕНИЮ**

**Фирсова Наталья Михайловна**

МБОУ СОШ №65

**Аннотация:** В статье рассматриваются педагогические условия повышения качества работы с одаренными детьми на основе компетентностно-деятельностного подхода. Приводятся примеры того, как можно выстроить работу современного педагога, направленную на развитие познавательных процессов и компетентностей учащихся.

**Ключевые слова:** компетенции, системно - деятельностный подход, компетентностно-деятельностный подход, индивидуализация и дифференциация обучения, проблемное обучение, проектно-исследовательская деятельность.

**"THE SYSTEM OF WORKING WITH GIFTED CHILDREN  
IN ENGLISH LESSONS WITHIN THE COMPETENCE-ACTIVITY  
APPROACH TO LEARNING"**

**Firsova Natalia Mikhailovna**

**Abstract:** The article discusses the pedagogical conditions for improving the quality of work with gifted children based on the competence-activity approach. Examples are given of how the work of a teacher can be built, aimed at the development of cognitive processes and competencies of students.

**Key words:** competencies, system-activity approach, competence-activity approach, individualization and differentiation of learning, problem-based learning, design and research activities.

«Учитель, подготовь себе ученика, у которого сам сможешь учиться»

Сократ

Одной из приоритетных задач современного общества является выявление и развитие одаренных детей. Для развития талантливых учеников от учителя требуется создание благоприятных условий в рамках школьного образования через урочную и внеурочную деятельность по обновленным ФГОС, что способствовало бы качественно высокому уровню знаний по предмету. Образовательная деятельность учителя и ученика - это динамический процесс, требующий от педагога самоотдачи, личностного развития, постоянно обновляемых знаний в предметной области и в специфике работы с одаренными детьми, а также сотрудничества с родителями, администрацией школы, учителями предметниками. Таким образом, непрекращающийся рост развития мастерства учителя – практика, подкрепленный педагогической гибкостью, позволяет вовремя увидеть сильные стороны ребенка и выбрать нужное направление развития ученика.

Современная наука определяет понятие одаренность по-разному. Например, педагогический словарь Коджаспировой Г.М. определяет термин одаренность как качество человека, которое может развиваться в течение жизни и определяет возможности достижений в различных сферах деятельности. Каждый ребенок от природы обладает творческим потенциалом и способен к развитию в той или иной сфере. Деятельность учителя должна учитывать индивидуальность ребенка, необходимо включать задания разной сложности, учитывать склонность к творчеству или научно – исследовательской деятельности на разных уровнях: школьном, муниципальном, всероссийском, международном, а также работу с родителями по вопросам развития способностей их детей.

В обновленных ФГОС особое внимание уделяется **системно-деятельностному подходу** в образовательном процессе. Ученик рассматривается как автор, творец или активный созидатель своей жизни. Современный ученик должен уметь ставить цель и решать самостоятельно какие способы ее достижения приемлемы. В то же время должен быть ответственным за свой выбор. Учитель направляет ребенка не на получение знаний, а на творческую переработку, воспитывая ребенка мыслить самостоятельно, опираясь на полученный материал. [2].

**Компетентностно-деятельностный подход** нацелен на результат образования и в качестве результата рассматривается способность человека эффективно действовать в жизни, так приобретение учащимся определенных компетенций предполагает применение полученных знаний в практической

деятельности и умение принимать рациональные решения в различных проблемных ситуациях [3]. К таким компетенциям современные ученые относят: критическое мышление, сотрудничество, ловкость и способность к адаптации, инициативность, эффективность устной и письменной коммуникации, оценка и анализ информации, любознательность и воображение [4].

В рамках этого подхода на уроках должны учитываться формы и методы работы с одаренными детьми, которые сочетаются с методами работы с другими учащимися, но отличаются своей индивидуальностью. Целесообразно взять на вооружение следующие принципы образовательной деятельности:

- принцип индивидуализации;
- принцип дифференциации;
- принцип свободы выбора;
- принцип разнообразия возможностей для учащегося;
- принцип проблемного обучения;
- принцип совместной деятельности учащихся с минимальным участием учителя.

Таким образом, все выше перечисленные принципы образовательной деятельности отражены в основополагающих идеях обновленных ФГОС [1].

Педагогическая практика показывает, что наиболее эффективными технологиями из всех современных являются технологии продуктивного обучения и компетентностно-деятельностного подхода. Данные технологии позволяют в работе учителя использовать проблемные, исследовательские, поисковые, проектные виды деятельности.

В процессе обучения одаренные дети испытывают потребность в поисковой и исследовательской деятельности, что дает возможность учителю вовлечь учащихся в творческий процесс и показать пути самопознания и саморазвития.

Дифференцированный подход лежит в основе работы с одаренными детьми на уроках иностранного языка. Образовательное пространство выстраивается через урочную и внеурочную деятельность, которая включает в себя проблемно – развивающее обучение, ИКТ – технологии, проектирование и исследование. Все это способствует развитию познавательной мотивации, позволяет ученику ставить перед собой задачи и развивает способность решать нестандартные ситуации [5, с. 132].

Проблемно–развивающее обучение является одним из ключевых моментов в работе современного педагога, преподающего иностранный язык. Так, на уроках мною создаются ситуации познавательного затруднения, при этом учащиеся сталкиваются с необходимостью самим подобрать нужные инструменты мыслительной деятельности, такие как: сравнение, обобщение, анализ, вывод [6]. Такая технология преподавания способствует организации самостоятельной деятельности учеников и их активному поиску информации или способов действия для решения учебной задачи. В результате происходит активное развитие мыслительных способностей и творческое овладение знаниями и умениями.

Еще одной из современных форм работы с одаренными детьми на уроках иностранного языка является проектно – исследовательская деятельность. Проектный метод является «способом обучения через делание». Ученики активно включаются в образовательный процесс, стараются сами выдвигать учебную гипотезу или проблему, искать необходимую информацию, выдвигать возможные пути решения поставленной задачи, анализировать, сравнивать, делать выводы. В итоге ребята добывают новые знания, приобретают новый опыт, необходимый для дальнейшего развития. [8, с. 14].

Проектно–исследовательская деятельность является одной из составляющих компетентно – ориентированного обучения. Данный подход дает возможность учителю активизировать познавательные интересы учащихся и способствует развитию творческого потенциала ребят. В зависимости от интересов и уровня дарования ребят учитель предлагает им выполнить ту или иную область проектной деятельности самостоятельно или в группе. Ученику необходимо продумать актуальность выбранной им темы, выдвинуть гипотезу, обозначить проблему, наметить цели и задачи своей проектной деятельности, организовать поиск нужной информации, ее анализ, сравнение, сопоставление, осуществить практическую часть проекта и прийти к необходимым выводам, сопоставив гипотезу и цель проекта с получившимся результатом практической деятельности. Проектная работа заканчивается публичным выступлением с презентацией и защитой своей работы. Также оценивается умение отвечать на вопросы при защите своего проекта. В результате такой деятельности одаренный учащийся имеет возможность качественно погрузиться в интересующую его область знаний и в тоже время оставаться в привычной для ребенка социальной среде. Педагог в этом процессе выступает наставником или консультантом, координируя, помогая и направляя своего ученика. Основная цель такой работы педагога вовремя помочь раскрыть и развить талант ребенка.

При осуществлении внеурочной деятельности одной из форм ее организации являются предметные недели, тематические конкурсы и театрализованные праздники, представленные на изучаемом языке. Подобным образом организованная учебная деятельность способствует раскрытию творческого потенциала учащихся. Тематические конкурсы и театрализованные праздники вызывают живой интерес у детей, так как им представляется возможность проявить свои творческие способности, организационный потенциал. В рамках этой деятельности ребята получают возможность выстраивать общение, договариваться, нести ответственность, что очень важно при социализации детей в обществе. Разрабатывая сценарии постановок или готовя текст к художественному прочтению на изучаемом языке ребята проявляют не только актерские способности, но и развиваются эстетически. Тематические конкурсы помогают развить эрудицию и исследовательские навыки, креативное мышление. В целом такая деятельность способствует повышению мотивации образования и самообразования, в также подталкивает всех участников процесса к сотрудничеству: педагог - ребенок – родитель [9].

В целом можно выделить виды деятельности, которые способствуют развитию талантливых учащихся:

- организация среды взаимодействия (работа в группах, парах);
- творческие задания разного уровня;
- проектная деятельность;
- научно – практические конференции;
- театрализованные постановки;
- тематические конкурсы;
- предметные олимпиады;
- сотрудничество с центрами дополнительного образования;
- создание «Портфолио» достижений учащихся.

Работа с талантливыми детьми - это творческий непрекращающийся процесс. Учитель как профессионал должен уметь распознавать одаренных ребят и выстраивать соответствующую индивидуальную траекторию развития и обучения таких учащихся. Многое в будущем таких детей зависит от умения педагога создать в урочной и внеурочной деятельности благоприятные условия, способствующие всестороннему развитию учеников и стимулирующие их творческую деятельность. Для достижения этой цели учителю необходимо реализовывать принцип личностно – ориентированного подхода в обучении и осуществлять практическое овладение языком, которые позволит каждому

ученику проявлять свою активность и творчество. Таким образом, педагог будет способствовать достижению не только максимального уровня развития в овладении изучаемым языком, но и научит решать различные жизненные задачи.

### **Список литературы**

1. Федеральный государственный образовательный стандарт основного общего образования
2. Асмолов А.Г. Системно-деятельностный подход в разработке стандартов нового поколения / Педагогика М.: 2009 – №4. – С18-22.
3. Бермус А.Г. Проблемы и перспективы реализации компетентностного подхода в образовании // На сайте: <http://journal/2005/0910-12.htm>.
4. Современные подходы к компетентностно-ориентированному образованию: Мат. семинара / Под ред. А.В. Великанова.
5. Дусавицкий А.К., Кондратюк Е.М., Толмачева И.Н., Шилкунова З.И. Урок в развивающем обучении: Книга для учителя. – М.:ВИТА-ПРЕСС, 2008.
6. Блинов В.М. Эффективность обучения. – Москва: Педагогика, 1976. – 191с.
7. Сухов В.П. «Системно-деятельностный подход в развивающем обучении школьников», 2004
8. Селевко Г.К. Современные образовательные технологии. — М.: Народное образование, 1998. — 256 с.
9. Креативная педагогика: методология, теория, практика / Под ред. Ю.Г. Круглова. — М.: МГОПУ им. М.А.Шолохова, изд. центр «Альфа», 2002. — 240 с



## ПРОЕКТНАЯ ДЕЯТЕЛЬНОСТЬ КАК СРЕДСТВО ФОРМИРОВАНИЯ ИССЛЕДОВАТЕЛЬСКИХ УМЕНИЙ МЛАДШИХ ШКОЛЬНИКОВ

**Иванова Галина Владимировна**

МБОУ «Гвардейская школа-гимназия № 3»  
Симферопольского района Республики Крым

**Аннотация:** Статья посвящена одной из важных проблем формирования исследовательских умений младших школьников. В статье дается обоснование проектной деятельности младших школьников. Представлен опыт работы по организации проектной деятельности с младшими школьниками.

**Ключевые слова:** проект, исследовательская деятельность, умение, младший школьник, обучение.

## PROJECT ACTIVITY AS A MEANS OF FORMING THE RESEARCH SKILLS OF YOUNGER STUDENTS

**Ivanova Galina Vladimirovna**

**Abstract:** The article is devoted to one of the important problems of the formation of research skills of younger schoolchildren. The article provides a justification for the project activities of primary school students. The experience of working on the organization of project activities with younger students is presented.

**Key words:** project, teaching activity, skill, junior high school student, education.

Современное общество постоянно находится в процессе развития, в связи с этим возрастает потребность в людях, обладающих такими качествами как самостоятельность и творческий подход к решению задач разной сложности, которые способны приспосабливаться к изменяющимся условиям, адаптироваться в новой среде, нестандартно мыслить, а также проявлять инициативу к деятельности разных сфер жизни.

Исследовательская деятельность способствует продуктивному развитию потенциала младших школьников, активизирует деятельность обучающихся, развивает и поддерживает интерес к изучаемому предмету, дает возможность значительно расширить кругозор, более углубленно изучить интересующий вопрос, сформировать предметные и общие умения.

Процесс формирования исследовательских умений в современных образовательных программах занимает важное место и играет значительную роль в обучении младших школьников. Большинство учебников для начальной школы включают задания развивающего характера, требующие проведения исследования, постановки опытов и поиска информации. Совместно с этим обучающиеся начальной школы затрудняются в открытии новых знаний, используя при этом различные источники информации, в умении анализировать, обобщать, сопоставлять факты, делать выводы и осуществлять поиск решения возникших в процессе обучения трудностей.

Обобщив вышеизложенные подходы, под «исследовательскими умениями обучающихся» следует понимать сложную систему умственных операций и практических действий, которые осуществляются обучающимся самостоятельно, при этом педагог контролирует и корректирует данные действия. Сформированные исследовательские умения способствуют самостоятельному открытию новых знаний, а также дают возможность мотивированно выполнять учебную деятельность.

Исследовательские умения младших школьников формируются в процессе исследовательской деятельности, которая, в свою очередь, включает в себя проектную деятельность.

«Проект, – как указано в педагогическом энциклопедическом словаре, – это уникальная работа, ориентированная на практическую деятельность и включающая в себя интегративный, творческий и метапредметный компонент» [2, с.68].

«Проектная деятельность, – по словам Е.Г. Нимаева, – это педагогическая технология, в основу которой входит метод проектов, предполагающий решение младшими школьниками разнообразных исследовательских и творческих задач» [4, с. 182].

А.В. Леонтович определяет следующие виды проектов по продолжительности: – мини-проекты (один урок); – краткосрочные проекты (2-4 урока); – долгосрочные (более недели) [3, с. 6]. Продолжительность выполнения проекта будет зависеть от выбранной темы, сложности в презентации работы и поиске информации. По количеству участников, можно выделить: индивидуальные, парные, групповые (3-6 человек) и коллективные проекты (от 7 человек).

Начальная школа является благоприятным периодом для создания обучающимися первых проектов. В связи с этим, организовывая проектную

деятельность в начальной школе, педагогу важно принимать во внимание следующие аспекты, отмеченные в работах И.В. Роговой:

- выполняемый младшими школьниками проект должен соответствовать возрасту младших школьников, а также уровню их развития;
- необходимо учитывать проблему, раскрываемую и решаемую в проектах, ее соответствие интересам младших школьников;
- необходимо обеспечить создание условий для реализации и презентации проектов (наличие материалов, оборудования, данных, мультимедиа);
- перед тем, как поручить младшему школьнику выполнить проект, необходимо обеспечить наличие пропедевтики данного вида деятельности;
- необходимо контролировать выполнение проектов, руководить им (первый и второй класс), советовать, помогать обучающимся.

К поисковым умениям относят: правильный выбор темы исследования (актуальной, интересной); умение самостоятельно определять способ действия, используя, при этом, знания из различных отраслей (математика, рисование, экология и др.); умение видеть проблему и ставить цель исследования (Что я собираюсь выяснить? Как я смогу использовать приобретенные знания? С какой целью я совершаю данную деятельность?); умение осуществлять подбор методов исследования (доступных, подходящих, эффективных); умение видеть и находить несколько вариантов решения существующей проблемы; умение устанавливать причинно-следственные связи.

Прежде чем приступить к выполнению проектов, с младшими школьниками была проведена беседа, целью которой являлось обсуждение возможных тем будущих работ, а также определялись наиболее интересующие обучающихся проблемы, которые они хотели бы рассмотреть. Обучающимися были предложены следующие темы: «История моей семьи», «Народные праздники», «Жизнь в деревне», «Мои домашние питомцы», «Звезда Солнце», «Мир в открытках», «Меню школьной столовой», «Врач – моя будущая профессия», «Рождение шоколада», «Почему мы болеем», «Наука о звездах», «Жизнь аквариума», «В стране витаминов», «Домашняя библиотека» и др. При выборе тем младшие школьники столкнулись со следующими трудностями: формулирование темы и выбор наиболее интересующей темы, которые были решены в процессе совместных обсуждений, каждый обучающийся назвал тему, которую ему хотелось бы изучить.

В рамках уроков окружающего мира было определено, что младшие школьники должны подготовить индивидуальные проекты, а также коллективный проект, в котором должны принять участие все обучающиеся.

Коллективный проект младшие школьники предлагали сделать на такие темы: «Мир вокруг нас», «Перелетные птицы», «Польза компьютерных игр» и др.

Изучив процесс формирования исследовательских умений младших школьников, мы определили условия эффективности, к которым отнесли: использование разнообразных методов и форм, постепенное усложнение исследовательской деятельности, создание благоприятных условий (творческая атмосфера, психологический комфорт, мотивация), использование специальных упражнений, направленных на формирование основных исследовательских умений; посильность в выполнении, обогащение исследовательского опыта младших школьников.

Рассмотрев специфику проектной деятельности в начальной школе, мы определили, что проект выполняется по инициативе обучающихся, он должен являться значимым и важным как для самих обучающихся, так и для их ближайшего окружения. Педагог помогает младшим школьникам с выбором темы, а также знакомит обучающихся со структурой проектов, состоящей из пяти этапов (определение проблемы, определение цели и задач, подготовка и планирование, реализация, подведение итогов). Основная отличительная черта проектной деятельности в начальной школе в том, что младшие школьники овладевают первичными навыками исследования, знакомятся с исследовательской деятельностью впервые. В связи с этим, педагогу важно учитывать особенности учеников (возрастные и психологические), их интересы и предпочтения при выборе интересующей их темы, помогать и советовать.

### **Список литературы**

1. Давыдов В.В. Проблемы развивающего обучения / В.В. Давыдов. – М. : Директ-Медиа, 2008. – 613 с.
2. Игошина Н.В. Проектная деятельность в педагогике саморазвития / Н.В. Игошина // Начальная школа плюс До и После. – 2014. – №1. – С. 68-73.
3. Леонтович Александр Владимирович Исследовательская и проектная деятельность учащихся: сетевой подход // Народное образование. 2018. – № 6-7 (1469).
4. Нимаева Е.Г. Проектная деятельность в начальной школе / Е.Г. Нимаева // Проблемы и перспективы развития образования : материалы VI Междунар. науч. конф. (г. Пермь, апрель 2015 г.). – Пермь : Меркурий, 2015. – С. 182-184.

© Г.В. Иванова, 2023

## ПРОБЛЕМА ВОСПИТАНИЯ ЧУВСТВА МИЛОСЕРДИЯ У ШКОЛЬНИКОВ

Игнатенко Наталья Даниловна  
МОУ СОШ №23

**Аннотация:** Статья представляет теоретический и практический материал о проблеме воспитания милосердия школьников. Рассматриваются исторические корни возникновения и развития данного аспекта воспитания и его актуальности в наши дни. Даны конкретные примеры проявления милосердия среди школьников и их родителей. Выражается уверенность в необходимости дальнейшей работы в данном направлении с целью духовного оздоровления общества.

**Ключевые слова:** милосердие, добродетель, педагогика, необходимость опыта, учитель, воспитание, осознавать, необходимость, поступки, помогать, желание.

## THE PROBLEM OF EDUCATION OF A SENSE OF MERCY SCHOOLCHILDREN

Ignatenko Natalia Danilovna

**Abstract:** The article presents theoretical and practical material on the problem of education of mercy of schoolchildren. The historical roots of the emergence and development of this aspect of education and its relevance in our days are considered. Specific examples of mercy among schoolchildren and their parents are given. Confidence is expressed in the need for further work in this direction in order to improve the spiritual well-being of society.

**Key words:** mercy, virtue, pedagogy, necessity, experience, teacher, education, awareness, necessity, actions, help, desire.

Проблема воспитания милосердия многогранна и сложна и может рассматриваться на философском, психолого-педагогическом, методическом уровнях методологии педагогики.

Философский аспект воспитания милосердия заложен в трудах Конфуция, Демокрита, Сократа, Аристотеля. Древние философы относили

милосердие к важнейшим человеческим качествам, добродетелям. Российская история имеет основательный теоретический и практический опыт воспитания у молодёжи гуманного отношения, милосердия. Л.Н. Толстой проблему жизнеустройства видел в необходимости каждого творить добро и любовь, единственной разумной деятельностью человека считал бескорыстную любовь. Представители русской философии “всеединства” В.С. Соловьёв, С.Н. Трубецкой, Е.Н. Трубецкой, С.Н. Булгаков, С.Н. Франк источник совершенствования мира видели в единении истины, добра и красоты.

Учителя школ главным предназначением видят в том, чтобы воспитать порядочных, равнодушных к чужой беде людей. Но жизнь сурова. К сожалению, она диктует свои законы. Если раньше, много лет назад совершить добрый поступок было естественно, то сегодня за совершение добрых дел люди требуют благодарности, зачастую не только словесной, но и материальной. Мы с лёгкостью проходим мимо чужой беды, думая: «Почему я? Зачем я должен в этом участвовать? Пусть кто-нибудь другой». Вы можете сказать, что сейчас другое время, и такие качества, как милосердие, доброта, желание помочь уходят на задний план, а вытесняя их, на передний план выдвигаются предприимчивость, конкурентоспособность, умение получить прибыль и забота, прежде всего, о себе.

К милосердным людям относятся с определённой долей иронии, а многие считают их странными. Конечно, богатые могут себе позволить сделать пожертвование в разные фонды помощи, но очень часто лишь для того, чтобы об этом упомянули в газетах или по телевидению. А те люди, которые действительно хотят помочь, зачастую не располагают средствами для этого, но они всегда готовы оказать моральную поддержку нуждающимся.

Милосердие сегодня не выставляется на обозрение и его несколько стесняются, потому что наши дети воспитываются на телевидении и интернете. И очень жаль, что длительное время на экране выставляют положительными героями тех, которые все крушат на своем пути и достигают материального благополучия. А где мораль? А дети что? Пока у них нет жизненного опыта, для них важна красивая обертка, а не то, что в ней. Мы сами виноваты в том, что наши дети вырастают такими безжалостными по отношению к друг другу. Из-за самих себя мы рискуем в старости получить молодежь, которая не будет помогать старикам. И самое страшное, что мы сами их к этому приучили.

Говоря о милосердии, мы всегда ссылаемся на опыт западных стран. Да, действительно, у них хорошо развито волонтерское движение среди

молодёжи: помощь в больницах, домах престарелых - обычное явление. Например, студенты из Денвера, восточной части Нидерландов, не платят ренту, но в обмен они проводят не менее 30 часов в месяц с одним из 160-ти жителей дома престарелых, выполняя ту работу, с которой не справляются даже специально обученные работники. Молодые люди разговаривают с пенсионерами, играют с ними в различные игры, ходят с ними в торговые центры или покупают там что-то пожилым людям, которые не могут сделать это самостоятельно.

Можно с уверенностью сказать, что милосердие в наше время есть и всегда будет и у нас, россиян, потому что это заложено в нас на генетическом уровне. Вспомним, как во время войны сестры милосердия, рискуя своей жизнью, выносили раненых с поля боя, самоотверженно выхаживали солдат в госпитале, и все это совершенно безвозмездно! Кроме того, они морально поддерживали солдат, не давая им упасть духом, что сыграло огромную роль в достижении победы. Имен большинства их мы никогда не узнаем, но мы всегда будем им благодарны за самоотверженный труд.

Милосердие и доброта. В последние время мы чаще стали обращаться к этим словам. Будто прозрев, начали осознавать, что самым острым дефицитом стали у нас сегодня человеческие тепло и забота о ближних. Ведь человек рождается и живёт на Земле для того, чтобы делать людям добро. Нынешнее поколение постепенно, не без помощи нас, учителей, приобретает опыт волонтерской деятельности. В нашей школе оно тоже набирает обороты. Уже не первый год отряд тимуровцев обучает компьютерной грамотности пенсионеров нашего микрорайона. Довольны пожилые люди, которые научились печатать на компьютере, общаться в сети со своими родными и друзьями. Трое ребят из нашего класса тоже входят в этот отряд, и мы видим, насколько ответственно они подходят к этому делу. Самое главное, что они это делают от чистого сердца, безвозмездно. Традиционными у нас стали акции «Помоги собраться в школу», «Сотвори новогоднее чудо», проект «Три Д» (День Добрых Дел).

Особой заботой окружены ветераны войны и труда. Каждый класс имеет своих подшефных, оказывая им посильную помощь по дому, поздравляя с праздниками. Да и просто беседа с престарелыми людьми, которые зачастую уже не выходят на улицу, облегчает их состояние. Пожилые люди из краевого Дома ветеранов также ждут ребят из нашей школы. Задуманные беседы, концерты и поздравления ветеранов с праздниками стали традиционными.

Недавно мы выступили с инициативой украсить Дом ветеранов к Новому году и 9 мая.

Вот уже несколько лет наши дети являются активными участниками акции «Сотвори новогоднее чудо». Необходимо сказать, что её инициатором стала местная студия телевидения. Журналисты показали ряд репортажей из Дома малютки, где живут отказные дети. Конечно, государство делает всё возможное, чтобы дети здесь ни в чём не нуждались. Тем не менее, ощущается острый дефицит памперсов, салфеток, карандашей и просто игрушек. Вот и пришли наши дети на помощь! Все классы приняли участие, включая и наших ребят. Нужно было видеть довольные лица ребят в составе делегации, принимающих благодарность от заведующей детского заведения. Позже мы увидели репортажи по местному телевидению о результатах этого проекта, и душа радуется, что в этом благородном деле есть и наш вклад!

Не вызывает сомнения тот факт, что задача родителей, учителей, средств массовой информации состоит в том, чтобы рассказывать о людях, которые в любую минуту готовы оказать помощь ближним. А часто моральная поддержка более необходима нуждающимся, чем материальная: выслушать человека, разделить с ним радость и горе, дать совет.

На память приходит тревожная осень 2013 года, когда большая часть Приамурья была затоплена, включая некоторые районы нашего города. Существовала реальная угроза его затопления и, только благодаря помощи МЧС, военных, добровольной помощи жителей города, Комсомольск-на-Амуре был спасён. В то сложное время все жители сплотились и проявили свои лучшие качества. Люди несли одежду, посуду в пункты временного размещения комсомольчан, у которых утратилось имущество. И что было очень приятно, что дети нашей школы тоже не остались безучастными к чужой беде - было собрано достаточное количество одежды, канцелярских товаров, кухонного инвентаря. Даже когда уже не было острой необходимости в помощи, они продолжали нести вещи.

В данный момент, в дни специальной военной операции, наш народ сплотился для помощи стране. В моей школе дети и их родители пишут письма поддержки солдатам на фронт, собирают посылки солдатам, отчисляют денежные средства, окружают особой заботой семьи военнослужащих, ушедших на фронт. Родители не только поддерживают, но и сами иницируют добрые дела. Недавно маме одного из учеников выдалась возможность по долгу службы посетить Беслан. По её инициативе ученики нарисовали несколько



рисунков со словами поддержки и сочувствия детям Беслана. Эти рисунки были оставлены в мемориальной части школы, а когда мама вернулась, мы провели классный час на тему: «Милосердие. Нужно ли оно нам?» Мы говорили о необходимости быть добрыми, понимающими, сочувствующими чужой беде. Классный час закончился тем, что мы присоединились к акции Пятого канала «День Добрых Дел», поддержав больных детей.

Мы думаем, что те семена доброты, равнодушия к окружающим, которые учителя сеют в душах детей, прорастут в будущем благородными поступками, за которые им не будет стыдно. Вот главная мысль, которую учителя постоянно несут своим ученикам: «Если мы хотим, чтобы к нам относились хорошо, мы сами должны относиться хорошо к окружающим. Если вы заботитесь о других, помогаете в трудную минуту, тогда помогут и вам.

### **Список литературы**

1. Истоки альтруизма: материалы дискуссии, организованной редакцией журнала «Человек», 1995, №5, №6
2. Российская педагогическая энциклопедия. М.: Большая Российская энциклопедия, 1993, Т.1
3. Руссо Ж.Ж. Трактаты. М.: Просвещение, 1969-с.121
4. Толстой Л.Н. Избранные педагогические сочинения. / Сост. Н.В. Кудрявая, М.: Педагогика, 1987, с.125.

**ИСПОЛЬЗОВАНИЕ РЕГИОНАЛЬНОГО КОМПОНЕНТА  
В ОБРАЗОВАТЕЛЬНЫХ ПРОГРАММАХ УЧРЕЖДЕНИЙ  
ДОПОЛНИТЕЛЬНОГО ОБРАЗОВАНИЯ ДЛЯ СОЦИАЛИЗАЦИИ ДЕТЕЙ  
ДОШКОЛЬНОГО ВОЗРАСТА ЧЕРЕЗ ИЗУЧЕНИЕ  
РОДНОГО КРАЯ**

**Павленко Наталья Прокофьевна**

старший методист

МБУДО «Белгородский Дворец детского творчества»

**Аннотация:** дошкольный возраст – наиболее оптимальный период становления личности, где закладываются базовые системы ценностей, формируется мировоззрение, нравственно – патриотические позиции, которые проявляются на уровне идеалов – любви к «малой Родине».

**Ключевые слова:** региональный компонент, краеведение, социальная активность дошкольников, народно - прикладное искусство, патриотизм.

**THE USE OF THE REGIONAL COMPONENT IN THE EDUCATIONAL  
PROGRAMS OF INSTITUTIONS OF ADDITIONAL EDUCATION  
FOR THE SOCIALIZATION OF PRESCHOOL CHILDREN THROUGH  
THE STUDY OF THEIR NATIVE LAND**

**Pavlenko Natalia Prokofievna**

**Abstract:** preschool age is the most optimal period of personality formation, where basic value systems are laid, a worldview is formed, moral and patriotic positions are manifested at the level of ideals – love for the "small Homeland".

**Key words:** regional component, local history, social activity of preschoolers, folk and applied arts, patriotism.

Одной из главных задач образовательно–воспитательного процесса педагоги Центра дошкольного образования Белгородского Дворца детского творчества считают воспитание у дошкольников любви и привязанности к семье, родному дому, родной улице, городу; формирование бережного отношения к родной природе и всему живому; дать знания о родном городе, истории, символике, достопримечательностях; сформировать у детей представления о различных сторонах жизни своего края и его жителях. Среди разделов комплексных дополнительных общеобразовательных

общеразвивающих программ «Азбука для дошкольников» и «Хочу все знать» важное место занимает региональный компонент, предусматривающий историческую преемственность поколений, распространение и развитие народной культуры, воспитание патриотов России.

Выбирая пути приобщения дошкольников к истории, народной культуре своего края, педагогическим коллективом Центра дошкольного образования Белгородского Дворца детского творчества постоянно ведется поиск наиболее эффективных форм и методов работы, позволяющих познакомить детей с уникальной историей, образом жизни, самобытной культурой и традициями жителей Белгородской области, с природой родного края.

На основе комплексных программ, реализуемых в Центре дошкольного образования МБУДО БДДТ, в структуру которых легко вписывается региональный компонент, была разработана серия занятий и мини – проектов.

При отборе содержания занятий и проектов педагоги руководствовались ведущими принципами регионоведения и краеведения, их системностью: с учетом ведущих принципов регионоведения и краеведения были отобраны наиболее доступные детям старшего дошкольного возраста материалы (традиции, обряды, игры, представители живой и неживой природы и т.д.); с учетом принципа системности построены содержания занятий. Широко используются комплексные познавательные занятия, вызывающие наибольший интерес у детей. Эти занятия включают в себя: чтение специальной и художественной литературы; использование иллюстративного материала (альбомов, открыток, иллюстраций, картин местных художников, отображающих красоту природы, быт и праздники Белгородчины); использование Белгородского фольклора (элементы традиционных танцев, песенок, хороводов, закличек, игр); экскурсии в музеи Белгорода (Белгородский художественный музей, Музей народной культуры, Литературный музей, Историко – краеведческий музей, Музей – диорама «Курская битва. Белгородское направление», Галерея фотоискусства им. В.А. Собровина).

Региональный компонент используется педагогами Центра дошкольного образования МБУДО БДДТ и на занятиях по ознакомлению старших дошкольников с народно – прикладным творчеством.

Педагогами Центра дошкольного образования МБУДО БДДТ в предыдущем учебном году проведен анализ диагностических данных детей старшего дошкольного возраста занимающихся по комплексным программам «Хочу все знать» и «Азбука для дошкольников» (курс – рабочая программа «Веселые узоры»). Анализ показал, что у детей низкий уровень знаний по теме

«Народно – прикладное творчество», нет четких представлений о народно–прикладном искусстве родного края. Дети не знают промыслы Белгородчины, не могут назвать имена мастеров – «ремесленников», хотя некоторые называют гончарный промысел Борисовки, глиняные игрушки Старооскольского района.

Исходя из вышесказанного, педагоги пришли к необходимости внесения изменений в содержание комплексных общеобразовательных программ, используя региональный компонент для ознакомления детей дошкольного возраста с народно – прикладным искусством. Была намечена Цель: познакомить старших дошкольников с народно – прикладным искусством родного края. Для реализации данной Цели были определены следующие задачи: развивать у дошкольников умения и навыки, необходимые в работе с глиной, берестой, соломкой, вышивкой, элементами ткачества; обогащать знания детей о промыслах и традициях родного края, воспитывать чувство уважения к народным мастерам – умельцам; формировать у дошкольников представления о Родине, «Малой Родине» - как месте, где они родились.

Для решения данных задач был составлен план мероприятий, внесенный в воспитательную систему образовательных программ Центра: раздел «Моя малая Родина» - история города Белгорода; раздел «Кем гордится наша земля» - знаменитые земляки; раздел «Путешествие в прошлое» - история земли Белгородской; раздел «Обычаи и традиции нашего края»; раздел «Знакомство с культурой, жизнью, народными промыслами Белгородчины».

Для получения положительных результатов реализации поставленных задач, педагоги взаимодействуют с родителями дошкольников, привлекая их к тесному сотрудничеству. В результате этого в учебных кабинетах Центра создана необходимая среда: появились куклы в народных костюмах районов Белгородской области; собрана библиотечка с книгами о родном городе и крае; подготовлены наборы иллюстраций, тематические подборки «Наши знаменитые земляки», «Исторические места Белгорода», «Животный и растительный мир Белгородчины»; родителями создана мини – выставка народных промыслов (глиняные игрушки, старинные кружева, вышивки, домашняя утварь и т.д.). Важную роль сыграли экскурсии в Музей народной культуры, историко – краеведческий музей, художественный музей, где дошкольники познакомились с бытом, народными костюмами жителей нашего края. Автобусные экскурсии по родному городу, исторической его части, познакомили и знакомят детей с памятниками архитектуры, красотой улиц, парков, скверов любимого города. Введение элементов регионоведения и краеведения во все курсы комплексных общеобразовательных общеразвивающих программ, реализуемых Центром дошкольного образования

Белгородского Дворца детского творчества, направлено на достижение общих целей: формирование понятия о Родине, как месте, где человек родился и живет; знакомство с историей возникновения и развития города Белгорода; формирования понимания того, что все в Белгороде создавалось веками, трудом и талантом жителей; воспитание уважения к родному городу, чувства гордости за то, что дети являются жителями главного города Белгородчины; вовлечение семьи дошкольников в образовательную деятельность Центра; создание условий для продуктивного общения родителей и детей в ходе экскурсий по городу, при проведении мероприятий и праздников краеведческой направленности. Ознакомление с малой Родиной в рамках введения регионального компонента в образовательные программы Центра дошкольного образования Белгородского Дворца детского творчества позволяет педагогическому коллективу Центра воспитывать у детей дошкольного возраста любовь к родному краю, городу, гордость за славные дела и свершения земляков, уважение к их военным подвигам и трудовой доблести.

#### **Список литературы**

1. Белгородоведение: парциальная программа для дошкольного образования / Т.М. Стручаева, Н.Д. Епанчиева, О.А. Брыткова, Я.Н. Колесникова, В.В. Лепетюха. – Белгород: ООО «Эпицентр», 2015. – 16с.
2. Белгородоведение в начальных классах: методическое пособие для учителей начальной школы / под. Ред. Т.М. Стручаевой. – Белгород : Политерра, 2014. – 178с.
3. Гладкий Ю.Р. Регионоведение: учебник для СПО/ Ю.Н. Гладкий, А.И. Чистобаев. – М.; Юрайт, 2019. – 360с.
4. Данилюк А.Я., Кондаков А.М., Тишков В.А. Концепция духовно – нравственного развития и воспитания личности гражданина России. – М: Просвещение, 2010. – 23с.
5. Стручаева Т.М. Белгородоведение в начальной школе: примерные программы урочной и внеурочной деятельности/ Т.М. Стручаева, И.В. Киянова. – Белгород: Политерра, 2014. – 21с.

УДК – 316.614

**МЕТОДИКА РАБОТЫ С ДЕТЬМИ С ОВЗ  
ДЛЯ УЛУЧШЕНИЯ ПРОЦЕССА СОЦИАЛИЗАЦИИ НА ЗАНЯТИЯХ  
ФИЗКУЛЬТУРНО-СПОРТИВНОЙ НАПРАВЛЕННОСТИ  
В СИСТЕМЕ ДОПОЛНИТЕЛЬНОГО ОБРАЗОВАНИЯ**

**Дьяченко Екатерина Витальевна**

магистрант

Научный руководитель: **Синицын Юрий Николаевич**

д-р пед. наук, проф.

ФГБОУ ВО «Кубанский государственный университет»

**Аннотация:** Статья посвящается методике работы с детьми, имеющими ограниченные возможности здоровья, направленной на улучшение процесса социализации на занятиях физкультурно-спортивной направленности в системе дополнительного образования. Описаны методы и формы работы с такими детьми и положительные результаты от занятий спортом на состояние здоровья детей с ОВЗ.

**Ключевые слова:** методы, ОВЗ, социализация, физкультурно-спортивная направленность, дополнительное образование, Специальная Олимпиада России.

**METHODOLOGY OF WORKING WITH CHILDREN WITH DISABILITIES  
TO IMPROVE THE PROCESS OF SOCIALIZATION  
IN PHYSICAL AND SPORTS LESSONS IN THE SYSTEM  
OF ADDITIONAL EDUCATION**

**Dyachenko Ekaterina Vitalievna**

Supervisor: **Sinitsyn Yuri Nikolaevich**

**Abstract:** The article is devoted to the methodology of working with children with disabilities aimed at improving the process of socialization in the physical education and sports classes in the system of additional education. The methods and forms of work with such children and the positive results from playing sports on the health status of children with disabilities are described.

**Key words:** methods, disability, socialization, physical culture and sports orientation, additional education, Special Olympics of Russia

Поскольку к детям с ограниченными возможностями здоровья нужен особый подход, они, как правило, проводят большую часть своего времени среди таких же больных детей в специализированных коррекционных учреждениях с четким распорядком и правилами под наблюдением специалистов. Но выйдя оттуда они попадают совершенно в другой мир, в котором не знают и не умеют себя вести. Вот почему проблема социализации детей с различного вида отклонениями в развитии остается актуальной по сей день.

Современная тенденция направлена на то, чтобы помочь таким детям социализироваться в обществе, а этот процесс может осуществляться только в среде, где ребенок с ОВЗ будет видеть и перенимать манеру поведения и реакций типично развивающихся сверстников и взрослых. С каждым годом все больше внимания уделяется развитию инклюзивного образования и спорта, которые помогают детям с ОВЗ быть полноценными участниками жизни общества, чувствовать, что их принимают, испытывать больше радости в жизни благодаря своим пусть маленьким, но таким значимым достижениям и победам.

Дети с ОВЗ посещают различные секции, занимаются по программам «Специальной Олимпиады России» и кружков системы дополнительного образования, одна из образовательных функций которой является социализирующая, т.е. подразумевает общение с ровесниками, самоутверждение, самоопределение, в том числе - попытка найти себя в различных видах деятельности, обогащение общественным опытом, становление ребенка как личности, приобретение возможности и способности стать не только объектом, но и субъектом взаимодействий в социуме. Рассмотрим ее на примере физкультурно-оздоровительной направленности, программы которой в системе дополнительного образования нацелены на совершенствование обучающихся в плане физического развития, привитие им понимания важности ведения здорового образа жизни, возвращение спортивного резерва нации.

Физическое воспитание и занятие детей с ОВЗ спортом способствуют укреплению здоровья таких детей, развитию личности и межличностных отношений, комплексному воспитанию двигательных качеств на фоне общей выносливости, формированию индивидуальной технико-тактической подготовки, коррекции психических функций и, как следствие, социальной адаптации и интеграции в обществе. Все это достигается в правильно созданных инклюзивных условиях с учетом особенных потребностей в образовании и индивидуальных возможностей детей.

Специалисты коррекционных учреждений, тренера «Специальной Олимпиады России» и родители особенных детей отмечают, что регулярное выполнение физических упражнений благотворно воздействует на организм ребенка с ОВЗ, происходит прогресс в его развитии и наблюдается положительная динамика по основному и сопутствующим заболеваниям.

На занятиях физкультурно-спортивной направленности с детьми, имеющими ограниченные возможности здоровья, необходимо подбирать такие оптимальные методы как: формирование знаний, обучение двигательным действиям, развитие физических качеств и способностей, воспитания личности, взаимодействия педагога и обучающихся.

Следует также акцентировать внимание на индивидуальном подходе к каждому ребенку с ОВЗ, выстраивая работу с ним учитывая степень тяжести основного дефекта, наличия сопутствующих заболеваний, физического и психического состояния, интеллекта и т.д.

При работе с детьми с ОВЗ наиболее действенным является игровой метод, способствующий развитию эмоционально-волевой сферы, координации, физических качеств ребенка в комплексе. Для улучшения процесса социализации детей с ОВЗ на занятиях физкультурно-спортивной направленности в системе дополнительного образования педагоги используют игры различной направленности, степени интенсивности и развитие познавательных способностей и психических функций. К ним относятся игры с использованием разнообразных предметов, таких как мячи и ракетки для тенниса, на формирование коммуникации и взаимоотношений (выполнение движений в парах или команде, оказание помощи), освоение социально-бытовых навыков, активизацию мышления и т.п.

В учреждениях дополнительного образования физкультурно-спортивная деятельность чаще всего осуществляется в таких формах, как: учебно-тренировочные занятия, подвижные и спортивные игры, соревнования по различным видам спорта. Так, соревнования «Специальной Олимпиады России» проводятся по 28 олимпийским видам спорта: футбол, спортивная и художественная гимнастика, теннис, настольный теннис, бадминтон, дзюдо и т.п.

Отличительной особенностью проведения соревнований «Специальной Олимпиады России» является классификация, в процессе которой участники делятся на группы (дивизионы) которые включают спортсменов, как атлетов (детей с ОВЗ), так и партнеров (детей без ОВЗ), с равными способностями. Такое распределение дает разумный шанс на победу каждому дивизиону.



Как показывает практика, улучшению процесса социализации детей с ОВЗ способствует посещение новых мест для тренировок и соревнований, знакомство и положительный опыт общения с новыми людьми, которые доброжелательно настроены по отношению к ним и проявляют искреннюю заинтересованность во взаимодействии. Это позволяет детям с нарушениями в развитии проживать новые ситуации, закреплять навыки коммуникации.

Участие детей с ОВЗ, в том числе с нарушениями интеллектуального развития, в спортивных мероприятиях вместе со сверстниками без отклонений, позволяет первым принимать продуктивное участие в жизни общества и иметь возможность проявить себя и свои способности. Радость от участия в спортивных мероприятиях, от собственных достижений позволяет особенным детям верить в себя, не терять надежду и жить полноценной жизнью.

Для педагога очень важно найти подход к особенному ребенку и заинтересовать его. Для этого нужно любить то, чем занимаешься, быть квалифицированным специалистом своего дела и иметь желание помочь детям с физическими или умственными недостатками.

### **Список литературы**

1. Войцехович В.П. и др. Физическое воспитание детей и подростков, имеющих отклонения в состоянии здоровья./ Методические рекомендации – Мн., 1998
2. С.П. Евсеев, А.Г. Абалян Спорт как фактор самореализации и повышения качества жизни лиц с ограниченными возможностями образования [Электронный ресурс] - URL:<https://cyberleninka.ru/article/n/sport-kak-faktor-samorealizatsii-i-povysheniya-kachestva-zhizni-lits-s-ogranichennymi-vozmozhnostyami/viewer>
3. Федченко Н.С. Организация дополнительного образования физкультурно-спортивной направленности с обучающимися с ограниченными возможностями здоровья, обучающимися, находящимися в трудной жизненной ситуации средствами физической культуры и спорта. Методические рекомендации. – М. 2019
4. Функции системы дополнительного образования [Электронный ресурс] - URL:[https://studopedia.ru/21\\_70375\\_funksii-sistemi-dopolnitelnogo-obrazovaniya-detey-v-rossii.html](https://studopedia.ru/21_70375_funksii-sistemi-dopolnitelnogo-obrazovaniya-detey-v-rossii.html)

© Е.В. Дьяченко, 2023

**МЕТОДИКА «LETTERLAND» КАК ЭФФЕКТИВНЫЙ СПОСОБ  
ОБУЧЕНИЯ ЧТЕНИЮ НА АНГЛИЙСКОМ ЯЗЫКЕ ДЕТЕЙ  
С ПРИЗНАКАМИ ДИСЛЕКСИИ**

**Мозговая Марина Владимировна**

магистрант

Научный руководитель: **Моисеенко Ольга Александровна**

к.п.н., доцент

Белгородский государственный национальный  
исследовательский университет

**Аннотация:** в статье рассматриваются проблемы в обучении чтению на английском языке, с которыми сталкиваются обучающиеся, имеющие признаки дислексии. Уделяется внимание тому, что дислексия может принимать разные формы. В связи с этим рассмотрена методика «*Letterland*», с помощью которой дислексия у детей может быть скорректирована.

**Ключевые слова:** дислексия, трудности в обучении, чтение, обучение чтению, методика «*Letterland*».

**LETTERLAND METHODOLOGY AS AN EFFECTIVE WAY OF  
TEACHING CHILDREN WITH DYSLEXIA TO READ IN ENGLISH**

**Mozgovaya Marina Vladimirovna**

Scientific adviser: **Moiseenko Olga Aleksandrovna**

**Abstract:** The article discusses the problems of teaching reading in English which students with dyslexia face. It is mentioned the fact that dyslexia takes different forms. In this regard, the "Letterland" methodology is considered in the article, by means of which dyslexia can be corrected.

**Key words:** dyslexia, learning difficulties, reading, teaching reading, *Letterland* methodology.

Согласно статистическим данным российской Ассоциации родителей и детей с дислексией 15-20% населения России испытывают различные проблемы в обучении [1]. В основном эти трудности связаны со счетом, чтением и письмом. Но все чаще дислексия диагностируется логопедами и дефектологами

у детей школьного возраста. Именно в школьном возрасте и во младшем школьном возрасте у детей появляются признаки дислексии, которая встречается среди детей в 5-10% случаев [2].

Дислексия – это состояние, основное проявление которого – стойкая, избирательная неспособность овладеть навыком чтения [3, с. 1]. В процессе обучения чтению, младший школьник допускает ошибки, что является вполне естественным. Но, когда при многократной корректировке ошибки при чтении не исчезают в течение месяца и большего количества времени, это является признаком дислексии. При диагностике дислексии у ребенка младшего школьного возраста стоит обратить внимание на следующие признаки:

- при чтении ребенок переставляет, пропускает или не дописывает буквы и слоги;
- ребенок переставляет слова в тексте местами, добавляет лишние буквы или слоги к слову;
- ребенок испытывает трудности с запоминанием букв, слов и понятий;
- ребенок, видя слово, читает (произносит) его иначе;
- ребенок не способен определить границы слов и предложений;
- ребенок плохо различает и воспроизводит звуки, в особенности парные;
- ребенок имеет сложности в распознавании букв и не сопоставляет их со звуками, которые они обозначают;
- ребенок пропускает слова в тексте;
- ребенок «зеркалит» буквы и пишет слова задом наперед;
- ребенок не узнает слова, которые часто ему встречаются в тексте [4].

Вследствие всего вышеперечисленного младший школьник неправильно читает слова, может игнорировать указания учителей и родителей прочитать текст вслух. В конце концов, у ребенка наблюдается слабый навык чтения, который не соответствует его возрасту.

Различные нарушения работы головного мозга могут обуславливать наличие у детей следующих форм дислексии:

- фонематическая дислексия, которая связана с недоразвитой фонематической системой и некорректным звукобуквенным анализом;
- семантическая дислексия наблюдается, когда ребенок не понимает прочитанное. При этом ребенок может прочитать текст без ошибок;
- аграмматическая форма проявляется в случае, когда у ребенка наблюдается несформированная грамматически правильная речь;
- мнестическая форма наблюдается, если ребенок при прочтении текста или слова не сопоставляет букву и звук, который она обозначает. Также при этой форме ребенок заменяет буквы и звуки;

- оптическая дислексия связана с тем, что ребенок путает графически похожие буквы, смешивает их, взаимозаменяет. При такой форме дислексии учителя могут заметить «зеркальное чтение» [4].

Если у младшего школьника есть дислексия, то ему сложно будет овладеть иностранным языком. Первые трудности, с которыми встречается младший школьник, видны уже на начальном этапе обучения английскому языку, то есть тогда, когда младших школьников учат читать на английском языке. Дети путают буквы, например, *d u b, t u f*, звуки. При этом педагоги чаще всего фиксируют фонематическую и оптическую формы дислексии.

Для работы с младшими школьниками с признаками дислексии педагоги адаптируют основные пособия по английскому языку (*Jolly phonics*), используют дополнительные пособия, применяют различные методики. Одним из способов работы с детьми с признаками дислексии при обучении чтению на английском языке является методика «*Letterland*».

Методика «*Letterland*» создана английским педагогом-психологом Лун Уэндон (*Lyn Wendon*) в 1968 году для обучения детей чтению и письму на английском языке. Лин Уэндон говорит, что идею создания *Letterland* подсказали ей сами ученики, которые испытывали трудности в запоминании сложных правил чтения на родном английском, мучились с исключениями и с трудом преодолевали реверсивное восприятие букв (*b-d, p-q* и пр.) на протяжении всех лет в начальной школе [5].

В основе методики «*Letterland*» лежит мультисенсорное обучение. По утверждению Г.М. Ишковой и О.В. Явербаум мультисенсорный подход к обучению чтению, в том числе и на новом языке, позволяет добиться целей со всеми детьми младшего школьного возраста, включая детей с трудностями в обучении [6]. Данный подход в обучении разработали и начали применять в США в 1930-х годах нейропсихолог Сэмюэл Ортон и педагог-психолог Анна Гиллингэм. Мультисенсорный подход включает в себя визуальный, слуховой и кинестетический аспекты. Методика «*Letterland*» и пособия, разработанные для обучения младших школьников чтению на английском языке, использует все вышеперечисленные аспекты. Более того, методика «*Letterland*» представляет собой «вымышленную страну», в которой живут герои-буквы английского алфавита; у каждого героя есть своя история; герои ходят к друг другу в гости, составляя тем самым звук. В методике использованы мнемотехнические красочные пиктограммы (рис. 1) [7]. Каждая буква носит имя, которое начинается на звук, характерный чаще всего для этой буквы.



Рис. 1. Empty Ink

Работая с детьми с признаками дислексии, педагоги стремятся использовать печатные пособия, потому что в учебнике, в тетради буквы имеют бархатную текстуру, на них нанесен пунктир – так ребенок может обвести букву, почувствовать ее. Тем самым улучшается запоминание буквы. На рисунке 2 представлена иллюстрация из пособия *Phonics. Touch and spell (Level 2)* (рис.2) [8]. Мы также видим, что герои общаются друг с другом, рассказывают истории. Все это помогает младшему школьнику с признаками дислексии запомнить, как звуки обозначаются на письме, как они произносятся. После прослушивания истории следует прочтение слов на данный звук.

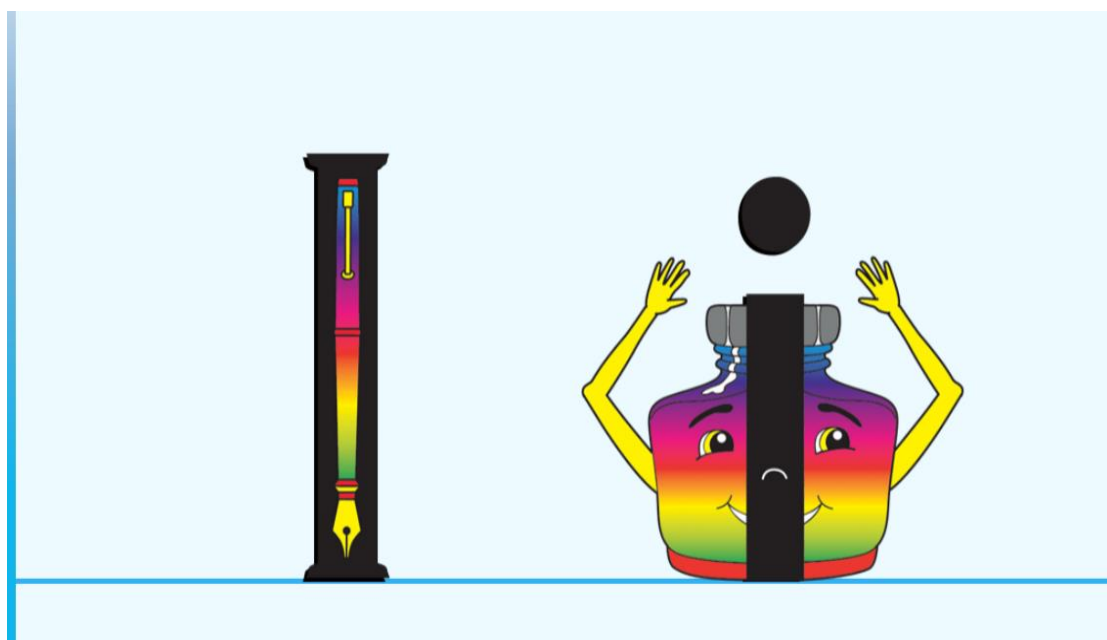

Рис. 2. Mr. A does all the talking

Выше было сказано, что с помощью мультисенсорного подхода, который лежит в основе методики «*Letterland*» младшие школьники с признаками дислексии эффективнее осваивают правила чтения на английском языке. Однако эффективному обучению способствует реальный человеческий опыт, который содержится в каждой истории: кто-то любит ходить на прогулки, кто-то очень разговорчивый (как *Mr. A*). Так как ситуации, с которыми сталкиваются герои страны «*Letterland*», понятны, младшие школьники легко запоминают их, с радостью рассказывают педагогам и родителям.

Таким образом, рассмотренная в статье методика «*Letterland*» может эффективно применяться для обучения чтению на английском языке младших школьников с признаками дислексии. Эффективность методики обусловлена ее разносторонностью – используются визуальный, слуховой, тактильный компоненты. Также правила легко воспринимаются за счет игрового метода подачи материала – рассказаны не правила чтения в чистом виде, а создана целая «страна», где буквы – это живые существа, взаимодействующие между собой. Все это помогает младшему школьнику в процессе обучения иностранному языку узнать буквы, звуки, слова, приняв их за своих друзей, и удачно овладеть навыками чтения на английском языке.

### Список литературы

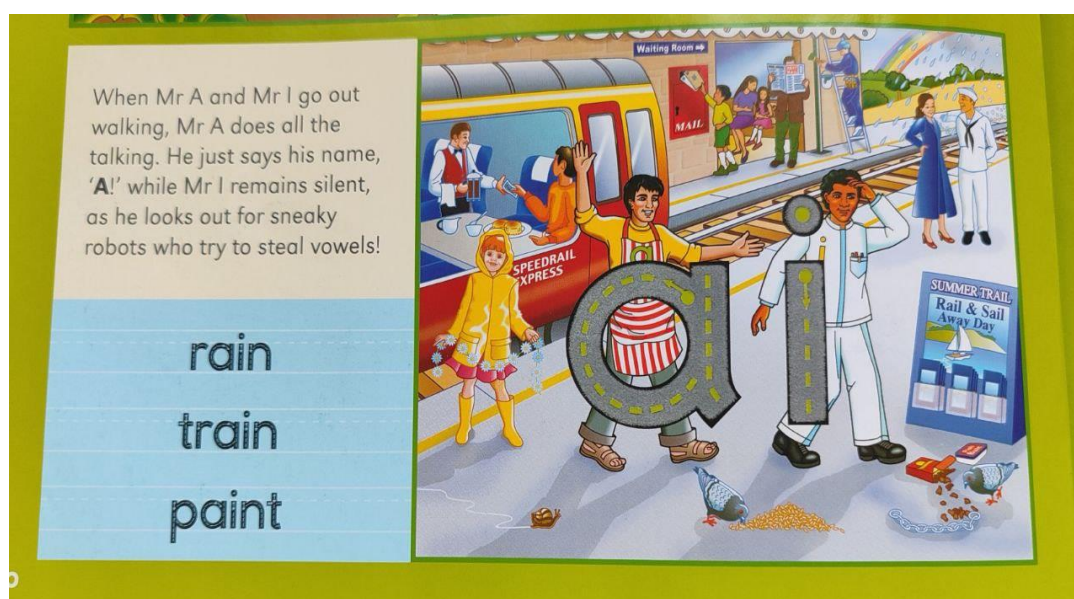
1. «Опять ты со своим ужасным подчерком?». Как живут и видят мир дети с дисграфией и дислексией. [Электронный ресурс]. URL: <https://www.miloserdie.ru/article/opyat-ty-so-svoim-uzhasnym-pocherkom-kak-zhivut-i-vidyat-mir-deti-s-disgrafej-i-disleksiej/#:~:text=По%20данным%20российской%20Ассоциации%20родителей,95%20тыс%20детей%20с%20дислексией>
2. Дислексия. [Электронный ресурс]. URL: <https://www.invitro.ru/moscow/library/simptomu/27024/>
3. Воронина Т.П. Дислексия, или почему ребенок плохо читает? – Ростов н/Д.: Феникс, – 2015. – 95 с.
4. Гид по дислексии. [Электронный ресурс]. URL: <https://dyslexiarf.com/gid-po-disleksii#1>
5. Wendon Lyn. Literacy for early childhood: learning from the learners. Early Child Development and Care // Roy Evans (Ed): Gordon and Breach Science Publishers S.A., 1993.

6. Ишкова Г.М., Явербаум О.В. LETTERLAND – комфортная среда для детей, имеющих трудности в обучении. – 2018. – №2. – С. 18-22.

7. Letterland. [Электронный ресурс]. URL: <https://child.letterland.com/pictograms/28>

8. Lisa Holt. Phonics. Touch and spell. – Surrey: Letterland International Ltd. – 30 p.

**ФОРМИРОВАНИЕ ИНОЯЗЫЧНОЙ КОММУНИКАТИВНОЙ  
КОМПЕТЕНЦИИ В ПРОЦЕССЕ ОБУЧЕНИЯ КИТАЙСКОМУ ЯЗЫКУ  
ПО СИСТЕМЕ КАРЛА ОРФА**

**Козлова Регина Сергеевна**  
студент

Научный руководитель: **Куприна Тамара Владимировна**  
к.п.н., доцент

ФГАОУ ВО «УрФУ имени первого Президента России Б.Н. Ельцина»

**Аннотация:** в статье рассматриваются возможности применения элементов системы обучения немецкого педагога Карла Орфа на уроках китайского языка. Особое внимание уделяется достоинствам концепции К. Орфа для эффективного формирования иноязычной коммуникативной компетенции. Также в статье приведены примеры использования элементов системы в обучении китайскому языку.

**Ключевые слова:** иноязычная коммуникативная компетенция, китайский язык, Орф-подход, речевое упражнение, ритмическое стихотворение, звучащие жесты.

**THE FORMATION OF A FOREIGN LANGUAGE COMMUNICATIVE  
COMPETENCE IN THE PROCESS OF LEARNING CHINESE ACCORDING  
TO THE KARL ORFF SYSTEM**

**Kozlova Regina Sergeevna**

Scientific adviser: **Kuprina Tamara Vladimirovna**

**Abstract:** the article discusses the possibilities of using elements of the education system of the German teacher Karl Orff at Chinese lessons. Special attention is paid to the advantages of K. Orff's concept for the effective formation of a foreign language communicative competence. The article also provides examples of the use of system elements in teaching Chinese.

**Key words:** foreign language communicative competence, Chinese language, Orff-approach, speech exercise, rhythmic poem, body percussion.

В соответствии с новым Федеральным государственным образовательным стандартом формирование иноязычной коммуникативной



компетенции у обучающихся является основной целью обучения иностранному языку в школе [1].

Иноязычная коммуникативная компетенция – это способность и готовность личности к иноязычному общению с носителями языка, восприятию и пониманию партнеров, адекватному и своевременному выражению своих мыслительных намерений.

Формирование и совершенствование иноязычной коммуникативной компетенции происходит во всех её составляющих.

*Речевая компетенция* заключается в развитии коммуникативных умений в четырёх основных видах речевой деятельности (говорении, аудировании, чтении, письме).

*Языковая компетенция* предполагает освоение новых иноязычных языковых средств (фонетических, орфографических, лексических, грамматических), которые обеспечивают общение в пределах отобранных тем и ситуаций; освоение знаний о языковых явлениях иностранного языка, разных способах выражения мысли на родном и иностранном языке.

*Социокультурная компетенция* предусматривает приобщение обучающихся к культуре, традициям и реалиям стран изучаемого иностранного языка в рамках тем, сфер и ситуаций общения, отвечающих опыту, интересам, психологическим особенностям обучающихся на разных этапах обучения; формирование умения представлять свою страну, её культуру в условиях межкультурного общения.

*Компенсаторная компетенция* связана с развитием умений выходить из положения в условиях дефицита языковых средств при получении и передаче информации.

*Учебно-познавательная компетенция* – дальнейшее развитие общих и специальных учебных умений, универсальных способов деятельности; ознакомление с доступными учащимся способами и приёмами самостоятельного изучения языков и культур, в том числе с использованием новых информационных технологий.

Китайский язык наряду с любым другим иностранным языком служит средством передачи и получения информации из различных областей знаний. Знание китайского языка и умение на нем общаться способствует формированию личности и её социальной адаптации к условиям в постоянно изменяющемся мире.

Особенности китайского языка создают определенные трудности для успешного формирования иноязычной коммуникативной компетенции. Слоговый характер, иероглифическая письменность, наличие тонов приводят к проблемам в освоении языкового материала.

Изучая эффективные способы формирования иноязычной коммуникативной компетенции на уроках китайского языка, мы остановились на системе обучения немецкого педагога Карла Орфа. Основной целью системы является практический способ воспитания и обучения через искусство и творчество, основанный на единстве и взаимосвязи музыки, движения и речи [2]. В структуру системы обучения Карла Орфа входят элементы, тесно связанные друг с другом: движение и музыка, звучащие жесты, игры, речь (речевые упражнения) и театр [3].

На уроках с Орф-подходом создается атмосфера игрового общения (которое необходимо для обучения китайскому языку), где каждый ребенок наравне со взрослым может проявить свою индивидуальность [4]. Единая структура занятий помогает детям хорошо ориентироваться в новом материале, творить, создавать образы и радоваться успехам. Ученики открыты к общению на китайском языке со сверстниками и учителем, у них повышается психическая активность, развивается эмоциональная сфера.

Таким образом, преподавателю китайского языка открываются широкие возможности использования элементов системы обучения Орфа на уроках для эффективного формирования иноязычной коммуникативной компетенции обучающихся, а также для успешного усвоения программы по предмету в целом.

На классическом Орф-занятии дети активно вовлечены в процесс обучения посредством игры на Орф-инструментах (барабаны, ударные инструменты, ксилофоны и др.), [5]. Если таких инструментов нет, то можно воспользоваться звучащими жестами (body percussion) – хлопки, щелчки, притопы; а также любыми предметами (карандаши, стаканы, ленты).

В этой статье мы приведем примеры речевых упражнений на китайском языке с использованием звучащих жестов.

Речевое музицирование начинается с игр фонемами, фонемными слогами. Их можно применять уже в самом начале урока, в момент приветствия и знакомства с классом.

1. Учитель просит детей встать и говорит, что сейчас мы будем здороваться. Затем произносит «你好!» (nǐ hǎo! Здравствуйте!), «早上好!» (zǎoshàng hǎo! Доброе утро!) сначала обычным голосом, потом высоким, низким, тихо, громко и т.д. Затем предлагает ученикам сделать то же самое. Также, громкость произнесения приветствий учитель может показывать с помощью руки: на высоком уровне дети здороваются громко, на среднем – обычным голосом, на низком – тихо.

2. Учитель играет «大家好!» (dà jiā hǎo! Всем привет!), «早上好!» (zǎoshàng hǎo! Доброе утро!): хлопает, топает, стучит по парте, щелкает пальцами и т.п. В этих упражнениях дети обычно действуют вместе с педагогом, а не после него.

Наглядно примеры приветствий представлены на рисунке 1.



Рис. 1. Схемы приветствий на уроке китайского языка

Хлопки, притопы, удары по парте можно комбинировать, чередовать. По аналогии можно «играть» слова прощания. Лучше предложить детям самим придумать ритмический рисунок. Важным моментом здесь также является правильное произношение китайских тонов, поэтому учителю необходимо следить за этим.

3. Учитель знакомится с классом. Для начала сам представляется: «我叫 wǒ jiào ... Меня зовут ... ». Затем делает какое-нибудь движение: поклон, взмах рукой и т.д. Далее спрашивает у каждого ученика: «你叫什么名字? nǐ jiào shénme míngzì? Как тебя зовут?» и просит также назвать имя и придумать какое-либо движение или действие.

4. Учитель говорит и хлопает: « (имя ученика) 是谁? shì shéi? ». Услышав свое имя, ученик хлопает, встает и представляется: «我是 wǒ shì ... ».

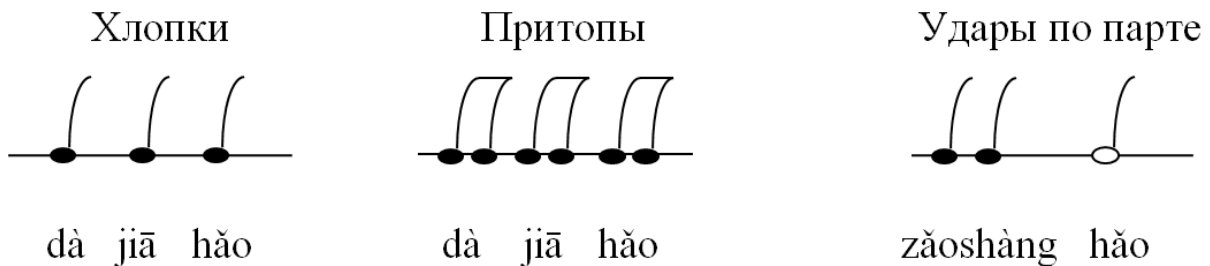
5. Игра в имена. Учитель произносит слова «告诉我们你的名字 gào sù wǒ men nǐ de míngzì – Скажи нам свое имя» в определенном ритме, хлопая, топая или щелкая пальцами (ниже представлен ритмический рисунок):



Рис. 2. Схема построения ритма к словам игры

Дети представляются, прохлопывая имена в соответствии с ритмом, заданным учителем. Будет лучше, если учитель разберет и проговорит слова игры с детьми, тогда они смогут сами придумывать ритм.

Таким образом, с помощью этих простых упражнений, педагог сможет установить контакт с детьми, настроить их на активную работу и общение.

Наиболее часто и эффективно звучащие жесты используются в сочетании со стихотворениями. Ритмические стихотворения учитель подбирает в соответствии с целями и темой урока, а также возрастными особенностями детей.

Возьмем простое китайское стихотворение про зиму:

**冬天**

**Dōng tiān**

**Зима**

北风吹了,

běi fēng chuī le

Северный ветер подул,

雪花飘了,

xiě huā piāo le

Снежинки полетели,

大地白了。

dà dì bái le

Земля побелела.

冬天到了。

dōng tiān dào le

Зима наступила.

После того, как учитель разберет слова стихотворения с детьми, необходимо составить ритмический рисунок. Варианты могут быть разными: хлопки или притопы на каждый слог; хлопки на первую строку, притопы на вторую, щелчки на третью и т.д. Можно разделить детей на группы и каждой группе дать задание. Ученики также могут придумать движения на каждую строчку стихотворения и представить его в форме театрализации.

Таких примеров можно привести достаточно много. Все зависит от фантазии, воображения и способностей учителя.

Подводя итог, можно сказать, что Орф-педагогика – это воспитание и обучение через искусство и творчество, основанное на связи музыки, движения и речи. Рассмотрев сущность иноязычной коммуникативной компетенции, проанализировав процесс ее формирования при обучении китайскому языку,

мы пришли к выводу, что внедрение элементов системы Карла Орфа в этот процесс будет эффективным.

### **Список литературы**

1. Федеральный государственный образовательный стандарт начального общего образования (приказ Минобрнауки России от 06.10.2009 N 373 ред. от 11.12.2020). [Электронный ресурс]. – Режим доступа: <https://fgos.ru/fgos/fgos-poo/>. – Дата обращения: [10.12.23].
2. Гудкин, Д. Пой, играй, танцуй! Введение в Орф-педагогика [Текст] / Д. Гудкин. – М: Издательский дом «Классика – XXI», 2013. – 256 с., ил.
3. Жилин В.А. Орф-Шульверк. Карл Орф. Музыка для детей. Русская версия. Том 1 [Текст] / В.А. Жилин, О.Т. Леонтьева. – Челябинск: МРІ, 2008. – 80 с.
4. Хазельбах, Б. Исследовательские тексты по теории и практике Орф-Шульверка [Текст] / под ред. Б. Хазельбах, при участии В. Жилина и В. Золкиной. – Вып. 1 : базовые тексты 1932-2010 гг. – СПб. : Композитор, Санкт-Петербург, 2019. – 264 с.
5. International Orff-Schulwerk Forum Salzburg [Электронный ресурс]. – Режим доступа: <https://www.orff-schulwerk-forum-salzburg.org>. – [Дата обращения: 10.12..2023].

## **АКТИВИЗАЦИЯ ПОЗНАВАТЕЛЬНОЙ ДЕЯТЕЛЬНОСТИ ШКОЛЬНИКОВ В ПРОЦЕССЕ ИЗУЧЕНИЯ КУРСА ИНФОРМАТИКИ**

**Масиева Макка Рамазановна**

студент

Научный руководитель: **Гулынина Елена Владимировна**

кандидат физико-математических наук, доцент

Филиал СГПИ

**Аннотация:** В статье поднимается вопрос активизации познавательной деятельности в процессе изучения курса информатики. Обозначены наиболее острые вопросы мотивации обучения, с которыми сталкивается школа и предложены некоторые педагогические технологии и приемы для их решения.

**Ключевые слова:** познавательная деятельность, методика, метод обучения, форма обучения, мотивация обучения, информатика.

## **ACTIVATING COGNITIVE ACTIVITY OF SCHOOLCHILDREN IN THE PROCESS OF STUDYING INFORMATICS COURSE**

**Masieva Makka Ramazanovna**

Scientific adviser: **Gulinina Elena Vladimirovna**

**Abstract:** The article raises the issue of activation of cognitive activity in the process of studying the course of computer science. The most acute issues of learning motivation that the school faces are identified and some pedagogical technologies and techniques for solving them are proposed.

**Key words:** cognitive activity, methodology, teaching method, form of education, motivation of learning, computer science.

Проблема активизации познавательной деятельности на уроке актуальна для многих учителей. В мире современных технологий и инноваций заинтересовать обучающихся изучением определенного предмета довольно проблематично.

Познавательная деятельность является неотъемлемой частью учебной деятельности обучающихся, при которой продуктивно функционируют все психические познавательные процессы.

Учебно-воспитательная работа с учетом специфики предмета и возраста является одной из основных задач учителя. Именно на этом этапе возникают трудности с активизацией познавательной деятельности учащихся.

Активная познавательная деятельность - важнейшее качество современного человека, критическое мышление, поиск нового, желание и способность самостоятельно приобретать знания.

Активизация познавательной деятельности учащихся означает создание условий, при которых учащиеся и учителя активно работают в классе, размышляют над проблемой, отслеживают, подтверждают, опровергают или расширяют свои знания, новые идеи, чувства или мнения об окружающем мире.

Активизация познавательной деятельности является важным средством повышения качества обучения. Активная мыслительная работа ученика в классе, познавательная самостоятельность - залог сознательного и прочного усвоения знаний и, следовательно, успешного обучения. Чтобы активизировать деятельность учащихся на уроке, важно знать, что она характеризуется мотивами. В последние годы мотивы изучения предмета изменились. Наличие большого количества интересных готовых программных продуктов снизило стремление учащихся к теоретической информатике (теория информации, алгоритмизация, основы программирования, информационные технологии). Самостоятельное освоение игровых программ, умение выполнять некоторые технологические операции создает у многих учащихся иллюзию, что они все знают и им нечему учиться на уроке [1].

Мотивы, в свою очередь, определяют познавательные интересы учащихся и их избирательность, самостоятельность в обучении и обеспечивают их активность на всех этапах. Познавательный интерес - это особое эмоционально окрашенное психическое состояние человека, побуждающее его к активному исследованию окружающего мира и самого себя. Когда есть интерес, процесс обучения становится привлекательным и плодотворным. Это полностью захватывает человека и делает его жизнь более осмысленной и целенаправленной [2].

Для активизации познавательной деятельности учащихся необходимо привнести элемент занимательности как в содержание, так и в форму работы, а также необходимо пробудить у них интерес к учебе и потребность в знаниях. Одним из наиболее важных факторов развития интереса к учению является то, что дети понимают необходимость того или иного изучаемого материала [3].

На уроках необходимо использовать такие педагогические технологии, методику и приемы, которые способствуют повышению интереса к предмету.

Важно найти тот подход, который будет работать в данном классе, и организовать урок так, чтобы дети были заинтересованы в его теме. Наша задача, как учителей, с помощью индивидуально подобранных методов, приемов и технологий, направить и сосредоточить сознание обучающегося на познаваемых предметах и явлениях и помочь преодолеть трудности, возникающие в процессе познания. Следуя эти принципам, мы создаем ситуации, в которых учащиеся:

- сосредоточены на получении знания;
- концентрируют внимание на уроке;
- участвуют в дискуссиях и обсуждениях;
- высказывают своё мнение;
- задают вопросы друг другу и учителю;
- анализируют ответы друг друга;
- самостоятельно выбирают разноуровневые задания;
- оценивают ответы (самопроверка, взаимопроверка);
- найдут способы решения проблемы.

Методы познавательной деятельности учащихся, используемые преподавателем на занятиях, должны предусматривать постепенное, целенаправленное и планомерное развитие их мышления, формирование у них мотивов учения и одновременное повышение познавательной активности учащихся. Приведем примеры таких методов:

- Объяснительно-иллюстративный метод - мы различными способами передаем ученику готовую информацию, а они воспринимают ее, осознают и закрепляют в памяти. Сюда относятся такие методы как рассказ, презентации, объяснение, работа с учебником, демонстрация картинок, видео или мультипликационных фильмов и т. д.

- Метод дискуссий - мы строим урок так, чтобы после ознакомления с материалом ученики могли обсудить его, свободно высказать свое мнение, прислушаться к мнению других и разрешить спорные вопросы.

- Метод самостоятельной работы - даем задания, например, самостоятельно разработать план доказательства теоремы или план изложения нового материала. Ученикам очень нравятся различные дополнительные задания на компьютере, так как в кабинете есть интернет в свободном доступе. Ребята учатся развивать устную речь, анализировать ее, выделять главное, использовать различные источники информации.

- Метод самостоятельной работы с дидактическим материалом. Это как карточки для закрепления, так и карточки с целью контроля, практические и тестовые задания и др.



- Метод проблемного изложения. При работе с использованием этого метода, мы знакомим учащихся с проблемой и в течении урока показываем, как ее можно решить, выявляя возникающие противоречия. Создавая проблемные ситуации на уроках, ребята выдвигают свои гипотезы для решения этой проблемы. Этот метод способствует формированию приемов мыслительной деятельности, анализа, синтеза, сравнения, обобщения и установления причинно-следственных связей.

### **Список литературы**

1. Повышение качества образования по учебному предмету «Информатика» путем повышения интереса учащихся к изучению предмета [Электронный ресурс] // URL: [https://kopilkaurokov.ru/informatika/prochee/povysheniie\\_kachiestva\\_obrazovaniia\\_po\\_uchiebnomu\\_priedmietu\\_informatika\\_putiem](https://kopilkaurokov.ru/informatika/prochee/povysheniie_kachiestva_obrazovaniia_po_uchiebnomu_priedmietu_informatika_putiem) (дата обращения: 2.11.2023)

2. Мотивы как основа самостоятельной познавательной деятельности [Электронный ресурс] // URL: <https://scicenter.online/osnovyi-psihologii-scicenter/motivatsiya-poznavatelnoy-deyatelnosti.html> (дата обращения: 10.11.2023)

3. Герасимова Н.Ю. Активизация познавательной деятельности учащихся на уроках естественного цикла через исследовательскую работу. [Электронный ресурс] // URL: <https://nsportal.ru/shkola/obshchepedagogicheskie-tehnologii/library/2016/01/27/aktivizatsiya-poznavatelnoy> (дата обращения: 11.11.2023)

© М.Р. Масиева, 2023

**СЕКЦИЯ  
АКТУАЛЬНЫЕ ВОПРОСЫ  
СОВРЕМЕННОГО  
ОБРАЗОВАНИЯ**

## СПОСОБЫ ПОВЫШЕНИЯ МОТИВАЦИИ К ИЗУЧЕНИЮ ИНОСТРАННЫХ ЯЗЫКОВ В ВУЗЕ

Давыдова Лариса Петровна

старший преподаватель

Тульский государственный педагогический

университет им. Л.Н. Толстого

**Аннотация.** Статья посвящена проблеме повышения интереса обучающихся в вузе к изучению иностранного языка. Автор рассматривает способы повышения мотивации студентов при изучении иностранного языка.

**Ключевые слова:** мотивация, иностранный язык, студент.

## WAYS TO INCREASE MOTIVATION TO STUDY FOREIGN LANGUAGES AT UNIVERSITY

Davydova Larisa Petrovna

**Abstract.** The article is devoted to the problem of increasing the interest of university students in learning a foreign language. The author considers ways to increase students' motivation when learning a foreign language.

**Key words:** motivation, foreign language, student.

Проблема мотивации изучается в педагогической и психологической науке давно. Интерес и мотивация являются важнейшими условиями качественного и успешного обучения. Мотивация вызывает целенаправленную активность, определяет средства и приемы для достижения цели.

Приступая к изучению иностранного языка, у студентов наблюдается как правило высокая мотивация. Однако со временем интерес постепенно угасает и пропадает. Причину можно увидеть в следующем. Учение – это процесс познания. Нельзя заставить студента познать что-либо, но его можно заинтересовать. Поэтому проблема мотивации является одной из самых главных на всех этапах обучения иностранному языку. Существует много способов стимулирования студентов к изучению иностранного языка. Преподаватель должен владеть различными мотивационными средствами и приемами для достижения главной цели обучения.

Применение информационно-коммуникационных технологий.

Одной из ключевых компетенций преподавателя является умение использовать на занятиях информационные и коммуникационные технологии. Это не только дает возможность шагать в ногу со временем, но и делает процесс обучения интересным для студентов. Обучение становится творческим процессом, активизируется исследовательская активность. Использование ИКТ позволяет обеспечить положительную мотивацию, использовать музыку и кинофильмы и анимацию на занятиях, повысить степень дифференциации обучения, усовершенствовать контроль полученных знаний, повысить эффективность урока. Немаловажным является также работа с электронными пособиями. Такая работа всегда интересна студентам, так как дает возможность работать с материалом по различным видам деятельности носителей языка и совершить виртуальное путешествие в страну изучаемого языка.

Сетевое общение.

Существует множество сайтов переписки, где студенты могут завести друзей для общения. Это хорошая возможность попрактиковаться в изучаемом иностранном языке. Такой вид работы развивает коммуникативные и творческие способности, активизирует познавательный интерес и учит ориентироваться в информационном пространстве.

Встречи и дискуссии с носителями языка.

Встречи и дискуссии с носителями языка – стимул, повышающий интерес студента к изучению иностранного языка. В ходе данных встреч студенты могут реально оценить свой уровень языка, развить навыки аудирования, умения четкого и ясного выражения своих мыслей, а также преодолеть психологический барьер.

Создание благоприятной атмосферы на занятии.

Повышение мотивации невозможно без создания благоприятной, дружественной атмосферы. На уроках необходимо создавать ситуации успеха. Важно, чтобы студенты почувствовали веру в свои собственные силы.

Внеурочная деятельность.

Основной задачей при организации данного вида деятельности является развитие потребности в использовании иностранного языка как средства общения. Внеурочная деятельность помогает преодолевать трудности в обучении и самоутверждении, поскольку раскрывает их способности и возможности, которые могут оставаться невостребованными на занятиях. Внеурочная деятельность может быть организована по разным направлениям:

1. научно-познавательная,
2. художественно-эстетическая,
3. общественно-полезная.

Участие в конкурсах и олимпиадах.

Олимпиады и конкурсы позволяют студентам проверить свои знания, раскрыть свой творческий потенциал, являются эффективным способом обучения, самореализации и повышения образовательного уровня.

Музыка.

Музыка вызывает огромный прилив энергии и может оказать неоценимую помощь в изучении иностранного языка. Используемые на занятиях песни являются средством более прочного усвоения и расширения словарного запаса, в песнях лучше усваиваются и активизируются грамматические конструкции, улучшается произношение, дают возможность расслабиться и получить удовольствие от процесса обучения.

Драматизация.

В процессе обучения инсценировка, театральные постановки и драматизация являются важным и необходимым элементом в процессе изучения иностранного языка. Так называемый языковой барьер становится легко преодолимым, как только обучающиеся попадают в ситуацию игры, ролевого взаимодействия, оказываются вовлеченными в общий творческий процесс. Различают следующие типы драматизации:

1. пантомима,
2. импровизация,
3. неформальная драматизация,
4. формальная драматизация.

В процессе драматизации студенты совершенствуют навыки диалогической речи, овладевают основами сценической грамоты. Драматизация исключает механическое воспроизведение материала, благодаря чему создаются условия для усвоения языкового материала и формирования способности общаться на изучаемом языке.

Художественный перевод поэтических текстов.

Без сомнения, творческий процесс повышает интерес к изучению иностранного языка. При работе с поэтическими текстами расширяется кругозор, увеличивается запас лексических единиц, активизируется познавательная деятельность.

Работа с аутентичными материалами.

Работа с аутентичными материалами преследует важную цель – ввести студентов в культуру страны изучаемого языка, развить умение адекватного общения и взаимопонимания с носителями языка, то есть сформировать

социокультурную компетенцию. Аутентичными материалами, которые используются на занятии могут быть:

1. письмо
2. открытка
3. рецепт
4. рекламный текст
5. программа телевидения и др.

Игра.

Игры являются важной и неотъемлемой частью современного урока иностранного языка. Неоспоримым является факт, что игры являются сильным мотивирующим фактором. Во время игры преподаватель создает учебно-речевые ситуации. Они стимулируют коммуникацию и активизируют языковой материал. В процессе игры студенты внимательно слушают друг друга, находятся в постоянной речевой готовности. Игровые ситуации создают благоприятный психологический климат.

Проектная методика.

Проектный метод прочно вошел в нашу жизнь в соответствии с требованиями времени. Проектная методика строит процесс обучения на активной основе, через вовлечение учащихся в практическую деятельность. Работа над проектами формирует у студентов творческое и критическое мышление, учит их самостоятельно искать нужную информацию, анализировать и систематизировать ее и представлять знания на практике в различных ситуациях. Проектная деятельность воспитывает толерантность по отношению к собеседникам, а также умение успешно взаимодействовать друг с другом.

### **Список литературы**

1. Галькиева З.Х. «Способы повышения мотивации к изучению иностранного языка в неязыковом вузе» - Пути повышения мотивации к изучению иностранного языка в неязыковом вузе: Материалы межвузовского круглого стола, 3 февраля 2017 года.– Оренбург: Оренбургский институт филиал) Московского государственного юридического университета имени О.Е. Кутафина (МГЮА), 2017.

2. Маслыко Е., Бабинская П., Будько А., Петрова С. –Настольная книга преподавателя иностранного языка - 2004.

3. Зимняя И.А. Психология обучения иностранным языкам в школе. - М. : Просвещение, 1991.

## ИСТОРИЧЕСКИЕ И СОЦИАЛЬНЫЕ ПРОБЛЕМЫ ФИЗИЧЕСКОЙ КУЛЬТУРЫ И СПОРТА

**Жирнякова Вероника Евгеньевна**

студент

**Хабибуллин Илдар Минемухаметович**

старший преподаватель

Казанский государственный энергетический университет

**Аннотация:** Физическая культура и спорт играют важную роль в современном обществе, имея глубокие исторические корни и оказывая значительное влияние на социокультурные аспекты жизни. Настоящая научная статья анализирует исторические и социальные проблемы, связанные с физической культурой и спортом, и рассматривает их в контексте современного общества. Она также представляет рекомендации для решения данных проблем с учетом социокультурных и исторических факторов.

**Ключевые слова:** физическая культура, спорт, исторические проблемы, социальные проблемы, дискриминация, финансирование спорта, профессионализм.

## HISTORICAL AND SOCIAL PROBLEMS OF PHYSICAL EDUCATION AND SPORTS

**Zhirnyakova Veronika Evgenievna**

**Khabibullin Ildar Minemukhametovich**

**Abstract:** Physical culture and sport play an important role in modern society, having deep historical roots and having a significant impact on the sociocultural aspects of life. This scientific article analyzes historical and social problems associated with physical culture and sports, and examines them in the context of modern society. It also presents recommendations for solving these problems, taking into account sociocultural and historical factors.

**Key words:** physical education, sports, historical problems, social problems, discrimination, sports financing, professionalism.

Физическая культура и спорт были неотъемлемой частью человеческой истории, начиная с древних времен. С течением времени они приобрели разнообразные формы и значения в разных культурах и обществах. Однако помимо своей очевидной ценности для здоровья и развлечения физическая культура и спорт также связаны с рядом исторических и социальных проблем, которые нуждаются в серьезном рассмотрении.

Исторические аспекты в контексте физической культуры и спорта представляют собой значительную часть исторического наследия человечества. Эти аспекты охватывают различные периоды и события, включая политические манипуляции, исторические конфликты и эволюцию спорта в разные эпохи. Ниже приведены некоторые из ключевых исторических аспектов, связанных с физической культурой и спортом:

Использование спорта в политических целях. Исторически многие лидеры и правительства использовали спорт для достижения политических целей и поддержания своей власти [1]. Примером может служить олимпийские игры в нацистской Германии, где спорт был использован для пропаганды нацистской идеологии и создания образа мощной Германии. Это приводит к моральным и этическим дилеммам, связанным с участием спортсменов в таких событиях.

Расовая сегрегация. В истории существовала расовая сегрегация в спорте, особенно в Соединенных Штатах и других странах. Долгое время афроамериканцам и другим меньшинствам был отказан в участии в многих спортивных соревнованиях. Это привело к двойным стандартам и неравенству.

Исключение женщин из спорта. В прошлом женщины были исключены из многих видов спорта, считая, что они не способны к соревнованиям или что спорт может повредить их здоровью. Эта дискриминация женщин в спорте оставила долгосрочные последствия.

Различия в финансировании и признании видов спорта. В истории некоторые виды спорта получали значительно больше финансирования и внимания, чем другие. Это могло привести к неравным возможностям для спортсменов и даже к исчезновению некоторых видов спорта.

Социальные аспекты физической культуры и спорта касаются взаимосвязей между спортом и обществом, а также того, как спорт влияет на социокультурные аспекты жизни. Эти аспекты охватывают широкий спектр вопросов, связанных с неравенством, включением, насилием и многими другими аспектами. Ниже приведены некоторые из ключевых социальных аспектов физической культуры и спорта:



В мире спорта существуют проблемы с неравенством и дискриминацией. Это может быть в виде неравных возможностей для женщин и меньшинств, а также в форме сексизма, расизма, гомофобии и других форм дискриминации. Эти явления могут препятствовать участию в спорте и ограничивать потенциал спортсменов.

В некоторых случаях спорт может быть ассоциирован с насилием, как на поле, так и за его пределами. Агрессивное поведение спортсменов и болельщиков, а также инциденты, связанные с насилием, могут иметь отрицательные последствия для общества [2].

Также различия в финансировании разных видов спорта и уровни профессионализма могут создавать неравенства и ограничивать доступ к занятиям спортом. Например, высокие издержки для участия в некоторых видах спорта могут исключить многих потенциальных спортсменов.

Спорт может служить образцами поведения и ценностями для общества. Поэтому важно, чтобы спортсмены и организации спортивного мира поднимались на высокий моральный уровень, чтобы стать положительными образцами для молодежи [3].

Инклюзия и доступность являются важными аспектами в спорте. Инклюзия в спорте означает, что каждый, независимо от своих особенностей, имеет право и возможность участвовать в физической активности и спорте. Это включает в себя спортсменов с инвалидностью, лиц разных возрастов, женщин и мужчин, а также представителей разных культур и национальностей. Необходимо обеспечивать доступность спорта для всех, включая людей с ограниченными физическими возможностями и лиц разных возрастов. Это способствует инклюзивному обществу и поддерживает здоровый образ жизни.

Кроме того, в спорте важно соблюдать принципы честной игры и этики. Спортсмены и тренеры должны придерживаться моральных норм, иначе спортивное состязание теряет свою ценность.

Решения и рекомендации по историческим и социальным проблемам в физической культуре и спорте играют важную роль в создании более справедливого и инклюзивного спортивного мира. Ниже представлены более подробные рекомендации и решения:

1. Повышение осведомленности: организация информационных кампаний и образовательных программ для общества, спортсменов, тренеров и организаторов мероприятий для создания понимания и осознания проблем в физической культуре и спорте. Это поможет распространить знания о них и стимулировать диалог.

2. Политика и законодательство: разработка и внедрение законодательства и политики, которые гарантируют равные возможности и защиту прав всех участников спорта. Это включает в себя законы против дискриминации, а также меры по борьбе с насилием и допингом.

3. Продвижение многообразия: активное продвижение разнообразия в спорте, включая поддержку различных видов спорта и спортсменов с разными физическими и культурными характеристиками.

4. Международное сотрудничество: сотрудничество между странами и спортивными организациями для решения глобальных проблем в спорте, таких как допинг, коррупция и расизм. Эффективное сотрудничество может помочь в решении этих проблем на глобальном уровне [4].

5. Этика и образцы поведения: содействие развитию этических ценностей в спорте и созданию образцов поведения. Спортсмены, тренеры и организации спортивного мира должны стремиться к честной игре и этичному поведению.

6. Инклюзия и доступность: обеспечение доступности спорта для всех, вне зависимости от возраста, пола, расы, физических способностей и других характеристик. Это может включать в себя создание специальных программ и инфраструктуры для людей с ограниченными возможностями.

7. Социальные программы и инициативы: финансирование и поддержка социальных программ и инициатив, направленных на включение молодежи и меньшинств в спорт и физическую активность. Это может включать в себя спортивные школы, стипендии и поддержку молодых талантов.

8. Мониторинг и оценка: регулярный мониторинг и оценка эффективности реализуемых мер и программ. Это помогает убедиться, что принимаемые решения действительно приводят к улучшению ситуации в физической культуре и спорте.

Решение и рекомендации по историческим и социальным проблемам в физической культуре и спорте требуют усилий на разных уровнях, от глобальных спортивных организаций до местных спортивных клубов.

Таким образом, физическая культура и спорт играют важную роль в обществе, однако их исторические и социальные проблемы требуют серьезного внимания и решения. Эта статья представила некоторые из ключевых аспектов этих проблем и предложила рекомендации для их преодоления. Работа над решением этих проблем требует совместных усилий со стороны общества, политиков и спортивных организаций, чтобы обеспечить равные возможности и справедливость в сфере физической культуры и спорта.

**Список литературы**

1. Деметр Д.С. Очерки по отечественной истории физической культуры / Д.С. Деметр // . – М.: Советский спорт, 2009. С. 346.
2. Кочура Д.В. Современное значение исторический знаний как составляющей научного мировоззрения молодежи. / Д.В. Кочура // Материалы научно-практической конференции. – Ставрополь: Изд-во СГУ, 2000. С. 230.
3. Малкин В.Р. Психология спорта: учеб. пособие / В.Р. Малкин, Л.Н. Рогалева. Екатеринбург: УГТУ-УПИ, 2008. С. 262.
4. Назаров, В.О. К вопросу об изучении истории физической культуры и спорта / В.О. Назаров, С.С. Ломоносов. // Материалы Международной научно-методической конференции. – Ставрополь, 2011. С. 144–146.

## СОЦИАЛЬНЫЕ ПРОБЛЕМЫ СОВРЕМЕННОГО ФРАНЦУЗСКОГО ОБЩЕСТВА

Шелестова Наталья Михайловна  
«Средняя школа № 18 г. Могилева»

**Аннотация:** в данной статье автор даёт характеристику понятию «социальная проблема», характеризует основные типы социальных проблем, описывает социальные проблемы общества во Франции на современном этапе развития. Изучение вопроса социальных проблем современного общества является актуальным для научных исследований. Актуальность обусловлена возрастающей потребностью в объяснении особенностей развития и функционирования таких общественных процессов, как межличностная, межэтническая, массовая коммуникация, манипулирование общественным и индивидуальным сознанием. Все эти вопросы неразрешимы без понимания социальных проблем общества.

**Ключевые слова:** общество, социальная проблема общества, социальные проблемы Франции.

## SOCIAL PROBLEMS OF MODERN FRENCH SOCIETY

Shelestova Natalya Mikhailovna

**Abstract:** In this article the author characterizes the concept of “social problem” and reveals its essence, characterizes the main types of social problems, describes the main social problems of French society at present. The study of the issue of social problems of modern society is relevant for scientific research. The relevance is due to the growing need to explain the features of the development and functioning of such social processes as interpersonal, interethnic, mass communications, manipulation of public and individual consciousness. All these questions are unsolvable without understanding the social problems of society.

**Key words:** society, social problem of society, social problems of France.

Различные общественные взаимодействия и социальные отношения, которые складываются на их основе, сосредоточены на решении общественных или социальных проблем. Само понятие «социальная проблема» появилось в

западноевропейском обществе в начале XIX века. Изначально этот термин использовали для обозначения проблемы неравномерного распределения богатства. Позже этот термин стал использоваться в западном обществе как определение нежелательной ситуации, которую необходимо разрешить, при осмыслении последствий промышленной революции. «Социальными проблемами» называют явления, происхождение которых является результатом общественного взаимодействия, поведения людей, как в рамках норм, так и за её пределами. [1, с. 234] О социальных проблемах говорят, обнаруживая разрушение стабильных общественных отношений, когда их развитие приводит к более серьёзным, напряженным и конфликтным ситуациям.

Для того, чтобы выявить социальную проблему, объективное состояние общественных отношений сопоставляют с нормой. Американский социолог Дж. Мэнис определяет социальную проблему, как условия для общества, которые являются угрожающими благополучию людей. Американский социолог Хеллман считает социальные проблемы разочарованием в ожиданиях. Существует большое количество определений данного явления, исходя из различных аспектов. Однако ключевой особенностью этого явления необходимо считать социальный характер содержания. Социальная проблема возникает в обществе тогда, когда некоторые аспекты социально-экономических условий препятствуют удовлетворению потребностей общества, когда отсутствуют возможности для достижения поставленных целей и желаемого результата. [2, с. 167] Такая ситуация становится далее нетерпимой для социума, что приводит впоследствии к действиям, направленным на снижение или устранение негативного влияния на свою жизненную ситуацию.

Социальные проблемы могут возникать на разных уровнях общественной жизни, поэтому выделяют социальные проблемы на макроуровне, которые носят более глобальный, общесоциальный характер, а также, социальные проблемы на мезоуровне, которые возникают в разных подсистемах социально-экономической сферы внутри конкретного социума. [3, с. 123] Каждый из этих уровней также подразделяется на отдельные структуры. Типология социальных проблем осуществляется с помощью ряда различных критериев. К основным критериям можно отнести территориальный признак, масштаб, принадлежность к социальным институтам, роль в развитии общества, зависимость от носителей проблем, соотнесенность с общественной сферой, повторяемость, актуальность, уровень осознания, способ образования, степень решаемости, способ разрешения. Поэтому к вопросу изучения данного явления

необходимо подходить комплексно. Социальные проблемы общества являются сложным вопросом для исследования, так как обусловлены разнообразием причин возникновения, множеством составляющих компонентов, сложностью структуры, а также множеством последствий их существования. Следовательно, комплексный подход в изучении социальных проблем способствует более точному выделению главных определяющих факторов, а также способов воздействия на эти факторы. [4, с. 76]

На данном этапе развития современного общества необходимо отметить, что не существует таких стран, независимо от степени их развития, в которых не было бы социальных проблем. В том числе и Франция, которую можно отнести к числу стран с высоким уровнем развития. Франция является одной из ряда великих западноевропейских государств, с богатой историей и культурой. На протяжении многих столетий истории этой страны общество сталкивалось с возникновением многих социальных проблем. На сегодняшний день современное французское общество сталкивается с такими социальными проблемами как пьянство, курение, наркомания, религия, иммигранты и т.д.

Франция является одной из старейших стран, практикующих миграционную политику. Люди начали переезжать во Францию еще со времен Великой Французской революции. Однако массово это стало происходить в XX веке. По современным статистическим данным число эмигрантов во Франции превышает 7 миллионов, что составляет около 12% всего населения страны. Как следствие возникает целый ряд острых социальных и экономических проблем. Среди них необходимо отметить несоблюдения общих правил проживания принимающей страны, увеличение нагрузки на социальные бюджеты и социальную инфраструктуру принимающих стран; отрыв мигрантов от привычной культуры, появление новых сообществ и негативное отношение со стороны местных жителей. Люди, которые хотят стать получить французское гражданство должны уважать традиции страны, а также защищать и поддерживать интересы государства, которому они принадлежат.

Еще одной острой социальной проблемой французского общества является проблема религии, которая неразрывно связана с миграционной политикой. На сегодняшний день мусульманское сообщество во Франции является самым многочисленным в Европе. Согласно статистике во Франции разрабатываются более 150 новых проектов мечетей. Большая часть из них уже стоит. При этом за 10 последних лет было построено всего лишь 20 католических храмов. За этот период времени католическая церковь была

вынуждена закрыть более 60 храмов, большинство из которых впоследствии станут мечетями.

Также одной из самых острых социальных проблем современного общества во Франции является проблема наркомании. Во Франции проблема употребления наркотиков стала особенно острой в 90-е годы. Более 3 миллионов человек являются постоянными потребителями, зачастую это подростки в возрасте от 16 лет. Франция занимает лидирующую позицию в Европе по количеству молодежи в возрасте от 16 до 25 лет, употребляющей наркотики. Начиная с июня 1996 года в стране стали создавать комитеты воспитания здорового образа жизни и гражданственности, которые проводят профилактические меры с детьми, подростками, педагогическим составом, семьями. Данные комитеты вовлекают в свою работу всех школьников, которые проходят специальную профилактическую программу за время обучения, направленную на воспитание здорового образа жизни.

Также к наиболее важным проблемам можно отнести алкоголизм. Своего расцвета эта проблема достигла в начале девятнадцатого века. Чуть больше 20 литров чистого спирта на одного француза. На современном этапе среди стран, где употребление спиртных напитков остается на довольно высоком уровне, можно назвать Францию, Италию, Швейцарию и Испанию. И этому есть своё объяснение, так как ведущими отраслями в социально-экономической сфере этих стран являются виноградарство и виноделие. В стране почти полностью отсутствует противоалкогольное движение. Законодательная база к сожалению практически не развивается в отношении данного аспекта. При этом употребление большого количества вина является традиционно повседневным.

Вместе с алкоголизмом можно отметить и проблему курения. Казалось бы, это безобидная привычка, однако она уносит в год больше жизней, чем уносила любая война. 25% населения Франции на сегодняшний день являются заядлыми курильщиками. С 2008 года во Франции запрещено курить во всех общественных местах, зданиях, площадках. За нарушение порядка полагаются административные штрафы. Необходимо отметить, что такие меры способствовали значительному снижению курильщиков – по статистике 2001 года 60% населения курили табак. Однако и на сегодняшний день статистика оставляет желать лучшего.

**Список литературы**

1. Соколов, А.В. Общая теория социальной коммуникации. Учебное пособие / А.В. Соколов. – СПб: Михайлова В.А.,2002. – 461с.
2. Садохин, А.П. Основы межкультурной коммуникации. Учебник для вузов / А.П. Садохин, Т.Г. Грушевицкая, В.Д. Попков. – Москва: «Юнити-дана»,2002. – 352с.
3. Ленуар, Р. Предмет социологии и социальная проблема / Ленуар Р., Мерлье Д., Пэнто Л., Шампань П.; под ред. Р. Ленуар. – Москва: Алетейя, 2001. – 410 с.
4. Социология социальных проблем: аналитический обзор основных концепций / В.Н. Минина [и др.] // Журнал социологии и социальной антропологии. – 1998. – № 3. – С. 74–90.



УДК 821.161.3

**ПРОИЗВЕДЕНИЕ ЯНА БОРЩЕВСКОГО «ДВОРЯНИН ЗАВАЛЬНЯ, ИЛИ БЕЛАРУСЬ В ФАНТАСТИЧЕСКИХ РАССКАЗАХ» – ПОПЫТКА СОЗДАТЬ КНИГУ СЕРДЕЦ И ХАРАКТЕРОВ ЛЮДСКИХ**

**Алданова Ирина Геннадьевна**

ГУО «Средняя школа № 18 г. Могилева»

**Аннотация:** Необычное и интересное произведение Яна Борщевского «Дворянин Завальня, или Беларусь в фантастических рассказах» представляет белорусскую литературу XIX века. Автор пытается раскрыть характеры белорусов, через поступки и судьбы героев научить читателей делать правильный моральный выбор. В статье делается обзор некоторых рассказов с характерами-сердцами главных героев.

**Ключевые слова:** характер, сердце, архетип, Беларусь, край.

**THE WORK OF JAN BORSCHEWSKY "THE NOBLEMAN OF ZAVALNYA, OR BELARUS IN FANTASTIC STORIES" – AN ATTEMPT TO CREATE A BOOK OF HUMAN HEARTS AND CHARACTERS**

**Aldanova Irina Gennadievna**

**Abstract:** An unusual and interesting work by Yan Borshchevsky "The Nobleman Zavalnya, or Belarus in fantastic stories" represents the Belarusian literature of the XIX century. The author tries to reveal the characters of Belarusians, through the actions and destinies of the heroes to teach readers to make the right moral choice. The article provides an overview of some stories with the characters-the hearts of the main characters.

**Key words:** character, heart, archetype, Belarus, edge.

Яна Борщевского считают одним из основателей новой белорусской литературы. Образованный дворянин, владеющий древнегреческим и латинскими языками, писал произведения исключительно с белорусским характером: в балладах пытался показать чувственную сторону поэзии народа, в рассказах – творчество и философичность понятий про быт, овеянных его

личной фантазией. «Дворянин Завальня, или Беларусь в фантастических рассказах» – главная книга Яна Борщевского. Это художественное произведение, а не фольклорный сборник, не книга публицистики. Автор делает попытку географическое описание края, его истории и даже экономического состояния. Еще с большей полнотой Ян Борщевский раскрывает особенности национального характера белоруса, его мировоззрение, красоту души. При помощи системы образов-символов выражается основная мысль книги: Беларусь – это край со своей историей, со своим счастливым прошлым; это край, население которого живет по законам и традициям своих предков.

Композиционно «Дворянин Завальня» состоит из 38 частей: рассказов-притч, вставленных новелл, лирических отступлений и воспоминаний. Связываются они при помощи известного приема: введения образа слушателя и комментатора народных рассказов – дворянина Завальни. Основную роль повествователя Ян Борщевский отдает людям из народа – крестьянам, путешественникам, дворянам, знакомит читателя с различными социальными пластами населения, их настроениями, представлениями о жизни, характерами и сердцами. Что же это за характеры и сердца? На какие архетипы обращает наше внимание гениальный автор?

Из череды интересных рассказов-притч необходимо остановиться на более ярких и значимых «характерах и сердцах».

1) «О чернокнижнике и о драконе»

<b>Герой</b>	<b>Характер</b>	<b>Сердце-символ</b>
Карпа	Самоуверенный, бессовестный, ленивый, жадный, жестокий	«Ни веры, ни Бога в сердце нет», вождление, лень, безнаказанность.
Дракон	Безрассудный, жадный, злой, высокомерный	Желание и страсть, неограниченная власть

Карпа желает разбогатеть легким способом, без труда, просто «продать душу» темным силам, поставив на первый план в жизни её материальную сторону. Человек-хозяин выращивает Дракона-слугу. Дракон выполняет все желания человека, обогащает, но требует оплаты: страх, одиночество, потеря покоя, сумасшествие, ненависть в сочетании с равнодушием. В итоге Карпа становится тенью Дракона, который побеждает и заменяет хозяина: человек лишает себя жизни.

Этот рассказ созвучен с пьесой Шварца «Убить дракона», но акцент делается не на социально-политическом, а психологическом аспекте, когда внутренний дракон-страсть не побежден, а автор заставляет задуматься над архетипами Хозяина и Слуги.

2) «Змеиная корона»

<b>Герой</b>	<b>Характер</b>	<b>Сердце-символ</b>
Семён	Трудолюбивый, ответственный, разочарованный, скрытый	Мудрость, свобода, власть над иллюзией

Семён решается на «продажу души» из-за неудачи на охоте и чувства собственного достоинства. Преодолевает внутренний страх, неверие, гордыню и получает взамен корону Змеиного царя, дарующую власть над иллюзией и материализацию любой мысли. Как итог: удача на охоте, богатство, любовь. Но именно любовь и вера в стереотипы лишают Семёна везения и власти, возвращают к установленным нормам и лишают внутренней свободы. Архетип Свободного и Гордого человека.

3) «Оборотень»

<b>Герой</b>	<b>Характер</b>	<b>Сердце-символ</b>
Марк	Печальный, беспокойный, молчаливый, задумчивый	«Ничего в мире не интересует меня. Умер я для мира».

На свадьбе своей возлюбленной Марк выпивает чашу крепкого напитка. Кровь «закипает», чувство мести за предательство берет верх над любовью и прощением. Человек превращается в оборотня и мстит всему роду человеческому. Только добро (спасение ребенка от волка) возвращает Марку человеческий облик и душу. Ян Борщевский утверждает: «Страшная судьба человека может сравниться со звериной». Архетип Мстителя.

4) «Огненные духи»

<b>Герой</b>	<b>Характер</b>	<b>Сердце-символ</b>
Альберт	Щедрый, наивный, чувственный	Чистое сердце, ранимость, слабость, холод

Альберт разочаровался в любви, так как возлюбленная променяла любовь на золото. Зависть и злость взяли верх над душой. «Проданное» огненным духам сердце сначала ломает все нормы и стереотипы, удерживает власть над

мудростью и огнём. Но Альберт – натура слабая, желание властвовать над чужими душами сильнее его внутренних возможностей. Непонимание того, что нельзя «навязывать» любовь, отдавать ее тем, кому она не нужна, загоняет человека в собственную ловушку: одиночество – холод – смерть. Любовь не требует жертв. Архетип Эгоиста, Холодного сердца.

5) «Плачка»

<b>Герой</b>	<b>Характер</b>	<b>Сердце-символ</b>
Плачка	Милосердная, сострадательная, жертвенная	Мать, Беларусь, Память, Защитница, Духовная Боль

Плачку видят только жители Беларуси на местах сражений, могилах героев, она оплакивает славных сыновей своих. Ходят слухи, что на местах ее появления глубоко под землей зарыты сокровища, но в это верят только богачи, хотя и ненавидят Плачку-нищенку всей душой. Простые люди верят, что там, где ступала нога Плачки, появляется источник с Живой водой, и приносят к могилам славных героев цветы. Образ Заступницы, скорбящей и помнящей, чьё сердце разрывается от боли. Архетип Матери-Земли.

6) «Сын Бури»

<b>Герой</b>	<b>Сердце-символ</b>
Сын Счастья	Богатство, власть
Сын Терпения	Земля, труд, подчинение
Сын Бури	Блуждания, Свобода Духа

Три сына есть на земле, каждый идет по жизни своей дорогой. Только Сын Бури свободен от самой дороги и стремится к Абсолютной, истинной Свободе. Философское рассуждение среди рассказов-причт, но насыщенное архетипами и раскрывающее их.

Произведение «Дворянин Завальня, или Беларусь в фантастических рассказах» это – это маленький литературный шедевр о многообразии характеров, попытка их раскрыть и объединить.

Богата земля Беларуси талантами и высокородными открытыми сердцами, любящими свою Мать-Землю, преданными своим традициям и предкам.

**Список литературы**

1. Баршчэўскі Я. Выбраныя творы. – Мн.: “Беларускі кнігазбор”, - 1998. – 480 с.
2. Беларуская літаратура. 9 клас: матэрыялы да ўрокаў / У.А. Сенькавец. – Мн.: Аверсэв, - 2010. – 511с.

## ИСПОЛЬЗОВАНИЕ ЭЛЕМЕНТОВ ИГРОВЫХ ТЕХНОЛОГИЙ НА УРОКАХ РУССКОГО ЯЗЫКА ПРИ ИЗУЧЕНИИ САМОСТОЯТЕЛЬНЫХ ЧАСТЕЙ РЕЧИ

**Спичакова Тамара Викторовна**

Государственное учреждение образования  
«Средняя школа № 18 г. Могилёва»

**Аннотация:** В статье автор делится опытом работы применения элементов игровых технологий для использования на уроках русского языка. Автор предлагает предметный материал, который может заинтересовать учащегося, для понимания изучаемого материала и для применения его на практике.

**Ключевые слова:** Игровые технологии, самостоятельные части речи, местоимения, межпредметные связи.

## USE OF GAME TECHNOLOGY ELEMENTS IN RUSSIAN LANGUAGE LESSONS WHEN STUDYING INDEPENDENT PARTS OF SPEECH

**Spichakova Tamara Viktorovna**

**Abstract:** In the article, the author shares his experience of using elements of gaming technologies for use in Russian language lessons. The author offers subject material that may interest the student in order to understand the material being studied and to apply it in practice.

**Key words:** Gaming technologies, independent parts of speech, pronouns, interdisciplinary connections.

Уровень грамотности учащихся средней школы - одна из острейших проблем образования. Какими способами вызвать и сохранить интерес у детей к каждому уроку, как повысить их познавательную активность, как преподнести материал так, чтобы ребята не только поняли его, но им захотелось бы узнать больше и принять активное участие в работе? Предметный материал нужно подать так, чтобы не только заинтересовать учащегося темой урока, но чтобы он понял изучаемый материал и мог применить его на практике [6]. А что, как не игра, поможет нам в этом?

В своей практике на уроках русского языка можно использовать как игровые технологии в «чистом виде», так и применять элементы игровых технологий в основном в 5-7-х классах, потому что игра является вполне естественной для данной возрастной категории [7]. Автору, как учителю русского языка и литературы, важно сделать встречи с разными разделами русского языка не скучными и обыденными, а радостными и интересными. Важно, чтобы встреча с незнакомым, а порой и достаточно сложным материалом учебного предмета «Русский язык» не испугала, не разочаровала, а, наоборот, способствовала возникновению интереса к предмету, который сохранился бы у учащихся в старших классах.

При подготовке к урокам, посвященным самостоятельным частям речи, часто придумываются интересные упражнения. Начиная изучать местоимения, используется песню С. Ротару «Родина моя», где есть местоимения – я, ты, он, она – вместе целая страна. Получается замечательная музыкальная минутка в начале урока.

На этапе проверки домашнего задания предлагается взаимопроверка в форме игры: «Лови ошибку», «Найди ошибку», «Я-учитель», «Найди слово», «Подбери пару», «Да – Нет». Правильные ответы записаны на доске или дается ключ с ответами.

На этапе актуализации опорных знаний используется для актуализации опорных знаний учащихся по ранее изученной теме учебное сообщение «Эта удивительная часть речи», «Знакомый (ая) незнакомец(ка)», викторину «Угадай часть речи».

На этапе объяснения нового материала надо дать учащимся конкретное представление об изучаемых правилах, принципах их применения и законах, для этого используются стихотворные эпиграфы, рифмованные правила.

На этапе закрепления знаний вводятся игры: «Закончи пословицу», «Собери пословицу», «Четвёртое лишнее», игру – фокус «Мой день рождения», игру-исследование «Удивительное число 37», «Орфографический кроссворд». При подготовке уроков используются межпредметные связи. При изучении имени числительного обязательно на уроке звучит гимн математике – царице всех наук. Предлагается учащимся математическое упражнение – фокус «Мой день рождения». Ученики вооружаются листком бумаги и выполняют указания учителя:

Упражнение – фокус «Мой день рождения».

1. Напишите число своего рождения.

2. Умножьте его на два.
3. К результату прибавьте 5.
4. Полученный результат умножьте на 50.
5. Прибавьте номер месяца, в котором вы родились .
6. Назовите полученную цифру.

Ученик называет число. Учитель просто отнимает от результата 250, и готово. Получится 4 или 3 цифры. Первые 2 (может быть и одна цифра) - день, а две последние – месяц рождения учащегося. Упражнение никого не оставляет равнодушным.

Этой же цели – правильное написание числительных – учит и такое творческое задание под названием «Визитка «Моя семья», в котором учащиеся пишут о своей семье, используя числительные и рассказывая о своей семье - возраст, дата рождения, адрес.

Дидактическая игра «Орфографический кроссворд» используется на этапе закрепления знаний:

На этапе обобщения и систематизации знаний используются творческие задания: составить викторины, тесты на тему, написать лингвистическую сказку, разгадать предложенные кроссворды, ребусы, шарады. При изучении темы «Имя прилагательное», «Наречие» используются произведения искусства – картины русских художников: И.И. Шишкин «Рожь», В. Васнецов «Аленушка», предлагая сочинения-описания.

При изучении темы «Жанры речи. Поздравление» предлагается творческое задание – изготовить красивую поздравительную открытку, не забывая при этом о правописании собственных существительных, а при изучении темы «Жанры речи. Загадка» - сделать интересную книжку – малышку с загадками с условием, что отгадками будут разносклоняемые существительные, существительные 1,2,3 склонения и т.д. Задача данных упражнений состоит в том, чтобы помочь учащимся повторить, закрепить полученные знания, привести их в систему, отработать умение применять теоретические знания на практике. Повысить мотивацию и интерес к изучению русского языка.

Дидактические игры, элементы игровых технологий, для использования на различных этапах урока при изучении самостоятельных частей речи.

Этап проверки домашней работы «Найди ошибку», «Лови ошибку», «Я-учитель», «Найди слово», «Подбери пару».



«Да – Нет». Установить правильность выполнения всеми учащимися домашнего задания; устранить в ходе проверки обнаруженные пробелы знаниях.

Этап актуализации опорных знаний Учебное сообщение «Эта удивительная часть речи», викторина «Угадай часть речи», музыкальная минутка. Актуализировать опорные знания учащихся по ранее изученной теме, создать условия для осознанной систематизации имеющихся и полученных знаний.

Этап объяснения нового материала Стихотворный эпиграф, стихотворные правила на заданную тему. Дать учащимся конкретное представление об изучаемых правилах, явлениях, принципах, законах.

Этап закрепления знаний «Закончи пословицу», «Собери пословицу», «Четвёртое лишнее», игра – фокус «Мой день рождения», игра - исследование «Удивительное число 37», «Орфографический кроссворд», сочинение-описание.

Обеспечить усвоение учащимися знаний и способов деятельности на уровне применения.

Этап обобщения и систематизации знаний Тесты. Визитка «Моя семья», открытка «Поздравляю», викторины, кроссворды, ребусы, шарады. Выявить качество усвоения учащимися знаний и способов действий, обеспечить развитие способности к оценочным действиям в изучении темы.

### **Список литературы**

1. Кодекс Республики Беларусь об образовании. – Минск: Нац. центр правовой информ. Респ. Беларусь, 2011. – 400 с.
2. Русский язык, V – XI классы: учебная программа для учреждений общего среднего образования с русским языком обучения. - Минск: НИО, 2022.- 54 с.
3. Концепция учебного предмета «Русский язык».
4. Образовательный стандарт учебного предмета «Русский язык».
5. Русский язык и литература. Как представить собственный педагогический опыт на квалификационном экзамене / сост. И.В. Богачева, И.В. Федоров. – Минск: Пачатковая школа, 2013.
6. Подласый И.П. Педагогика: новый курс: учебн. для студ. высших учебн. заведений: в 2 кн. Ч. 1 / И.П. Подласый. – М.: ВЛАДОС, 2003.

7. Головина Л.М. Активизация познавательной деятельности учащихся. – М: Проспект, 2003.
8. Шукина Г.И. Активизация познавательной деятельности учащихся в учебном процессе. М.: Просвещение, 1982.
9. Бройде М. Русский язык в упражнениях и играх. -М: Рольф,2001.
10. Волина В.В. Русский язык. Я познаю мир: детск.энциклоп. -М. АСТ-ЛТД, 1997.

## ИСПОЛЬЗОВАНИЕ СОВРЕМЕННЫХ ПРИЕМОВ И ТЕХНОЛОГИЙ НА РАЗНЫХ ЭТАПАХ УРОКА С ЦЕЛЬЮ ПОПУЛЯРИЗАЦИИ БЕЛОРУССКОГО ЯЗЫКА

Попова Екатерина Михайловна  
ГУО “Средняя школа № 18 г. Могилева”

**Аннотация:** В статье рассмотрено использование эффективных методов и приемов на разных этапах урока для повышения мотивации учащихся по изучению родного языка; формирование прочных орфографических и пунктуационных умений и навыков учащихся путем создания творческой атмосферы на уроке; усиление практической направленности обучения белорусскому языку.

**Ключевые слова:** визуализация, интерактивные методы, проблемное обучение, прием “флешмоб”, “подари цветок”, “комплимент”.

## THE USE OF MODERN TECHNIQUES AND TECHNOLOGIES AT DIFFERENT STAGES OF THE LESSON IN ORDER TO POPULARIZE THE BELARUSIAN LANGUAGE

Popova Ekaterina Mikhailovna

**Abstract:** The article considers the use of effective methods and techniques at different stages of the lesson to increase the motivation of students to learn their native language; the formation of strong spelling and punctuation skills of students by creating a creative atmosphere in the lesson; strengthening the practical orientation of teaching the Belarusian language; maintaining and improving the skills and abilities formed in elementary school.

**Key words:** visualization, interactive methods, problem-based learning, “flash mob” technique, “give a flower”, “compliment”

У дадзеным артыкуле будуць разгледжаны метадычныя прыёмы, якія мэтазгодна выкарыстоўваюцца на ўроках для актывацыі пазнавальнай дзейнасці, павышэння матывацыі да вывучэння беларускай мовы і літаратуры і папулярызацыі іх сярод вучняў. Адчуваюць сябе беларусамі, карыстацца роднай мовай у паўсядзённым жыцці, чытаць беларускую літаратуру, пісаць свае творы

на беларускай мове, захоўваць беларускую самавітасць і цікавіцца здабыткамі беларускай культуры – у гэтым задачы папулярызацыі беларускай мовы і літаратуры. Ідучы ў клас, кожны настаўнік задаецца пытаннямі: “Чым зацікавіць вучня? Як прымусіць яго думаць, аналізаваць? Які прыём скарыстаць і на якім этапе ўрока?” Час мяняецца, узнікаюць новыя эфектыўныя метады і прыёмы павышэння матывацыі да вывучэння беларускай мовы і літаратуры. І дапамагаюць у гэтым сучасныя адукацыйныя тэхналогіі, элементы якіх варта выкарыстоўваць на ўроках: гульнёвыя тэхналогіі навучання, інтэрактыўныя тэхналогіі навучання, інфармацыйна-камунікатыўныя тэхналогіі навучання, тэхналогія праблемнага навучання, тэхналогія развіцця крытычнага мыслення, асобна арыентаванае навучанне, прыёмы візуалізацыі вучэбнага матэрыялу.

Рэалізацыі на практыцы актывізацыі пазнавальнай дзейнасці вучняў на вучэбных занятках спрыяе выкарыстанне інтэрактыўных метадаў і прыёмаў навучання. С.С. Кашлеў вызначыў інтэрактыўныя метады як “спосабы мэтанакіраванага ўзмацненага міжсуб’ектнага ўзаемадзеяння педагога і вучняў па стварэнні аптымальных умоў свайго развіцця” [1, с.37]. Менавіта гэтыя метады і прыёмы дазваляюць кожнаму вучню стаць актыўнымі суб’ектамі навучальнага працэсу, самастойна адшукаць свой спосаб вырашэння пастаўленай задачы, пры гэтым выкарыстаць свой уласны вопыт, які не менш важны, чым вопыт настаўніка.

Задача арганізацыйна-матывацыйнага этапу ўрока – забяспечыць спрыяльную знешнюю абстаноўку для работы на ўроку, псіхалагічна падрыхтаваць вучняў да зносін, стварыць сітуацыю поспеху, каб зняць эмацыянальную напружанасць, пераадолець пасіўнасць, арганізаваць увагу вучняў і хутка ўключыць іх у вучэбную дзейнасць. На гэтым этапе ўрока мэтазгодна выкарыстоўваць прыёмы “Падары кветку”, “Алітэрацыя імені”, “Камплімент”, “Флэшмоб”. Прыём “Падары кветку” рэалізуецца на працягу 3-5 хвілін. Настаўнік уручае любой групе кветку з тлумачэннем, чаму гэта зроблена; у сваю чаргу гэтая група дорыць кветку наступнай групе аднакласнікаў, пры гэтым тлумачыць, чаму яны гэта робяць. Калі кветка пабудзе у кожнай групе, і вернецца да настаўніка, рэалізацыя метаду завяршаецца. Прыём “Флэшмоб” дазваляе аператыўна ўключыць вучняў у дзейнасць, актывізаваць вуснае маўленне. Удзельнікам флэшмобу раздаюць раздрукаваныя радкі верша, і без папярэдняй падрыхтоўкі яны чытаюць радкі адзін за адным па парадку.

На аператыйна-пазнавальным этапе ўрока вучні засвойваюць новыя веды, авалодваюць дзеяннімі, вырашаюць праблему вучэбных заняткаў. На гэтым этапе перавага аддаецца групавой форме работы. Гэта дае магчымасць кожнаму вучню выказаць сваё меркаванне, больш думаць, разважаць, а не проста механічна запамінаць матэрыял, самастойна і ўсвядомлена “адкрываць” веды, замацоўваць і абагульняць іх.

“Кубік Блума” - адзін з папулярных прыёмаў тэхналогіі крытычнага мыслення, распрацаваных амерыканскім навукоўцам і псіхалагам Бенджамінам Блумам. Для прымянення дадзенай методкі неабходны звычайны папяровы куб, грані якога падпісаны: "Назаві", "Чаму", "Растлумач", "Прапануй", "Прыдумай", "Падзяліся". Пасля фармулявання тэмы ўрока, кубік пачынае працаваць. Тэма павінна быць абавязкова сфармуляваная, для таго каб акрэсліць кола пытанняў, на якія давядзецца адказваць. Выкарыстанне кубіка далей магчыма ў двух варыянтах: настаўнік задае пытанне, зыходзячы з той грані кубіка, якая выпала, або вучні самі фармулююць пытанні.

У апошнія некалькі гадоў актыўна развіваецца фарсайт-тэхналогія (ад англ. “foresight»” – “прадбачанне”), якая мяркуе стварэнне вобраза будучыні праз розныя дзеянні, арыентаваныя на мысленне, абмеркаванне і акрэсліванне будучыні. Аснова методкі: сумесная праца ўдзельнікаў не з тэкстамі, а з вобразамі і схемамі. Сама структура фарсайта складаецца з абазначэння праектаў і падзей, якія прыводзяць да абранай мэты. Вынікам фарсайта з’яўляецца карта будучыні, г.зн. візуальна багатая прастора, якая дазваляе ўбачыць розныя спосабы і шляхі дасягнення жаданага выніку. Фарсайт - працэс складаецца з трох стадый: 1. Стварэнне вобраза верагоднай будучыні. 2. Стварэнне сцэнарыя пераходу з сучаснасці ў жаданую будучыню ў выглядзе “дарожнай карты”. 3. Стварэнне стратэгічных і эканамічных дамоўленасцей удзельнікаў, наконт таго, як гэта “дарожная карта” будзе рэалізоўвацца. Фарсайт не зводзіцца да прагназавання, гэта нешта большае, бо яго задачай з’яўляецца не толькі ўявіць сабе будучыню, але і атрымаць план дзеянняў дасягнення жаданай карцінкі гэтай будучыні. Задача ўдзельнікаў - распрацаваць “дарожную карту” або схему, або стужку часу - своеасаблівы навігатар, які дапаможа аператыйна пракладаць маршрут да пастаўленых мэт.

Кантрольна-карэкцыйны этап. Ацэначная дзейнасць таксама з’яўляецца адным са сродкаў актывізацыі пазнавальнай дзейнасці вучняў на ўроку. Выканаўшы выніковае заданне вучэбных заняткаў, вучні вызначаюць узровень засваення матэрыялу і ступень дасягнення задач, пастаўленых на пачатку

вучэбных заняткаў. Кантрольная функцыя на гэтым этапе ўрока не павінна з’яўляцца самамэтаю, а павінна пераўтварацца ў пастаянную зваротную сувязь “вучань-настаўнік”, бо, на думку М. І. Запрудскага, менавіта зваротная сувязь “аказвае на вучняў эмацыйнае ўздзеянне і служыць моцным матывуючым фактарам: вучань радуецца сваім поспехам і бачыць, над чым канкрэтна яму яшчэ трэба папрацаваць; дае вучням канструктыўныя рэкамендацыі па карэкцыі іх дзейнасці; фарміруе адэкватную самаацэнку вучняў” [2, с.115].

Сярод мноства інтэрактыўных метадаў навучання ў апошні час асабліваю папулярнасць набывае ПТПВ - формула. Гэта ўніверсальны метадаў навучання, які можна разглядаць і як спосаб зваротнай сувязі на ўроку, і як метадаў арганізацыі рэфлексіі, і як метадаў апрацоўкі і прадстаўлення інфармацыі. Акрамя гэтага ПТПВ - формула - гэта яшчэ і метадаў кантролю, матэрыял для маніторынгу выніковасці навучальнага працэсу. Усё гэта робіць ПТПВ - формулу асабліва актуальнай. У рамках школьнай праграмы ПТПВ- формула часцей за ўсё выкарыстоўваецца на ўроках мовы і літаратуры пры падрыхтоўцы да напісання сачынення. Абрэвіатура ПТПВ расшыфроўваецца так: П - пазіцыя, Т - тлумачэнне, П - прыклады, В - вынік. Стваральнікі ПТПВ- формулы прапануюць на першых этапах працы з прыёмам выкарыстоўваць у дзейнасці гатовыя фразы-канструкты, дапаможныя апорныя словы, на якіх гаворачы можа будаваць свой адказ. ПТПВ формула прапануе наступныя фразы: Пазіцыя: «Я лічу, што...», «На маю думку, ...», «Я згодны з...», «Я не згодны з...». Так ПТПВ- формула дапамагае выказаць пазіцыю гаворачага, яго стаўленне да тэмы, якая абмяркоўваецца. Тлумачэнне: «Таму што...», «Бо...», «Паколькі...». З дапамогай гэтых слоў гаворачы падае слухачам сваё меркаванне, прыводзячы важкія аргументы, абгрунтаваныя довады. Прыклады: «Я магу даказаць сказанае некалькімі прыкладамі», «У якасці доказу сказанага прывяду некалькі прыкладаў». У гэтай частцы адказу ПТПС формула прапануе назваць некалькі правяраных фактаў, якія сведчаць аб праўдзівасці выказвання. Вынік: «Такім чынам...», «Значыць...», «Таму», «З усяго вышэйсказанага я раблю выснову...». Завяршальная частка адказу змяшчае выснову, якая падкрэслівае і пацвярджае пазіцыю гаворачага па дадзенай тэме.

Рэфлексійны этап. Мэта – самаацэнка, усведамленне значнасці вучэбнай дзейнасці і сітуацыя поспеху. Інтэрактыўныя метады і прыёмы - метады рэфлексійнай дзейнасці – “Ключавое слова”, “Завяршы фразу”, “Асацыяцыі”, “Тры-два-адзін” , “Тэлеграма”, “Ключавое слова”, “Думкі ў падарунак” і іншыя. Праз рэфлексійную дзейнасць вучні ўсведамляюць свае пазнавальныя цікавасці, матывацыю сваёй дзейнасці, цяжкасці ў дзейнасці.

Такім чынам, папулярызацыя беларускай мовы- гэта працяглы і шматгранны працэс, які патрабуе мэтанакіраванай, сістэматычнай працы ад настаўнікаў і вучняў. Настаўніку такая праца дае магчымась павысіць свой прафэсійны ўзровень, бо, як адзначаў яшчэ Сенека, “навучаючы іншых, мы навучаемся самі.”

### **Спіс літаратуры**

1. Кашлев, С.С. Интерактивные методы обучения педагогике / С.С. Кашлев. – Минск: Вышэйшая школа, 2004. – 176с.
2. Запрудский, Н.И. Современные школьные технологии – 2 / Н.И. Запрудский. – Минск: Сэр-Вит, 2010. – 256 с.

**ЛИНГВОКУЛЬТУРОЛОГИЧЕСКИЙ ПОДХОД В ПРЕПОДАВАНИИ  
КАК СРЕДСТВО УПРАВЛЕНИЯ СТРАТЕГИЯМИ ОБУЧЕНИЯ  
ПРИ ИЗУЧЕНИИ ИНОСТРАННОГО ЯЗЫКА**

**Иван Геннадьевич Климов**

магистр

ГУО «Средняя школа» № 18

**Аннотация:** в статье рассмотрен лингвокультурологический подход в процессе обучения иностранному языку, в том числе и в профильных лингвистических классах, изучающих английский язык как первый иностранный язык (L2). Статья направлена на выявление взаимосвязи между применением лингвокультурологического подхода и улучшением усвоения учащимися материала при использовании языковых стратегий, определяющих положительное влияние такого синтеза на частоту их использования преподавателем и учащимися. Рассмотрены такие типы стратегий обучения, как общая, метакогнитивная, аффективная и социальная, в процессе изучения английской грамматики, лексики и фонетики.

**Ключевые слова:** лингвистика, лингвокультурологические подходы, методы обучения, инновации, методика, навыки, диалогическая речь, стратегии чтения.

**LINGUOCULTURAL APPROACH TO TEACHING  
AS A TOOL FOR MANAGING LEARNING STRATEGIES  
WHEN STUDYING A FOREIGN LANGUAGE**

**Ivan Gennadievich Klimov**

**Abstract:** The article considers the linguistic and cultural approach in the process of teaching a foreign language, including in specialized linguistic classes studying English as the first foreign language (L2). The article aims to identify the relationship between the use of a linguistic and cultural approach and the improvement of students' assimilation of material when using language strategies that determine the positive impact of such synthesis on the frequency of their use by



teachers and students. Such types of learning strategies as general, metacognitive, affective and social are considered in the process of learning English grammar, vocabulary and phonetics.

**Key words:** linguistics, linguistic and cultural approaches, teaching methods, innovations, methodology, skills, dialogic speech, reading strategies.

*Основная часть.* Технологический и информационный прогресс, развитие международных отношений, социальная и академическая мобильность, несомненно, вносят радикальные изменения в процесс образования на разных уровнях. Изучение иностранного языка направлено не на формирование определенных навыков и развитие языковых умений учащихся, а на формирование их личности, способной использовать язык для представления самобытности своей культуры, готовой к межкультурной коммуникации и взаимодействию на изучаемом иностранном языке, и применению этих навыков в дальнейшей жизни и профессиональной деятельности [1, с 76-111]. Исходя из коммуникативной парадигмы, содержательная составляющая процесса обучения представлена реальными ситуациями общения, использованием аутентичных видео- и аудиоматериалов, проведением соответствующих мероприятий [2, с 370-379] соблюдая эти условия, учащийся погружается в культуру изучаемого языка. В процессе обучения существуют различные подходы к решению этой проблемы: лингвокультурологический, модульный, интегративный, метапредметный и другие.

1. Несмотря на широкий охват вопроса, стоит отметить, что проблема введения лингвокультурного компонента и проблема включения иноязычной культуры в обучение иностранным языкам остаются весьма актуальными. В соответствии с таким подходом к обучению иностранному языку необходимо интегрировать такие аспекты как грамматика, письмо, лексика и фонетика, а также некоторые технологии и определить эффективные стратегии обучения. Преподавание иностранного языка в рамках лингвокультурологического подхода – способ сочетать различные аспекты языка для достижения лучших академических результатов [3, с 66-76]. Важно поддерживать баланс между грамотностью и фонетической корректностью речи, основанной на правильном использовании лексико-грамматических структур и норм произношения языка, и отсутствия лингвистического барьера. Очевидно, что учащиеся, которые пытаются соблюдать нормы грамматики, теряют беглость речи и фонетическую корректность при разговоре. Р.Л. Оксфорд определяет обучение как

конкретные действия, предпринимаемые учащимся для того, чтобы сделать процесс обучения более легким, быстрым, приносящим больше удовольствия, и их способность применять это к новым ситуациям [4, с 148-153].

2. Стоит рассматривать следующие стратегии обучения: метакогнитивную, аффективную и социальную. Они могут быть полезны для всех языковых навыков: аудирование, чтение, говорение и письмо [4]. Метакогнитивная стратегия используется для контроля, регулирования или изучения языка. Изучающие язык могут получить контроль над своим языковым возрастом с помощью аффективных стратегий, которые делятся на три группы: снижение тревожности, контроль эмоций и поощрение. [4]. Социальные стратегии очень важны и согласно Р.Л. Оксфорду [4], язык – это форма социального поведения и коммуникации <...>, которая имеет место только между людьми. Социальные стратегии делятся на три группы: способность задавать вопросы, сотрудничать и сопереживать другим [5, с 915-922]. Лексико-грамматические навыки наряду с фонетическими считаются необходимыми элементами успешной речи и процесса коммуникации.

3. Лингвокультурологический подход должен выполнять пять функций: развивающую, образовательную, академическую, когнитивную и профессиональную. Преподавание иностранного языка в рамках лингвокультурологического подхода может быть определено как совместная деятельность преподавателя и учащегося, где первый передает знания, умения и понимание (обучение), а второй усваивает, впитывает их и применяет в жизни; как социальный процесс, определяемый потребностями развития общества и приобретения такого опыта. Целесообразным использование лингвокультурологического подхода представляется на этапе системного синтеза и продемонстрирован на примере упражнений и заданий ниже.

*Примеры упражнений при лингвокультурологическом подходе:*

*Exercise 1.* Read the text. Put the verbs in the proper Passive forms. Explain why you have preferred one form to another.

The Tower of London \_\_\_\_\_ (to build) by William the Conqueror in 1078 as a castle and palace. Since that time it \_\_\_\_\_ (to expand) to its present size, and as an armory, a zoo, a royal mint, a prison and a museum. At the time when it was a prison a lot of people \_\_\_\_\_ (to lock) in the Tower. Anne Boleyn, Sir Walter Raleigh and Elizabeth the First \_\_\_\_\_ (to shut) there, too. Spies \_\_\_\_\_ (to imprison) in the Tower during the World Wars. Many

convicted \_\_\_\_\_ (publicly/to execute) on the Tower Hill. They \_\_\_\_\_ (to behead) with the block and axe, which \_\_\_\_\_ (to keep) and \_\_\_\_\_ (to show) in the Tower of Armory now.

*Exercise 2.* Listen the following records on the British Council web site.

Identify the tenses used in these videos. Explain your choice. What new things have you learned about a culture? Tell others what you have learned.

<https://learnenglishkids.britishcouncil.org/listen-watch/video-zone/one-million-plastic-pick>

<https://learnenglishkids.britishcouncil.org/listen-watch/video-zone/mrs-claus-explains-christmas-traditions>

*Exercise 3.* Come up with an imaginary fantasy hero who will represent your country (or Great Britain). Draw a picture and describe him using adjectives in different forms.

4. Таким образом, при использовании лингвокультурологического подхода обучение иностранному языку (L2) на занятиях по практической грамматике, практической фонетике, практике устной и письменной речи, повышается мотивация учащихся, и позволяет повысить эффективность процесса обучения.

### Список литературы

1. Б. Харрисон, Культура в классе. ELT Document 132, Современные публикации на английском языке, The British Council, 76-111 (1990).

2. О. Шипунова, И. Березовская, Границы семантических барьеров в межкультурной коммуникации, 4-я Международная междисциплинарная научная конференция по социальным наукам и искусствам SGEM2017, Сборник материалов конференции 2, 370-379, 1 (2017).

3. С.А. Радионова, Развитие грамматических навыков. Материалы 11-я Международная конференция по образованию и педагогической психологии (ICEEPSY 2020), 66-76 (2020). <https://dx.doi.org/10.15405/epiceepsy.26728141.20111.1>

4. Rebecca L. Oxford, Стратегии изучения языка: что должен знать каждый учитель, Нью-Йорк: Издательство Heinle & Heinle, 148-153 (1990).

5. А.А. Синичкина, Развитие социокультурной компетентности студентов вузов на основе интерактивных технологий, Европейский журнал социальных и поведенческих наук, 915-922 (2018). <https://dx.doi.org/10.15405/epsbs.2018.12.02.99>

**ПРЭЗЕНТАЦЫЯ З ВОПЫТУ РАБОТЫ КЛУБА «СПАДЧЫНА»  
ПА ПРАВЯДЗЕННІ АДЗІНЫХ ДЗЁН БЕЛАРУСКАГА МАЎЛЕННЯ**

**Кавалёва Галіна Уладзіміраўна**  
бібліятэкар дзяржаўнай установы адукацыі  
«Сярэдняя школа № 18 г. Магілёва»

**Анатацыя:** В статье автор делится опытом работы учреждения образования в области популяризации родного языка. Рассказывается об опыте и возможностях средней школы в проведении белорусскоязычных дней, идет речь об эффективных способах и методах формирования у учащихся любви к родной стране, воспитания патриотизма через любовь к родному языку.

**Ключевые слова:** проблемы, белорусский язык, многоязычный мир, духовность, флешмобы, настольные игры, музеи, социальная реклама, путешествия.

**PRESENTATION OF WORK EXPERIENCE OF CLUB «SPADYCHYNA»  
ACCORDING TO THE ONE DAYS OF BELARUSIAN SPEECH**

**Kavaleva Galina Uladzimiraua**

**Abstract:** In the article, the author shares the experience of an educational institution in the field of popularizing the native language. The experience and possibilities of high schools in holding Belarusian-speaking days are described, and effective ways and methods of developing students' love for their native country and cultivating patriotism through love for their native language are discussed.

**Key words:** problems, Belarusian language, multilingual world, spirituality, flash mobs, board games, museums, social advertising.

Беларускі народ мае багатую шматвяковую гісторыю развіцця, можна адзначыць як перыяды росквіту нацыі, так і перыяды заняпаду ў палітычнай, сацыяльнай і культурнай сферах. Пры ўсіх неспрыяльных, прыгнятальных умовах жыцця беларускі народ не страціў сваю самабытнасць, свой нацыянальны характар, свае нацыянальныя рысы [1, с.8].

У сучасным жыцці вядзецца актыўная работа па вывучэнні праблемы далучэння дзяцей дашкольнага і школьнага ўзросту да сваёй нацыянальнай культуры [2]. Сусветная грамадскасць занепакоена агрэсіўным наплывам

масавай культуры і страты прадстаўнікамі розных народаў духоўнай сувязі са сваімі нацыянальнымі культурамі. Найбольшую вастрыню праблема далучэння дзяцей да вытокаў беларускай нацыянальнай культуры набывае, калі гаворка ідзе пра змест уяўленняў дзяцей аб тым, што значыць быць прадстаўніком пэўнай нацыянальнасці, у якой меры даступна школьнікам засваенне культуры і разуменне яе самабытнасці, а таксама якія шляхі і сродкі далучэння дзяцей да нацыянальнай культуры свайго народа. У сучаснай навуцы і практыцы асаблівае значэнне надаецца ролі ўласнай актыўнасці дзіцяці ў пазнанні навакольнага свету.

Крыніцай актыўнасці дзіцяці ў значнай меры з'яўляецца прадметнае асяроддзе. Установа агульнай адукацыі мае магчымасць мэтанакіравана арганізаваць асяроддзе развіцця, накіроўваючы актыўнасць дзіцяці на прыярытэтныя для працэсу выхавання мэты. Прадметнаму асяроддзю, якое акружае школьніка, надаецца вялікая ўвага, аднак няма прамых указанняў на тое, як выкарыстоўваць яе з мэтай развіцця нацыянальнай самасвядомасці [2].

Таму для пачатку неабходна вызначыць, што ж мы разумеем пад нацыянальнай самасвядомасцю. Гэта паняцце ў дачыненні да дзяцей школьнага ўзросту разглядаецца, як неад'емная частка любові да Радзімы і вызначаецца, як усведамленне сваёй супольнасці з пэўным народам на аснове уяўленняў аб яго гісторыі і культуры. Крыніцай актыўнасці выступае асяроддзе, якое вызначаецца як комплекс матэрыяльна-тэхнічных і псіхалага-педагагічных умоў. Дзейнымі сродкамі, якія дазваляюць азнаёміць дзяцей з беларускай нацыянальнай культурай і рэалізаваць сябе як яе прадстаўніка, выступаюць:

\*сродкі матэрыяльнай культуры, такія як ілюстраваная бібліятэка вуснай народнай творчасці, наглядна - ілюстраваныя матэрыялы, якія адлюстроўваюць побыт, традыцыі і звычаі беларускага народа;

\*элементы нацыянальнага касцюма, прадстаўленыя дзецям для самастойнай тэатралізаванай дзейнасці;

\*мадэлі і макеты прадметаў нацыянальнай матэрыяльнай культуры, прызначанай як для разглядання, так і для самастойнай дзейнасці дзяцей.

Уяўленні дзяцей аб беларускім нацыянальным побыце фарміруюцца ў:

\*сюжэтна-ролевых гульнях;

\*працэсе прагляду і ўдзелу ў розных абрадавых інсцэніроўках ("Вячоркі", "Гуканне вясны" і т.п.);

\*маляванні і аплікацыі (упрыгожванні кашуль, паясоў, фартухоў і т.п. нацыянальнымі ўзорамі);

\*мастацка-маўленчай дзейнасці (праслухоўванні, пераказванні беларускіх народных казак, іх абыгрыванні).

У нашай школе гэту работу ажыццяўляе клуб “Спадчына”, які працуе на працягу многіх гадоў. У яго склад уваходзяць настаўнікі пачатковай школы, настаўнікі-прадметнікі і актыўныя вучні. Работа клуба вядзецца на працягу года. 1 верасня класнымі кіраўнікамі праводзіцца ўрок па адзінай тэме, у гэтым годзе гэта “Гістарычная памяць - дарога ў будучыню”. На пачатку верасня кожны класны кіраўнік праводзіць інфармацыйныя гадзіны, прысвечаныя Дню беларускага пісьменства і друку. У гэтым навучальным годзе Любчанка А.І., кіраўнік тэатральнай студыі нашай школы, прымала ўдзел у святкаванні Дня пісьменнасці ў Добрушы. Яна піша для дзяцей і з’яўляецца членам Саюза пісьменнікаў Магілёўшчыны. Алена пазнаёміла гасцей свята са сваёй творчасцю, а потым на літаратурнай пляцоўцы разам з супругам Паўлам, салістам Магілёўскай абласной філармоніі, выканала песню, затым яны прэзентавалі яго дзіцячы часопіс коміксаў “Любчык”.

Традыцыйнай стала бібліятэчная акцыя “Чытаем па-беларуску”. Звычайна афармляюцца выставы, прымеркаваныя да юбілеяў беларускіх паэтаў і пісьменнікаў, праводзяцца гутаркі па жыцці і творчасці юбіляраў, віктарыны. Таксама праходзіць у гэты дзень акцыя “Гавары па-беларуску”, у час яе вучні атрымліваюць эмблему, якая падштурхоўвае размаўляць на роднай мове. Бацькі, бабулі і дзядулі не застаюцца па-за ўвагай. Многія з іх атрымалі памятки “Парады тым, хто хоча размаўляць па-беларуску”.

Таксама на пачатку навучальнага года праходзіць у гэты дзень акцыя “Гавары па-беларуску”, у час яе вучні атрымліваюць эмблему, якая падштурхоўвае размаўляць на роднай мове. Бацькі, бабулі і дзядулі не застаюцца па-за ўвагай. Многія з іх атрымалі памятки “Парады тым, хто хоча размаўляць па-беларуску”.

Кожны чацвер праводзяцца разнастайныя мерапрыемствы, накіраваныя на развіццё цікавасці да роднай мовы. Найперш праводзяцца яны сярод вучняў пачатковых класаў, бо выхоўваць любоў да свайго, роднага трэба пачынаць з маленства.

Работу па папулярызацыі беларускай мовы на працягу года актыўна вядуць выкладчыкі беларускай мовы і літаратуры, якія кожны чацвер прыдумваюць невялікія цікавыя заданні, конкурсы для развіцця цікавасці да роднага слова.

Работа школы вядзецца па наступных напрамках:

- грамадзянска –патрыятычнае выхаванне,
- нацыянальнае выхаванне,
- экалагічнае выхаванне,
- культура мовы і маўлення,

- эстэтычнае выхаванне ,
- сустрэчы са знакамітымі людзьмі,
- падарожжы па роднай краіне.

Формы работы выбіраюцца часцей за ўсё гульнівыя, актыўныя.

Напрыклад, дыдактычная гульня ”Традыцыйныя беларускія словы этыкету”. Яе правяла настаўнік пачатковай школы. Першакласнікі працягвалі знаёміцца са словамі ветлівасці, вучыліся ўжываць іх у дыялогах, практычных заданнях: слухалі казку “Кот Мурлыка і дзед” паводле У. Ліпскага, злучалі моўныя выразы з адпаведнымі малюнкамі, дапаўнялі радкі верша В. Віткі “Добра, калі ты змалку можаш вітаць людзей” ветлівымі словамі. Настаўніца накіроўвала работу рэплікамі, пытаннямі, стварала ўмовы для праяўлення ініцыятывы, давала ацэнку няправільным адказам або прадухіляла іх. Вучні сур’ёзна ставіліся да работы, на працягу ўсяго часу была прыемная працоўная атмасфера. Рабяты ўзбагацілі свой слоўнік, навучыліся выкарыстоўваць словы ветлівасці . Работу па папулярызацыі беларускай мовы на працягу года актыўна вядуць выкладчыкі беларускай мовы і літаратуры, якія кожны чацвер прыдумваюць невялікія цікавыя заданні, конкурсы для развіцця цікавасці да роднага слова.

Таксама арганізоўваюцца экскурсійныя паездкі па мясцінах , звязаных з жыццём і творчасцю беларускіх паэтаў, з гісторыяй і культурай нашага краю. Так класныя кіраўнікі 6-8 класаў арганізавалі паездку ў Брэст і Белавежскую пушчу, а настаўнікі пачатковай школы – у Мінск. Былі арганізаваны экскурсіі ў старажытны Полацк, Мір-Нясвіж. Традыцыйнай стала экскурсія ў Ляўкі і Копысь, калі яшчэ наведваецца Шклоў і Александрыя. Вельмі запомнілася паездка ў Чырвоны Бераг, дзе пазнаёміліся з прыгожай і незвычайнай сядзібай Козел-Паклёўскіх, а потым наведалі мемарыяльны комплекс на месцы дзіцячага канцлагера. Апошняй была незабыўная сустрэча з беларускай мовай і традыцыямі нашага народа ў Вялікім княстве Сула.

### **Спісок літаратуры**

1. Пётр Мурзёнак: “Каб жыла беларуская нацыя” (эсэ) “Культура, Нацыя”, №14, чэрвень 2016, с.5-21.
2. Дубоделов, А.В. Популярызацыя беларускага мовы сярод моладзі / А.В. Дубоделов, Я.А. Рогожнік; науч. рук. О.В. Лінкевіч // НИРС-75 [Электронны рэсурс]: матэрыялы навука-практычнай канферэнцыі студэнтаў і курсантаў, Мінск, 25 красавіка 2019 г. / Беларускі нацыянальны тэхнічны ўніверсітэт; редкол.: Е.С. Голубцова (отв. ред.) [и др.]. – Мінск: БНТУ, 2019.

**КОМПЕТЕНТНОСТНЫЙ ПОДХОД В СОВРЕМЕННЫХ МЕТОДИКАХ  
ОБУЧЕНИЯ, РАЗВИТИЯ И ВОСПИТАНИЯ: ДИАГНОСТИКА И  
МОДЕЛИРОВАНИЕ ПРОФЕССИОНАЛЬНЫХ НАВЫКОВ БУДУЩИХ  
УЧИТЕЛЕЙ В КОНТЕКСТЕ ТАНЦЕВАЛЬНОГО ОБРАЗОВАНИЯ**

**Хуан Чэньчэнь**

аспирант

Казанский (Приволжский) Федеральный Университет

**Аннотация.** Актуальность компетентностного подхода в системе танцевального образования определяется его способностью формировать высококвалифицированных, компетентных и конкурентоспособных специалистов. В докладе подробно анализируются многофакторные аспекты этого методологического принципа, включая необходимость комплексного исследования и применения данного подхода. Освещаются вопросы адаптации компетентностного подхода к специфическим условиям и потребностям образовательных учреждений и студентов. Дополнительно рассматриваются критерии оценки эффективности применения данного подхода, такие как уровень удовлетворенности студентов, качество педагогической деятельности и успешная адаптация выпускников на рынке труда. Таким образом, доклад не только выявляет ключевые элементы компетентностного подхода, но и предлагает интегральную методологическую систему для его оптимизации и дальнейшего научного изучения.

**Ключевые слова:** компетентностный подход, танцевальное образование, профессиональные навыки, педагогическая деятельность, методологическая система, высокая квалификация, конкурентоспособность, адаптация выпускников, рынок труда, уровень удовлетворенности, эффективность применения, многофакторный анализ, образовательные учреждения.

**COMPETENCY-BASED APPROACH IN MODERN METHODS OF  
TRAINING, DEVELOPMENT AND EDUCATION: DIAGNOSTICS AND  
MODELING OF PROFESSIONAL SKILLS OF FUTURE TEACHERS  
IN THE CONTEXT OF DANCE EDUCATION**

**Huang Chenchen**

**Abstract.** The relevance of the competence approach in the dance education system is determined by its ability to form highly qualified, competent and



competitive specialists. The paper analyzes in detail the multifactorial aspects of this methodological principle, including the need for comprehensive research and application of this approach. The issues of adapting the competency-based approach to the specific conditions and needs of educational institutions and students are highlighted. Additionally, the criteria for assessing the effectiveness of the application of this approach, such as the level of student satisfaction, the quality of pedagogical activity and the successful adaptation of graduates in the labor market are considered. Thus, the report not only identifies key elements of the competency-based approach, but also offers an integral methodological system for its optimization and further scientific study.

**Key words:** competence approach, dance education, professional skills, pedagogical activity, methodological system, high qualification, competitiveness, adaptation of graduates, labor market, level of satisfaction, efficiency of application, multifactor analysis, educational institutions.

В танцевальном образовании актуализация компетентного подхода в подготовке будущих учителей представляет собой весьма сложный и многоаспектный процесс, требующий детального анализа. Суть данного подхода заключается в определении и развитии педагогической компетентности как интегративного качества, включающего в себя различные типы знаний, умений, навыков и личностных качеств. В контексте танцевального образования особое значение приобретают специализированные знания в области хореографии, которые включают не только знание движений и последовательностей, но и понимание истории танца, его стилей и форм [1, с.14].

Не менее важными являются психолого-педагогические навыки, такие как владение методами мотивации, возможность установления конструктивного взаимодействия со студентами, а также умение диагностировать и решать возникающие проблемы в образовательном процессе.

Компетентный подход предлагает ряд возможностей для усовершенствования образовательного процесса. Прежде всего, это интеграция теоретических и практических аспектов обучения, что особенно важно в танцевальном образовании. [2, с.26].

В системе танцевального образования, компетентный подход играет ключевую роль в формировании профессионально компетентных специалистов.

Этот подход требует от педагогов и образовательных учреждений особого внимания к деталям, глубокого анализа и тщательного планирования. Он интегрирует традиционные и инновационные методы обучения, что делает образовательную систему гибкой и адаптивной к индивидуальным нуждам студентов. Это способствует не только всестороннему развитию будущих специалистов, но и их карьерному росту [3, с.38].

Техническая подготовка является базовым элементом образования в данной сфере. Здесь важны не только мастерство выполнения движений и последовательностей, но и умение адаптировать технические навыки к различным стилям и формам танца. Однако, наряду с технической экспертизой, не менее важными являются креативное мышление и эмоциональный интеллект. Креативность в данном контексте предполагает способность к хореографическому моделированию, созданию новых движений и композиций, а также умение видеть и реализовывать художественный образ. Эмоциональный интеллект, в свою очередь, включает в себя умение управлять своими эмоциями и эмоциями других, что критически важно в процессе обучения и взаимодействия с партнерами и учениками.

Не менее значимыми остаются коммуникативные навыки. В сфере танцевального образования это означает не только умение эффективно передавать свои знания и навыки ученикам, но и способность работать в команде, устанавливать и поддерживать социальные связи, а также разрешать конфликтные ситуации. Эти навыки играют важную роль в профессиональной деятельности педагога, поскольку образовательный процесс в данной области часто предполагает тесное и длительное взаимодействие с людьми.

Итак, компетентностный подход в обучении хореографии представляет собой многоуровневую, комплексную систему, включающую в себя не только техническую подготовку, но и развитие креативного мышления, эмоционального интеллекта и коммуникативных навыков. Это предполагает создание образовательной среды, в которой синтезируются традиционные и инновационные методы обучения, включая применение цифровых технологий, геймификации, элементов дистанционного образования и других современных педагогических технологий. Такой подход требует от образовательных учреждений и педагогов глубокой проработки учебных программ, методов и методик обучения, а также постоянного мониторинга и коррекции образовательного процесса [4, с.56].

Диагностика профессиональных навыков в образовании включает формальные и неформальные методы. Формальные, такие как тесты и экзамены, фокусируются на знаниях и практических навыках. Неформальные

методы, вроде интервью и психометрических тестов, оценивают мотивацию и эмоциональный статус. На основе этих данных создается адаптивная модель формирования навыков, которая может предложить коррекции в учебных программах и методиках, включая внедрение новых педагогических технологий [5, с.33].

Стоит отметить, что процесс диагностики и разработки модели — это итеративный процесс, который требует постоянного мониторинга и коррекции. Введение системы диагностики является не одноразовым мероприятием, а частью циклического процесса улучшения качества образования.

Эффективность компетентностного подхода в танцевальном образовании оценивается по трём основным критериям. Первый — уровень удовлетворенности студентов, измеряемый через опросы и анкеты. Второй — качество педагогической работы, оцененное через результативность и инновационные методы. Третий — успешная адаптация выпускников на рынке труда, измеряемая статистикой занятости и доходов. Комплексная оценка по этим критериям дает наиболее точную картину эффективности подхода.

Эти критерии не являются исчерпывающими, и в зависимости от специфики конкретного образовательного учреждения и программы могут быть дополнены другими показателями. Однако именно с их помощью можно провести комплексную оценку эффективности применения компетентностного подхода в формировании профессиональных навыков будущих учителей в системе танцевального образования.

Компетентностный подход в танцевальном образовании направлен на подготовку высококвалифицированных специалистов, синтезируя теорию и практику. Для его эффективности необходимы комплексные исследования и адаптация к социокультурному контексту.

Таким образом, компетентностный подход выступает не просто как инструмент оценки и формирования профессиональных навыков, но и как комплексная методологическая система, требующая детального исследования и оптимизации. Это делает его актуальным объектом научного и педагогического изучения, а также ключевым элементом для повышения качества и эффективности образовательного процесса в области танцевального искусства.

### **Список литературы**

1. Смирнова А.И. Компетентностный подход в системе образования: теория и практика / А.И. Смирнова // Вопросы педагогики. - 2019. - № 12. - С. 10-18.

2. Петров С.В. Педагогическая компетентность в области танцевального искусства: проблемы и перспективы / С.В. Петров, М.А. Васильев // Журнал исследований в области искусств. - 2021. - № 7. - С. 23-31.

3. Иванова О.А. Современные методы оценки профессиональных навыков у будущих учителей / О.А. Иванова, Р.Е. Смирнов // Педагогический журнал. - 2020. - № 10. - С. 36-42.

4. Федорова И.Н. Эмоциональный интеллект и креативность в обучении хореографии / И.Н. Федорова // Хореографический вестник. - 2018. - № 4. - С. 15-20.

5. Гребенкина Ю.А. Влияние компетентностного подхода на рынок труда в сфере образования / Ю.А. Гребенкина, Д.С. Лебедев // Экономика образования. - 2021. - № 5. - С. 7-12.

## ИМИДЖ ОБРАЗОВАТЕЛЬНОГО УЧРЕЖДЕНИЯ И СПОСОБЫ ЕГО ПОВЫШЕНИЯ

Попова Мария Леонидовна

магистр

Научный руководитель: **Филимонюк Людмила Андреевна**

д. пед. н., профессор

ФГАОУ ВО «Северо-Кавказский федеральный университет»

**Аннотация.** В статье представлены определения понятий «имидж» и «имидж образовательного учреждения», рассмотрены основные способы формирования и повышения позитивного имиджа образовательного учреждения на примере МКОУ СОШ №2 Грачёвского район, с. Бешпагир.

**Ключевые слова:** имидж, имидж образовательного учреждения, способы повышения имиджа, формирование позитивного имиджа.

## THE IMAGE OF AN EDUCATIONAL INSTITUTION AND WAYS TO IMPROVE IT

Popova Maria Leonidovna

Scientific adviser: **Filimonyuk Lyudmila Andreevna**

**Abstract.** The article presents definitions of the concepts "image" and "image of an educational institution", discusses the main ways to enhance and form a positive image of an educational institution on the example of the Moscow State Educational Institution of Secondary School No. 2 Grachevsky district, Beshpagir village.

**Key words:** image, the image of an educational institution, ways to improve the image, the formation of a positive image.

В условиях современных реалий образовательные учреждения вынуждены вступать в конкурентную борьбу за учащихся, родителей, учителей. В качестве метода конкурентной борьбы используется имидж образовательного учреждения.

Прежде чем приступить к обсуждению повышения имиджа образовательного учреждения, необходимо определить значение понятия «имидж».

Современный словарь интерпретирует имидж (от латинского *imago* – «изображение, образ») как целенаправленно создаваемый образ, призванный воздействовать на публику с целью продвижения и рекламы [1].

М.С. Пискунова дает следующее определение: «...имидж образовательного учреждения – это эмоционально окрашенный образ, часто сознательно сформированный, обладающий целенаправленно заданными характеристиками призванный оказывать психологическое влияние определенной направленности на конкретные группы социума» [2].

С понятием имиджа тесно связана и репутация образовательного учреждения, которая складывается из нескольких составляющих и которая удерживается в массовом сознании долгие годы. Отличие имиджа от репутации, заключается именно в том, что репутация является итогом формирования имиджа.

Имидж является определенным и многосторонним понятием, которое может быть желаемым, реальным, традиционным, благоприятным, позитивным, идеализированным или новым. Перечисленные характеристики имиджа не противоречат друг другу и не исключаются, а также имеют способность переходить из одного качества в другое. Так, например, желаемый имидж может быть достигнут при определенных усилиях со стороны заинтересованной организации.

На примере образовательного учреждения МКОУ СОШ №2 Грачёвского район, с. Бешпагир мы попытались представить этапы работы по повышению имиджа образовательного учреждения.

1 этап – процесс определения миссии образовательного учреждения.

Прежде всего, следует провести анализ внешней среды, чтобы понимать, какие факторы влияют на работу данного учреждения. Педагогическая специфика требует от нас четкого понимания своей базовой идеи, которую можно назвать «концепцией», «миссией» или «изюминкой». Важно определить, что именно делает данное образовательное учреждение уникальным и привлекательным для целевой аудитории. Для успешной стратегии продвижения необходимо знать сильные и слабые стороны своего учреждения. Это поможет сосредоточиться на тех аспектах, которые действительно нуждаются в улучшении и популяризации. Например, сильной стороной МКОУ СОШ №2 Грачёвского район, с. Бешпагир, является качество преподавания, и именно к этому аспекту администрация школы старается привлечь внимания. Также есть небольшие недостатки, а именно – отсутствие современных

учебных материалов, но им уделяется больше внимание и производится их обновление.

2 этап – определение целевой аудитории также играет важную роль в повышении имиджа образовательного учреждения. Это могут быть ученики, родители, работники учреждения, социальные партнеры и СМИ. Каждая группа имеет свои особенности и потребности, которые необходимо учитывать при планировании маркетинговых мероприятий. Например, для привлечения учеников в МКОУ СОШ №2 Грачёвского район, с. Бешпагир проводятся конкурсы и организуются внеурочные мероприятия актуальной и современной тематики; для родителей – информационные встречи и консультации, а для работников – обучение и развитие профессиональных навыков. Таким образом, определение миссии и целевой аудитории являются ключевыми этапами в повышении имиджа образовательного учреждения.

Сегодня все больше значимости приобретает социальное партнерство для успешного продвижения на рынке. Однако, вряд ли какая-либо организация, стремящаяся повысить свой имидж, будет вкладывать средства в неясные образовательные проекты. Обычно помощь оказывается только тем, кто обладает хорошей репутацией и высокой социальной активностью, поскольку взаимная польза от такого сотрудничества должна быть обоюдной. СМИ играют роль своеобразных посредников между образовательным учреждением и социальными партнерами. Именно поэтому МКОУ СОШ №2 Грачёвского район, с. Бешпагир своевременно информирует общественность о своих планах и достижениях, что позволяет значительно расширить круг потенциальных партнеров и сформировать положительное мнение о себе в глазах окружающих.

3 этап – процесс планирования.

На данном этапе осуществляется разработка конкретных действий, направленных на повышение имиджа. Их можно условно разделить на внутренние и внешние. К внутренним относятся такие мероприятия, как повышение корпоративной культуры, создание символики, разработка дресс-кода, изменение качества взаимодействия между участниками образовательного процесса, обучение деловой этике и так далее. Важно помнить, что открытость и демократичность образовательной организации напрямую зависят от того, насколько привлекательным будет выглядеть то, что вы планируете представить другим.

МКОУ СОШ №2 Грачёвского район, с. Бешпагир стремится к созданию положительного образа среди субъектов образовательной деятельности. Для

достижения этой цели школа регулярно обновляет информацию на сайте, проводит акции, организовывает письменные и устные контакты, включая рассылку благодарственных писем, листовок и буклетов. Также участвует в крупных проектах, исследованиях и волонтерской деятельности. Целью этого является повышение имиджа школы. Также на данном этапе школа организует сбор обратной связи через мониторинг, анкетирование и т.д.

4 этап – процесс реализации запланированных мероприятий.

Все мероприятия по повышению имиджа МКОУ СОШ №2 Грачёвского район, с. Бешпагир успешно реализуются и органично интегрируются в учебный процесс.

5 этап – процесс проверки эффективности.

На данном этапе осуществляется оценка соответствия полученного образа с желаемыми результатами. Важным условием является распространение информации о мониторинге среди всех участников такой деятельности. Кроме того, сам факт заинтересованности образовательного учреждения в создании положительной репутации вызывает благоприятное впечатление у окружающих.

Таким образом, повышение имиджа образовательного учреждения представляет собой процесс создания спланированного образа на основе имеющихся ресурсов с целью повышения конкурентоспособности, привлечения инвестиций и расширения партнерских связей.

Основной целью повышения имиджа является повышение конкурентоспособности учебного заведения. Достижение этой цели возможно при условии, если отношение, которое существует между желаемыми союзниками, полностью устраивает. В результате выработки благоприятного имиджа образовательное учреждение может стать показателем своего развития, оценки перспективности его начинаний, профессионализма коллектива, своевременности методических продуктов и креативности методической работы.

### **Список литературы**

1. Самый новейший толковый словарь русского языка XXI века: ок. 1500 слов / Е.Н. Шагалова. – М.: АСТ: Астрель, 2011 – С. 413.
2. Пискунова М.С. Имидж образовательного учреждения: структура и механизмы формирования // Стандарты и мониторинг в образовании. – 1999. – № 5. – С. 45-55.



3. Ковалева М.И. Имидж общеобразовательного учреждения как дополнительный ресурс управления // Региональное образование XXI века: проблемы и перспективы. – 2014. - № 1. – С. 50-52.

4. Назаренко А.В., Зоткина В.С. Проблемы формирования имиджа образовательного учреждения // Человек, Общество и Государство в Современном Мире. – 2016. – С. 325-329.

© М.Л. Попова, 2023

## ЗНАЧЕНИЕ МЕЦЕНАТСТВА И ФИЛАНТРОПИИ

Фром Регина Сергеевна

студент

Научный руководитель: Грязнов Сергей Александрович

кандидат педагогических наук, доцент

декан факультета внебюджетной подготовки

ФКОУ ВО СЮИ ФСИН России

**Аннотация.** Начиная с середины 19 и до начала 20 века русские меценаты и филантропы активно открывали больницы, приюты, музеи, театры, а также превращали свои имения в культурные центры, куда съезжались художники, актеры, режиссеры, писатели для создания своих знаменитых произведений. Статья посвящена щедрым меценатам и неравнодушным филантропам, которые заметно повлияли на культурное и социальное развитие.

**Ключевые слова:** благотворительные проекты, меценаты, филантропы, духовная жизнь, покровители культуры, помощь и сострадание.

## THE IMPORTANCE OF PATRONAGE AND PHILANTHROPY

Frome Regina Sergeevna

**Abstract.** From the middle of the 19th century to the beginning of the 20th century, Russian patrons and philanthropists actively opened hospitals, shelters, museums, theaters, and also turned their estates into cultural centers, where artists, actors, directors, and writers gathered to create their famous works. The article is devoted to generous patrons and caring philanthropists who have significantly influenced cultural and social development.

**Key words:** charitable projects, patrons, philanthropists, spiritual life, patrons of culture, help and compassion.

Представители русского купечества и дворянства видели в меценатстве особую миссию, возложенную на человека Богом или судьбой. Благотворители не стремились афишировать свою деятельность, наоборот, многие оказывали помощь только при условии, что это не будет рекламироваться. Именно усилиями меценатов создавались обширные собрания высокохудожественных

памятников искусства – музеи, театры и другие центры духовной жизни. Расцвет русского меценатства пришелся на конец 19 – начало 20 века. Каждый большой и малый город России имел своих покровителей, однако именно московские меценаты славились по всей стране.

Знаменитый род промышленников Морозовых – настоящая бизнес-империя (основатель династии – крепостной крестьянин Савва Васильевич Морозов), оставившая после себя огромное наследие. Внук Саввы Васильевича – Савва Тимофеевич Морозов – меценат, без которого, возможно, не было бы Московского художественного театра (МХТ) Отец-основатель МХТ, Константин Алексеев (с 1885 года псевдоним – Станиславский), происходивший из рода московских купцов и промышленников, писал о Морозове следующее: «Молодое купечество впервые вышло на арену русской жизни и наряду со своими торгово-промышленными делами вплотную заинтересовалось искусством» [1]. Из этого определения следует, что Савва Морозов умел приносить не только материальную пользу искусству, но и служить ему без амбиций и личной выгоды. Обширные познания в области культуры, в сочетании с блестящей памятью и умом давали современникам повод считать Морозова умнейшим человеком своего времени.

Также члены семейства Морозовых увлекались коллекционированием художественных произведений, оказывая огромное влияние на культурную жизнь Москвы. Благодаря их деятельности появилось понятие «покровитель искусства». Сформированные братьями Михаилом и Иваном Морозовыми коллекции являются одними из самых лучших в мире и по сей день сегодняшний день. Страстным коллекционером был и Алексей Морозов, который собирал фарфор, гравюры и иконы – коллекция последних считалась одной из лучших в России (с ней могли соперничать только собрания Ильи Остроухова и Степана Рябушинского). Следует отметить, что Алексей Морозов (один из немногих представителей купеческих династий) успешно пережил революцию. После событий 1917 года он был назначен хранителем своих же коллекций, национализированных новой властью, а в особняке Алексея Морозова во Введенском переулке был открыт Музей фарфора [2].

Купеческий род Третьяковых вел свою историю из уездного города Малоярославца Калужского наместничества, откуда в 1774 году в Москву прибыл основатель династии – Третьяков Елисей Мартынович. Следующие поколения Третьяковых успешно расширяли торговлю и приумножали капиталы. Так, братья Павел и Сергей владели Большой Костромской льняной

мануфактурой. При этом оба собирали картины: Павел – русскую живопись, а Сергей – зарубежную. Когда в 1892 году в Москве появился художественный музей, он носил имя Городской галереи братьев Павла и Сергея Третьяковых. Примечательного, что помимо коллекционирования живописи Третьяковы также содержали школу для глухонемых, помогали вдовам и сиротам художников, поддерживали Московскую консерваторию. На свои деньги братья создали проезд для улучшения транспортного сообщения в Москве. Название «Третьяковская» сохранилось как для самой галереи, так и созданного купцами проезда.

Не слишком удачливый бизнесмен, но великий меценат – Савва Мамонтов был разносторонне одаренным человеком. В своем имении Абрамцево он создал уникальный творческий кружок, объединявший таких талантливых мастеров русского искусства, как Василий Поленов, Виктор Васнецов, Валентин Серов. В Абрамцево раскрылся самобытный дар Федора Шаляпина, а Михаил Врубель написал свою знаменитую картину «Демон (сидящий)» в кабинете мецената. Таким образом, главной заслугой Мамонтова было умение находить и поддерживать таланты [3].

Крупные предприниматели часто также были и филантропами (бескорыстное пожертвование нуждающимся людям или группам людей) – они строили больницы, детские дома и богадельни. Филантропы вносят существенный вклад в решение важнейших социальных задач. Так, купец Гаврила Солодовников стал автором крупнейшего пожертвования в истории России. Его состояние составляло около 22 миллионов рублей, 20 из которых Солодовников потратил на благотворительность. Благодаря филантропу в Москве появилась Клиника кожных и венерических болезней (сегодня – Московская медицинская академия имени Сеченова). Часть капитала ушла на создание ремесленных училищ и приюта для беспризорных детей в Серпуховском уезде, строительство домов с квартирами для бедных и одиноких людей [4].

Уникальная архитектура «старой» Москвы – заслуга дореволюционных зданий, которые связаны с именами предпринимателей, меценатов и филантропов. В большинстве случаев их благотворительные проекты носили личный характер и, возможно, поэтому результаты деятельности оказались такими выдающимися. Всего к началу 20 века в городе насчитывалось 628 благотворительных заведений: богадельни, приюты, временные убежища и общежития, ночлежные дома, бесплатные столовые и чайные, дома

трудолюбия, амбулатории. К сожалению, Октябрьская революция 1917 года разрушила сложную и тонкую систему благотворительности, заменив ее унифицированной сетью государственных заведений. Позже с уничтожением частной собственности меценатство погибло как явление.

Несмотря на то, что в современной России постепенно возрождаются утраченные традиции, бизнес неохотно занимается благотворительностью. В качестве примеров настоящих филантропов прошлого можно назвать братьев Рукавишниковых, которые являлись наследниками огромного капитала, однако с детства усвоили правило, что, имея возможность, необходимо помогать тем, кто в этом нуждается.

Например, Иван Рукавишников обучал своих сыновей дома, приглашая к ним лучших профессоров. Одновременно с этим он собрал двадцать мальчиков из бедных семей и предложил им несколько лет бесплатного обучения одновременно со своими детьми. Второй брат – Николай – прославился как педагог и директор первого в России приюта для несовершеннолетних преступников, где детей перевоспитывали не методом ограничений и наказаний, а трудом, дисциплиной и порядком (для устройства приюта Николай выкупил усадьбу, которая до сих пор находится в Москве, недалеко от Министерства иностранных дел на Садовом кольце). К сожалению, Николай возглавлял заведение всего пять лет (умер от пневмонии) и опеку над приютом взял на себя младший брат Константин, посвятив этому делу 25 лет. Из вышесказанного можно сделать следующий вывод. Братья Рукавишниковы были очень богатыми людьми, однако потомки вспоминают их не из-за наличия капиталов, а за желание помогать и делиться – мягкое обращение, сострадание и побуждение к добрым намерениям [5].

Подобные поступки можно назвать самой лучшей инвестицией в будущее и образцом для современного бизнеса. Филантропы могут создавать эндаументы – «вечные» капиталы для долгосрочного финансирования своих филантропических устремлений.

Филантропия меняет жизнь, а собственный эндаумент – начало этих значимых перемен сегодня и залог для будущих поколений.

### **Список литературы**

1. Маскаева Н. Меценаты и филантропы в России и мире. URL: <https://irsepi.ru/mecenaty-i-filantropy-v-rossii-i-mire/> (дата обращения: 10.12.2023)
2. Гаков В. Эх, Морозовы: история самой нетипичной купеческой семьи. URL: <https://kp.vedomosti.ru/humans/article/2019/07/01/805506-eh-morozovi> (дата обращения: 10.12.2023)

3. Перец И.Е. Традиции благотворительности и меценатства в дореволюционной России сквозь призму современности // Социальное предпринимательство и корпоративная социальная ответственность. – 2023. – Том 4. – № 3. – doi: 10.18334/social.4.3.117591

4. Мазанова Ю.Р. Меценатство как часть благотворительной сферы и феномен культуры XIX века. URL: <https://www.elibrary.ru/item.asp?id=36833375> (дата обращения: 10.12.2023)

5. Чаплыгин П.В., Третьяков А.В. Благотворительность российских предпринимателей в конце XIX – начале XX века. URL: <https://www.elibrary.ru/item.asp?id=39388068> (дата обращения: 10.12.2023)

**СЕКЦИЯ  
МУЗЫКАЛЬНОЕ  
ОБРАЗОВАНИЕ**

## ФОРМИРОВАНИЕ МОДУЛЕЙ САМОСТОЯТЕЛЬНОЙ РАБОТЫ СТУДЕНТА В ИСПОЛНИТЕЛЬСКОМ КЛАССЕ

**Айдарханова Динара Дарбековна**

доцент, заведующая кафедрой «общее фортепиано»

РГУ "Казахская национальная консерватория им. Курмангазы" МКИ РК

**Аннотация:** статья рассматривает проблему формирования системы модульного обучения в сфере музыкального образования на примере работы исполнительского класса в музыкальных учебных заведениях. Формирование результативных методов работы, основанных на интеллектуальном подходе к организации самостоятельной работы студента.

**Ключевые слова:** музыкальное образование, модульное обучение, самостоятельная работа.

## FORMATION OF STUDENT INDEPENDENT WORK MODULES IN THE EXECUTIVE CLASS

**Aidarkhanova Dinara Darbekovna**

**Abstract:** The article examines the problem of forming a modular learning system in the field of music education using the example of a performing class in music educational institutions. Formation of effective methods of work based on an intellectual approach to the organization of independent work of the student.

**Key words:** music education, modular training, independent work.

Учебный процесс в музыкальном ВУЗе чрезвычайно насыщен и многогранен. Профессиональное воспитание студента-музыканта во многом значительно отличается от процесса обучения любых студентов, осваивающих гуманитарные, технические и иные профессии. Если обучающиеся ВУЗов определяются с выбором профессии, лишь в возрасте 17-18 лет, для профессиональных музыкантов зачастую этот выбор определен уже в детском возрасте. Селекция по способности заниматься музыкой весьма специфична и определяется качественными свойствами определенного характера. Способность профессионально заниматься музыкальным исполнительством имеет весьма жесткие требования. Музыкальный слух, метроритм,



физиологическая предрасположенность во многом определяют успешное либо неуспешное будущее каждого, желающего посвятить себя исполнительскому искусству. На протяжении многих лет музыкант осваивает все премудрости исполнительского мастерства. Поступая в высшее учебное музыкальное заведение, абитуриент уже является специалистом достаточно высокого уровня, способным грамотно функционировать в сфере выбранной профессиональной деятельности. Музыкальное высшее учебное заведение дает ему возможность значительно повысить свои профессиональные навыки, мастерство исполнения, так как в профессии музыканта-исполнителя огромное (можно сказать превалирующее) значение имеют навыки **совершенного владения инструментом**. Во многих ВУЗах успешность обучения может зависеть лишь от показателя твоих интеллектуальных способностей. В основном пяти-семи лет бывает достаточно, чтобы освоить профессию в гуманитарном или техническом ВУЗе. Конечно, стоит оговорить, что нет предела совершенству, и на протяжении всей дальнейшей профессиональной деятельности специалист любой профессии обязан повышать свой профессиональный уровень. Однако, в области музыкального исполнительства процесс обучения, занимающий временной отрезок свыше десяти и более лет, является только лишь этапом для того, чтобы поступить в высшее музыкальное заведение и стать в дальнейшем специалистом высшего уровня. Длительность процесса обучения в данном случае определяется сложным и трудоемким процессом освоения профессионального мастерства.

Как уже упоминалось, игра на инструменте, помимо музыкальных способностей (слух, ритм, психоэмоциональная предрасположенность) требует также и психофизиологическую предрасположенность к такого рода деятельности. Все перечисленные необходимые музыканту качества каждого отдельно взятого индивидуума настолько своеобразны, что музыкальная педагогика однозначно, всегда и везде, декларирует постулат о сугубо индивидуальном подходе в работе с каждым обучающимся. Шутка педагогов-музыкантов о том, что они выпускают «штучный товар» заключает в себе вполне объяснимый смысл.

Занятия в исполнительских классах проводятся в особом режиме: основная масса предметов – индивидуальные, специфика занятий в зависимости от дисциплины может разительно отличаться по направленности, целям и задачам. Разделение трудоемкости дисциплин на аудиторные и самостоятельные занятия в существующей образовательной системе весьма и

весьма условны. У студента-исполнителя в классе фортепиано, объем самостоятельной работы по специальности и другим исполнительским дисциплинам идет в разы больше указанных образовательными программами. В основном работа по этим дисциплинам строится **в классе под руководством педагога и закрепляется в самостоятельной работе дома**. Работа над произведением делится на множество этапов:

- разбор текста,
- работа над выявлением технических сложностей,
- выявление художественных особенностей исполнения,
- определение приемов преодоления технических сложностей,
- работа над звуком, педализацией,
- определение приемов воплощения художественного замысла

композитора, и т.д., и т.д.

Перечисленные этапы – это наиболее крупные пласты в процессе разучивания произведений и далеко не единственные задачи в процессе работы над ними.

Работая в классе инструментального исполнительства, педагог сталкивается с огромным количеством задач, требующих конкретного решения. Методы и приемы решения зависят от бесчисленного количества факторов, влияющих на успешность конечного результата.

Произведения, исполняемые музыкантами, отличаются по жанровой принадлежности, различию технической сложности, объему и многим другим параметрам.

Интеллектуальные, музыкальные способности каждого отдельно взятого учащегося – это клубок сугубо индивидуальных особенностей в работе с каждым из них. Способность каждого индивидуума структурировать потребляемую информацию своим особым, присущим только ему способом, также не упрощает задачу. Психофизиологические особенности каждого ученика создают свой функциональный алгоритм работы, свою методику достижения поставленной задачи.

Совокупность множества этих проблем обуславливает кропотливость и трудоемкость работы в исполнительских классах. Каждый раз новое произведение, новые проблемы, новые задачи, новые способы их решения. Каждый раз – это работа под руководством педагога в классе, а затем закрепление полученного опыта в самостоятельной работе.

На первый взгляд, цикличность этапов работы, казалось бы, должна способствовать все более легкому, а самое главное все более быстрому с каждым разом процессу разучивания произведений. Так почему же учебный процесс на восьмом или десятом году обучения не превращается в приятное и увлекательное времяпровождение, доставляющее удовольствие от легкости достигаемого результата? Семь нот выучены еще в первом классе, основные технические приемы исполнителем в целом освоены. Так что же определяет громадную трудоемкость работы студента-исполнителя над каждым новым произведением?

Каждый новый музыкальный текст является совершенно новым объемом и вариантом интеллектуальных задач, которые необходимо решить педагогу и студенту. Возможно, кого-то смутит термин «интеллектуальных задач». Однако, именно это определение должным образом характеризует работу педагога-музыканта, педагога-исполнителя, чья научно-методическая база во многом определяется как интеллектуальная работа. Методика преподавания исполнительских дисциплин – это обширный пласт работы педагога, который не всегда оценивается нами должным образом. Но именно методически грамотный педагог способен научить студента работать более продуктивно, с минимальными временными затратами, с наилучшим результатом.

Уже давно никто не спорит с утверждениями: «Талантливый человек талантлив во всем». Или: «Он талантлив потому, что **он понимает, как оно должно быть, а главное понимает, что надо сделать, чтобы это было правильно**».

В музыкальном образовании достаточно часто мы можем наблюдать, что исполнитель интуитивно находит нужный прием, **нужную модель** построения работы для достижения неплохих результатов. Хороший технический аппарат, природная физиологическая приспособленность к игре на том или ином инструменте, прекрасный музыкальный темперамент, эмоциональность и так далее позволяет достичь необходимого результата. Здесь мы также можем утверждать о тесной взаимосвязи понятий «талант» и «интеллект». Говорить о таланте без взаимосвязи с интеллектом не представляется возможным. Очень четко прослеживается эта взаимосвязь в таких определениях как «талантливый физик, математик или химик». То есть физик, математик или химик, а тем более талантливый, априори является субъектом интеллектуально оснащенным. Однако в музыкальном образовании мы иногда встречаемся с точкой зрения,

принижающей значение интеллектуального развития исполнителя, ставящей во главу угла только лишь эмоциональное совершенство.

Никто не станет отрицать, что грамотно выстроенный процесс освоения изучаемого материала, значительно сокращает временные затраты для достижения результата. Интеллектуальная составляющая в работе педагога в исполнительском классе огромна. Любой процесс обучения – это процесс потребления информации. Музыкальное обучение не исключение. Информация, полученная в классе в процессе работы над произведением, будет затем использована учеником в процессе самостоятельной работы.

**В данной связи необходимо отметить, что наряду с текущей рутинной работой в классе, педагогу необходимо формировать в сознании обучающегося четкую стройную структуру информационного материала, позволяющую правильно выстраивать процесс домашней самостоятельной работы.**

Перечисленные ранее этапы работы (*разбор текста, работа над выявлением технических сложностей, выявление художественных особенностей исполнения, определение приемов преодоления технических сложностей, работа над звуком, педализацией, определение приемов воплощения художественного замысла композитора и многие другие задачи, возникающие в процессе работы над каждым конкретным произведением с каждым конкретным учеником*) как раз и являются своего рода базовыми модулями выстраивания самостоятельной работы обучающегося. Однако, эти основные структурные блоки, помогающие выстраивать последовательную самостоятельную работу, каждый раз будут обогащаться новыми целями и задачами в зависимости от новизны «информационного потока» изучаемых произведений, а также индивидуальных способностей ученика. Научить студента грамотно составлять модули самостоятельной работы – есть основная задача педагога. Она определяется:

- осознанием студентом основных задач при изучении каждого конкретного произведения,
- осознанием своих исполнительских возможностей для его исполнения, определения легко достижимых целей в работе, или наоборот, задач повышенной сложности,
- умением сформировать очередной автономный организационно-методический блок-модуль, необходимый для формирования комплекса приемов, позволяющих решить однородного или схожего вида задачи,

- умение гибко варьировать систему модулей, составлять наиболее эффективные блоки-модули для каждой определенной цели,
- умением грамотно распределить ресурс своего потенциала для быстрого и успешного освоения материала,
- умения дальнейшего использования полученного на уроке опыта, знаний, умений и навыков в дальнейшей работе над другими произведениями.

Студент должен понимать, какие задачи для него являются приоритетными, а какие будут решаться в процессе изучения материала с наименьшими трудовыми затратами. Этому способствует четкое осознание своих сильных и слабых сторон. Деликатное формирование реальной оценки личного потенциала у студента – задача любого грамотного педагога. Правильная оценка своего исполнительского ресурса самим студентом поможет грамотному распределению его сил и способностей для успешного, а самое главное, более быстрого освоения изучаемого произведения. Сокращение времени на базовые задачи в процессе обучения дает возможность уделить больше времени на высокохудожественные задачи при исполнении музыкального материала.

Интеллектуальная составляющая в формировании навыков самостоятельной работы студента является одной из важнейших сторон в работе педагога. Научить студента формировать модули самостоятельной работы грамотно – вот основная забота думающего педагога.

Во многом развитию интеллектуального подхода к самостоятельной работе способствует также привлечение обучающегося к научно-исследовательской деятельности. Разбор и анализ работы в исполнительском классе на примере своих занятий, или на примере любого другого музыканта, значительно повышает понимание задач, преследуемых в процессе разучивания произведений, помогает формировать различные модули самостоятельной работы, варьировать их в необходимых комбинациях, находить наиболее приемлемые пути решения поставленных задач, сокращать временные и трудовые затраты на разучивание материала. Грамотная структуризация информационного материала, полученного в процессе классной работы под руководством педагога, формирование его в гибкие модули-блоки, способствующие оптимизации процесса работы над произведением, являются необходимым условием повышения качества обучения, развитию профессионального мастерства студента-исполнителя.

**Список литературы**

1. Чошанов М.А. Гибкая технология проблемно-модульного обучения. – М.: Народное образование, 1996
2. Мансурова А.П. Модульный подход к музыкально-педагогической подготовке. М.: Высшее образование в России №4, 2014

## ОСНОВНЫЕ АСПЕКТЫ ДЕЯТЕЛЬНОСТИ КОНЦЕРТМЕЙСТЕРА В РАБОТЕ С ХОРОМ И ВОКАЛИСТАМИ

**Богдан Г.С.**

концертмейстер

МБУДО ДШИ 39 города Белово Кемеровской обл.

**Аннотация:** В статье изложены размышления концертмейстера с многолетним стажем о профессиональных качествах специалистов данного направления деятельности, необходимых при работе с учащимися детских вокальных коллективов.

**Ключевые слова:** деятельность концертмейстера, профессиональные качества специалистов, работа с учащимися детских вокальных коллективов.

## MAIN ASPECTS OF THE ACTIVITY OF AN ACCOMPANY MASTER WORKING WITH THE CHORUS AND VOCALISTS

**Bogdan G.S.**

**Abstract:** The article presents the thoughts of an accompanist with many years of experience about the professional qualities of specialists in this area of activity, necessary when working with students of children's vocal groups.

**Key words:** activity of an accompanist, professional qualities of specialists, work with students of children's vocal groups.

Одна из самых распространенных профессий среди музыкантов – профессия концертмейстера. Он необходим буквально всюду: на концертной сцене, в классах хора и хореографии, солистам академического вокала и т.д. В работе концертмейстера объединяются творческие, педагогические и психологические функции, которые трудно отделить друг от друга в учебных, конкурсных и концертных деятельности. Его искусство требует музыкального мастерства, художественной культуры и особого призвания.

Концертмейстер – очень значимая фигура в учреждении дополнительного образования детей, где достаточно много детских хореографических и вокальных объединений. Причем коллективы эти могут быть различны по специфике. Среди вокальных есть разделение на эстрадное и академическое

пение, оно отличается друг от друга подачей звука, взятием дыхания, произношением слов и другими нюансами. Эта специфика требует от концертмейстера особого подхода, требующего внимания, высокой организованности и ответственности. Своими качествами в работе с коллективами и вокалистами он также, совместно с педагогом по вокалу, отвечает за результативность учащихся, их трудоспособность и понимание музыкального материала.

Чтобы быть хорошим концертмейстером, музыкант, прежде всего, должен владеть музыкальным инструментом, как в техническом, так и в музыкальном плане. Согласно практике, не всегда хороший пианист достигает больших результатов в аккомпанементе, пока не усвоит законы ансамблевых соотношений, не ощутит взаимодействия между партией солиста и партией аккомпанемента, не разовьет в себе чуткость к партнеру и коллективам, в которых работает.

Многолетняя практика работы концертмейстером позволила автору сформулировать некоторые особенности работы музыканта данного направления деятельности.

Обладание общей музыкальной одаренностью, отличным музыкальным слухом, творческим воображением, артистизмом и способностью воплощения замысла автора в концертном исполнении – высшее искусство концертмейстера. Огромным значением является и ряд положительных психологических качеств: распределение внимания не только к исполнению аккомпанемента, но и к солисту, как к главному действующему лицу.

Наибольшая затрата физических и душевных сил в деятельности концертмейстера – постоянная концентрация внимания за воплощением единства художественного замысла автора и сосредоточенность за игрой пальцев, использование педали в произведении, звуковым балансом и звуковедением. Отличительной чертой в специфике деятельности концертмейстера являются быстрота реакции, активность и мобильность. Высокоорганизованный концертмейстер не растеряется на концерте или конкурсе в том случае, если солист перепутал музыкальный текст, что случается в детских учреждениях. Задача концертмейстера вовремя «подхватить» солиста, продолжая играть свою партию, а затем, благополучно завершить произведение.

Воля и самообладание необходимы концертмейстеру как для происшедших на сцене «неполадок», так и для помощи учащимся в



преодолении волнения и напряжения перед выступлением. Недопустимы на сцене остановка аккомпанемента, исправление ошибок и выражение досады жестом или мимикой.

При работе с учащимися детских вокальных объединений, перед педагогом-вокалистом и концертмейстером ставятся общие цели: передать учащемуся образное содержание и настроение всего музыкального текста (включая и поэтический); ознакомить его с различными стилями в музыке и воспитать музыкальный вкус. Это миссия выполняется путем профессиональной работы на этапах разучивания произведения и через высокохудожественное исполнение аккомпанемента. Таким образом, устанавливается творческий контакт с учеником, которому очень важно стать помощником и наставником. Вокалисты, особенно юные, ждут от своих концертмейстеров бережного отношения к их способностям, поддержки и чуткости.

Работая с вокалистами, важно придерживаться не только музыкального сочинения, но и поэтического, потому как художественно-образное восприятие раскрывается и через текст. Разучивая программные произведения с учащимися, концертмейстер помогает им в выполнении упражнений, заданных педагогом-вокалистом. Точность воспроизведения учащимся мелодии и ритмического рисунка сочинения, четкость дикции, осмысленность фразировки и расстановка дыхания – необходимые знания в работе с вокалистами. Принципом совместной деятельности концертмейстера и педагога является индивидуальный подход к каждому ученику.

Кроме аккомпанирования учащимся на концертах, в обязанности концертмейстера входит и помощь им в подготовке репертуара, что в некотором смысле вносит в его деятельность педагогический характер, имеющий ряд специальных знаний и навыков.

В начале занятия, как правило, концертмейстер по определению педагога-вокалиста производит распевку учащихся несколькими упражнениями. После этого начинается работа над отдельными частями произведения. Частой проблемой для начинающих вокалистов является ритмическая сторона исполнения. Помощь концертмейстера привить ученику чувство ритма, дав ему «почувствовать» сильную долю такта, основной темп и достижения ритмической ровности. Он наблюдает за выполнением правильного дыхания учащегося, проникновение им в характер и настроение самого произведения.

Совмещение собственного представления об исполняемом произведении с вокальным вариантом – один из главных аспектов в работе с вокалистами.

Итак, являясь правой рукой педагога-вокалиста, концертмейстер помогает учащимся усвоить задания педагога в разучивании музыкального материала, что предполагает наличие высокой работоспособности концертмейстера; большой объем памяти и внимания, музыкально-исполнительских навыков и владения ансамблевой техникой, знания основ певческого искусства и хорошо развитого тонкого музыкального слуха.

Деятельность концертмейстера в работе с хором отличается от работы с вокалистами. Обладая навыками общения с хоровым коллективом, концертмейстер задает тон на фортепиано, и умеет показать хоровую партитуру на музыкальном инструменте. Он понимает такие термины, как: «цепное дыхание», «вibrато», «крещендо-диминуэндо» и др. Помогая дирижеру в распевании хора и разучивании партий по отдельным голосам, концертмейстер задает четкий ритм работы, в процессе которой создается формирование вокально-хоровых навыков.

Знание основ дирижерской техники и умение играть по «руке», позволяет концертмейстеру, в зависимости от жестов дирижера, трансформировать звучание мелодии. На начальных этапах разучивания репертуара иногда показывается звучание отдельных фрагментов произведения, проигрывается аккорд или отдельные голоса партитуры. Обязательным и необходимым в работе с хором являются навыки беглого чтения с листа, совмещения хоровой партитуры с аккомпанементом в исполняемом произведении. Таким образом, достигается выразительность исполнения и создается образец для учащихся. Сочинение «а капелла» в исполнении концертмейстера обращает внимание хора на характер произведения, ритм, фразировку и чистоту интонирования. Такое знакомство придает хористам увлеченность и заинтересованность, а точная подача авторского музыкального текста, создание целостного образа произведения, распределение кульминации и помогает максимально приблизить звучание инструмента к хоровому звучанию.

Работа с хором начинается с дыхательных упражнений, которые задаёт хормейстер. Распевки на постановку голоса и правильного взятия дыхания готовят коллектив к исполнению произведения, так как они подбираются в зависимости от сложности фактуры и степенью сложности партитуры. При разучивании произведений «А капелла» нужна гармоническая поддержка, потому что у младших учеников ещё не развит гармонический слух.

Транспонирование на несколько полутонов часто применяется на занятиях с хором.

При показе произведения концертмейстер играет сводную партитуру, показывая общее звучание хора. На этапах разучивания, он часто помогает хору подыгрыванием голосов на фортепиано, помогая учащимся подстроить голос к мелодии и отработать навык чистого унисона. По просьбе хормейстера, концертмейстер может провести занятия с группой, проверить знания партии слов, постоянно вникая в основы преподавания хорового пения.

Знакомство с новым произведением для хора в сопровождении фортепиано, обязывает концертмейстера учитывать основные вокально-хоровые законы: певучесть, плавное голосоведение, соблюдение нюансов и ритмических рисунков, исполнение цезур и соблюдение их для взятия дыхания, а также выполнении всех штрихов и динамических оттенков. Концертмейстер делает в какой-то степени «видимыми» музыкальные образы, а именно в той, в которой он слышит внутренним слухом, так как повседневная работа с хором требует от него хорошо развитого гармонического слуха и комплексного музыкального мышления.

Умение играть многострочные партитуры, видеть весь объем сочинения и мгновенно воспроизвести гармонический, ритмический и тембровый строй произведения – один из главных аспектов в работе с хором.

Деятельность концертмейстера глубоко разнообразна и специфична, потому как предполагает наличие у него разносторонних знаний в сфере певческого искусства, владения ансамблевой техникой и отменным музыкальным слухом. Специальные музыкальные навыки по чтению с листа и транспонированию различных хоровых и вокальных партий, импровизационная аранжировка на фортепиано - дают право концертмейстеру быть незаменимым помощником и музыкальным единомышленником педагогов, в тандеме с которыми он работает. Это право достигается постоянной собранностью, ответственностью и огромными знаниями в совместной работе с коллективами и в собственном музыкальном совершенствовании.

Учёт творческой манеры педагогов и вокалистов помогает концертмейстеру достигать совместных творческих результатов, тем самым заслуживая благодарность и уважение педагогов и учащихся.

### **Список литературы**

1. Кубанцева Е. «Концертмейстерский класс». Москва.: Академия, 2002 г. 181с.

2. Самарцева Т. «Методические рекомендации по концертмейстерской работе в дополнительном образовании». Оренбург.: Омега, 2009 г. 35с.
3. Соколов В. «Работа с хором». Москва.: Музыка, 1998 г. 228с.

**ИНТЕГРАЦИЯ ИНФОРМАЦИОННЫХ ТЕХНОЛОГИЙ  
В ПРОФЕССИОНАЛЬНУЮ ПОДГОТОВКУ УЧИТЕЛЕЙ МУЗЫКИ:  
СРАВНИТЕЛЬНЫЙ АНАЛИЗ СОВРЕМЕННЫХ ПРАКТИК В КИТАЕ  
И ПЕРСПЕКТИВЫ ИХ АДАПТАЦИИ В РОССИЙСКОЙ ФЕДЕРАЦИИ**

**Цзян Юйхао**

аспирант

Казанский (Приволжский) федеральный университет

**Аннотация:** Актуальность интеграции информационных и коммуникационных технологий (ИКТ) в музыкальное образование стоит в фокусе данного доклада, на примере китайской системы образования. Работа подробно освещает аспекты институциональной и законодательной поддержки этого процесса в Китае и исследует возможности его адаптации в Российской Федерации. Ключевыми элементами внедрения ИКТ являются разработка и применение мультимедийных презентаций, электронных портфолио, систем управления учебным процессом, а также методов дистанционного образования и виртуальных лабораторий. Доклад предлагает комплексный подход к модернизации музыкального образования, который включает в себя не только технологические инновации, но и стратегическое планирование на уровне государственных органов и частного сектора. Такой подход обещает улучшение качества музыкального образования и его адаптацию к современным глобальным стандартам.

**Ключевые слова:** информационные и коммуникационные технологии, музыкальное образование, Китай, Российская Федерация, институциональная поддержка, законодательство, мультимедийные презентации, электронные портфолио, системы управления учебным процессом, дистанционное образование, виртуальные лаборатории, модернизация, стратегическое планирование, качество образования, глобальные стандарты.

**INTEGRATION OF INFORMATION TECHNOLOGIES INTO  
PROFESSIONAL TRAINING OF MUSIC TEACHERS: COMPARATIVE  
ANALYSIS OF CURRENT PRACTICES IN CHINA AND PROSPECTS FOR  
ADAPTATION IN THE RUSSIAN FEDERATION**

**Jiang Yuhao**

**Abstract.** The relevance of the integration of information and communication technologies (ICT) in music education is the focus of this paper, using the Chinese education system as an example. The paper details aspects of institutional and legislative support of this process in China and explores the possibilities of its adaptation in the Russian Federation. Key elements of ICT implementation include the development and application of multimedia presentations, electronic portfolios, learning management systems, as well as distance education methods and virtual laboratories. The report proposes a comprehensive approach to modernizing music education that includes not only technological innovation, but also strategic planning at the level of government agencies and the private sector. This approach promises to improve the quality of music education and its adaptation to modern global standards.

**Key words:** information and communication technologies, music education, China, Russian Federation, institutional support, legislation, multimedia presentations, electronic portfolios, learning management systems, distance education, virtual laboratories, modernization, strategic planning, quality of education, global standards.

Интеграция информационных технологий в процесс образования стала неотъемлемой частью современного образовательного ландшафта, и этот тренд прослеживается на глобальном уровне. Развитие Интернета, облачных технологий, искусственного интеллекта и других высокотехнологичных инноваций создает платформу для радикальной трансформации методов обучения, оценки и управления педагогическим процессом [1, с. 24].

В Китае разноуровневая система музыкального образования начинается с детских музыкальных школ и переходит к более высоким уровням в музыкальных колледжах и университетах. Эффективность управления системой повышается благодаря интеграции информационных технологий, что включает автоматизированные системы управления и доступ к актуальной литературе через электронные библиотеки.

По отношению к интеграции информационных технологий в подготовке учителей музыки, такая интеграция не только улучшает академическую подготовку, но и расширяет практические навыки через специализированное программное обеспечение и системы дистанционного обучения. Этот аспект особенно важен в контексте сравнения системы образования в Китае и России, особенно в свете глобализации и стремления России к модернизации своей образовательной системы.

Тем не менее, адаптация китайского опыта в России требует комплексного анализа многочисленных факторов: от культурных и социальных до экономических и законодательных. Это может потребовать изменений в учебных планах, стандартах и даже в законодательной базе, регулирующей образовательную деятельность в Российской Федерации [2, с. 36].

Следовательно, интеграция информационных технологий в профессиональную подготовку учителей музыки является одним из ключевых факторов модернизации педагогической деятельности и представляет собой многогранную проблему, которая заслуживает глубокого и всестороннего исследования. Сравнительный анализ с китайской системой образования может предложить ценные уроки и методики, способствующие оптимизации и модернизации образовательного процесса в Российской Федерации [3, с. 44].

В Китае система музыкального образования разделена на начальные музыкальные школы и высшие учебные заведения. Первые фокусируются на основах, вторые — на профессиональной подготовке учителей с использованием разнообразных программ. Управление системой ведется на государственном и частном уровнях, обеспечивая качество и аккредитацию. Интеграция ИТ улучшает эффективность управления, включая автоматизацию и доступ к электронным ресурсам [4, с. 12].

Все эти факторы влияют на профессиональную подготовку учителей музыки в Китае, которые характеризуются высоким уровнем профессионализма. Они не только обладают глубокими знаниями в музыкальной сфере, но и профессионально владеют различными информационными технологиями, что является почти обязательным условием в современном быстро меняющемся образовательном пространстве [5, с.57].

Таким образом, китайская модель музыкального образования является результатом сложного взаимодействия между различными уровнями образовательной системы, государственным и частным участием в управлении этой системой, и активной интеграцией современных информационных технологий. Это создает благоприятную среду для формирования высококвалифицированных специалистов, способных адаптироваться к быстро меняющимся образовательным стандартам и требованиям.

Интеграция ИКТ в китайском музыкальном образовании представляет собой ключевую инновацию с множеством преимуществ:

Дистанционное Обучение: ИКТ расширяют доступ к качественному образованию, делая его возможным и эффективным независимо от географического расположения.

Мультимедийные Ресурсы: Использование мультимедийных презентаций обогащает визуальную и аудиальную компоненты, делая материал более доступным.

Электронные Портфолио: Они служат для непрерывного мониторинга и оценки развития профессиональных навыков, поддерживая рефлексию и самоанализ.

Этот опыт может быть полезен для образовательных систем в других странах, включая Россию, и требует комплексного подхода для успешного внедрения.

Интеграция информационно-коммуникационных технологий (ИКТ) в китайском музыкальном образовании служит примером для России. Использование Learning Management Systems (LMS) и других ИКТ улучшает качество и доступность образования, добавляя гибкость и персонализацию. Ключевая роль отводится законодательству и институциональной поддержке, а также межведомственному и частному сотрудничеству для успешной интеграции технологий.

Нельзя исключать и возможность сотрудничества на международном уровне, включая обмен опытом и знаний с китайскими учебными заведениями и исследовательскими центрами. Это позволит применять лучшие практики и адаптировать их к специфическим условиям и потребностям Российской Федерации.

В контексте постоянного развития и модернизации системы образования, опыт Китая в интеграции ИКТ в музыкальное образование представляет собой заслуживающий внимания пример. Он отражает успешную модернизацию образовательного процесса, которая, в свою очередь, способствует формированию высококвалифицированных специалистов.

Российская Федерация может значительно выиграть, приняв на вооружение этот опыт. Для этого требуется комплексный подход, включающий в себя не только технологическую, но и институциональную и законодательную поддержку. Эффективное внедрение ИКТ в музыкальное образование сможет не только повысить его качество, но и сделать более доступным и гибким, соответствуя современным требованиям и стандартам. Такой подход обещает комплексное улучшение системы музыкального образования на территории страны, привлекая к себе все большее внимание и ресурсы для дальнейшего развития.



**Список литературы**

1. Чжан Л. Интеграция ИКТ в музыкальное образование Китая: теория и практика / Л. Чжан, У. Ли // Азиатский журнал образования и культуры. - 2019. - № 12. - С. 32-40.
2. Смирнова И.В. Внедрение информационных технологий в российское музыкальное образование: проблемы и перспективы / И.В. Смирнова // Образование и наука в России. - 2021. - № 8. - С. 55-61.
3. Пан Ю. Эффективность использования систем управления учебным процессом в музыкальных учебных заведениях / Ю. Пан, Ф. Ван // Образовательные технологии. - 2020. - № 5. - С. 23-28.
4. Кириллова О.В. Адаптация китайских методик обучения музыке в российской системе образования / О.В. Кириллова, А.М. Васильев // Педагогические исследования. - 2022. - № 2. - С. 76-81.
5. Гриневич В.В. Законодательные основы интеграции ИКТ в образовательный процесс Российской Федерации / В.В. Гриневич // Юридический вестник. - 2021. - № 10. - С. 45-50.

## РОЛЬ БАЛЕТНОЙ МУЗЫКИ В ЭВОЛЮЦИИ ХОРЕОГРАФИЧЕСКОГО ИСКУССТВА: ИСТОРИЧЕСКИЙ АНАЛИЗ ОТ XVI ДО XX ВЕКОВ

**Ян Чэньюй**

аспирант

Российский Государственный  
Педагогический Университет им. А.И. Герцена

**Аннотация:** В статье проводится глубокий исторический анализ влияния балетной музыки на развитие хореографического искусства с XVI по XX века. Особое внимание уделяется тому, как музыкальные тенденции и инновации в композиции балета способствовали эволюции балетного танца, его структуры и выразительности. Рассматривается переход от ренессансных балетов-маскарадов к классическому балету эпохи Романтизма, далее к модернизму и балетным экспериментам XX века. Анализируются ключевые произведения и композиторы, оказавшие значительное влияние на хореографическое искусство, такие как Жан-Батист Люлли, Пётр Ильич Чайковский и Игорь Стравинский. Статья подчеркивает, как изменения в музыкальной стилистике и композиционной технике отражались на хореографической форме, тем самым обогащая эстетическое восприятие и эмоциональный резонанс балета.

**Ключевые слова:** Балетная музыка, хореографическое искусство, исторический анализ, ренессанс, классический балет, романтизм, модернизм, Жан-Батист Люлли, Пётр Ильич Чайковский, Игорь Стравинский, музыкальная стилистика, композиционная техника.

## THE ROLE OF BALLET MUSIC IN THE EVOLUTION OF CHOREOGRAPHIC ART: HISTORICAL ANALYSIS FROM THE XVI TO XX CENTURIES

**Yang Chengyu**

**Abstract:** The article provides a deep historical analysis of the influence of ballet music on the development of choreographic art from the XVI to XX centuries. Particular attention is paid to how musical trends and innovations in ballet composition contributed to the evolution of ballet dance, its structure and expressiveness. The transition from Renaissance masquerade ballets to classical

ballet of the Romantic era, then to modernism and ballet experiments of the XX century is considered. The key works and composers who have had a significant influence on choreographic art, such as Jean-Baptiste Lully, Pyotr Ilyich Tchaikovsky and Igor Stravinsky, are analyzed. The article highlights how changes in musical style and compositional technique were reflected in the choreographic form, thereby enriching the aesthetic perception and emotional resonance of the ballet.

**Key words:** Ballet music, choreographic art, historical analysis, Renaissance, classical ballet, Romanticism, modernism, Jean-Baptiste Lully, Pyotr Ilyich Tchaikovsky, Igor Stravinsky, musical stylistics, compositional technique.

В данной статье освещается важная роль балетной музыки в эволюции хореографического искусства с XVI по XX век. Исследование акцентирует внимание на том, как музыкальное сопровождение балета способствовало формированию и развитию хореографических стилей и методов. Основная цель - проанализировать, как изменения в балетной музыке отражались на структуре и выразительности балетного танца на протяжении различных исторических эпох. Задачи включают исследование влияния ключевых композиторов, анализ технических и стилистических инноваций в музыке и хореографии, а также изучение взаимосвязи музыкальных и танцевальных элементов в балете. Исторический контекст работы охватывает период с ренессансных балетов до балета модерна, демонстрируя, как культурные и музыкальные тенденции различных времен влияли на хореографическое искусство [1, с. 42].

Историческое развитие балетной музыки с XVI по XX век отображает уникальную эволюцию, тесно связанную с изменениями в исторических и культурных контекстах. Начиная с Ренессанса, когда балет только начинал формироваться как искусственная форма, музыка играла роль фона для танца. В эпоху Барокко музыка стала более сложной и выразительной, что нашло отражение в более изощренных хореографических композициях. Классицизм принес утонченность и гармонию как в музыку, так и в танец, подчеркивая симметрию и баланс. Романтизм открыл двери для экспрессии и эмоциональности в балете, что сделало музыку более лиричной и насыщенной. В период модернизма музыкальные эксперименты и отход от традиционных форм привели к радикальным изменениям в хореографии, делая танец более абстрактным и экспрессивным. Все эти социокультурные изменения не только формировали музыкальное оформление балета, но и направляли эволюцию самого хореографического искусства.

Значительный вклад в балетную музыку внесли такие композиторы, как

Жан-Батист Люлли, Пётр Ильич Чайковский и Игорь Стравинский, каждый из которых внес свой уникальный вклад в развитие хореографического искусства. Люлли, работавший в эпоху Барокко, был одним из первых, кто интегрировал музыку и танец, создавая сложные балетные сюиты. Чайковский, действующий в эпоху Романтизма, прославился своими эмоциональными и мелодичными композициями для балетов, таких как "Лебединое озеро" и "Щелкунчик", которые до сих пор считаются эталонами балетной музыки. Стравинский, представитель модернизма, радикально изменил подход к балетной музыке, экспериментируя с ритмом, гармонией и оркестровкой, что привело к созданию таких инновационных произведений, как "Весна священная". Их инновации в музыкальной композиции оказали значительное влияние на хореографию, расширяя возможности выразительности и интерпретации в балетном танце [2, с. 35].

Взаимодействие музыки и хореографии в балете представляет собой сложный и многогранный процесс, где каждое изменение в музыкальном языке и стиле непосредственно влияет на структуру и выразительность танца. Это взаимодействие можно наглядно проследить на примере ряда исторических балетных произведений.

В ренессансном балете, где музыка служила в основном фоном для танца, хореография была простой и сосредоточенной на элегантных позах и движениях. Однако с развитием барокко и появлением более сложных музыкальных структур, как в произведениях Люлли, хореография стала более изысканной и драматизированной, что отразилось в балетах, таких как "Le Bourgeois gentilhomme" [3, с. 93].

В эпоху романтизма, с появлением балетных мастеров вроде Чайковского, хореография преобразилась, став более выразительной и эмоционально насыщенной. Это видно в балетах "Лебединое озеро" и "Щелкунчик", где музыкальные темы и мелодии тесно переплетаются с танцевальными секвенциями, создавая уникальное настроение и атмосферу.

В XX веке, особенно с приходом таких композиторов, как Стравинский, музыка стала еще более экспериментальной и авангардной. Это отразилось в хореографии балетов вроде "Весны священной", где традиционные балетные формы были заменены на более абстрактные и экспрессивные движения, что соответствовало сложной и диссонансной музыке.

Следовательно, изменения в музыкальном стиле и структуре не только влияли на хореографическое искусство, но и способствовали его развитию,

обогащая балет новыми формами выражения и интерпретации.

Технические и стилистические инновации в балетной музыке и хореографии сыграли ключевую роль в развитии балета как искусства. Начиная с эпохи Ренессанса и до модернизма XX века, каждый период вносил свои уникальные изменения, которые заметно повлияли на эстетику балета [4, с. 58].

В ренессансные времена основные инновации касались простоты и четкости композиции, что обеспечивало легкое сочетание музыки и танца. Однако с развитием Барокко в музыке появились более сложные гармонии и ритмы, что привело к более изысканной и детализированной хореографии, включая использование масок и сложных костюмов.

В классическую эпоху в композиции балета стали применяться более строгие и симметричные формы, что отразилось в более утонченных и изящных движениях балерин и балеринов. Романтический период принес с собой лирическую и экспрессивную музыку, что позволило хореографам создавать более эмоциональные и выразительные танцы, подчеркнув индивидуальность и внутренний мир танцоров.

Модернизм в начале XX века ознаменовал собой кардинальные изменения как в музыке, так и в хореографии. Композиторы, такие как Игорь Стравинский, начали экспериментировать с диссонансами, неправильными ритмами и атональностью, что нашло отражение в балетах с необычными, абстрактными и даже дисгармоничными танцевальными движениями [5, с. 64].

Эти технические и стилистические инновации не только расширили границы балетного искусства, но и обогатили его эстетику, позволив хореографам и композиторам более глубоко и многообразно выражать человеческие эмоции и истории через сочетание музыки и танца.

Влияние музыкальных тенденций на развитие хореографического искусства является одним из ключевых аспектов в эволюции балета. Музыка, будучи неотъемлемой частью балетного представления, оказывала заметное воздействие на форму, структуру и выразительность танца на протяжении истории.

С переходом от ренессанса к барокко, музыка стала более сложной и многослойной, что потребовало от хореографии соответствующей адаптации. Танцы стали более выразительными, включая в себя различные уровни сложности и эмоциональной глубины. В классическую эпоху, с уклоном к гармонии и симметрии в музыке, хореография также приобрела более изысканные и утонченные формы, отражающие стремление к идеалу красоты и

грации.

Романтизм принес в балетную музыку больше лиризма и экспрессии, что позволило хореографам создавать более эмоциональные и драматические танцы, подчеркивающие индивидуальность и чувственность исполнителей. Это было время, когда в балете начали использоваться такие элементы, как пуанты, подчеркивающие легкость и воздушность движений.

В XX веке, с приходом модернизма и авангарда, музыка стала еще более экспериментальной и новаторской. Это вызвало революцию в хореографии, где традиционные формы были заменены на более свободные, абстрактные и даже провокационные. Этот период демонстрирует, как музыкальные эксперименты влияли на хореографические исследования, создавая новые формы выражения в балете.

Эволюция балетного искусства через призму музыкальных изменений подчеркивает тесную взаимосвязь между композицией и хореографией, где каждое нововведение в музыке находит свое отражение в стиле и форме танца, обогащая и развивая искусство балета.

В заключении, анализ роли балетной музыки в эволюции хореографического искусства подчеркивает глубокую взаимосвязь между музыкальными инновациями и развитием балетного танца. Изменения в музыкальных стилях и композиционных техниках, от ренессанса до модернизма, оказали значительное влияние на хореографические формы и выразительность танца. Каждая историческая эпоха внесла свой уникальный вклад в развитие балета, преобразуя его из простого сопровождения движений в сложное искусство, где музыка и танец взаимодействуют для создания комплексных и глубоких артистических выражений. Таким образом, балетная музыка не просто сопровождает танец, но активно формирует и определяет его структуру, динамику и эмоциональный отклик, подтверждая свою центральную роль в развитии хореографического искусства.

### **Список литературы**

1. Иванова А.В. История балета: От Ренессанса до современности // История искусств. – 2021. – № 3. – С. 45-92.
2. Смирнова Е. Л. Эволюция балетной музыки: Влияние композиторов на хореографию // Музыкальное искусство. – 2020. – № 2. – С. 134-176.
3. Петров Н.Г. Роль Чайковского в развитии балетной музыки // Классика и модерн. – 2019. – № 4. – С. 87-121.
4. Васильева О.П. Модернизм в балете: Изменения в музыке и

хореографии // Танцевальное искусство. – 2022. – № 1. – С. 65-103.

5. Федорова А.Ю. Инновации Игоря Стравинского в балетной музыке и их влияние на хореографию // Современная музыка. – 2021. – № 6. – С. 47-89.

**СЕКЦИЯ  
ТЕОРИЯ И МЕТОДИКА  
ПРОФЕССИОНАЛЬНОГО  
ОБРАЗОВАНИЯ**



**МЕТОДИЧЕСКИЕ УКАЗАНИЯ К ПРАКТИЧЕСКИМ РАБОТАМ  
НА ПЛАТФОРМЕ 1С ПРЕДПРИЯТИЯ**

**Верхозина Татьяна Александровна**  
преподаватель спецдисциплин СПО  
КГБ ПОУ «ХТТБПТ»

**Аннотация:** Методические указания представляют собой перечень практических работ по изучению платформы 1С. В каждой работе студенты знакомятся с определенным аспектом работы с информационной базой и осваивают соответствующие навыки. Работы включают в себя создание информационной базы, изучение подсистем, работы со справочниками, документами, регистрами, отчетами, оптимизацией проведения документов, настройкой пользовательских ролей и интерфейса, обменом данными и другие аспекты работы с платформой 1С. Каждая практическая работа направлена на практическое применение полученных знаний и навыков в процессе работы с информационной базой на платформе 1С.

База данных – организованная в соответствии с определёнными правилами и поддерживаемая в памяти компьютера совокупность данных, характеризующая актуальное состояние некоторой предметной области и используемая для удовлетворения информационных потребностей пользователей

Конфигурация – конкретная «настройка» базы данных, приспособленная к особенностям конкретной области деятельности (состав таблиц информационной базы, описание логики поведения объектов и т.д.)

Справочники – списки однородных элементов данных, используются для хранения нормативно-справочной информации.

**Ключевые слова:** База данных, Конфигурация, Справочники.

**GUIDELINES FOR DEVELOPERS ON THE 1C ENTERPRISE PLATFORM**

**Verkhovina Tatyana Alexandrovna**

**Abstract:** The guidelines are a list of practical works on the study of the 1C platform. In each job, students get acquainted with a certain aspect of working with the information base and master the appropriate skills. The work includes creating an information base, studying subsystems, working with reference books, documents, registers, reports, optimizing document processing, configuring user roles and interface, data exchange and other aspects of working with the 1C platform. Each practical work is aimed at the practical application of the acquired knowledge and skills in the process of working with the information base on the 1C platform.

A database is a collection of data organized in accordance with certain rules and maintained in computer memory, characterizing the current state of a certain subject area and used to meet the information needs of users

Configuration is a specific "configuration" of the database, adapted to the specifics of a specific field of activity (composition of tables of the information base, description of the logic of object behavior, etc.)

Reference books are lists of homogeneous data elements used to store normative reference information.

**Key words:** Database, Configuration, Reference books.

В результате изучения МДК 05.05 «Конфигурирование в системе на платформе «1С: Предприятие», входящий в профессиональный модуль ПМ.05 Проектирование и разработка информационных систем студент должен освоить основной вид деятельности Основы программирования на платформе «1С: Предприятие», Конфигурирование в системе и соответствующие ему общие(Таблица 1) и профессиональные компетенции (Таблица 2).

Таблица 1

**Перечень общих компетенций**

Код	Наименование общих компетенций
ОК 01	Выбирать способы решения задач профессиональной деятельности, применительно к различным контекстам
ОК 02	Осуществлять поиск, анализ и интерпретацию информации, необходимой для выполнения задач профессиональной деятельности
ОК 03	Планировать и реализовывать собственное профессиональное и личностное развитие
ОК 04	Работать в коллективе и команде, эффективно взаимодействовать с коллегами, руководством, клиентами

**Перечень профессиональных компетенций**

Код	Наименование видов деятельности и профессиональных компетенций
ВД 5	Проектирование и разработка информационных систем
ПК 5.1	Собирать исходные данные для разработки проектной документации на информационную систему
ПК 5.2	Разрабатывать проектную документацию на разработку информационной системы в соответствии с требованиями заказчика
ПК 5.3	Разрабатывать подсистемы безопасности информационной системы в соответствии с техническим заданием
ПК 5.4	Производить разработку модулей информационной системы в соответствии с техническим заданием
ПК 5.5	Осуществлять тестирование информационной системы на этапе опытной эксплуатации с фиксацией выявленных ошибок кодирования в разрабатываемых модулях информационной системы

**УСЛОВИЯ РЕАЛИЗАЦИИ ПРОГРАММЫ**

Для реализации программы профессионального модуля должны быть предусмотрены следующие специальные помещения:

лаборатории Организации и принципов построения информационных систем:

1. автоматизированные рабочие места на 12-15 обучающихся (процессор не ниже Core i3, оперативная память объемом не менее 8 Гб) или аналоги;
2. автоматизированное рабочее место преподавателя (процессор не ниже Core i3, оперативная память объемом не менее 8 Гб) или аналоги;
3. проектор и экран;
4. маркерная доска;

Программное обеспечение общего и профессионального назначения, в том числе включающее в себя следующее ПО:

1. EclipseIDEforJavaEEDevelopers,
2. .NETFrameworkJDK 8,
3. MicrosoftSQLServerExpressEdition,
4. MicrosoftVisioProfessional,
5. MicrosoftVisualStudio,
6. MySQLInstallerforWindows,
7. NetBeans,
8. SQLServerManagementStudio,

9. MicrosoftSQLServerJavaConnector,
10. AndroidStudio,
11. IntelliJIDEA.

Требования к оснащению баз практик:

Реализация образовательной программы предполагает обязательную учебную и производственную практику.

Учебная практика реализуется в мастерских профессиональной образовательной организации и требует наличия оборудования, инструментов, расходных материалов, обеспечивающих выполнение всех видов работ, определенных содержанием программ профессиональных модулей в соответствии с выбранной траекторией, в том числе оборудования и инструментов, используемых при проведении чемпионатов ПРОФЕССИОНАЛЫ и указанных в инфраструктурных листах конкурсной документации «Программные решения для бизнеса 09 IT Software Solutions for Business» (или их аналогов).

#### **Перечень практических работ:**

- Практическая работа №1. Знакомство, создание информационной базы
- Практическая работа № 2. Подсистемы
- Практическая работа №3. Справочники
- Практическая работа №4. Документы
- Практическая работа №5. Теоретическое
- Практическая работа № 6. Регистры накопления
- Практическая работа № 7. Простой отчет
- Практическая работа № 8. Макеты. Редактирование макетов и форм
- Практическая работа № 9. Периодические регистры сведений
- Практическая работа № 10. Перечисления
- Практическая работа № 11. Проведение документа по нескольким регистрам
- Практическая работа № 12. Оборотные регистры накопления
- Практическая работа № 13. Отчеты
- Практическая работа №14. Оптимизация проведения документа «Оказание услуги»

**Список литературы**

1. Радченко, М.Г. 1С: Предприятие 8.3. Коротко о главном. Новые возможности версии 8.2. / М.Г. Радченко. – М.: ООО «1С: Пабблишинг», 2009 – 416 с.
2. Ажеронок, В.А. Разработка управляемого интерфейса. / В.А. Ажеронок, А.В. Островерх, М.Г. Радченко, Е.Ю. Хрусталева. – М.: ООО «1С:Пабблишинг», 2010 – 723 с.
3. Радченко, М.Г. Практическое пособие разработчика 1С Предприятие 8.3. – М.: ООО "1С:Пабблишинг", 2013 – 965 с.

## СТРАТЕГИИ ФОРМИРОВАНИЯ ПРОФЕССИОНАЛЬНЫХ НАВЫКОВ У СТУДЕНТОВ

**Галкина Ирина Вячеславовна**

преподаватель

**Шутова Наталья Николаевна**

преподаватель

**Ходотова Инна Геннадьевна**

преподаватель

ГБПОУ «Кропоткинский медицинский колледж»

**Аннотация:** Цель статьи заключается в рассмотрении формирования профессиональных навыков и умений у студентов посредством использования различных педагогических технологий в образовательном процессе. Особое внимание уделяется характеристикам образовательных технологий в процессе обучения, которые способствуют формированию профессиональных компетенций у обучающихся.

**Ключевые слова:** профессиональные навыки, педагогические технологии, ситуационное обучение.

## FORMATION STRATEGIES PROFESSIONAL SKILLS OF STUDENTS

**Galkina Irina Vyacheslavovna**

**Shutova Natalia Nikolaevna**

**Khobotova Inna Gennadievna**

**Abstract:** The purpose of the article is to consider the formation of professional skills and abilities of students through the use of various pedagogical technologies in the educational process. Special attention is paid to the characteristics of educational technologies in the learning process, which contribute to the formation of professional competencies among students.

**Key words:** professional skills, pedagogical technologies, situational learning.

Процесс профессиональной подготовки, занимает важную роль в современном обществе, являясь главным этапом среднего профессионального образования и имеет свою характерность, преимущества и недостатки,

подвержен воздействию современных направлений в образовании. Обучение предоставляет студентам практические навыки и знания, необходимые для успешной трудовой деятельности в различных сферах.

Под профессиональными навыками следует понимать знания и умения, необходимые студенту для работы на той или иной должности.

Рассматривая само понятие «профессиональный навык» необходимо исходить из того, что «навык» является деятельностью, который формируется путём повторения и доведения до автоматизма. Сутью образования становится развитие способности обучающихся самостоятельно решать сложные проблемы в различных видах деятельности на основе приобретенного опыта. Исходя из этого, смыслом организации учебного процесса является применение педагогических технологий для создания условий приобретения опыта самостоятельного решения студентами задач в будущей профессиональной деятельности.

При выборе педагогических технологий, необходимых для формирования профессиональных навыков у обучающихся, результаты нашего педагогического опыта показали, что наиболее востребованными являются имитационные технологии.

Имитационные технологии – это способ воспроизведения во время обучения процессов, которые случаются в реальной жизни, в профессиональной деятельности. Все имитационные технологии делятся на игровые (ролевые и деловые игры) и неигровые (индивидуальные задания, решения проблемных ситуаций, решение ситуационных задач и пр.).

На занятиях, мы часто используется метод анализа конкретных ситуаций, в формате неигровых форм и методов, которые состоят в изучении, оценке и принятии обучающимися решений ситуационных задач, которые могут возникнуть в результате свершившихся событий или при определенных обстоятельствах в конкретной организации. При ситуационном обучении знания и умения рассматриваются не как предмет, на который направлена активность студента, а как средство решения задач деятельности будущего специалиста. На практических занятиях по профессиональным модулям создаются реальные профессиональные ситуации рабочего процесса и межличностных отношений занятых в нем людей. Таким образом, студент приобретает навыки и компетенции для его будущей профессии.

Также к неигровым имитационным методам следует отнести технологию анализа. Технология нацелена на формирование способности к анализу и

решению профессиональных ситуаций. Это осмысленное восприятие информации, выделение существенных признаков и отношений, известного и неизвестного, разделение и нахождение структурной единицы, осмысление и объяснение связей.

Из опыта нашей работы, стало понятно, что метод анализа конкретных ситуаций подталкивает студентов к использованию дополнительных источников литературы, с целью приобретению теоретических знаний для получения ответов на поставленные вопросы.

Групповые дискуссии играют важную роль в развитии познавательных навыков студентов. Они представляют собой осмысленный и систематический обмен идеями, мнениями и суждениями в группе с целью поиска истины. Учебная дискуссия не просто заключается в последовательном высказывании вопросов и ответов, а в насыщенной взаимной коммуникации между участниками, включая студентов и преподавателей, для более глубокого обсуждения проблемы и рассмотрения различных точек зрения на ее решение.

На занятиях используются как игровые формы, так и методы. Один из них - разыгрывание ролей, является игровым способом анализировать конкретные ситуации, основанные на проблемах взаимоотношений. Игра - это разностороннее средство. Мы не знаем о ней все, но с уверенностью можем сказать, что это и самостоятельная деятельность, способствующая всестороннему развитию личности, и средство для формирования и сплочения коллектива, и метод организации других видов деятельности, и эмоциональное состояние, и способ общения.

Метод «стажировка с выполнением должностной роли» представляет собой специфическую форму активного обучения, основанную на использовании реальных ситуаций и ролевых игр. В рамках этого метода студенты вступают в роль определенных должностей и имитируют типичные профессиональные ситуации, развивая свои навыки и умения. Например, они могут испытать себя в роли медицинской сестры приемного отделения, постовой медицинской сестры или участковой медицинской сестры.

В процессе деловой игры используются различные средства, такие как язык, речь, графики, таблицы и необходимая медицинская документация, чтобы максимально приблизить профессиональную обстановку к реальности. В результате участники могут получить опыт работы в условиях, сходных с реальной профессиональной практикой, сохраняя при этом основной смысл и цели обучения.



В процессе проведения занятий, обучающиеся овладевают опытом, подобным тому, который они приобрели бы в настоящей жизни, они психологически стимулируются к принятию самостоятельных решений, и убеждаются в необходимости взвешенного подхода.

Организация практических занятий должна быть направлена на развитие профессиональной компетентности как совокупность личностных компетенций, обеспечивающих успешность освоения какой-либо профессиональной деятельности, эффективность ее исполнения и высокий уровень установки на саморазвитие [1, с. 24].

Тренинг по имитации предполагает развитие специальных навыков и умений в работе с различными техническими устройствами и средствами. В таких ситуациях, создаются условия, схожие с профессиональной деятельностью, где техническое устройство выступает в качестве «модели» (например, тренажеры и приборы). Весь профессиональный контекст воссоздается при помощи самого предмета деятельности (реального технического средства) и симуляции условий его применения. Например, на практическом занятии профессиональных модулей при посещении симуляционного кабинета студенты работают с муляжом-тренажером по оказанию первой медицинской помощи, применяя элементы ухода и используя наборы с целью оказания неотложной помощи.

На занятиях иностранного языка, ситуационно-ролевая игра является ключевым стимулом приобретения языковых навыков, затрагивающих эмоциональную сферу студентов, которая стимулирует восприятие и запоминание, создает благоприятную обстановку в обучения, способствует более глубокому восприятию изучаемой ситуации и позволяет сделать образовательный процесс увлекательным и интересным. При овладении иноязычным говорением студенты сначала проявляют интерес к лингвистической увлекательной деятельности (например, игровой), в процессе которой они могут проявить себя, узнать много полезной информации, которая будет способствовать подключению обучающихся к лингвистической деятельности и вызову коммуникативно-познавательного мотива говорения [2, с. 153]. Накопленные в игре знания становятся более ценными, эмоциональными, прочными и долговечными.

Основная цель ситуационно-ролевой игры является тренировка неподготовленной речи.

При использовании образовательной технологии «ролевая игра» необходимо обратить внимание на несколько методических моментов. Она

требует надлежащей подготовки, как содержательной, так и формальной. Имеет большое значение убежденность студентов в необходимости хорошо сыграть свою "роль". Для продуктивного проведения игры важно создать непринужденную и творческую атмосферу в группе. Когда обучающиеся чувствуют себя свободно в предлагаемой ролевой игре, они общаются более спонтанно. Ситуационно-ролевые игры более предпочтительны, чем другие образовательные технологии, так как они позволяют задействовать 100% обучающихся и концентрировать внимание участников на протяжении всей игры.

Занятия с применением ролевых игр следует всегда проводить с учетом профессиональной направленности. Студентам-медикам предлагается воспроизвести ситуации, где они выступают в роли фельдшеров, медсестер, акушеров, пациентов, фармацевтов и т.д.

Игра позволяет использовать языковые возможности студента: каждый участник может оценить свои собственные навыки в отдельности и в групповой деятельности с другими участниками. Студенты обыгрывают профессиональные ситуации, с целью развития личности и формирования характера, выявляют свои недостатки и предпринимают меры по их устранению. Преподаватель помогает им в решении задачи самоуправления, в поиске путей и средства оптимизации профессионального общения.

Внедрение имитационных технологий в систему профессионального образования предоставляет возможность реального ознакомления с будущей профессиональной деятельностью.

Современные имитационные технологии в системе образования способствуют развитию творческих способностей, обучающихся и формированию у них профессиональных компетенций.

### **Список литературы**

1. Чебанов К.А. Формирование профессиональных компетенций обучающихся колледжа// Современные проблемы науки и образования. - 2016. - №4. - С. 23-29
2. Трубицина О.И. Методика обучения иностранному языку. - Москва.: Издательство Юрайт, - 2023. - 884 с.

(©) И.В. Галкина, Н.Н. Шутова, И.Г. Ходотова, 2023

**ВЫЗОВЫ И ВОЗМОЖНОСТИ  
В ПРОФЕССИОНАЛЬНО-ТЕХНИЧЕСКОМ ОБРАЗОВАНИИ: АНАЛИЗ  
ЭФФЕКТИВНОСТИ УПРАВЛЕНЧЕСКИХ РЕШЕНИЙ В КОНТЕКСТЕ  
СОВРЕМЕННЫХ ТРЕНДОВ**

**Лян Чканьфой**

магистр

Казахстанский государственный университет

**Аннотация:** В статье проводится всесторонний анализ вызовов и возможностей в сфере профессионально-технического образования (ПТО), акцентируется внимание на эффективности управленческих решений в контексте современных образовательных и технологических трендов. Основное внимание уделяется изучению того, как изменения в экономике, технологиях и общественных ожиданиях влияют на ПТО. Анализируются стратегии, которые могут быть использованы образовательными учреждениями и политиками для повышения качества обучения и воспитания, а также для обеспечения соответствия курсовых программ потребностям рынка труда. Рассматриваются примеры инновационных практик и управленческих подходов, демонстрирующих успешное преодоление проблем и использование возможностей в ПТО. Статья предлагает комплексный взгляд на управленческие аспекты образования и выделяет ключевые факторы, влияющие на его эффективность и актуальность в современном мире.

**Ключевые слова:** Профессионально-техническое образование, управленческие решения, образовательные тренды, инновационные практики, качество обучения, рынок труда, адаптация программ, эффективность обучения, технологические изменения, образовательная политика.

**CHALLENGES AND OPPORTUNITIES IN VOCATIONAL EDUCATION:  
ANALYSIS OF THE EFFECTIVENESS OF MANAGEMENT DECISIONS  
IN THE CONTEXT OF MODERN TRENDS**

**Liang Zhanfei**

**Abstract:** The article provides a comprehensive analysis of challenges and opportunities in the field of vocational and technical education (VET), focusing on

the effectiveness of management decisions in the context of modern educational and technological trends. The main focus is on the study of how changes in the economy, technology and public expectations affect VET. The strategies that can be used by educational institutions and politicians to improve the quality of education and upbringing, as well as to ensure that course programs meet the needs of the labor market are analyzed. Examples of innovative practices and management approaches demonstrating successful overcoming of problems and use of opportunities in VET are considered. The article offers a comprehensive look at the managerial aspects of education and highlights the key factors affecting its effectiveness and relevance in the modern world.

**Key words:** Vocational and technical education, management decisions, educational trends, innovative practices, quality of education, labor market, adaptation of programs, learning efficiency, technological changes, educational policy.

Современное профессионально-техническое образование (ПТО) находится на перекрестке значительных экономических, технологических и социальных изменений. Эти трансформации требуют от ПТО гибкости и инноваций, что делает его анализ актуальным и значимым. Целью данного исследования является изучение эффективности управленческих решений в контексте этих динамичных условий, а также оценка способов улучшения качества образовательных программ для соответствия текущим и будущим потребностям рынка труда и общественным ожиданиям [1, с. 43].

Профессионально-техническое образование сегодня сталкивается с рядом ключевых проблем и вызовов, среди которых особое место занимают быстрые технологические изменения, динамичные требования рынка труда и новые образовательные стандарты. Эти вызовы оказывают значительное влияние на качество образования и эффективность подготовки специалистов, требуя от образовательных учреждений не только пересмотра учебных программ, но и внедрения новых методов обучения, а также более тесного взаимодействия с отраслями и предприятиями для обеспечения актуальности и прикладной направленности образования [2, с. 61].

Современные тренды, такие как цифровизация, дистанционное обучение и кросс-дисциплинарные программы, оказывают значительное влияние на профессионально-техническое образование. Эти тенденции открывают новые возможности для повышения доступности и гибкости обучения, а также для интеграции актуальных знаний и навыков, соответствующих современным

требованиям рынка. Интеграция этих трендов в учебные программы ПТО может значительно улучшить их эффективность, предоставляя студентам более широкий спектр учебных материалов и методов, а также способствовать более тесной связи теоретического обучения с практическими навыками, необходимыми в современном рабочем мире.

В сфере профессионально-технического образования особое внимание уделяется анализу различных управленческих решений и стратегий, направленных на преодоление современных вызовов. Эти стратегии включают адаптацию учебных программ к требованиям рынка труда, интеграцию новых технологий в образовательный процесс и повышение квалификации преподавателей. Особый акцент делается на практическую направленность обучения, укрепление связей с предприятиями и разработку гибких образовательных программ.

Примеры успешных практик и кейс-стади из разных стран и образовательных учреждений демонстрируют эффективность подобных подходов. Привлекается опыт тех стран, где ПТО тесно связано с экономическими потребностями и где обучение ориентировано на реальные профессиональные навыки. Внимание уделяется программам, предлагающим учебные стажировки и практики в компаниях, а также курсам, разработанным совместно с работодателями [3, с. 82].

Инновационные управленческие подходы, такие как адаптивное обучение, использование данных и аналитики для отслеживания успеваемости студентов, а также обратная связь от работодателей, также рассматриваются как ключевые факторы, способствующие повышению качества и результативности образовательных программ в ПТО.

В области профессионально-технического образования (ПТО) инновации играют ключевую роль в повышении качества обучения и развитии программ. Среди инновационных методов обучения выделяются такие направления, как использование цифровых технологий и обучающих платформ, развитие гибких и модульных учебных программ, а также применение интерактивных и практико-ориентированных методов обучения. Эти подходы позволяют создавать более персонализированный и адаптивный образовательный процесс, который может учитывать индивидуальные потребности и скорость обучения каждого студента.

Цифровые технологии, такие как виртуальная и дополненная реальность, мобильные приложения и онлайн-курсы, предоставляют студентам доступ к более широкому спектру учебных ресурсов и инструментов. Это способствует

более глубокому пониманию материала и развитию практических навыков. Гибкие и модульные программы позволяют студентам адаптировать обучение под свои профессиональные интересы и планы карьерного роста, а также способствуют более эффективному сочетанию теоретических знаний и практического применения [4, с. 97].

Анализ эффективности этих инновационных методов показывает, что они могут значительно повысить уровень удовлетворенности студентов и их вовлеченности в процесс обучения. Кроме того, такие методы помогают лучше подготовить выпускников к требованиям рынка труда, обеспечивая им необходимые знания и навыки. Важным аспектом является также возможность оперативной адаптации образовательных программ к изменениям в отраслях и на рынке, что делает выпускников ПТО более конкурентоспособными и востребованными специалистами.

В контексте развития и улучшения профессионально-технического образования (ПТО), ключевым моментом является разработка рекомендаций, основанных на анализе текущих тенденций, вызовов и инновационных практик. Эти рекомендации должны ориентироваться на повышение качества образования, адаптацию программ к изменяющимся требованиям рынка труда и укрепление связей между образовательными учреждениями и отраслями.

Одной из ключевых рекомендаций является интеграция цифровых технологий в образовательный процесс. Это включает использование онлайн-платформ, виртуальных лабораторий, симуляторов и образовательных игр, что способствует более глубокому освоению материала и развитию практических навыков. Кроме того, важно развивать модульные образовательные программы, которые позволяют студентам индивидуализировать свое обучение и сочетать различные дисциплины для получения мультидисциплинарных навыков.

Другой важной рекомендацией является укрепление связей между ПТО и бизнесом. Это может быть реализовано через создание партнерств с предприятиями для обеспечения стажировок, практик и мастер-классов, а также через совместную разработку образовательных программ, которые напрямую отражают потребности отрасли.

В долгосрочной перспективе важно также обсуждать и исследовать возможные направления для развития и инноваций в ПТО. Это включает изучение новых образовательных моделей и методик, таких как геймификация обучения, применение искусственного интеллекта для персонализации обучения, и разработка программ, ориентированных на развитие навыков,

востребованных в будущем. Также актуальным остается вопрос устойчивого развития и экологической осведомленности в рамках ПТО, что подчеркивает необходимость интеграции принципов устойчивого развития в образовательные программы [5, с. 21].

В итоге исследования профессионально-технического образования подчеркивается, что современные вызовы и тренды, включая технологические изменения и новые требования рынка труда, оказывают значительное влияние на ПТО. Выделены основные находки, подчеркивающие важность интеграции инновационных методов обучения, адаптации программ к текущим потребностям рынка и развития гибких управленческих стратегий. Эти выводы имеют ключевое значение для формирования будущих направлений в образовательной практике и политике, подчеркивая необходимость непрерывного обновления и модернизации образовательных программ для обеспечения релевантности и эффективности ПТО в динамично меняющемся мире.

### **Список литературы**

1. Иванова С.А. Инновационные методы в профессионально-техническом образовании // Образование и наука. – 2022. – № 3. – С. 89-105.
2. Петров В.К., Смирнова Е.В. Цифровизация образования: вызовы и возможности для ПТО // Вестник образования. – 2023. – № 2. – С. 48-62.
3. Ларионова М.Г. Рынок труда и требования к квалификации: анализ для ПТО // Труд и социальные отношения. – 2022. – № 4. – С. 76-90.
4. Сидорова Н.И. Гибкие образовательные программы в ПТО: опыт и перспективы // Новое в образовании. – 2021. – № 6. – С. 112-127.
5. Захаров А.П., Кузнецова И.Б. Управление качеством образования в современных условиях // Управление образованием. – 2023. – № 1. – С. 33-47.

## ПРИМЕНЕНИЕ ПРОГРАММИРУЕМЫХ ГЕНЕРАТОРОВ В ДЕМОНСТРАЦИИ КАВИТАЦИОННЫХ ЯВЛЕНИЙ

Газизов Эмиль Русланович

студент

Научный руководитель: Заманова Гузель Ихсановна

к.ф.-м.н., доцент

ФГБОУ ВО «Уфимский Университет Науки и Технологий»

**Аннотация:** Рассмотрены возможности актуализации наглядного изучения резонансных и кавитационных явлений в объеме с использованием программируемых генераторов на распространенной элементарной базе при подготовке бакалавров и специалистов в области химико-технологического образования на направлении 04.03.01 – Химия и специальности, 04.05.01 – Фундаментальная и прикладная химия. Показано, что одной из возможностей актуализации содержания подготовки бакалавров и специалистов в области химико-технологического образования является введение в образовательный процесс по дисциплине «Химическая технология» лабораторных занятий с демонстрациями кавитационных явлений.

**Ключевые слова:** программируемые генераторы, демонстрационные установки, кавитация, демонстрация физических явлений, ультразвук

## APPLICATION OF PROGRAMMABLE GENERATORS IN THE ENERGY CAVITATION DIRECTION

Gazizov Emil Ruslanovich

Scientific adviser: Zamanova Guzel Ihsanovna

**Abstract:** The possibilities of updating the visual study of resonance and cavitation phenomena in volume using programmable generators on a common elementary base are considered in the training of bachelors and specialists in the field of chemical technology education in the direction 04.03.01 - Chemistry and specialties, 04.05.01 - Fundamental and applied chemistry. It is shown that one of the possibilities for updating the content of training of bachelors and specialists in the field of chemical technology education is the introduction of laboratory classes with demonstrations of cavitation phenomena into the educational process in the discipline “Chemical Technology”.



**Key words:** programmable generators, demonstration units, cavitation, demonstration of physical phenomena, ultrasound

В перечне основных задач профессиональной деятельности выпускников в стандарте ФГОС 3++ по направлению 04.03.01 – Химия представлена область профессиональной деятельности (по Реестру Минтруда) 26. Химическое, химико-технологическое производство. В рекомендуемых профессиональных компетенциях выпускников и индикаторы их достижения фигурирует технологический тип задач [3,4,5]. На семинарских занятиях теоретические положения, рассмотренные в лекционной части курса, закрепляются путем численного решения конкретных задач. Прививаются навыки самостоятельной работы со справочной литературой, проведения вычислений с помощью ЭВМ [1].

Для наглядного изучения резонансных и кавитационных явлений в объеме, а также определения кавитационных параметров для различных сред в рамках лабораторных работ авторами статьи предлагается использовать программируемые генераторы на распространенной элементарной базе.<sup>1</sup>

В качестве источника сигнала для демонстрационного стенда используется программируемый комплекс на базе микроконтроллера STM32F103RBT6 и состоящий из самостоятельной интегрированной среды разработки STM32CubeIDE, и отладочной платы STM32 Nucleo-64 STM32F103RB, совмещенный с модулем синтеза сигнала на базе микросхемы AD9833.<sup>4</sup>

Источник сигнала описанный выше подключается к полумосту демонстрационного стенда и конфигурируется студентом согласно указаниям преподавателя. В ходе работ над генератором сигнала, студенты получают опыт в использовании встраиваемых программируемых систем и навыки работы с измерительными приборами. Процесс конфигурирования платы и написания кода, позволяет студентам исследовать SPI интерфейс, который широко применяется в современной разработке встраиваемых систем.<sup>1</sup>

В качестве источника обратной связи для построения ФАПЧ на цифровой базе, можно использовать пьезодатчик, размещаемый на емкости. Данный пьезоэлемент можно продублировать для съема спектра и передавать его по USB протоколу для анализа спектра акустической системы [2].

В результате проведенной серии лабораторных работ, студенты электронных и электротехнических направлений получают полезные навыки и

опыт реальной разработки систем, отвечающих их профессиональным компетенциям.<sup>5</sup>



Рис. 1. Демонстрационная установка

При работе демонстрационной установки (Рис.1) предполагается следующий порядок действий: в емкость помещается жидкость и исследуемый объект, на генераторе 1 устанавливается частота работы установки, режим работы отслеживается визуальным путем, а контроль за частотами и проверка резонанса путем сравнения сигнала на осциллографических точках А, Б, В. При этом осциллографическая точка А является точкой сравнения, т.к. на ней присутствует исходный сигнал. Точка Б – показывает сигнал на излучателе Ланжевена и зависит от объема жидкости в емкости, происходящих процессах в объеме данной жидкости. Внешний пьезодатчик, должен быть снабжен волноводом для погружения в объем жидкости, предназначен для съема сигнала в конкретной точке объема.

### Список литературы

1. Заманова Г.И., Газизов Э.Р. Применение ультразвуковых систем регулируемой частоты в обучении молодых специалистов. В книге: *Фундаментальная математика и ее приложения в естествознании: спутник Международной научной конференции "Уфимская осенняя математическая школа-2023"*. Тезисы докладов XIV Международной школы-конференции студентов, аспирантов и молодых ученых, посвященной 75-летию юбилею профессоров Я.Т. Султанаева и М.Х. Харрасова. Отв. редактор Л.А. Габдрахманова. Уфа, 2023. С. 175.

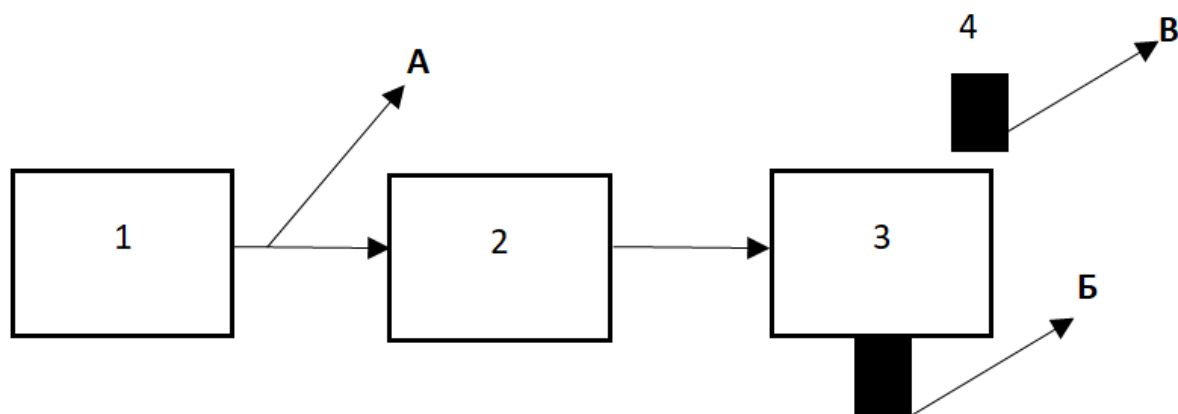
2. Сиротюк, М. Г. *Акустическая кавитация*. — М.: Наука, 2008. — С. 59-64.

3. Базунова М.В., Заманова Г.И. О необходимости интеграции преподавания физики и дисциплины «Процессы и аппараты химической технологии» в классических университетах. В сборнике: Проблемы современного физического образования. Сборник материалов VI Всероссийской научно-методической конференции, посвященной памяти известного методиста-физика Жерехова Геннадия Ивановича. Уфа, 2021. – С. 49-50.

4. Основные процессы и аппараты химической технологии: Пособие по проектированию. 2-е изд./Под ред. Ю.И. Дытнерского. – М.: Химия, 1991. – 494 с.

5. Заманова Г.И., Турбин А.Д. «Виртуальный лабораторный практикум и особенности его проведения на дистанционном обучении» Сборник материалов XIII Международной школы-конференции студентов, аспирантов и молодых ученых, посвященной 50-летию образования математического и физического факультетов БашГУ Фундаментальная математика и ее приложения в естествознании: спутник международной научной конференции "Уфимская осенняя математическая школа-2022" Уфа, 21–22 октября 2022 года. С. 248-249.

© Заманова Г.И., Газизов Э.Р., 2023

**СЕКЦИЯ  
ТЕОРИЯ И МЕТОДИКА  
ДОШКОЛЬНОГО  
ОБРАЗОВАНИЯ**

**РАЗВИТИЕ КООРДИНАЦИОННЫХ СПОСОБНОСТЕЙ  
У ДЕТЕЙ 5-7 ЛЕТ С ИСПОЛЬЗОВАНИЕМ  
МУЗЫКАЛЬНО-РИТМИЧЕСКИХ УПРАЖНЕНИЙ**

**Иванова Мария Владимировна**  
инструктор по физической культуре  
**Алашеева Елена Игоревна**  
музыкальный руководитель  
МБДОУ «Детский сад №203»

**Аннотация:** В статье раскрывается педагогический опыт работы по проведению музыкально-ритмических упражнений, на музыкальных и физкультурных занятиях в детском саду у детей 5-7 лет. С целью развития координационных способностей, формирование красивой осанки, свободы и естественности движений.

**Ключевые слова:** ритмика, координация, движения, дети 5-7 лет, развитие.

**DEVELOPMENT OF COORDINATION ABILITIES IN CHILDREN  
5-7 YEARS WITH THE USE OF MUSICAL AND RHYTHMIC EXERCISES**

**Ivanova Maria Vladimirovna,**  
**Alasheeva Elena Igorevna**

**Abstract:** The article reveals the pedagogical experience of conducting musical and rhythmic exercises, musical and physical education classes in kindergarten for children 5-7 years old. In order to develop coordination abilities, the formation of a beautiful posture, freedom and naturalness of movements.

**Key words:** rhythmic, coordination, movement, children 5-7 years old, development.

В детском саду музыка является важным инструментом для развития у детей дошкольного возраста, в том числе координации движений и двигательных навыков.

Музыкально-ритмические движения – комплекс упражнений, выполнение которых сопровождается музыкой. Они направлены на развитие координации движений и общей физической подготовки у детей дошкольного возраста.

Отечественные исследования подтверждают положительное влияние музыкально-ритмических упражнений на развитие координации движений у дошкольников. Эти упражнения помогают детям развивать точность, гибкость и силу мышц, а также улучшают баланс и пространственную ориентацию. Они также способствуют развитию моторных навыков, включая крупную и мелкую моторику. Майорова Л.Т., Лопина Н.Г. отмечают, что музыкально-ритмические движения помогают развить гармоничное взаимодействие между телом и музыкой, а также способствуют развитию слухового, двигательного и эмоционального мышления [1, с.37-40]. Коренева Т.Ф. подчеркивает, что занятия ритмикой дают детям возможность ощутить органическое слияние движения с музыкой [4, с. 2].

В своей практике мы опираемся на методические подходы Ветлугиной Н.А. [2, с.102-103], Бекиной С.И., Ломовой Т.П., Соковниной Е.Н. [3, с.54-57], что позволяет эффективно развивать координацию движений у детей и способствовать их физическому развитию.

Организация музыкально-ритмических занятий для развития координации движений у детей требует тщательной подготовки и планирования: (табл. 1)

**Таблица 1**

**Организация музыкально-ритмических занятий для развития координации движений**

1.	Подбор музыкально-ритмических композиций.	При выборе музыкальных произведений мы обращаем внимание на их ритмичность и соответствие возрастным особенностям детей. Мелодии отбираем яркие, запоминающиеся, чтобы привлечь внимание детей и вызвать желание двигаться под них. Тщательно подобранный репертуар не только способствует формированию красивой осанки и пластики, но и помогает формированию его музыкального вкуса, обогащает музыкальный багаж. Пополняет словарный запас.
2.	Развитие слухового восприятия.	На занятиях активно используем игры, направленные на развитие слухового восприятия у воспитанников. Вместе с движениями, которые мы проводим под аккомпанемент мелодии, выполняем также под счет с отчетливым ритмическим рисунком («раз - руки вверх, «два - руки в стороны»), или движения, в которых ритмические элементы не однородны, например («раз, два, три - присели, «четыре - выпрямились») Предлагаем им определить мелодию или ритм песни с закрытыми глазами, использовать инструментальные звуки для создания ассоциаций с движениями и другое.

Продолжение таблицы 1

3.	Использование ритмических инструментов.	Проводим занятия с использованием таких инструментов как бубенцы, кастаньеты, маракасы, чтобы дети могли играть на них и одновременно двигаться в соответствии с музыкой. Детям предлагаем играть на данных инструментах, под аккомпанемент соответствующей мелодии, что помогает развивать у них чувство ритма и темпа, улучшить координацию движения рук.
4.	Упражнения на развитие гибкости и баланса.	Для развития координации у детей мы проводим специальные упражнения на развитие гибкости и баланса. Предлагаем им выполнять простые гимнастические упражнения под музыку: приседания, прыжки, повороты тела и другие.
5.	Танцевальные движения.	В своей практике мы проводим занятия по танцам разных стилей (народные, классические, современные), чтобы дети могли осваивать различные движения и учиться координировать свое тело. Дети выполняют простые хореографические элементы под заданный ритм, что способствует развитию баланса и гибкости, выражению своих эмоций и чувств через движения.
6.	Игры на развитие пространственной ориентации.	На музыкально-ритмических занятиях проводим игры, направленные на развитие пространственной ориентации у детей. Предлагаем им пройти по музыкальному лабиринту, выполнить задания на передвижение в соответствии с ритмом музыки, двигаться по прямой линии, которую мы отметили на полу. Дети должны постепенно менять скорость, чтобы улучшить свои навыки. Кроме того, мы проводим упражнение под названием, «зигзаг» где рисуем на полу линию с различными извилистыми углами и поворотами. Чтобы сделать занятие еще интереснее, мы делим детей на пары и просим их передавать друг другу мяч, стоя на одной ноге.
7.	Групповые занятия.	Мы проводим музыкально-ритмические занятия в группах. Чтобы дети могли наблюдать за другими и подражать им. Групповые занятия способствуют формированию навыков сотрудничества и развивают социальные навыки у детей.
8.	Постепенное усложнение заданий.	На каждом занятии мы постепенно усложняем задания для развития координации у детей. Освоив базовые движения, в разных вариациях включаем руки, голову и плечи. Именно это способствует развитию способности контролировать движения своего тела.

Таким образом, музыкально-ритмические занятия способствуют развитию координационных способностей у детей старшего дошкольного возраста. При выполнении различных двигательных задач под музыку дети активизируют работу своих мышц и суставов, что способствует развитию основных двигательных навыков, таких как бег, прыжки, балансирование и т.д. Это важно для формирования у детей физической активности и развития общей физической подготовленности.

### **Список литературы**

1. Майорова Л.Т., Лопина Н.Г. Закономерности развития координационных способностей у детей 4-7 лет. // Современные научные исследования и передовой опыт решения проблем физического и психического здоровья дошкольников, / под ред. В.И.Усакова. - Красноярск, 2016. - С.37-40.
2. Ветлугина Н.А. Музыкальное воспитание в детском саду - М.: 2021.- С.102-103.
3. Бекина С.И., Ломова Т.П., Соковнина Е.Н. Музыка и движение: Упражнения, игры и пляски для детей 6-7 лет. - М, Просвещение, 2018. – С. 54-57.
4. Коренева Т.Ф. Парциальная программа «В мире музыкальной драматургии»: музыкально-ритмическая деятельность с детьми дошкольного возраста / Т.Ф. Коренева. – М.: ООО «Русское слово – учебник», 2019.- С.2.

© М.В. Иванова, Е.И. Алашеева, 2023



DOI 10.46916/17122023-2-978-5-00215-195-0

**ТЕОРИЯ И МЕТОДИКА ДОШКОЛЬНОГО ОБРАЗОВАНИЯ:  
ИССЛЕДОВАНИЕ ВЗАИМОСВЯЗИ МЕЖДУ ГРАМОТНОСТЬЮ  
ВОСПИТАТЕЛЕЙ ДЕТСКОГО САДА И КАЧЕСТВОМ ОБРАЗОВАНИЯ  
В ДЕТСКОМ САДУ**

**Лю Цижуй**  
магистрант

Казахский национальный университет имени аль-Фараби

**Аннотация.** В настоящее время дошкольное образование стало актуальной социальной темой. Цель этой статьи - исследовать важную проблему дошкольного образования: взаимосвязь между языковой и культурной грамотностью учителей и качеством образования в детском саду. Благодаря обзору и анализу соответствующей литературы в данной статье делается вывод о том, что языковая и культурная грамотность учителей оказывает важное влияние на качество образования в детском саду. Когда повысится языковая и культурная грамотность учителей, соответственно повысится и качество образования в детских садах. Таким образом, в этой статье рекомендуется, чтобы детские сады усиливали культивирование и совершенствование языковой и культурной грамотности учителей с целью повышения качества образования в детских садах.

**Ключевые слова:** Дошкольное образование, Языковая и культурная грамотность, Качество образования в детском саду, Грамотность учителей, Качество образования, Социальная активность, различия, организаторские способности, креативность, профессиональные обязанности.

**THEORY AND METHODOLOGY OF PRESCHOOL EDUCATION:  
STUDY OF THE RELATIONSHIP BETWEEN THE LITERACY  
OF KINDERGARTEN TEACHERS AND THE QUALITY OF EDUCATION  
IN KINDERGARTEN**

**Liu Qi Rui**

**Abstract.** Currently, preschool education has become an urgent social topic. The purpose of this article - to investigate an important problem of preschool education: the relationship between the language and cultural literacy of teachers and

the quality of education in kindergarten. Thanks to the review and analysis of the relevant literature, this article concludes that the language and cultural literacy of teachers has an important impact on the quality of education in kindergarten. When the language and cultural literacy of teachers increases, the quality of education in kindergartens will increase accordingly. Therefore, this article recommends, that kindergartens strengthen the cultivation and improvement of language and cultural literacy of teachers in order to improve the quality of education in kindergartens.

**Key words:** Preschool education, Language and cultural literacy, The quality of education in kindergarten, Teacher literacy, Quality of education, Social activity, differences, organizational skills, creativity, professional responsibilities.

Детский сад - важный этап в развитии детей, а также критический период для создания прочной образовательной основы. Как воспитатели детских садов, их профессионализм тесно связан с качеством образования, которое напрямую влияет на рост и развитие детей.

Профессионализм учителей относится к знаниям, навыкам и установкам, которыми обладают учителя, их профессионализму в воспитательной работе и их чувству ответственности за образование. Профессионализм воспитателей детских садов напрямую связан с качеством и эффективностью дошкольного образования.

1. Грамотные преподаватели философии образования, обладающие высокой профессиональной грамотностью, могут сформулировать научные и обоснованные образовательные цели и учебные планы, основанные на возрастных особенностях и потребностях в развитии маленьких детей. Они уделяют внимание развитию всесторонних способностей маленьких детей и придают большое значение всестороннему развитию нравственного, интеллектуального и эстетического воспитания маленьких детей. Эта разумная образовательная концепция может помочь маленьким детям хорошо расти и улучшить качество образования.
2. Богатый образовательный опыт Учителя с высокой профессиональной грамотностью, как правило, обладают богатым образовательным опытом и более глубоким пониманием законов развития и потребностей маленьких детей. Они могут гибко использовать различные методы обучения в соответствии с особенностями маленьких детей, чтобы сделать образование более целенаправленным и персонализированным. Такие учителя могут улучшить образовательный эффект и способствовать всестороннему развитию маленьких детей. Сочетать предметы с русским и

английскими языками в дошкольном образовании; активно взаимодействовать с родителями; формировать положительный интерес к обучению; мотивировать детей к изучению английского и русского языков; развивать способность анализировать и находить практическую реализацию знаний [1, с.102]

3. Психологическое и эмоциональное понимание Воспитатели детских садов должны уметь правильно улавливать психологические и эмоциональные изменения маленьких детей и обеспечивать им тепло и поддержку. Учителя, обладающие высокой профессиональной грамотностью, могут эффективно направлять маленьких детей к активному участию в учебной и общественной деятельности, знакомясь с эмоциональными особенностями маленьких детей. Такой вид позитивного эмоционального общения необходим для физического и умственного роста детей.

Учителя дошкольных учреждений должны обладать определенными образовательными навыками, включая проектирование обучения, реализацию обучения и оценку обучения. Учебный дизайн может помочь учителям дошкольных учреждений рационально организовать учебную деятельность и содержание учебной программы, чтобы маленькие дети могли учиться и расти в приятной атмосфере. Эмоционально ценностный аспект как стремление к гуманизации жизненных связей ребенка, осуществление которой возможно на путях создания образовательного и игрового пространств как совместной деятельности интерактивного типа, способствующей проявлению сострадания и сопереживания, а также в организации деятельности детских общественных и творческих сообществ. [2, с.10] Внедрение преподавания требует, чтобы учителя дошкольного образования обладали хорошими навыками самовыражения и организаторскими способностями, а также умели гибко использовать различные методы обучения, чтобы стимулировать интерес и инициативу детей младшего возраста к обучению. Оценка преподавания помогает учителям дошкольных учреждений понять ситуацию с обучением и прогресс маленьких детей, своевременно анализировать и корректировать ситуацию, а также предоставлять индивидуальные услуги по обучению. Совершенствование образовательных навыков требует от педагогов дошкольных учреждений постоянной практики и рефлексии, обобщения опыта и извлеченных из него уроков, а также постоянного повышения собственного уровня образования.

Дошкольное детство - период максимального развития интересов и способностей подрастающей личности, формирования качеств, которые, безусловно, повлияют на успешность ее будущей профессиональной

деятельности. Именно в дошкольном возрасте создаются предпосылки для формирования функциональной грамотности личности, которые позже развивают, совершенствуют на этапах школьного, высшего образования. Оптимальные условия для этого предоставляет организация разнообразных видов деятельности с детьми дошкольного возраста, что стимулирует детское любопытство, трансформируя его до любознательности и познавательной активности, критическое мышление в процессе решения определенных игровых задач, способствует проявлению творчества с целью развития игровой ситуации, развивает навыки планирования, учета возможных ошибок, продумывания способов их разрешения и т.п. [3, с.217]

Воспитатели дошкольных учреждений должны обладать хорошей профессиональной этикой, включая уважение личности и прав маленьких детей, соблюдение принципов честности и правосудности и строгое соблюдение конфиденциальности. Воспитатели дошкольных учреждений должны уважать уникальность и личностные различия каждого ребенка и уделять внимание развитию личности и самостоятельности маленьких детей. В то же время воспитатели дошкольных учреждений должны придерживаться честного отношения в своей образовательной и преподавательской деятельности, не отдавать предпочтение каким-либо маленьким детям и обеспечивать, чтобы маленькие дети получали равные образовательные возможности. Особое значение в воспитании долга и ответственности придавалось использованию мер поощрения и порицания. Чрезвычайно благоприятно действовало на таких учеников поощрение: похвала во время ответа, похвальная запись в тетради, где выполнено домашнее задание. [4, с.215] Конфиденциальность является профессиональной ответственностью учителей дошкольного образования, а защита информации о детях младшего возраста и их личной неприкосновенности является важной задачей для учителей дошкольного образования.

Таким образом, качество работы воспитателей дошкольных учреждений напрямую влияет на качество и эффективность образования в детском саду. Воспитатели дошкольных учреждений должны обладать солидными профессиональными знаниями, определенными образовательными навыками, хорошей личной грамотностью и благородной профессиональной этикой. Благодаря постоянному повышению своих профессиональных способностей и уровня качества, педагоги дошкольных учреждений могут лучше осуществлять

дошкольное образование и обеспечивать хорошую гарантию здорового роста маленьких детей.

### **Список литературы**

1. Дарибаева А.А., Толаметова Л.М. Совершенствование функциональной грамотности дошкольника при освоении родного и неродных языков // Вопросы науки и образования. 2018. № 5 (17). С. 102
2. Абраменкова, В.В. Социальная психология детства в контексте развития отношений ребенка в мире Текст. / В.В. Абраменкова // Вопросы психологии. -2002.- №1.- С. 3-16.
3. Савченко М.В. Формирование предпосылок функциональной грамотности у детей дошкольного возраста // Современные проблемы науки и образования. – 2021. – № 4- С. 217.
4. Бабанский, Ю.К. Оптимизация учебно-воспитательного процесса: Метод, основы Текст. / Ю.К. Бабанский. М.: Просвещение, 1982. -215 с

УДК 373.2

## РОЛЬ НАРОДНЫХ ИГР В ДУХОВНО-ПРАВСТВЕННОМ ВОСПИТАНИИ ДОШКОЛЬНИКОВ

Сухарева Мария Александровна

студент

Научный руководитель: Хутиева Ольга Александровна

Филиал СГПИ

**Аннотация:** в данной статье рассмотрены основные аспекты проблемы духовно-нравственного воспитания дошкольников при условии использования народных игр, представлено описание опыта работы, даны результаты проведенной диагностики по теме исследования.

**Ключевые слова:** духовно-нравственное воспитание, народные игры, дошкольники, результаты диагностики, рекомендации.

## THE ROLE OF FOLK GAMES IN THE SPIRITUAL AND MORAL EDUCATION OF PRESCHOOLERS

Maria Aleksandrovna Sukhareva

Scientific adviser: Olga Aleksandrovna Hutieva

**Abstract:** This article discusses the main aspects of the problem of spiritual and moral education of preschoolers under the condition of using folk games, describes the work experience, and gives the results of the diagnosis on the research topic.

**Key words:** spiritual and moral education, folk games, preschoolers, diagnostic results, recommendations.

На современном этапе развития общества вследствие происходящих в общественной жизни трансформаций духовно-нравственное воспитание детей дошкольного возраста приобретает особую значимость с позиций научного рассмотрения. Воспитание личности реализуется в контексте Федерального государственного образовательного стандарта дошкольного образования (далее - ФГОС ДО) в соответствии с задачами социально-коммуникативного развития

дошкольников (усвоение норм и ценностей, принятых в обществе; развитие эмоциональной отзывчивости, сопереживания; формирование уважительного отношения и чувства принадлежности к своей семье, к сообществу детей и взрослых) [1, с.6].

Содержание воспитательной работы в ДОО выстраивается в соответствии с указом Президента РФ от 9 ноября 2022 г. № 809 «Об утверждении Основ государственной политики по сохранению и укреплению традиционных российских духовно-нравственных ценностей», в котором говорится, что формировать мировоззрение граждан России необходимо с помощью нравственных ориентиров – традиционных ценностей, которые всегда лежали в основе общероссийской гражданской идентичности, таких как: жизнь, достоинство, патриотизм, высокие нравственные идеалы, семейные традиции, взаимопомощь, милосердие и т.д.[2 с. 4-5].

Игра, являясь ведущим видом деятельности детей дошкольного возраста, создает благоприятный фон для их духовно-нравственного воспитания. Она не только способствует физическому, умственному и эстетическому развитию ребенка, но и создает возможности для формирования этических норм, гуманных проявлений, любви к Родине.

Е.А. Покровский отмечает, что именно народные игры представляют собой важнейшее воспитательное средство, согласное с духом народа, по подобию того, как того же самого достигают народная речь, народная поэзия, сказки, поговорки, загадки и др. [3, с.103].

Характерной особенностью народной игры является отражение в ней традиций, быта народа, его культуры, национального характера. В народной игре можно встретить разновозрастной состав участников. Она имеет широкую распространенность, известна на протяжении не менее трех поколений, ее включают во всенародные праздники. У народной игры демократичные и понятные правила, при распределении ролей учитывается добровольность и равноправие, игровой реквизит прост и доступен [4, с.39].

Содержание игр изменяется с возрастом и развитием ребенка. Игры воспитывают в детях понятие о чести, мужестве, смелости, они показывают значение в жизни ловкости, силы, выносливости, смекалки, воли, находчивости и стремления к победе [5, с.22].

Народные игры проводятся на занятиях, в ходе бесед, игр-путешествий, индивидуальной работы с детьми, на фольклорных праздниках, выставках.

В исследованиях О.И. Капицы и Г.М. Науменко народные игры классифицируются на следующие виды: подвижные (спортивные), обрядовые (календарные), по отношению к природе (природные), трудовые (бытовые), с ведущим (водящим), драматические (с элементами театрализованных действий) [6, с.614].

«Горелки», «Ловишки», «Прятки», «Звонари», «Бубен» - примеры народных подвижных игр.

К обрядовым (календарным) играм относится «Кукушечка», «Ручеек», «Гори, гори ясно», «Солнышко», «Заря Зарница».

Игры по отношению к природе - это «Сорока», «У медведя во бору», «Заинька», «Паучок», «Земля – вода – небо», «Олень».

«Горшок», «Каравай», «Клубочек», «Баба сеяла горох», «Мельница»- трудовые (бытовые) игры.

«Звонари», «Отгадай, чей голосок», «Море волнуется», «Сижу на камушке»- это игры, где игрок выполняет какое-то действие или ведет игру.

К играм-забавам относятся «Сорока-сорока», «Ладушки», «Идет коза рогатая», «По кочкам», «Баба сеяла горох». [6, с.614].

В ходе исследования воспитательной роли народной игры была проведена диагностика уровня воспитанности детей старшего дошкольного возраста, для которой использовалась методика «Незаконченные предложения, или мое отношение к людям» Н.Е. Богуславской.

Базой исследования стало муниципальное бюджетное дошкольное образовательное учреждение детский сад комбинированного вида №198 «Белоснежка» города Минеральные Воды. В качестве респондентов выступили воспитанники старшей группы в количестве 25 детей.

Цель: определить уровень нравственной воспитанности детей.

Инструкция: детям предлагается бланк теста с предложениями, которые необходимо закончить несколькими словами.

Обработка результатов:

3 балла - высокий уровень нравственной воспитанности

2 балла - средний уровень нравственной воспитанности

0-1 балл - низкий уровень нравственной воспитанности [7, с.98].

Результаты методики «Незаконченные предложения, или мое отношение к людям» Н.Е. Богуславской представлены в таблице (табл. 1) и на рисунке (рис. 1):



Таблица 1

Результаты методики «Незаконченные предложения, или мое отношение к людям» Н.Е. Богуславской

	Уровень		
	Высокий	Средний	Низкий
Количество детей	3	17	5
Процент (%)	12%	68%	20%



Рис. 1. Уровень нравственной воспитанности детей

В группе 3 детей (12%) обладают высоким уровнем нравственной воспитанности; они выбор ответа обосновывают нравственными установками, их эмоциональные реакции адекватны, а отношение к нравственным нормам устойчивое. Большинство детей (17 детей - 68%) имеют средний уровень нравственной воспитанности; у них существуют нравственные ориентиры, они адекватно оценивают поступки, но отношение к нравственным нормам еще недостаточно устойчивое. 5 детей (20%) имеют низкий уровень нравственной воспитанности; у них существуют нравственные ориентиры, но соответствовать им они не стремятся, адекватно оценивают поступки, однако отношение к нравственным нормам неустойчивое, пассивное, а эмоциональные реакции неадекватны.

Результаты диагностики показали, что уровень воспитанности детей старшего дошкольного возраста преимущественно средний. Такие результаты позволили говорить о необходимости проведения целенаправленной и систематической работы по воспитанию детей старшего дошкольного возраста в условиях дошкольной образовательной организации.

По проблеме исследования проанализирован опыт работы воспитателей старших групп муниципального бюджетного дошкольного образовательного учреждения детского сада комбинированного вида №198 «Белоснежка» города Минеральные Воды.

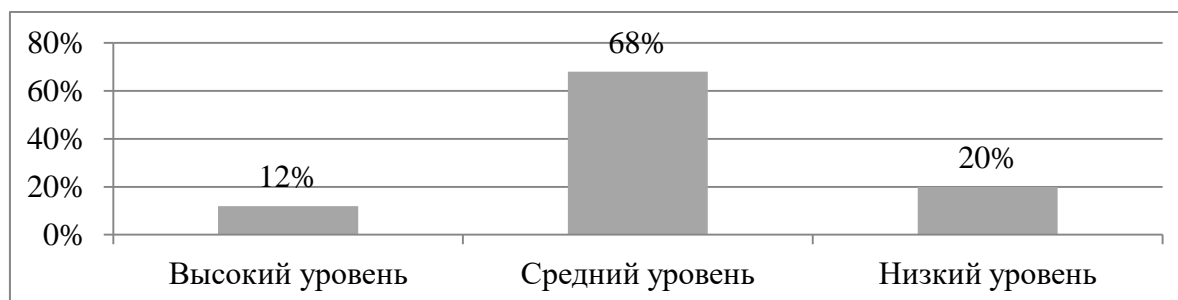
Среди них Вураско Светлана Александровна (стаж - 12лет), в своей воспитательной деятельности она использует различные по сюжетной

тематике, интенсивности двигательной активности, типу движений и сложности содержания народные игры. Среди них хороводные («Каравай»), сидячие («Кольцо»), подражательные («Зайка»), с преследованием («Селезень»), с выбором («Ручеек»), с диалогом («Что ты делаешь, коршун»), игры-забавы («Я змея»). Они являются частью учебно-воспитательного процесса, включаются ею в тематические праздники (например, «Рождественские посиделки»); с их помощью осуществляется переход от занятий по изучению окружающего мира к музыкальному.

При организации и проведении народных игр воспитатель придерживается следующих правил:

- Правила игры должны быть просты, понятны и легко выполнимы детьми.

- Игра должна способствовать мыслительной и двигательной деятельности каждого ребенка.

- Используемый в игре инвентарь должен соответствовать требованиям безопасности.

- Чтобы все дети справились с заданием и получили положительные эмоции, следует снизить темп игры или дать дополнительное время.

- Повторять задание нужно несколько раз (на первоначальном этапе проведения игры), пока дети не поймут идею игры.

- Повторять игру необходимо через несколько дней, чтобы дети почувствовали, что они уже что-то умеют делать.

- Важно поддерживать сотрудничество и взаимопомощь в группе.

- Игры должны способствовать развитию детей.

Таким образом, проведенное исследование позволило сделать вывод о том, что использование народных игр способствует более успешному духовно-нравственному воспитанию детей дошкольного возраста.

### **Список литературы**

1. Федеральный государственный образовательный стандарт дошкольного образования. - М.: Сфера, 2023. - 48 с.

2. Указ Президента РФ от 9 ноября 2022 г. № 809 «Об утверждении Основ государственной политики по сохранению и укреплению традиционных российских духовно-нравственных ценностей»; «Основы государственной политике по сохранению и укреплению традиционных российских духовно-нравственных ценностей»; ООО «НПП «ГАРАНТ-СЕРВИС», 2023 Г., с.4-5.

3. Иванова В.В. Значение народных подвижных игр для развития дошкольников / В.В. Иванова // Педагогика сегодня: проблемы и решения: материалы III Междунар. науч. конф. (г. Казань, март 2018 г.). - Казань: Молодой ученый, 2018. - С.103-106. - URL: <https://moluch.ru/conf/ped/archive/276/13813/> (дата обращения: 21.11.2023)

4. Батурина Г.И., Кузина Т.Ф. Народная педагогика в современном учебно-воспитательном процессе / Г.И. Батурина. – М.: Школьная пресса, 2013. - 186 с.

5. 4.2.2821-10 «Санитарно-эпидемиологические требования к условиям и организации обучения в общеобразовательных учреждениях». - М.: Государственная программа, 2015. - №81. - 49 с.

6. Горохова И.В. Народная игра как вид игровой деятельности дошкольника / И.В. Горохова, О.А. Школьникова, Л.М. Новикова // Молодой ученый. - 2019. - №13(93). - С.613-616. - URL: <https://moluch.ru/archive/93/20564/> (дата обращения: 21.11.2023).

7. Немов Р.С. Психология: Учеб. для студентов высш. пед. учеб. заведений: В 3 кн. - Кн. 3: Психодиагностика. Введение в научное психологическое исследование с элементами математической статистики / Р.С. Немов. - М.: ВЛАДОС, 2008. - 632 с.

**СЕКЦИЯ  
ТЕОРИЯ И МЕТОДИКА  
СРЕДНЕГО ОБРАЗОВАНИЯ**

## СУЩНОСТЬ И ЭТАПЫ ПРОЕКТНОЙ ДЕЯТЕЛЬНОСТИ НА УРОКАХ ИНФОРМАТИКИ

**Зайцева Вероника Юрьевна**

студент

Научный руководитель: **Ботвинева Наталья Юрьевна**

кандидат педагогических наук, доцент

Филиал СГПИ

**Аннотация:** В статье рассматривается проектная деятельность обучающихся как элемент проектного обучения. Автор подчеркивает, что проектная деятельность представляет собой творческую учебную деятельность, направленную на решение практических целей и задач. Основная идея статьи заключается в том, что через проектирование и создание нового продукта, будь то идеальный или материальный, обучающиеся имеют возможность выявить и реализовать свои образовательные потребности. Автор отмечает, что содержание проектной деятельности определяется самими обучающимися и осуществляется ими в процессе теоретической проработки проекта. Такой подход позволяет студентам развивать свои творческие и практические навыки, совершенствовать умения планирования и воплощения своих идей.

**Ключевые слова:** проектная деятельность, информатика, информация, проектное обучение, методы, учебную деятельность, проект.

## THE ESSENCE AND STAGES OF PROJECT ACTIVITY IN COMPUTER SCIENCE LESSONS

**Zaitseva Veronika Yurievna**

Scientific supervisor: **Natalia Botvineva Yurievna**

**Abstract:** The article considers the project activity of students as an element of project-based learning. The author emphasizes that project activity is a creative educational activity aimed at solving practical goals and objectives. The main idea of the article is that through the design and creation of a new product, whether ideal or material, students have the opportunity to identify and realize their educational needs. The author notes that the content of the project activity is determined by the students themselves and carried out by them in the process of theoretical elaboration of the

project. This approach allows students to develop their creative and practical skills, improve the skills of planning and implementing their ideas.

**Key words:** project activity, computer science, information, project training, methods, educational activity, project.

Проектная деятельность, в рамках образовательного процесса, представляет собой уникальный подход к обучению, который стимулирует творческую и практическую активность учащихся. Она включает в себя разработку и реализацию проектов, направленных на достижение конкретных целей и решение практических задач. Одной из основных целей проектной деятельности является развитие у учащихся навыков самостоятельной работы, критического мышления, коммуникации и коллаборации. В процессе работы над проектами, учащиеся активно применяют полученные знания и навыки, а также развивают свою творческую мысль и способность к инновациям. Проектная деятельность может быть представлена различными формами, включая создание идеального или материального продукта. Важным аспектом проектной деятельности является наличие новизны в результате работы.

Проектная деятельность способствует развитию творческого мышления, самостоятельности и ответственности учащихся. Она также позволяет им применять полученные знания на практике, развивать навыки поиска информации, анализа и оценки результатов.

По мнению Е.Е Зиновьевой, проектная деятельность интегрирует в себе элементы игровой, познавательной, ценностно-ориентационной, преобразовательной, учебной, коммуникативной деятельности [1, с. 105].

Информатика - одна из областей, где использование метода проектов может стать как основной формой обучения в школьной системе, так и видом внеурочной деятельности.

Применение методов проектной работы при изучении информатики и информационно-коммуникационных технологий позволит сформировать основные навыки в области информации и будет способствовать развитию творческого потенциала студентов, при условии создания и осуществления ситуации выбора, связанной с интересами студентов и их индивидуальными особенностями, а также разработки и описания методики проектного обучения.

Проектное обучение – это метод образования, который ставит перед учащимися ряд задач, требующих самостоятельного поиска и накопления информации, а также анализа и презентации полученных результатов. Оно

способствует развитию учеников, помогая им приобрести навыки самоорганизации, самостоятельного исследования и коммуникации. Одним из главных преимуществ проектного обучения является его способность придать обучению личностный смысл. Когда учащиеся занимаются решением реальных задач, они видят, как их усилия приводят к конкретным результатам. Это вдохновляет их и повышает их мотивацию для дальнейшего обучения. Проектное обучение также способствует развитию навыков работы в группе. Учащиеся, работая над проектом, учатся сотрудничать, делиться идеями, обсуждать различные точки зрения и принимать коллективные решения. Это помогает им развить навыки коммуникации и сотрудничества, которые являются важными в современном обществе. При проведении проектной работы у учащихся развиваются следующие навыки:

1. Интеллектуальные: обучающиеся формулируют цели и задачи, планируют свои действия и предлагают идеи.

2. Презентационные: подготовка отчета о выполненной работе, подбор методов визуальной демонстрации и написание письменного отчета.

3. Менеджерские: способность организовывать процессы. 4. Коммуникативные: демонстрация собственных и слушание других мнений, поиск компромиссов, взаимодействие с другими членами группы.

5. Исследовательские: поиск информации в различных источниках.

6. Информационные: структурирование информации, выбор существенного, обмен информацией.

7. Работа с инструментами и исследования: подготовка рабочего места, подбор необходимого материала и оборудования, осознание результатов.

Метод проектов развивает у обучающихся ответственность за принимаемые решения, умение работать в коллективе, анализировать свою деятельность и ее результаты. Они научаются описывать свой процесс работы, применять полученные знания на практике, а также формируют проектное мышление и культуру проектной деятельности.

Современная система образования стремится использовать передовые научно обоснованные методы, чтобы обогатить процесс обучения. Одной из прогрессивных технологий, которая может быть успешно внедрена в рамках уроков информатики, является проектная деятельность, направленная на создание и разработку сайтов школьниками. Это позволяет их активно вовлекать в практическую работу и развивать навыки программирования и дизайна, а также улучшать способность к критическому мышлению и способности к командной работе.

Этапы выполнения проекта:

1. Поисковый этап. Он включает в себя выбор темы, формулирование проблемного вопроса, составление плана, определение методов и приемов исследования.

2. Аналитический этап. Данный этап состоит из разработки плана программы исследования, сбора и изучение необходимой информации.

3. Практический этап. Этот этап направлен на создание конкретного продукта проекта.

4. Презентационный этап. Данный этап является заключительным и подразумевает представление результатов и продуктов проектной деятельности. А также оценку деятельности.

В процессе выполнения проекта учащиеся осваивают основные навыки самообразования, включая умение эффективно работать в команде, проводить исследования, успешно реализовывать задачи, защищать свои результаты, а также оценивать как свою работу, так и весь проект в целом.

Подход проектной деятельности прекрасно сочетается с предметом информатики, так как учебно-методический комплекс информатики предполагает наличие компьютера и активное использование навыков работы с ним. Каждый ученик на уроке информатики имеет доступ к компьютеру, что открывает широкие возможности для проектной работы.

Подход проектной деятельности включает в себя решение определенной проблемы, с последующим созданием продукта, явно демонстрирующего это решение. В большинстве случаев, практические задания, выполненные учениками на уроках информатики, трудно назвать проблемными, поскольку ученики следуют алгоритмам и получают некоторый результат. Однако, если на основе приобретенных знаний ученикам предоставляется дополнительное задание, которое они реализуют в виде творческого продукта, такой проект уже можно считать выполненным.

Проектное обучение отлично вписывается в парадигму личностно-ориентированной педагогики, потому что при работе над проектом каждый ученик может найти дело, которое наиболее подходит его интересам и возможностям [2, с. 37-44].

Проектирование требует развития проектной культуры у современного школьника. В связи с этим навыки проектной деятельности являются одним из важнейших компонентов подготовки студента, а их формирование и развитие является актуальной педагогической задачей [3, с. 44].



Часто учителя предлагают ученикам список тем для работы над проектами. У учащихся этот метод не всегда вызывает интерес. В то же время нужно помнить, что для учителя подобный подход является довольно трудоемким. Поэтому не желательно предлагать готовые темы для проектной работы. Было бы хорошо предложить проблему в общем виде и дать им возможность обсудить ее и подумать о переформулировании или выборе проблемы, над которой им было бы интересно работать.

По характеру координации проекты могут быть следующие:

– с открытой координацией – координатор проекта контролирует работу участников, открыто выполняя свои функции.

– со скрытой координацией – Координатор выполняет важную роль в проекте, являясь полноправным участником. Его основная задача состоит в организации совместной учебно-познавательной деятельности учащихся-партнеров при помощи компьютерных телекоммуникаций. Целью этой деятельности является достижение общего результата сотрудничества. Координатор активно участвует во всех этапах проекта, поддерживая коммуникацию между участниками, предоставляя необходимые ресурсы и координируя действия всех сторон

По количеству участников проекты классифицируются:

- личностный – разрабатывается исключительно индивидуально;
- парный – проводится между парами участников;
- групповой – проводится между группами.

По продолжительности проведения проекты классифицируются на:

- краткосрочный – проводится для решения небольшой
- долгосрочный (до года) – междисциплинарный. Содержит достаточно значимую проблему [4, с. 3-10]

Результатом проектной деятельности является определённый продукт (проект) и развитие личности обучающегося. [5, с. 118].

Таким образом, проектная работа может успешно внедриться в уроки информатики. В процессе выполнения проектов, учащиеся будут применять знания и умения, полученные на уроках информатики, в новых ситуациях и развивать основные навыки.

Проектная работа в области информатики играет важную роль в образовательном процессе, так как она позволяет учащимся углубленно изучать и применять основные темы, изучаемые на уроках, на практике. Такой подход способствует эффективному обучению и улучшению качества знаний учеников.

В целом, проектная работа является эффективным инструментом, который способствует более глубокому пониманию материала, повышает мотивацию и качество обучения учащихся. Ее использование в образовании помогает стимулировать интерес к предмету, развить творческое мышление и применять полученные знания на практике.

### **Список литературы**

1. Зиновьева Е.Е. Проектная деятельность в начальной школе [Текст]: /Зиновьева Е.Е., 2010. - 105с.
2. Николина, В.В. Метод проектов в географическом образовании [Текст]: 21.дис. канд. пед. наук / В.В. Николина // География в школе. – 2002. – №6. – С. 37-44.
3. Ступницкая М.А. Что такое учебный проект? / М.А. Ступницкая. – М.: Первое сентября, 2010. – 44 с.;
4. Полат Е.С. Метод проектов на уроках иностранного языка / Е.С. Полат // Иностр. языки в школе. – 2000. – № 2. – с. 3-10.
5. Матяш М.В. Психология проектной деятельности школьников в условиях технологического образования/ Под ред. Рубцова В.В. – Мозырь: РИФ «Белый ветер», 2000. 118 с.

## ФОРМИРОВАНИЕ НАВЫКОВ ТЕХНИКИ ЧТЕНИЯ НА АНГЛИЙСКОМ ЯЗЫКЕ У УЧАЩИХСЯ НАЧАЛЬНОЙ ШКОЛЫ

Кадиалиева Саида Гаджиатаевна

студент

Научный руководитель: Агаларова Раисат Идрисовна

к.ф.н., доцент

ФГБОУ ВО «Дагестанский государственный университет»

**Аннотация:** В статье проводится анализ формирования навыков техники чтения на английском языке у учащихся начальной школы. Автором проанализированы трудности и характерные упражнения для развития технической и содержательной стороны чтения.

**Ключевые слова:** чтение, стороны чтения, навыки чтения, техника чтения, начальная школа, умения, методы, упражнения.

## FORMATION OF READING TECHNIQUE SKILLS ON ENGLISH FOR PRIMARY SCHOOL STUDENTS

Kadialieva Saida Gadjiataevna

Scientific adviser: Agalarova Raisat Idrisovna

**Abstract:** The article deals with the formation of reading technique skills in English among elementary school students. The author analyzes the difficulties and typical exercises for the development of the technical and meaningful side of reading.

**Key words:** reading, reading sides, reading skills, reading technique, elementary school, skills, methods, exercises.

Чтение является рецептивным видом деятельности, заключающимся в восприятии и переработке читающим объективно существующего текста — продукта репродуктивной деятельности некоего автора [1, с. 139].

Формирование навыков самостоятельного чтения является главной целью обучения чтению на английском языке для младших школьников. При обучении иностранному языку в методической литературе выделяют две стороны формирования навыков чтения: техническую и содержательную.

Основу технической стороны чтения составляют навыки, которые обычно делятся на две группы: навыки техники чтения и навыки мыслительной

обработки воспринимаемых единиц текста. Содержательная сторона чтения неразрывно связана с умениями, которые позволяют понять содержание прочитанного текста.

При формировании навыка чтения на английском языке у младших школьников часто возникают трудности. Эти трудности связаны с усвоением системы графических знаков и развитием навыка звуко-буквенных соотношений. Во втором классе обучение чтению на английском языке начинается с изучения звуков, обозначенных особыми знаками и буквами английского алфавита, с установления звуко-буквенных соответствий и со знакомства с вариантами обозначения звуков различными буквосочетаниями на отображенном в учебных целях материале [2, с. 72].

При обучении чтению учениками должны быть освоены главные правила чтения, к которым подобает отнести: чтение гласных под ударением в закрытом и открытом слоге перед “r” ; чтение сочетания гласных ee, ea, au, ai, ou, oo, ou, ow ; согласных c, s, k, g, ch, sh, th, ng, ck и таких сочетаний, как -tion, -ssion, -ous, -igh . [3, с. 179]

Кроме того, в образовательном процессе необходимо учитывать психолого-педагогические и физиологические особенности детей младшего школьного возраста. Познавательный процесс младших школьников характеризуется высокой эмоциональностью и яркостью воспринимаемого образа. Дети лучше воспринимают визуальный материал, чем символические изображения или схемы.

Обучение чтению начинается с представленных освещенными буквами, соответствующими звуками и ключевыми словами, организованными в соответствии с правилами чтения. После этого учащиеся приступают к чтению словосочетаний и предложений, а также к их правильному оформлению. Затем учащиеся читают тексты разной длины, от 2-4 предложений до нескольких абзацев.

Для оптимизации процесса развития навыков чтения на иностранном языке были проанализированы методы и упражнения, направленные на повышение его эффективности. Овладение этими навыками позволяет не только понимать и интерпретировать тексты, но и успешно участвовать в уроках и общении на английском языке.

Можно выделить следующие упражнения, направленные на формирование технической и содержательной стороны чтения:

### **1. Расшифровка слов**

Цель: развить навыки понимания значения слов на английском языке.

Материал: карточки со словами для расшифровки.

Пример:

Teacher: Guess the words: “useho”, “atc”, “mifaly”, “ermoth”, “earb”, “nasnaba”

Pupils: House, cat, family, mother, bear, bananas

## 2. Понимание с несколькими вариантами ответов

Цель: развить навыки понимания текста на английском языке с использованием нескольких вариантов ответов.

Материал: короткие отрывки текстов.

Пример:

Teacher: Read the extracts and answer the questions.

*Tom and his sister went to the park. They saw many birds and flowers. Tom liked the red flowers, and his sister liked the blue ones. They also saw a big tree with a swing. They had a fun day at the park.*

*What did Tom and his sister see at the park?*

- 1) *Cats and dogs*
- 2) *Birds and flowers*
- 3) *Cars and planes*

Pupils: Birds and flowers.

Teacher: The same task.

*Sally lost her favorite book. She looked under the bed, in the closet, and behind the door. Then she found it on the table. She was very happy to see her book again.*

*Where did Sally find her book?*

- 1) *Under the bed*
- 2) *In the closet*
- 3) *On the table*

Pupils: On the table.

## 3. Последовательность предложений

Цель: развить навыки понимания последовательности событий в тексте на английском языке, а также улучшить навыки логического мышления и умения выстраивать логическую цепочку событий.

Материал: серия предложений из рассказа в перепутанном порядке

Пример:

Teacher: Put the sentences in the correct sequence.

1. *Inside, the burrow was warm and safe.*
2. *The little rabbit hopped through the green grass.*
3. *Every day it explored the meadow and made new friends.*
4. *The rabbit liked to nibble on crunchy carrots.*
5. *It found a cozy burrow under a big tree*

Pupils: 2, 5, 1, 4, 3

#### 4. Заполнение пропусков

Цель: улучшение лексических навыков и способности выбирать правильное слово в контексте.

Материал: предложения с пропусками.

Пример:

Teacher: Read the sentences and choose the right word.

1. *My doll has a \_\_\_\_\_ dress. (book, red, car)*
2. *Grandmother \_\_\_\_\_ delicious cake. (run, fly, cooks)*
3. *I saw a rainbow after the \_\_\_\_\_. (rain, cake, dog)*
4. *Ann and Tom play with \_\_\_\_\_. ( sky, ball, table)*
5. *My mom packed a lunch for me in a \_\_\_\_\_. (box, cat, house)*

Pupils: 1 – red; 2 – cooks; 3 – rain; 4 – ball; 5 – box.

Таким образом, формирование навыков техники чтения на английском языке у учащихся начальной школы способствует улучшению их коммуникативных способностей, обогащает словарный запас и способствует развитию понимания текста. Эти навыки являются фундаментальной частью их языкового развития, открывая двери к широким возможностям изучения иностранного языка.

#### Список литературы

1. Рогова, Г.В. Методика обучения иностранным языкам в средней школе / Г.В. Рогова, Ф.М. Рабинович, Т.Е. Сахарова. – Москва : Просвещение, 1991. – 287 с.
2. Научная электронная библиотека «КиберЛенинка» : сайт. – Москва, 2015 – 72. – URL: <https://cyberleninka.ru/>.
3. Рогова, Г.В. Методика обучения английскому языку на начальном этапе в средней школе : пособие для учителя / Г.В. Рогова, И.Н. Верещагина. – Москва : Просвещение, 1988. – 224 с.

© С.Г. Кадиалиева, 2023

УДК. 372.851

## ФОРМИРОВАНИЕ КОММУНИКАТИВНЫХ УНИВЕРСАЛЬНЫХ УЧЕБНЫХ ДЕЙСТВИЙ ОБУЧАЮЩИХСЯ ВО ВНЕКЛАССНОЙ РАБОТЕ ПО МАТЕМАТИКЕ

**Ромашова Алина Александровна**

студент

Научный руководитель: **Бочарова Ольга Евгеньевна**

ст. преподаватель

ФГБОУ ВО "Курский государственный университет"

**Аннотация.** В статье рассматриваются основные направления формирования коммуникативных универсальных учебных действий во внеклассной работе по математике на примере использования игровых технологий. Предложенные методические рекомендации предусматривают возможность использовать дидактические игры в зависимости от формируемых коммуникативных действий.

**Ключевые слова:** методика преподавания математики, коммуникативные учебные действия, игровые технологии, дидактические игры, внеурочная деятельность.

## FORMATION OF COMMUNICATIVE UNIVERSAL EDUCATIONAL ACTIONS OF STUDENTS IN EXTRACURRICULAR WORK IN MATHEMATICS

**Romashova Alina Alexandrovna**

Scientific adviser: **Bocharova Olga Evgenievna**

**Abstract.** The article discusses the main directions of the formation of communicative universal educational actions in extracurricular work in mathematics using the example of the use of gaming technologies. The proposed methodological recommendations provide for the possibility of using didactic games depending on the formed communicative actions..

**Key words:** methods of teaching mathematics, communicative learning activities, game technologies, didactic games, extracurricular activities.

В настоящее время процесс обучения математике претерпел значительные изменения в связи с введением в действие новых федеральных государственных образовательных стандартов третьего поколения. Главной целью ФГОС-3 стало раскрытие личности ребенка, его талантов, способности к самообучению и коллективной работе, формирование ответственности за свои поступки. В связи с этим были выделены три группы образовательных результатов: личностные, предметные и метапредметные.

Частью метапредметных результатов являются универсальные учебные действия (УУД).

Универсальные учебные действия - это совокупность действий учащегося, обеспечивающих его культурную идентичность, социальную компетентность, толерантность, способность к самостоятельному усвоению новых знаний и умений, включая организацию этого процесса, а также способность субъекта к саморазвитию и самосовершенствованию. Овладев совокупностью УУД, обучающийся получает возможность самостоятельно успешно усваивать новые знания, умения и компетентности [1, с. 90].

Современные образовательные стандарты предлагают типологию УУД, в соответствии с которой все они могут быть разделены на три вида: регулятивные, познавательные и коммуникативные.

В связи с требованиями стандарта нового поколения учителю математики необходимо пересмотреть свою методику обучения и воспитания обучающихся. Следовательно, важно использовать более эффективные методы формирования коммуникативных УУД у школьников. В качестве таких методов можно предложить использование игровых технологий. В частности на внеурочных занятиях по математике можно рекомендовать использовать дидактические игры.

Дидактические игры представляют собой специально разработанные образовательные активности, направленные на обучение определенным навыкам или знаниям в игровой форме. Они призваны сделать обучение более интересным, увлекательным и эффективным [2, с. 54].

Актуальность использования дидактических игр во внеурочной деятельности по математике подтверждается факторами, перечисленными ниже.



1. Игры являются увлекательным способом обучения, который позволяет ребенку активно взаимодействовать с учебным материалом. Благодаря этому, учащиеся проявляют больший интерес к изучаемым математическим понятиям и их свойствам.

2. Дидактические игры могут проводиться в форме командных соревнований или групповых занятий, что способствует развитию коммуникативных умений учащихся, а также формированию навыков коллективной работы. Ребята учатся слушать друг друга, обмениваться мнениями, объяснять свои решения, отстаивать свою точку зрения [3, с. 90].

3. В процессе игры учащиеся активно используют устную и письменную речь. Они объясняют правила игры, обсуждают стратегии решения задач, высказывают свои мнения, аргументируют свои выводы и т.д. Это способствует развитию коммуникативных умений и навыков использования математической терминологии.

4. В процессе игры ребята учатся работать в команде, уважать права и мнения других участников, а также руководствоваться правилами и нормами поведения. Это важные социальные навыки, которые в ходе игр могут быть развиты естественным образом.

5. Дидактические игры также являются эффективным средством закрепления и повторения изученного материала. В процессе игры обучающийся применяет знания в практической ситуации, что способствует лучшему усвоению и запоминанию математических понятий, алгоритмов и навыков.

Учитывая рассмотренные выше факторы, можно предложить использовать во внеурочной деятельности по математике дидактические игры, призванные способствовать развитию коммуникативных универсальных учебных действий с учетом трех основных направлений в рамках коммуникации.

Формируемые УУД и соответствующие им примеры дидактических игр приведены в таблице ниже.

Таблица 1

**Методический комплекс формирования коммуникативных УУД**

Формируемые коммуникативные действия	Дидактические игры
Коммуникативные действия, направленные на учёт позиции собеседника	<p>1. Игра "Математическая планета". В этой игре ученики представляют себя как космических путешественников, которым нужно решать разные математические задачи для исследования планеты. Они должны общаться между собой и договариваться о правильных ответах, учитывая позицию и мнение каждого участника. Например, они могут рассуждать о том, какой метод решения задачи будет наиболее эффективным и почему.</p> <p>2. Игра "Математическая дорога". В этой игре ученики представляют себя дорожными инспекторами, которые должны решать математические задачи, чтобы правильно нанести дорожную разметку. Они должны обсуждать и принимать решения вместе, учитывая позицию других игроков. Например, они могут обсуждать, как правильно поставить знаки диаграммы Венна для классификации геометрических фигур.</p> <p>3. Игра "Математическая площадка". В этой игре ученики представляют себя архитекторами, которым нужно построить разные здания, учитывая математические пропорции и размеры. Они должны работать вместе и учитывать мнение каждого участника, чтобы достичь общей цели. Например, они могут обсуждать, как правильно распределить математические фигуры для построения модели здания.</p>
Коммуникативные действия, направленные на кооперацию и сотрудничество	<p>1. "Математический пазл". Участники игры сотрудничают, чтобы решить головоломку, состоящую из разных математических операций и чисел. Они должны обсудить и объединить свои идеи, чтобы найти правильное решение.</p> <p>2. "Математическая эстафета". Обучающиеся разбиваются на команды и работают сообща, чтобы решить математические задачи. Каждый участник команды выполняет определенную часть задания, а затем передает его следующему участнику. Эта игра требует коммуникации и сотрудничества для успешного выполнения всех задач.</p> <p>3. "Математическая головоломка в команде". Школьники делятся на небольшие группы и работают вместе, чтобы решить сложную математическую головоломку. Они должны обмениваться идеями, задавать вопросы друг другу и сотрудничать, чтобы найти решение.</p> <p>4. "Классификационная игра". Ученики работают в парах или маленьких группах, чтобы классифицировать предметы по определенным математическим критериям. Они должны обсуждать и объяснять свои решения друг другу, чтобы прийти к общему согласию.</p> <p>5. "Математический квест". Участники работают в команде, чтобы решить серию математических задач и загадок, достичь конечной цели. Они должны обсуждать свои идеи, делиться информацией и координировать свои действия в процессе решения задач.</p>
Коммуникативно-речевые действия	<p>1. "Составь задачу". Предлагается некоторая ситуация, и задача участника игры состоит в том, чтобы составить и описать математическую задачу, соответствующую исходной ситуации.</p> <p>2. "Найди закономерность". Для предложенного ряда чисел или геометрических фигур необходимо найти закономерность или правило, по которому он составлен.</p> <p>3. "Угадай число". Участникам предлагается угадать число, задавая наводящие вопросы, которые могут быть связаны с математическими операциями, отношениями чисел и т.д.</p>

Первоначально на занятиях по математике во внеурочное время преимущественно применяются игры, способствующие развитию коммуникативно-речевых действий. Затем игры, способствующие развитию действий, направленных на учёт позиции собеседника, а в конце учебного года игры, направленные на кооперацию и сотрудничество. В качестве одной из таких игр, направленных на кооперацию и сотрудничество, можно предложить игру "Математический пазл". Математический пазл – это учебная игра, которая помогает развивать логическое мышление, пространственное воображение, а также навыки кооперации и сотрудничества [4, с. 117].

Методика применения игры "Математический пазл" на внеурочном занятии по математике может включать следующие шаги.

1. Вводная часть: объяснение правил игры и цели занятия. Участникам игры сообщается, что они должны решить определенное количество математических задач, используя пазлы. Каждый пазл содержит часть условия задачи и верное решение, и, чтобы получить ответ, его нужно правильно собрать.

2. Обсуждение результатов. После того, как будут собраны все пазлы, можно провести коллективное обсуждение задач, вместе с ребятами рассмотреть правильные решения, объяснить методы и приемы, которые использовались для их получения.

3. Расширение задач. Для тех учащихся, которым удалось быстро справиться с заданием, можно предложить дополнительные пазлы с более сложными задачами.

4. Заключительная часть. Завершение занятия должно быть посвящено обобщению полученных результатов и подведению итогов. Учащиеся могут поделиться своими впечатлениями о занятии и обсудить, каких результатов им удалось достичь на таком занятии.

Игру "Математический пазл" можно разрабатывать на разные темы. В качестве примера можно предложить сценарий игры по теме «Пропорции».

Участники делятся на команды по 3-4 человека в каждой. Игра состоит из 6 конкурсов. После окончания каждого из 6 конкурсов командам, помимо начисления баллов, дается кусочек главного пазла, в котором написано некоторое слово. По окончании игры команды дружно должны произнести известное всем высказывание - «МАТЕМАТИКА - ЦАРИЦА ВСЕХ НАУК!»

Ход игры:

Организационный момент: Приветствие учителя, ознакомление с ходом игры и правилами.

1 конкурс «Сложные задачи на пропорции»

1(команда) За 30 минут автомобиль проехал 120 километров. Сколько километров он проедет за 45 минут, если будет двигаться с той же скоростью?

2(команда) 15 карандашей стоят 180 рублей. Сколько будет стоить 23 таких же карандаша?

2 конкурс «Неизвестный член пропорции»

Командам предлагаются карточки с заданиями по нахождению неизвестного члена пропорции.

3 конкурс «Придумай сам»

Командам предлагаются карточки с пропорциями, по которым им нужно придумать задачу.

4 конкурс «Золотое сечение»

Задание командам:

1 команда: разделить отрезок длиной 32 см ( $c=32$ ) по правилу «золотого сечения».

2 команда: разделить отрезок длиной 48 см ( $c=48$ ) по правилу «золотого сечения».

5 конкурс «Кроссворд»

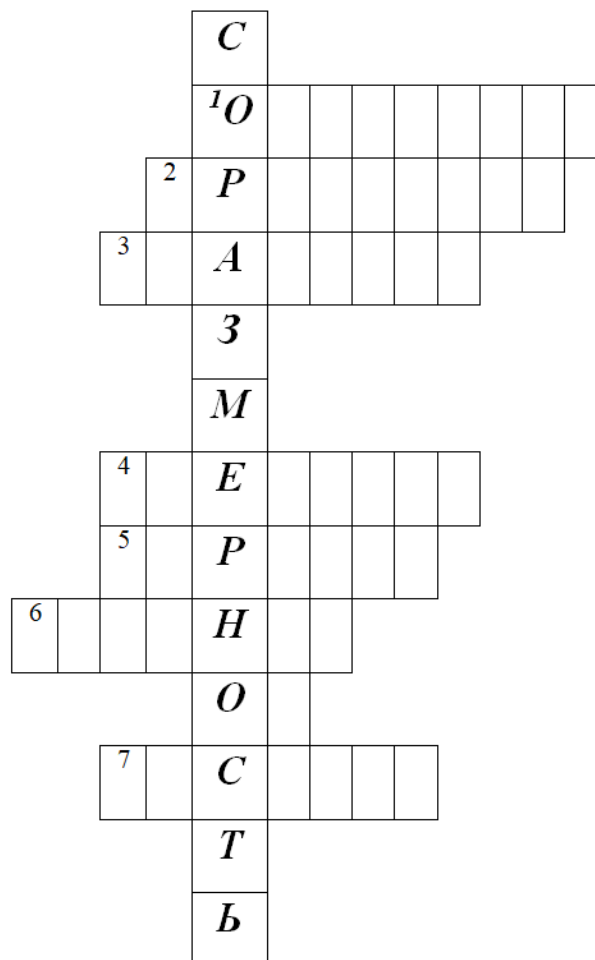

1. Частное двух чисел

2. Равенство двух отношений
3. Члены  $a$  и  $d$  пропорции  $a : b = c : d$  называются ...
4. Члены  $b$  и  $c$  пропорции  $a : b = c : d$  называются ...
5. Часть прямой
6. Результат деления
7. Отношение длины отрезка на карте к длине соответствующего отрезка на местности есть...

6 конкурс «Анаграмма»

Командам предлагается составить как можно больше слов из слова «пропорция». Выигрывает команда, составившая большее количество слов.

Подведение итогов.

Использование игры "Математический пазл" на внеурочных занятиях по математике способствует развитию логического мышления, математической грамотности, умения работать с данными, коммуникативных действий, направленных на кооперацию и сотрудничество. Собирая математический пазл, участники должны анализировать информацию, представленную в задаче, извлекать необходимые данные, сопоставлять их, делать выводы и принимать решения, общаться друг с другом, делиться идеями, объяснять свои мысли и взаимодействовать для достижения общей цели. Это улучшает их коммуникативные навыки и умение работать в команде [5, с. 59].

С использованием такой игры эффективно формируются коммуникативные УУД. Развитие коммуникативных универсальных учебных действий – неотъемлемый процесс внеучебной деятельности, который позволяет максимально эффективно использовать потенциал внеурочных занятий.

В целом, формирование коммуникативных учебных действий учащихся во внеклассной работе по математике является важным аспектом образования. Это помогает развивать навыки самостоятельной работы, анализа и решения задач, а также расширять математические знания и представление о мире.

### **Список литературы**

1. Фундаментальное ядро содержания общего образования: Проект «Стандарты второго поколения» / Под ред. В.В. Козлова, А.М. Кондакова. –М., 2009.– 180 с.

2. Устьянцева В.Н. Использование игровых форм организации учебной деятельности при обучении математике // Научно- методический электронный журнал «Концепт». –2013. –№ 11. – 51-55 с.

3. Шмелева О.В. Игровые технологии - эффективное средство формирования ключевых компетенций, обучающихся на уроках математики // Школьная педагогика. – 2016. – №3. – 19-24 с.

4. Дышинский, Е.А. Игротека математического кружка: пособие для учителя / Е.А. Дышинский.– М.: Просвещение, 1972. – 301 с.

5. Фарков А.В. Внеклассная работа по математике 5-11 классы / А.В. Фарков. –М: Айрис Пресс 2012. – 156 с.

© А.А. Ромашова, 2023

**СЕКЦИЯ  
ИННОВАЦИОННЫЕ  
ТЕХНОЛОГИИ  
В ПЕДАГОГИЧЕСКОЙ  
ДЕЯТЕЛЬНОСТИ**

УДК 378

DOI 10.46916/17122023-4-978-5-00215-195-0

## ИСПОЛЬЗОВАНИЕ ИННОВАЦИОННЫХ ОБРАЗОВАТЕЛЬНЫХ ТЕХНОЛОГИЙ В ОБРАЗОВАНИИ

**Тихомирова Ирина Игоревна**  
**Андреева Александра Андреевна**  
**Ермошина Галина Петровна**

к.э.н., доценты

**Тихомирова Галина Юрьевна**

ст. преподаватель

НИУ «Московский институт электронной техники»

**Аннотация:** В статье рассмотрены актуальные вопросы использования инновационных технологий в сфере образования. Перечислены основные приемы инновационных приемов в образовании, охарактеризована инновационная образовательная среда. Авторы делают вывод, что инновации в образовании – это шаг в будущее, который возможно внесет изменения в содержание дисциплин, и как следствие в передаче информации.

**Ключевые слова:** инновации, образовательные технологии, инновационная образовательная среда, цифровое обучение.

## THE USE OF INNOVATIVE EDUCATIONAL TECHNOLOGIES IN EDUCATION

**Tikhomirova Irina Igorevna**  
**Andreeva Alexandra Andreevna**  
**Ermoshina Galina Petrovna**  
**Tikhomirova Galina Yurievna**

**Abstract:** The article deals with topical issues of the use of innovative technologies in the field of education. The main techniques of innovative techniques in education are listed, the innovative educational environment is characterized. The authors conclude that innovations in education are a step into the future, which may make changes in the content of disciplines, and as a result in the transmission of information.

**Key words:** innovations, educational technologies, innovative educational environment, digital learning.



Инновационные технологии в образовании необходимы, так как они напрямую связаны с происходящими процессами в современном обществе, которые вызваны глобальными изменениями в структуре информационного общества. На современном этапе развития общества становится очевидным то, что традиционные методы обучения, ориентированные на стандартную передачу знаний, умений и навыков, не совсем соответствует современным тенденциям и запросам общества.

Под инновациями в образовании мы понимаем процесс совершенствования технологий обучения, совокупности методов, различных приемов и средств обучения. В современном мире инновационная деятельность в образовании является определяющим фактором успешной образовательной деятельности каждого учебного заведения. Использование инновационных составляющих в учебном процессе не только создает основу для создания конкурентоспособности учреждения на рынке образовательных услуг, но и предложит будущему работодателю и обществу в целом, высококвалифицированных выпускников, способных размышлять разносторонне и предлагать различные варианты идей [2 с. 125].

Инновация является антонимом традиционный, что подразумевает использование в совокупности различных способов, методов, приемов обучения.

При использовании инновационных методов обучения, необходимо активное взаимодействие со стороны обучающихся, и получить данную активность возможно благодаря использования в сценарии обучения различных методов, которые смогут заинтересовать студентов.

Можно выделить следующие методы повышения заинтересованности, активности и эффективности работы студента:

- усилить учебную мотивацию учащегося за счет мотивов-стимулов;
- обеспечить возможности для генерации новых и более продвинутых форм мотивации (интерес к развитию личности, стимулов к развитию, и факторы личностного роста;
- интерес к самореализации и самораскрытию, самооценка в процессе обучения;
- обеспечить студентов другими, более эффективными средствами обучения для достижения определенных задач в процессе обучения, благодаря которым обучающиеся смогут использовать новые виды деятельности, знания и умения;

- скоординировать соответствие организационных форм и средств обучения относительно содержанию обучения;
- повысить эффективность умственной работы учащихся путем более подходящего использования времени на семинарском занятии, повышение уровня взаимодействия как между студентами и преподавателем, так работа в группе, между собой;
- подготовить необходимый научный материал для наилучшего усвоения темы, который поможет студентам разобраться в сложившейся ситуации, с помощью проведения анализа, логики, сумев выделить необходимую идею из предложенного материала;
- следует учитывать определенные специфические особенности, такие как возраст и индивидуальность каждого студента; [1 с.37].

В процессе обучения необходимо внедрять в практику, не один, а несколько из приведенных приемов повышения эффективности обучения. В образовательном процессе необходимо использовать интерактивные методы обучения, при которых все участники взаимодействуют друг с другом, обмениваются информацией, совместно решают проблемы, моделируют ситуации, оценивают действия других и свое собственное поведение, погружаются в реальную атмосферу делового сотрудничества по разрешению проблемы.

Изучив мнения ряда ученых, в учебных заведениях для результативной работы необходимо применять многочисленные модификации этих методов, где методы сливаются с формами и средствами, например:

- лекции-дискуссии;
- различные тренинги;
- возможность обсуждать вопросы с «открытыми ответами»;
- предлагать варианты на тему «незаконченные выводы»;
- проводить анализ возможностей;
- способность и умение работать не только индивидуально, но и в парах, тройках, малых группах;
- использование «мозгового штурма»;
- соперничество;
- защита своей точки зрения всеми возможными способами;
- игры по правилам и без правил;
- продвижение собственных инициатив;
- «убеждение в правоте своего мнения» [с.38].

Среди интерактивных методов обучения приоритетом можно считать игры, в которые вовлечены все субъекты учебного процесса. Используются как традиционные дидактические игры, так и новые виды — с мощной компьютерной составляющей, оборудования, работая в сети.

Использование интерактивных форм обучения меняет направленность сценария занятия и роль преподавателя, преподаватель становится не центром обучающего процесса, а регулятором его, занимается его общей организацией, излагает заранее необходимые задания и формулирует вопросы, ставит цели и задачи, предлагает тематику для обсуждения в группах, консультирует, производит контроль за временем и порядком выполнения запланированной программы. Студенты используют жизненный опыт – собственный и других людей, благодаря чему они взаимодействуют между собой, вместе решают поставленные цели, разрешают споры, сглаживают противоречия, находят общее решение, уладив разногласия.

Внедрение и использование современных (инновационных) образовательных технологий не означает, что они полностью заменят традиционную методику обучения, но будут ее прекрасно дополнять.

### **Список литературы**

1. Пальтов А.Е. Инновационные образовательные технологии: Учебное пособие. – Владим. Гос. ун-т им. А.Г. Столетовых. – Владимир : Изд-во ВлГУ, 2018. – 119 с.

2. Инновационный менеджмент в управлении человеческими ресурсами : учебник для вузов / А. П. Панфилова [и др.] ; под общей редакцией А. П. Панфиловой, Л. С. Киселевой. — Москва : Издательство Юрайт, 2023. — 313 с. — (Высшее образование). — ISBN 978-5-534-14222-8. — Текст : электронный // Образовательная платформа Юрайт [сайт]. с. %PAGE% — URL: <https://urait.ru/bcode/519634/p.%PAGE%> (дата обращения: 13.12.2023).

УДК 378.4

DOI 10.46916/17122023-5-978-5-00215-195-0

**КРОСС-КУЛЬТУРНОЕ ИЗУЧЕНИЕ НЕВЕРБАЛЬНОЙ  
КОММУНИКАЦИИ В ОНЛАЙН-ОБУЧЕНИИ:  
ЭКСПЕРИМЕНТАЛЬНЫЙ АНАЛИЗ ПЕДАГОГИЧЕСКИХ  
ОСОБЕННОСТЕЙ СРЕДИ РОССИЙСКИХ И КИТАЙСКИХ  
ПРЕПОДАВАТЕЛЕЙ**

**Фэн Юйцюн**

факультет психологии

кафедра психологии образования и педагогики

Санкт-Петербургский государственный университет

**Аннотация.** Актуальность использования невербальных средств коммуникации в контексте онлайн-обучения хореографических дисциплин является предметом глубокого исследования в данном докладе. Работа освещает методику и результаты сравнительного эксперимента, проведенного среди российских и китайских преподавателей. В эксперименте применялись современные технологические решения, такие как видео- и аудиоинтерфейсы, для компенсации ограничений, связанных с дистанционным форматом обучения. Доклад обогащен статистически значимыми данными ( $p < 0.05$ ), которые подтверждают культурные различия в использовании жестов, мимики, пространства и интонации. Эти выводы не только расширяют научное понимание роли невербальной коммуникации в педагогическом процессе, но и предоставляют практические рекомендации для улучшения эффективности онлайн-обучения в сфере хореографии.

**Ключевые слова:** невербальная коммуникация, онлайн-обучение, педагогический процесс, кросс-культурный анализ, российские преподаватели, китайские преподаватели, хореографические дисциплины, видео-интерфейс, аудио-интерфейс, экспериментальный анализ, статистическая значимость, функциональные характеристики, психолого-педагогические основы, тренинг, эффективность обучения.

**CROSS-CULTURAL STUDY OF NONVERBAL COMMUNICATION  
IN ONLINE LEARNING: AN EXPERIMENTAL ANALYSIS  
OF PEDAGOGICAL CHARACTERISTICS AMONG RUSSIAN  
AND CHINESE TEACHERS**

**Feng Yuqiong**

**Abstract.** The relevance of using non-verbal means of communication in the context of online teaching of choreographic disciplines is the subject of an in-depth study in this paper. The paper highlights the methodology and results of a comparative experiment conducted among Russian and Chinese teachers. The experiment utilized modern technological solutions such as video and audio interfaces to compensate for the limitations of the distance learning format. The report is enriched with statistically significant data ( $p < 0.05$ ) that confirm cultural differences in the use of gestures, facial expressions, space and intonation. These findings not only expand the scientific understanding of the role of nonverbal communication in the pedagogical process, but also provide practical recommendations to improve the effectiveness of online learning in the field of choreography.

**Key words:** non-verbal communication, online learning, pedagogical process, cross-cultural analysis, Russian teachers, Chinese teachers, choreographic disciplines, video interface, audio interface, experimental analysis, statistical significance, functional characteristics, psychological and pedagogical foundations, training, learning efficiency.

В условиях современного онлайн-обучения невербальная коммуникация выходит на первый план как средство обогащения учебного процесса и улучшения взаимопонимания между преподавателем и учащимися. С точки зрения психолого-педагогических основ, невербальная коммуникация является критическим элементом, отвечающим за до 70% всех коммуникативных сигналов в учебной среде, согласно исследованиям (Mehrabian, 1971) [1, с.32].

Изучение форм невербальной коммуникации заслуживает отдельного и детального рассмотрения в контексте онлайн-обучения, поскольку эти формы выполняют различные функции, адаптированные для педагогических целей.

Кинесика (Жесты и движения): Кинесика охватывает различные виды физического движения, включая жесты, мимику и позу. В образовательном контексте, учителя могут использовать жесты для подчеркивания ключевых

понятий или для демонстрации сложных идей. Мимика, как поднятие бровей или улыбка, может также быть использована для усиления эмоционального статуса сообщения. Например, поднятие бровей может указывать на важность следующей информации, в то время как улыбка может создать более дружественную и открытую атмосферу, способствующую обучению [2, с.15].

**Проксемика (Распределение пространства):** В традиционной классной коммуникации, распределение пространства между преподавателем и студентами имеет значительное влияние на процесс обучения. Однако в условиях онлайн-обучения этот аспект требует переосмысления. Здесь проксемика может быть интерпретирована как организация визуального пространства на экране: расположение учебных материалов, взаимодействие через окна чата или видео. Такое распределение пространства может влиять на внимание и вовлеченность студентов.

**Хронемика (Использование времени):** Хронемика охватывает способы, которыми люди используют время для регулирования социальных и педагогических интеракций. В контексте онлайн-обучения, это может означать распределение времени между лекционным материалом и интерактивными заданиями, а также выбор оптимального времени для онлайн-сессий с учетом временных зон и биоритмов студентов [3, с.37].

**Функциональные характеристики:** Несмотря на то, что каждая из этих форм имеет свою собственную сферу применения, они все также обладают перекрывающимися функциями. Они могут усиливать вербальное сообщение, регулировать ход разговора и выразить эмоции. Например, жесты и интонация могут усилить педагогический акцент на ключевых понятиях, в то время как организация пространства и времени может оптимизировать ход учебного процесса.

Следовательно, понимание и эффективное использование этих различных форм и функций невербальной коммуникации могут значительно повысить качество и эффективность онлайн-обучения. Эти механизмы предоставляют педагогам дополнительные инструменты для управления учебным процессом, создания эмоционального настроения и улучшения взаимопонимания с учащимися.

В контексте онлайн-обучения действительно возникает ряд ограничений в доступе к полному спектру невербальной коммуникации, что может затруднить педагогический процесс. Однако, разнообразные технологические решения, такие как видео- и аудиоинтерфейсы, предоставляют значительные возможности для компенсации этих ограничений [4, с.20].

Экспериментальная часть нашего исследования — настоящий прорыв в понимании этой проблематики, особенно в сравнительной перспективе между Российскими и Китайскими преподавателями хореографических дисциплин. Выборка по 30 преподавателей из каждой страны обеспечивает достаточную репрезентативность для статистического анализа. После первого этапа эксперимента проведение тренинга на развитие навыков невербальной коммуникации является значимым шагом для улучшения педагогической эффективности [5, с.10].

Результаты нашего эксперимента демонстрируют интересные культурные различия. Российские преподаватели, как выяснилось, чаще используют жесты и мимику для поддержания внимания студентов. Это может говорить о более экспрессивном стиле преподавания в России, который может быть эффективным в контексте онлайн-обучения, где поддержание внимания является ключевым фактором. С другой стороны, китайские преподаватели предпочитают использовать пространство и интонацию, что может свидетельствовать о более структурированном и организованном подходе к обучению.

Статистически значимые показатели ( $p < 0.05$ ) подтверждают эти выводы и добавляют им научной весомости. Эти данные могут быть использованы для разработки специализированных методик обучения, которые учитывают эти культурные особенности. Так, например, российским преподавателям может быть полезно интегрировать элементы пространственной организации и интонационных нюансов для повышения эффективности обучения, тогда как китайским преподавателям стоит обратить внимание на возможности экспрессивного взаимодействия через жесты и мимику.

В итоге, наш эксперимент не только проливает свет на культурные особенности невербальной коммуникации в педагогике, но и предоставляет практические рекомендации для улучшения процесса онлайн-обучения. Это может быть особенно ценно в условиях глобализации и распространения дистанционных форм образования.

В заключение, данный эксперимент подчеркивает значимость невербальной коммуникации в образовательном процессе и предлагает методики для дальнейшего исследования и применения в практике онлайн-обучения. Этот доклад является попыткой синтезировать академические исследования и практические наблюдения в области невербальной коммуникации в онлайн-обучении. Представленный анализ может служить

основой для дальнейших исследований и педагогических инноваций в этой сфере.

### **Список литературы**

1. Смирнова А.В. Психология невербальной коммуникации в образовательном процессе / А.В. Смирнова, Л.И. Петрова // Педагогические исследования. - 2018. - № 12. - С. 21-27.
2. Ли Чжао. Исследование методов преподавания хореографии в онлайн-формате в Китае / Чжао Ли, Вэнь Цзянь // Китайская академия наук. - 2019. - № 7. - С. 102-110.
3. Кузнецов В.И. Онлайн-технологии в образовании: перспективы и ограничения / В.И. Кузнецов // Информатика и образование. - 2020. - № 11. - С. 36-40.
4. Иванова С.П. Влияние культурных особенностей на невербальное общение в педагогическом процессе / С.П. Иванова, Е.А. Колесникова // Журнал социальных наук. - 2021. - № 19. - С. 55-62.
5. Федоров Д.В. Статистические методы в педагогических исследованиях / Д.В. Федоров // Методы и приложения. - 2017. - № 4. - С. 18-24.



**СЕКЦИЯ  
КОРРЕКЦИОННАЯ  
ПЕДАГОГИКА**

**ПОВЫШЕНИЕ ЭФФЕКТИВНОСТИ ОБРАЗОВАТЕЛЬНОГО  
ПРОЦЕССА ЛОГОПЕДИЧЕСКОЙ РАБОТЫ ПО РАЗВИТИЮ СВЯЗНОЙ  
РЕЧИ С АКЦЕНТОМ НА ДВИГАТЕЛЬНУЮ АКТИВНОСТЬ  
ДОШКОЛЬНИКОВ**

**Солодовник Анна Викторовна**

МАДОУ МО г. Краснодар «Детский сад № 64»

**Аннотация:** статья рассматривает вопросы включения в коррекционную работу с детьми с нарушением речи двигательной активности и ее влияние на формирование связной речи дошкольников. Автор статьи акцентирует внимание на важности слаженной работы крупной моторики и речевой моторики.

**Ключевые слова:** дети с нарушением речи, двигательная активность, образовательный процесс, оптимизация, логопедическая работа, крупная моторика, речевая моторика.

**INCREASING THE EFFECTIVENESS OF THE EDUCATIONAL PROCESS  
OF SPEECH THERAPY WORK ON THE DEVELOPMENT OF  
CONNECTED SPEECH WITH AN EMPHASIS ON MOTOR ACTIVITY OF  
PRESCHOOL CHILDREN**

**Solodovnik Anna Viktorovna**

**Abstract:** the article examines the issues of inclusion of motor activity in correctional work with children with speech disorders and its impact on the formation of coherent speech of preschoolers. The author of the article focuses on the importance of coordinated work of gross motor skills and speech motor skills.

**Key words:** children with speech disorders, motor activity, educational process, optimization, speech therapy work, gross motor skills, speech motor skills

В дошкольной педагогике развитие связной речи является одной из наиболее важных задач воспитания и обучения дошкольников. Обучение в современных условиях должно строиться на инновационных подходах, упражнениях и играх, основанные на нейропсихологических базах, кинезиологии и сенсорных эталонах. Это будет способствовать развитию

связной речи, крупной и мелкой моторики, а также полноценному социальному общению, построению грамотной коммуникации в современных условиях.

Сущность взаимосвязи общей и речевой моторики не может быть преуменьшена в значимости. Изучение этой взаимосвязи играет важную роль в понимании процессов развития и функционирования человека.

В современном мире неоспоримо является факт, что человеческое тело функционирует как сложная система, в которой каждая часть влияет на работу других. Особенно важным фактором является взаимосвязь речевой моторики и крупной моторики.

Крупная моторика, отвечающая за движение больших мышц и групп мышц в организме, имеет прямую связь с возможностью контролировать произношение звуков и управлять органами речи. Именно благодаря крупной моторике человек способен правильно двигать губами, языком и небом, что влияет на четкость произношения звуков.

Дети, которые испытывают трудности с контролем движений больших мышц, часто испытывают затруднения в произношении определенных звуков или формировании сложных фраз. Они могут иметь ограниченный доступ к своим мышцам, что препятствует нормальному функционированию органов речи.

Общая моторика представляет собой подсистему двигательной системы, которая обеспечивает выполнение различных двигательных действий. Эта подсистема включает в себя такие аспекты, как походка, координация движений, управление телом в пространстве и общую физическую активность.

Взаимосвязь между этими двумя аспектами моторики является неотъемлемой частью развития человека. Речевая моторика зависит от общей моторики, поскольку она требует правильной работы мышц лица, рта и шеи для артикуляции звуков. Недостаточное развитие общей моторики может привести к нарушениям в произношении слов и даже к речевым нарушениям.

С другой стороны, развитие речевой моторики может также оказывать положительное влияние на общую моторику. Произнесение слов и фраз требует сочетания различных движений рта и лица, что способствует улучшению координации и управления мышцами.

Таким образом, взаимосвязь между общей и речевой моторикой является важным аспектом развития человека и подчеркивает неотъемлемость каждой части человеческого тела в процессе речи и управления органами речи. Развитие и поддержание обеих систем являются ключевыми к состоянию

эффективной коммуникации и свободного выражения мыслей и чувств. Понимание этой связи позволяет оптимизировать методы и подходы к обучению и реабилитации, особенно при работе с детьми с речевыми нарушениями. Знание и учет взаимодействия этих двух аспектов моторики также может быть полезным при проектировании коррекционных занятий с использованием упражнений для крупной и мелкой моторики.

Занятия, основанные на двигательной активности, позволяют активизировать не только мышцы тела, но и мозговую деятельность ребенка. Когда дошкольник выполняет физические упражнения, он активизирует различные участки мозга, что способствует развитию и укреплению нервных связей, включенных в процесс речи.

Дошкольники с нарушениями речи отличаются хорошей физической активностью, у них сформирована способность к передвижению и выразительным движениям; но, необходимо учитывать важный фактор, что это бывает лишь при свободных движениях. Невозможность детей повторить определенное движение обусловлена недоразвитием корковых механизмов и недостатком формул, необходимых для его выполнения. Причина этой неспособности состоит в недостаточном развитии функций коры головного мозга, которые отвечают за контроль движений. Корковые механизмы являются сложной сетью сигналов, которые передаются между различными зонами мозга и связывают хранение информации о движении и его выполнение.

Недоразвитие корковых механизмов проявляется в том, что дети не могут точно повторить движения объектов или повторять определенные паттерны. Они могут иметь трудности в балансе, координации и точности движений. Такая недоразвитость может быть вызвана как наследственными факторами, так и недостатком стимуляции внешней среды.

В детском возрасте формирование корковых механизмов и процессов выработки формул движения играют решающую роль в развитии моторных и речевых навыков. Дети должны получать достаточную степень физической активности и моторной стимуляции для развития и созревания всех необходимых функций для успешного освоения речи и познания социального мира, так как первичные представления дошкольника об окружающем мире познаются через движения и перемещение в пространстве. Больше информации и активизации мозговых процессов проходят через более разнообразные движения, помогая интенсивному умственному развитию.

На занятиях по развитию связной речи через двигательную активность используются специально разработанные игры и упражнения. В процессе

выполнения этих заданий ребенок не только развивает физическую активность, но и улучшает связную речь. Например, игры, в которых ребенку необходимо передвигаться по комнате и выполнять указания, способствуют развитию понимания и использования предлогов, а также формированию грамматически правильных предложений.

Еще один важный аспект развития связной речи через двигательную активность – это развитие слухового восприятия и концентрации внимания. Задачи речевого развития находят решение при использовании разнообразных видов двигательной деятельности: – развитие связной речи, формирование фонематического слуха; – совершенствование четкости артикуляции; – совершенствование зрительно-двигательной координации [1., с.17]. Во время упражнений, основанных на движении, ребенок должен слушать и понимать инструкции логопеда. Для того чтобы выполнить задание, он должен сосредоточиться на слуховом сигнале и правильно понять его смысл. Это помогает развить навык внимательного прослушивания и улучшить способность слышать и понимать речь других людей.

Важным аспектом мышечных ощущений является их влияние на нормализацию и улучшение речи у дошкольников с речевыми нарушениями.

Исследования показывают, что регулярные упражнения по развитию мышечных ощущений помогают улучшить четкость произношения звуков, развить артикуляционные навыки и повысить комфортность при произношении слов. Развитие и совершенствование мышечных ощущений играет существенную роль в формировании четкой, понятной и выразительной речи.

Поэтом в своем исследовании, мы выдвинули гипотезу о том, что включение двигательной активности в логопедическую работу с дошкольниками с нарушениями речи будет способствовать формированию и развитию связной речи дошкольников.

Цель исследования: оптимизировать логопедические коррекционные занятия по формированию связной речи дошкольников с нарушениями речи через двигательную активность.

В исследовании принимало участие 22 ребенка с общим недоразвитием речи в возрасте 6-7 лет.

Для экспериментальной группы были составлены игры и упражнения с использованием акцента на двигательную активность. Например, все сказки «Репка», «Теремок» проигрывались детьми с использованием двигательной активности (постановки). А упражнения из гимнастики мозга «Перекрестные шаги» дети делали с проговариванием поговорок. Дети экспериментальной

группы были более эмоциональные и заинтересованные в занятиях. На протяжении всего эксперимента дошкольники активно участвовали в коррекционной работе.

Контрольный срез показал, что дети экспериментальной группы продемонстрировали более высокие результаты (64%), чем дошкольники контрольной группы (27%), что подтвердило нашу гипотезу (рис. 1).

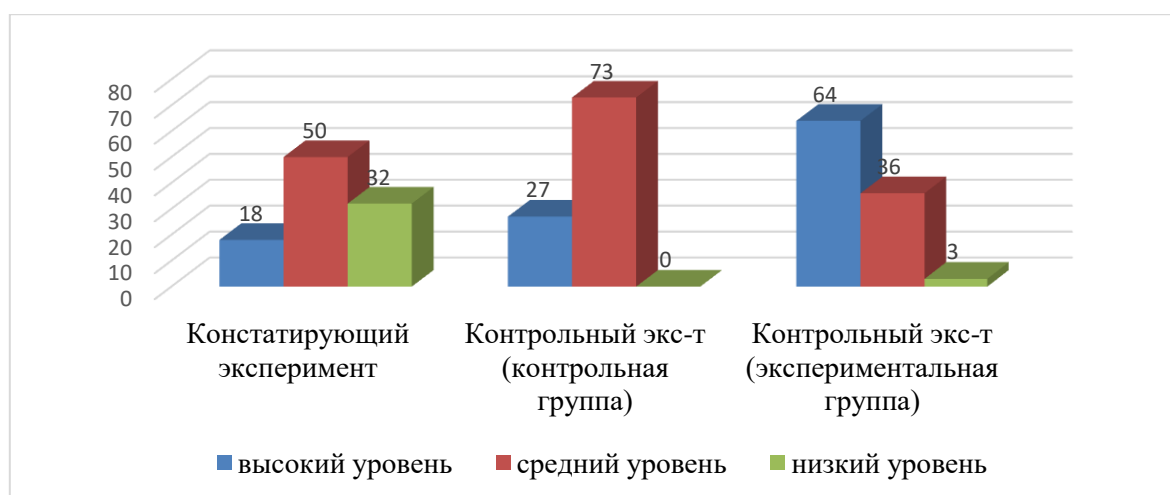

**Рис. 1. Сводные показатели исследования развития связной речи у дошкольников с нарушениями речи**

Таким образом, можно говорить о том, что развитие связной речи дошкольников через двигательную активность – это эффективный способ обучения, который позволяет разнообразить процесс обучения и сделать его более интересным. Он активизирует мышцы и мозговую деятельность ребенка, способствует развитию и укреплению нервных связей, улучшает навык внимательности и слушания, а также формирует связную речь. Такой подход помогает создать благоприятную и стимулирующую обстановку для развития языковых навыков дошкольников, а также способствует их полноценному интеллектуальному и эмоциональному развитию.

### **Список литературы**

1. Рыжова Н.В. Развитие речи в детском саду. [Текст]: мет. пособие. / Н.В. Рыжова. - Ярославль: Академия развития, 2019. –159 с.

УДК 159.99

**ОСОБЕННОСТИ ПСИХО-КОРРЕКЦИОННОЙ РАБОТЫ С ДЕТЬМИ  
МЛАДШЕГО ШКОЛЬНОГО ВОЗРАСТА,  
ИМЕЮЩИМИ НАРУШЕНИЕ ЭМОЦИОНАЛЬНОЙ СФЕРЫ  
(ИНТЕЛЛЕКТУАЛЬНАЯ НЕДОСТАТОЧНОСТЬ)**

**Смирнова Наталья Анатольевна**

магистрант

ФГБОУ ВО «Кемеровский государственный университет»

**Аннотация:** Статья рассматривает основные подходы психокоррекционной работы с детьми младшего школьного возраста, имеющие нарушения в интеллектуальном развитии с фокусом на эмоциональной сфере. Особое внимание уделяется интеллектуальной недостаточности, как ключевому аспекту в обеспечении всестороннего развития личности, учитывая индивидуально-типологические и психофизические особенности этих детей.

**Ключевые слова:** эмоционально-волевая сфера, психокоррекционная работа, интеллектуальная недостаточность, развитие, младший школьный возраст.

**FEATURES OF PSYCHOCORRECTIVE WORK WITH CHILDREN OF  
PRIMARY SCHOOL AGE WHO HAVE A VIOLATION OF THE  
EMOTIONAL SPHERE (INTELLECTUAL DISABILITY)**

**Smirnova Natalia Anatolyevna**

**Abstract:** The article examines the main approaches of psychocorrective work with children of primary school age who have intellectual disabilities with a focus on the emotional sphere. Special attention is paid to intellectual disability as a key aspect in ensuring comprehensive personal development, taking into account the individual typological and psychophysical characteristics of these children.

**Key words:** emotional-volitional sphere, psycho-correctional work, intellectual disability, development, primary school age.

В соответствии с дефиницией, приведенной в Международной Классификации Болезней, умственная отсталость представляет собой состояние задержанного или неполного развития психики, которое в первую очередь характеризуется нарушением способностей, проявляющихся в процессе созревания и формирования общего уровня интеллектуальности. Этот уровень охватывает когнитивные, речевые, моторные и социальные навыки [1].

Л.С. Выготский в своих работах утверждал, что у детей с умственной отсталостью интеллектуальная и эмоциональная сфера находятся в тесной связи между собой. Несформированная эмоциональная сфера существенно снижает социальную адаптацию к новым условиям и дальнейшую интеграцию таких детей в общество [2].

Традиционно выделяют три степени умственной отсталости, и каждая из них характеризуется своими особенностями в проявлении личности. Например, при идиотии, что представляет собой глубокую степень умственной отсталости, эмоциональные реакции ограничиваются элементарными проявлениями в виде смеха, крика, слез, возбуждения и др., связанными с удовлетворением потребностей. Такие дети не способны к осмысленной деятельности и даже простым навыкам самообслуживания, у них легко могут возникнуть элементарные эмоции - реакции на события окружающей среды, проявляющиеся в виде злобы, ярости, агрессии, которые чаще всего ребенок направляет на себя (например, кусает или царапает себя, наносит удары).

У лиц с имбецильностью, представляющие среднюю степень слабоумия, эмоциональные проявления бедны и однообразны, а психические процессы инертны, а также они обладают возможностью осуществлять несложные обобщения и хорошо ориентируются в повседневной жизни. Несмотря на то, что их личность более развита, чем при идиотии, эти дети нуждаются в опеке и постоянном надзоре, так как легко могут потеряться в непривычных для них условиях, не умеют проявлять самостоятельности в действиях и поступках, легко внушаемы, склонны к подражанию, остро реагируют на какую-либо перемену в привычной обстановке, проявляя при этом негативные реакции. Такие дети адекватно реагируют на порицание или одобрение, обидчивы, стесняются своих недостатков.

Дебильность, что представляет собой легкую степень умственной отсталости, отличается тем, что дебилы обладают способностью к обучению, осваивают несложные трудовые процессы, и возможно, могут успешно приспособиваться в определенных социальных рамках. У лиц с дебильностью



эмоции, воля и вся личность более развиты, чем у лиц с имбецильностью. Такие дети не способны подавлять свои влечения, у них очень слабое чувство самообладания, присутствует импульсивность в поведении и повышенная внушаемость, недостаточно обдумывают свои действия и поступки. Так же важно отметить, что несмотря на эти особенности, дети с дебильностью успешно социализируются.

При формировании личности детей с интеллектуальной недостаточностью приоритетным компонентом является развитие эмоционально-волевой сферы.

По словам Л.В. Занкова, недоразвитие и незрелость эмоционально-волевой сферы у таких детей в значительной степени обусловлены внешними факторами и могут быть скорректированы средствами специального воспитательно-образовательного процесса и необходимостью создания оптимальных условий для правильной организации их жизни [3].

Младший школьный возраст, представляет собой самый главный этап в развитии ребенка, границы которого совпадает с периодом обучения в начальной школе (с 6 - 7 до 9 - 10 лет). В этот период формируются основы, обеспечивающие возможность для последующего систематического обучения. В начале школьного обучения, к детям предъявляются высокие требования к умственной работоспособности, усвоению знаний, самоконтролю поведения и способности находить выход в сложных ситуациях. Эти требования предполагают наличие выше среднего уровня эмоционально-волевой регуляции [4].

В связи с этим появляется потребность в разработке программы развития эмоционально-волевой сферы для обучающихся с умеренной, тяжелой и глубокой умственной отсталостью (интеллектуальными нарушениями), а также тяжелыми и множественными нарушениями развития для максимального удовлетворения особых образовательных потребностей, которые обеспечивают усвоение ими социального и культурного опыта.

Цель программы заключается в коррекции эмоционально-волевой сферы у детей младшего школьного возраста с умеренной, тяжелой, глубокой умственной отсталостью (интеллектуальными нарушениями), а также тяжелыми и множественными нарушениями развития.

Программа, адаптированная для этой категории обучающихся, учитывает их индивидуально-типологические и психофизические особенности развития.

Рассчитанная на 31 занятие в течение учебного года, программа включает в себя комплексные групповые занятия, проводимые 1 раз в неделю с

использованием беседы, психотехнических упражнений, заданий и игры. Учитывая то, что дети данной категории быстро утомляются, рекомендуется проводить занятия не более 20 минут.

Основными задачами коррекционно-развивающей программы являются:

1. Развитие и коррекция навыков социокультурного поведения у детей младшего школьного возраста с умеренной, тяжелой, глубокой умственной отсталостью (интеллектуальными нарушениями), а также тяжелыми и множественными нарушениями развития;

2. Обучение приемам саморасслабления и саморегуляции;

3. Формирование чувства принадлежности к группе.

Ожидаемые результаты:

– расширение познаний об эмоциях, применение навыков безопасного и социально-приемлемого выражения собственных эмоций, умение распознавать эмоциональные состояния других, повышение уровня социального поведения в соответствии с общепринятыми нормами и правилами;

– снижение уровня психоэмоционального возбуждения, овладение эффективными приемами саморасслабления, развитие умения самостоятельно управлять своими эмоциями и реакциями;

– укрепления чувства принадлежности к социальной группе, развитие навыков взаимодействия с окружающими в коллективе, поддержание позитивной атмосферы в группе и формирование взаимопомощи.

Структура программы включает два основных блока: диагностический и коррекционно-развивающий, каждый из которых имеет свои цели и определенное количество часов. В табл. 1 приведен примерный тематический план занятий.

**Таблица 1**

**Тематическое планирование занятий**

№ п/п	Тема занятия	Коррекционно-развивающие задачи	Кол-во часов
1	Первичная диагностика		1
<b>Страна эмоций</b>			<b>8</b>
2	Радуга чувств	Знакомство с основными эмоциями	1
3	Доброе животное	Развитие умения узнавать эмоции героев по мимике	1
4	Я радуюсь, ты радуешься	Обучение осознавать свое эмоциональное состояние	1
5	Я страшилок не боюсь, в кого хочешь превращусь	Формирование навыков реагирования на тревожные ситуации	1
6	Танец моих эмоций	Обучение безопасным, социально приемлемым способам выражения эмоций	1
7	Цветные звуки моего тела	Обучение умению чувствовать и выразить свое эмоциональное состояние	1

Продолжение таблицы 1

8	Зеркало	Обучение способам эмоциональной разрядки	1
9	Закончи предложение	Развитие речевых навыков	1
<b>Властелин своих эмоций</b>			<b>7</b>
10	У страха глаза велики	Развитие умения справляться с чувством страха	1
11	Пальчиковый театр по сказке «Рукавичка»	Обучение передачи образа через мимику, жесты и движения	1
12	Создай себе настроение	Воспитание эмоциональной устойчивости	1
13	Выколачиваю гнев	Обучение безопасным, социально приемлемым способам выражения эмоций	1
14	Волшебное дерево	Обучение приемам снятия эмоционального напряжения, стресса	1
15	Фантазии	Развитие воображения, мышления	1
16	Слушаем сказку	Развитие волевых качеств личности: умения слушать, терпеть и ждать	1
<b>Формула любви к себе и окружающим</b>			<b>8</b>
17	Вселенная моего «Я»	Стимуляция осознания своей системы ценностей	1
18	Моя эмблема	Формирование качеств своей личности	1
19	Я и мое имя	Воспитание уверенности, уважения к себе и другим	1
20	Клон	Стимуляция осознания своей уникальности	1
21	Инсценировка сказки «На лесной поляне»	Развитие коммуникативных способностей и навыков в общении со сверстниками и взрослыми	1
22	Четыре квадрата	Формирование положительного отношения к себе и принятия себя	1
23	Раз, два, три нужное место займи	Воспитание уверенности в себе и принятия себя	1
24	Я + ты = мы	Формирование толерантности по отношению к окружающим	1
<b>Эффективное общение</b>			<b>6</b>
25	Инопланетянин	Обучение навыку точно слышать собеседника,	1
26	Мне нравится, но ты...	Обучение эффективным способам общения: эмпатия, внимание, речь	1
27	Комплимент	Развитие коммуникативности, доброжелательности и умения поддерживать других	1
28	Волшебные слова	Обучение выражать желание жестами, мимикой	1
29	Сурдопереводчики	Формирование навыка невербальной коммуникации	1
30	Запрещенное движение	Обучение соблюдению коммуникативной дистанции	1
31	Итоговая диагностика		1

Для определения зоны актуального развития эмоционально-волевой сферы обучающихся с умеренной, тяжелой, глубокой умственной отсталостью (интеллектуальными нарушениями), а также тяжелыми и множественными нарушениями развития с целью обеспечения индивидуального подхода в процессе обучения и коррекции, в условиях реализации ФГОС, были использованы следующие методики: «Кактус» (М.А. Панфилова), «Паровозик» (С.В. Велиева) и методика С.Д. Забрамной [5], которые направлены на формирование навыка понимания эмоционального состояния по мимике,

жестам; наличие самоконтроля; целенаправленность и планирование деятельности.

Результаты первичной диагностики показали, что у преобладающего количества обучающихся повышенный уровень тревожности, присутствует неуверенность в себе и сниженное настроение. У обучающихся среди первых классов наиболее распознаваемыми являются эмоциональные состояния: «радость» и «грусть», уровень развития волевых качеств у первоклассников предельно низкий. При недостаточно сформированных волевых качествах дети в образовательном процессе испытывают трудности с самостоятельным выполнением поставленных учебных задач без поддержки учителя.

После проведения комплекса коррекционных занятий была проведена итоговая диагностика, в ней использовались те же методики, что и при первичном исследовании. Проанализировав полученные данные, мы видим, что у большинства обучающихся уровень тревожности и агрессии снизился, уровень развития волевых качеств и саморегуляции повысился, а также у детей стало преобладающее позитивное настроение.

По полученным результатам делаем вывод о том, что коррекционно-развивающая программа по развитию эмоционально-волевой сферы у детей младшего школьного возраста с умеренной, тяжелой и глубокой умственной отсталостью (интеллектуальными нарушениями), а также тяжелыми и множественными нарушениями развития является эффективной и продуктивной. Обучающиеся проявляют позитивные изменения в эмоционально-волевой сфере, уровень самостоятельности и адаптации к учебной деятельности улучшился. Рекомендуется продолжать коррекционные мероприятия для поддержания и укрепления достигнутых результатов, а также индивидуальный подход к каждому обучающемуся, учитывая его особенности и потребности.

### **Список литературы**

1. Международная классификация болезней МКБ-10. Режим доступа: <http://https://mkb-10.com/index.php?pid=4380>.
2. Выготский, Л.С. Проблемы общей психологии [Текст]: соб. соч. / Л.С. Выготский – М.: Педагогика, 1962. – 416 с.
3. Занков Л.В. О начальном обучении [Текст]: / Л.В. Занков. – М.: АПН РСФСР, 1963 – 199 с.

4. Воронкова, В.В. Эмоционально-волевые процессы умственно отсталых детей [Текст]: учебник. – М.: Гардарика, 2015. – 432с.

5. Забрамная, С.Д., Левченко И.Ю. Психолого-педагогическая диагностика нарушений развития (курс лекций) [Текст]. – М.: В. Секачѳв, 2007. – 128 с.

**СЕКЦИЯ  
ПАТРИОТИЧЕСКОЕ  
ВОСПИТАНИЕ**

## ПАТРИОТИЧЕСКОЕ ВОСПИТАНИЕ

Анисова Анастасия Сергеевна  
МБОУ «ООШ №28»

**Аннотация:** Данная статья посвящена теме патриотического воспитания, которое играет важную роль в формировании национального сознания и гражданской идентичности. В статье рассматриваются основные аспекты патриотического воспитания, его цели и задачи, а также методы и средства, используемые для достижения этих целей.

**Ключевые слова:** патриотизм, воспитание, гражданственность, национальная идентичность, любовь к родине, историческое наследие, патриотические ценности, образование и патриотическое воспитание, молодежь и патриотическое воспитание, патриотические мероприятия и инициативы.

## PATRIOTIC EDUCATION

Anisova Anastasia Sergeevna

**Abstract:** This article is devoted to the topic of patriotic education, which plays an important role in the formation of national consciousness and civic identity. The article discusses the main aspects of patriotic education, its goals and objectives, as well as the methods and means used to achieve these goals.

**Key words:** patriotism, education, citizenship, national identity, love of the motherland, historical heritage, patriotic values, education and patriotic education, youth and patriotic education, patriotic events and initiatives.

Патриотическое воспитание - это процесс формирования и развития патриотических чувств, ценностей и идентичности у индивида, направленный на укрепление его привязанности и преданности Родине, национальному сообществу и национальным ценностям [4, с.87].

Целью патриотического воспитания является создание гражданина, который осознает свою принадлежность к определенному народу и стремится к его благополучию и процветанию. Патриотическое воспитание направлено на формирование глубокого понимания и уважения к истории и культуре своей

страны, на приобретение знаний о государственной символике, национальных традициях, языке и обычаях.

Основные задачи патриотического воспитания включают развитие патриотических чувств, формирование гражданской активности, укрепление гражданской идентичности, воспитание гражданской ответственности и осознанного участия в жизни общества.

Патриотическое воспитание осуществляется через различные сферы жизни, включая образование, семью, массовую информацию, культуру и искусство. Воспитание патриотизма требует системного подхода и включает в себя использование разнообразных методов и средств, таких как изучение истории и географии, проведение патриотических мероприятий, участие в общественной жизни и волонтерской деятельности.

Эффективное патриотическое воспитание способствует укреплению национального единства, формированию позитивного образа своей страны и готовности защищать ее интересы и ценности. Оно играет важную роль в формировании гражданской солидарности, взаимопонимания и мира в обществе [2, с.99-100].

Таким образом, патриотическое воспитание имеет ценность для общества и государства, так как способствует развитию гражданской активности, укреплению национальной идентичности и формированию ответственных и патриотически настроенных граждан.

Различные подходы к патриотическому воспитанию включают использование разнообразных инструментов и методов, которые помогают формировать и развивать патриотические чувства и ценности у индивида. Некоторые из этих подходов включают:

**Образовательные программы:** Школы и учебные заведения играют важную роль в патриотическом воспитании, предоставляя знания о истории, культуре, традициях своей страны. Образовательные программы могут включать изучение государственной символики, национальных героев, значимых событий и достижений.

**Мероприятия:** Организация патриотических мероприятий, таких как праздники, парады, конкурсы, концерты и выставки, способствует укреплению патриотических чувств у участников. Эти мероприятия могут быть организованы на уровне школы, города, региона или страны.

**Медиа:** Средства массовой информации, включая телевидение, радио, интернет и печатные издания, имеют важную роль в патриотическом воспитании. Они могут предоставлять информацию о истории, культуре,



достижениях и ценностях своей страны, а также повышать осведомленность о патриотических инициативах и событиях [1, с.58-59].

Социальные инициативы: Общественные организации, некоммерческие организации и государственные учреждения могут проводить социальные инициативы, направленные на патриотическое воспитание. Это могут быть волонтерские проекты, лагеря и программы для молодежи, патриотические клубы и организации, и другие формы активного участия граждан в жизни общества.

Предлагаем ряд рекомендаций и лучших практик для успешного патриотического воспитания, учитывая современные вызовы и изменения в обществе. Эти рекомендации могут включать:

1. Интеграция патриотического воспитания в образовательные программы:

- Разработка специальных уроков и курсов, посвященных истории, культуре и значимым событиям страны.

- Использование интерактивных методов обучения, таких как дискуссии, проектные работы и ролевые игры, для увлекательного изучения патриотической тематики.

- Приглашение гостей из исторических, культурных и военных сфер для проведения лекций и мастер-классов.

2. Организация мероприятий:

- Проведение патриотических праздников, парадов и фестивалей, где участники могут выразить свою привязанность к Родине и национальным символам.

- Организация конкурсов, выставок и спортивных мероприятий с патриотической тематикой для стимулирования творчества и активного участия.

- Участие в общенациональных памятных днях и событиях, чтобы подчеркнуть важность исторического наследия и героических поступков своей страны.

3. Использование современных технологий и медиа:

- Создание патриотических видеороликов, подкастов и презентаций, доступных в онлайн-формате для широкой аудитории.

- Активное использование социальных сетей и интернет-платформ для распространения патриотических идей, информации о национальной культуре и достижениях своей страны.

- Поддержка и развитие специализированных патриотических веб-ресурсов и приложений, предлагающих интерактивное обучение и игровые элементы [6, с.22].

4. Содействие волонтерским проектам и общественной жизни:

- Поддержка волонтерских программ, связанных с национальными и общественными инициативами, чтобы дать возможность молодежи активно участвовать в реализации патриотических проектов.

- Проведение совместных мероприятий с общественными организациями, направленных на защиту окружающей среды, сохранение исторических и культурных памятников и помощь нуждающимся.

- Поддержка молодежных объединений и клубов, где молодые люди могут активно обсуждать и воплощать идеи патриотизма в реальные действия.

Эти рекомендации помогут создать благоприятную среду для успешного патриотического воспитания, учитывая современные вызовы и потребности общества. Важно обеспечить широкий доступ к патриотическим инициативам и вовлечь как можно больше граждан, особенно молодежь, в активное участие в формировании и развитии патриотических ценностей и гражданской идентичности.

Таким образом, патриотическое воспитание является важным процессом, направленным на формирование патриотических чувств, ценностей и идентичности у индивида. Оно помогает укрепить привязанность и преданность Родине, национальному сообществу и национальным ценностям. Целью патриотического воспитания является создание гражданина, который осознает свою принадлежность к определенному народу и стремится к его благополучию и процветанию.

Патриотическое воспитание достигается через различные сферы жизни, такие как образование, семья, массовая информация, культура и искусство. Оно требует системного подхода и использования разнообразных методов и средств. Патриотическое воспитание способствует укреплению национального единства, формированию гражданской солидарности и мира в обществе. Оно также играет важную роль в развитии гражданской активности, укреплении национальной идентичности и формировании ответственных и патриотически настроенных граждан.

В итоге, патриотическое воспитание имеет значительное значение для общества и государства, так как способствует формированию патриотичной и ответственной гражданской личности, готовой защищать интересы своей страны и участвовать в ее развитии.

**Список литературы**

1. Быков, А.К. Проблемы патриотического воспитания [Текст] / А.К. Быков // Педагогика. – 2019. – № 2. – 745 с.
2. Виноградова, Н.Ф. Дети, взрослые и мир вокруг [Текст] / Н.Ф. Виноградова, Т.А. Куликова. – М. : Просвещение, 2020. – 128 с.
3. Дмитриева, В.Г. Патриотическое воспитание [Текст] / В.Г. Дмитриева // Детский сад от А до Я. – 2020. – № 3. – 369 с.
4. Дубровская, Е.А. Эстетическое воспитание и развитие детей дошкольного возраста [Текст] : учеб. пособие для студентов высш. пед. учеб. заведений / Е.А. Дубровская, Т.Г. Казакова, Н. Н. Казакова ; под ред. Е.А. Дубровской, С.А. Козловой. – М. : Академия, 2021. – 256 с.
5. Евдокимова, Е.М. Проектная модель гражданского воспитания дошкольников [Текст] / Е.М. Евдокимова // Дошкольное воспитание. – 2019. – № 3. – 698 с.
7. Жуковская Р.И. О воспитании чувства патриотизма у детей дошкольного возраста [Текст] / Р.И. Жуковская // Советская педагогика. – 2021. – № 4. – 745 с.
8. Зеленова, Н.Г. Мы живем в России [Текст] : гражданско.-патриот. воспитание дошкольников / Н.Г. Зеленова, Л.Е. Осипова. – М. : Скрипторий 2003, 2020. – 112 с.
9. Зурабова, К.А. Как воспитать защитника? [Текст] / К.А. Зурабова // Дошкольное воспитание. – 2019. – №2. – 987 с.
10. Калугина, Н.В. Патриотическое воспитание детей [Текст] : из опыта работы / Н.В. Калугина // Дошкольное воспитание. – 2021. – № 4. – 698 с.

© Анисова А.С. 2023

# **СЕКЦИЯ ЦИФРОВИЗАЦИЯ В ОБРАЗОВАНИИ**

## ИСПОЛЬЗОВАНИЕ ИНФОРМАЦИОННО-КОМПЬЮТЕРНЫХ ТЕХНОЛОГИЙ НА ЗАНЯТИЯХ

**Кожанова Людмила Ивановна**

**Канищева Ирина Юрьевна**

преподаватель

ОГАПОУ «Белгородский политехнический колледж»

**Аннотация:** в статье раскрывается суть использования ИКТ на занятиях в колледже. Автором предлагаются действующие сайты для интересных заданий и для создания электронных тестов и кроссвордов по своему предмету.

**Ключевые слова:** информационно-коммуникационных технологий, интернет-ресурсы, новые формы работы, компьютерные программы.

## THE USE OF INFORMATION AND COMPUTER TECHNOLOGIES IN THE CLASSROOM

**Kozhanova Lyudmila Ivanovna**

**Kanishcheva Irina Yuryevna**

**Abstract:** the article reveals the essence of using ICT in college classes. The author offers existing websites for interesting tasks and for creating electronic tests and crosswords on their subject.

**Key words:** information and communication technologies, Internet resources, new forms of work, computer programs.

В век высоких компьютерных технологий, преподавателям необходимо быть «подкованными» в использовании ИКТ на занятиях с обучающимися политехнического колледжа. Это значит, что использование ИКТ (информационно-коммуникационных технологий) в колледже - процесс объективный и вполне закономерный. Компьютер дома, в колледже, в настоящее время, уже не роскошь, а средство для работы. Объект исследования: методы использования средств ИКТ на занятиях физической культуры и химии.

Применение на занятиях информационных технологий в любом учебном предмете это увлекательная и развивающая форма работы. Но тоже стоит потрудиться, применив весь свой творческий потенциал не только обучающимся при выполнении заданий, а также преподавателю, которому

стоит перекопать архивы информации для анализа и систематизирования. И доступно ее преподнести обучающимся, которым легче воспринимать ее в таком формате. Как в преподавании, предмета физической культуры так и в преподавании химии нужна наглядность, порой нет условий для показа того или иного упражнения или опыта, в этом случае нам на помощь приходят новые формы работы - информационно-коммуникационных технологий.

Мы изучили интернет – ресурсы за период пандемии и дистанционного обучения в связи с желтой зоной опасности в нашем регионе и пришли к выводу, что российская электронная школа - ресурс созданные лучшими педагогами в соответствии с Федеральными государственными образовательными стандартами, которые можно применять при изучении нового материала. При этом мы использовали созданные свои видео-уроки, вернее фрагменты (части) занятий. По физической культуре - это видео разминки или правильность выполнения двигательного действия в спортивной игре, например: штрафной бросок мяча в баскетболе, верхняя передача над собой в волейболе и т.д. В химии – это химический опыт любой сложности.

Задача каждого преподавателя, не зависимо от учебного предмета, подобрать такие методы и формы обучения, которые раскрыли бы творческий потенциал, природные таланты, активизировали умственные способности. Ведь наши предметы основаны на практическом овладении знаниями, и наша цель создать благоприятные условия для этого.

Если говорить о проверке теоретических знаниях данных предметов, то мы в поиске интернет – ресурсы, позволяющие проверить полученные знания обучающихся и применение компьютерных программ, основанных на тестах опирались в основном на <https://onlinetestpad.com/>. Здесь можно воспользоваться уже сделанными тестами и заданиями или создать самостоятельно. Тесты могут использоваться на любом этапе обучения. Нами такая форма работы применялась активно во время дистанционного обучения.

С помощью Сервиса [learningsApp.org](https://www.learningsapp.org/), просто и быстро, можно создать электронные, интерактивные упражнения педагогам, не сведущим в области информатики. Чтобы создать новый ресурс, не нужно иметь глубоких познаний в данной области знаний. Задания могут быть как на изучение новых знаний, так и закрепление полученных. И уровень качества достаточно высок.

Основная идея интерактивных заданий заключается в том, что студенты могут проверить и закрепить свои знания в игровой форме, что способствует формированию познавательного интереса обучающихся. Существующие модули LearningApps могут быть непосредственно включены в содержание обучения, а также их можно изменять или создавать в оперативном режиме.

На сервисе имеется галерея общедоступных интерактивных заданий, которая ежедневно пополняется новыми материалами, созданными преподавателями разных стран. Сервис LearningApps имеет понятный пользовательский интерфейс на 5 языках мира, для выбора нужного языка необходимо в правом верхнем углу выбрать соответствующий флажок. В данной среде можно быстро создать интерактивные задания по образцам галереи LearningApps. Важно отметить, что правильность выполнения заданий проверяется мгновенно. Сервис LearningApps предоставляет возможность получения кода для того, чтобы интерактивные задания были помещены при желании на страницы сайтов или блогов преподавателей и обучающихся.

Задания, выполненные с помощью этого сервиса, можно использовать при подготовке к теоретической части олимпиад, таких популярных в данное время. А также применять в качестве домашнего задания, при дистанционном обучении, да и в очном режиме. Для преподавателей физической культуры это помощь в работе с обучающимися, освобожденными от практической части занятий.

Вывод:

Осуществляя организацию и проведение современного урока необходимо использование ИКТ - это позволяют преподавателю достичь максимальных результатов в решении многих задач:

- повышение эффективности и качества процесса обучения;
- повышение активности познавательной деятельности;
- углубление межпредметных связей;
- увеличение объема и оптимизация поиска нужной информации;
- индивидуализация и дифференциация процесса обучения;
- развитие коммуникативных способностей;
- формирование умений принимать оптимальное решение или предлагать варианты решения в сложной ситуации;
- эстетическое воспитание за счет использования компьютерной графики, технологии мультимедиа;
- формирование информационной культуры, умений осуществлять обработку информации;
- формирование умений осуществлять экспериментально–исследовательскую деятельность;
- подготовка информационно грамотной личности;
- подготовка пользователя компьютерными средствами;
- осуществление профориентационной работы в области предмета.

Вышеперечисленное позволяет преподавателю продуктивно и увлекательно организовывать занятия и формировать как умственные, так и физические способности обучающихся.

При этом умение ориентироваться в информационных технологиях необходимо для самостоятельной работы по данным предметам, заложенных в учебных планах всех специальностей. Сюда относятся такие формы работы как: рефераты, доклады, выполнения презентаций на заданную тему, исследовательская деятельность по предмету, где можно используя межпредметные связи раскрыть интересную тему, например: «Роль макро и микро элементов в жизнедеятельности организма» или «Молочная кислота и физические нагрузки». Что, несомненно, развивает творческие и практические навыки обучающихся.

Систематическое применение электронных презентаций позволило эффективно решить проблему с теоретической частью занятий. В данном формате информация воспринимается понятнее и быстрее. К тому же выполнение домашнего задания в форме презентации на любую тему, будь то история спортивной игры «Баскетбол» или комплекс упражнения на развитие физического качества «Гибкость» по физической культуре или разнообразные интересные темы по химии, позволяет проявить творческие способности студента. Используя компьютерные технологии в образовательном процессе, урок проходит более интересным, познавательным, наглядным и динамичным.

Таким образом, можно утверждать, что одним из приоритетных направлений работы преподавателей является повышение качества образования через использование информационных технологий на уроках, и внеклассных занятиях наряду с традиционными формами обучения.

### **Список литературы**

1. Афанасьева О.В. Использование ИКТ в образовательном процессе. – [www.pedsovet.org](http://www.pedsovet.org).
2. Дядюшкина Т.С. Использование информационных технологий на уроках физической культуры. ИТО – Ростов -2010.
3. Попов Г.И. Информационные технологии в образовании в отрасли физической культуры и спорта. Вестник учебных заведений физической культуры. - 2004. - №1(2).
4. Масияускене О.В., Муравянникова Ж.Г. Валеология. – Р.-н-Д.: Феникс, 2008. 249 с.

© Л.И. Кожанова, И.Ю. Канищева, 2023



**САМОСТОЯТЕЛЬНАЯ РАБОТА СТУДЕНТА  
ПО ДИСКРЕТНОЙ МАТЕМАТИКЕ В УСЛОВИЯХ ЦИФРОВИЗАЦИИ  
ВЫСШЕГО ОБРАЗОВАНИЯ**

**Заруцкая Татьяна Сергеевна**

студент специальности

«Корпоративные информационные системы»

Научный руководитель: **Макарова Елена Леонидовна**

к.п.н., доцент кафедры ИПМиМП ФМФИ

СГСПУ «Самарский государственный

социально-педагогический университет»

**Аннотация:** в данной статье говорится о важности самостоятельной работы студента в условиях цифровизации образования и предоставляется обзор на образовательные платформы и веб-сайты для упрощения самостоятельной работы при изучении высшей математики подраздела дискретная математика.

**Ключевые слова:** дискретная математика, самостоятельная работа студента, повышение функционала, работа с информацией, образовательная платформа.

**INDEPENDENT WORK OF A STUDENT IN MATHEMATICS  
SUBSECTION DISCRETE MATHEMATICS IN THE CONDITIONS OF  
DIGITALIZATION OF HIGHER EDUCATION**

**Zarutskaya Tatyana Sergeevna**

**Makarova Elena Leonidovna**

**Abstract:** this article talks about the importance of independent work of a student in the context of digitalization of education and provides an overview of educational platforms and websites to simplify independent work in the study of higher mathematics subsection discrete mathematics.

**Key words:** discrete mathematics, student's independent work, functional enhancement, working with information, educational platform.

В современных условиях цифровизации образования очень важно уделить внимание самостоятельной работе студента. Стремительное развитие информационных технологий, открытие образовательных платформ и разработка обучающих сайтов предоставляет благоприятную среду для самостоятельного изучения математических дисциплин. Перед тем, как рассказать о данных платформах и их спектре возможностей, давайте поговорим о том, что же все-таки такое самостоятельная работа студента.

Самостоятельная работа студента в первую очередь - это автономный процесс, включающий в себя активную вовлеченность студента при изучении определенной темы. Студент самостоятельно изучает материалы, анализирует новую информацию, выполняет задания. При изучении математики данные навыки напрямую способствуют развитию мышления, глубокого понимания темы, лучшего усвоения материала, а не просто заучивание сухого текста, без осмысления прочитанного, лучшей подготовки студента к решению реальных задач, повышение уверенности в собственных силах и мотивации его для дальнейшего карьерного роста. Таким образом, самостоятельная работа при изучении математики не только помогает получить конкретные знания, но и развивает важные навыки и способствующие личностному росту студента.

В данной статье мы рассмотрим вспомогательные платформы для самостоятельной работы студента при изучении дискретной математики.

Изучение дискретной математики, прежде всего, необходимо начать с теоретической подготовки, для этого отлично подойдет сайт МатБюро ([https://www.matburo.ru/st\\_subject.php?p=dm](https://www.matburo.ru/st_subject.php?p=dm)), который предоставляет пользователям цифровой формат учебников и каталог с примерами решенных задач.

The image shows a screenshot of the MatBuro website. At the top, there is a navigation bar with the MatBuro logo and the text "Изучаем дискретную математику". Below this, there are several sections:

- Left sidebar:** A vertical menu with items like "Отправить заказ", "Услуги и предметы", "Онлайн-помощь", "Сдача тестов", "Отзывы клиентов", "Цены и оплата", "О заказе и гарантиях", "Оформление работ", "Вопросы и ответы", "Полезные материалы", "Примеры решений задач", "Онлайн решение задач", "Программы-решатели", and "Учебники и видеоролики".
- Main content area:** A section titled "Дискретная математика для чайников" with a description of the materials available. Below this, there is a list of books with their authors, titles, and formats. The books listed are:
  - Аляев Ю.А., Тюрин С.Ф. «Дискретная математика и математическая логика», 2006. Размер 2.1 Мб, формат Djvu.
  - Белоусов А.И., Ткачев С.Б «Дискретная математика», 2004. Размер 5.4 Мб, формат Djvu.
  - Битюцкий В.П., Соколов С.С. «Основы дискретной математики. Часть 1», 2005. Размер 0.75 Мб, формат pdf.
  - Ерусалимский Я.М. «Дискретная математика: теория, задачи, приложения», 2000. Размер 2.5 Мб, формат Djvu.
  - Носов В.А. «Комбинаторика и теория графов», 1999, 116 с. Размер 1.02 Мб, формат pdf.
- Right sidebar:** A section titled "МатБюро поможет" with a banner and a list of services: "Посмотреть решения задач", "Заказать свою работу", "Прочитать отзывы". Below this is a "Отзывы" section.

Рис. 1. Материалы с сайта МатБюро

Далее рассмотрим сервис для решения базовых задач и проверки результатов решения - Wolfram Alpha (<https://www.wolframalpha.com/>). Основная особенность данной платформы в том, что она не дает ссылки на последующие сайты, а самостоятельно генерирует конкретные ответы на математические и научные вопросы, необходимо лишь изменить критерии под свой запрос и сайт выведет решение.

**Дискретная математика**

Дискретная математика имеет дело с областями математики, которые по своей природе являются дискретными, а не непрерывными. Последовательности и ряды, задачи счета, теория графов и теория множеств — вот лишь некоторые из многих разделов математики в этой категории. Используйте Wolfram|Alpha, чтобы применить и понять эти и связанные с ними концепции.

**Комбинаторика**

Используйте идеи перестановок и комбинаций, чтобы найти биномиальные коэффициенты или целочисленные разбиения, а также выполнить другие формы подсчета.

Вычислите биномиальные коэффициенты (комбинации):

 =

Вычислите число Фробениуса:

 =

Найдите разделы целого числа:

 =

[Больше примеров](#)

**Теория графов**

Работайте с известными графами или задавайте свои собственные с помощью списков смежности. Проверьте изоморфизм, вычислите кратчайший путь и многое другое.

Вычислите свойства именованного графа:

 =

Сравните несколько графиков:

 =

Анализируем граф, заданный правилами смежности:

 =

[Больше примеров](#)

**ИДИ ДАЛЬШЕ**

[Пошаговые решения для дискретной математики](#)

**СВЯЗАННЫЕ ПРИМЕРЫ**

- Прикладная математика
- Логика и теория множеств
- Теория чисел

**Рецидивы**

Решайте повторения, указывайте начальные значения или попробуйте смоделировать последовательности с помощью повторений.

Решите рецидивы:

**Точечные решетки**

Вычислите свойства этих дискретных

**Последовательности**

Выводить закономерности в не полностью

Рис. 2. Пример применения Wolfram Alpha

Образовательная платформа Stepik (<https://stepik.org/lesson/9960/step/1?unit=1940>) для изучения и практике по дискретной математике предлагает нам курс «Ликбез по дискретной математике». Курс включает в себя теоретический материал разных уровней в текстовом и видео формат, а также практические задания для закрепления. Кроме этого при прохождении заданий обучающийся видит сразу свой результат овладения материалом.



Рис. 3. Функционал сайта Stepik

И одними из важных условий при самостоятельной работе студента являются самоконтроль и контроль прогресса. Для проверки своих знаний студенты могут использовать графопостроитель – Graph Online (<https://freeanalogs.ru/GraphOnline>). Достаточно функциональный сайт для построения графов. Сервис поддерживает работу с матрицами смежности, инцидентности, орграфами и неориентированными графами. Имеются различные алгоритмы построения для самопроверки, так же есть возможность сохранить работу на определенном этапе и вернуться к ней в дальнейшем.

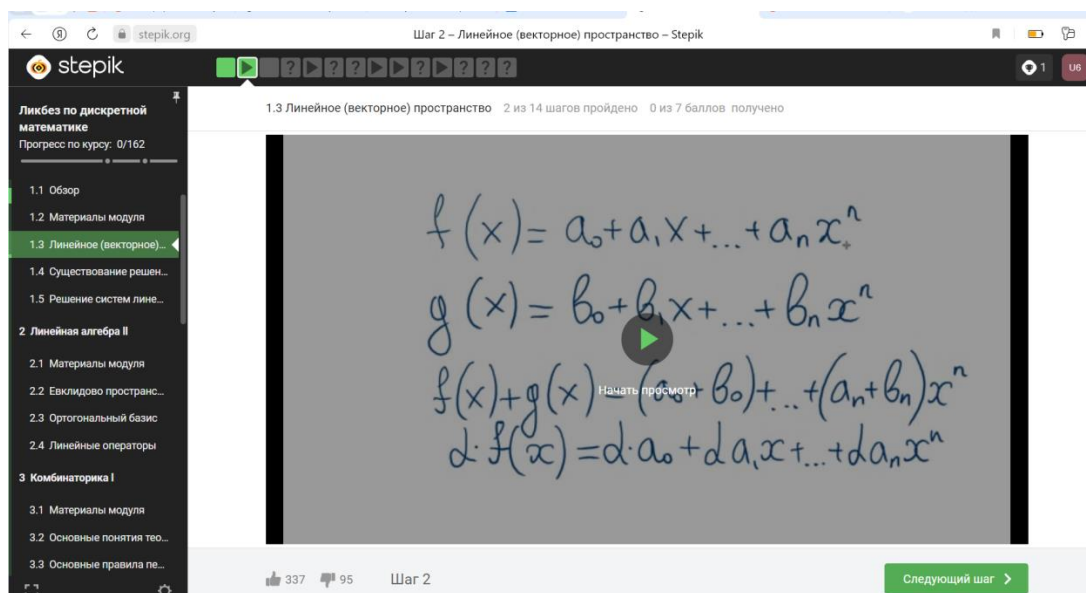

Рис. 4. Пример работы в Graph Online

Подведя итоги вышесказанному, можно сделать выводы о том, что цифровизация образования благоприятно повлияет на самостоятельную работу студента при освоении той или иной программы, поскольку открывает перед нами массу источников с информацией, причем не, только теоретических, но и практических, таких как были, сегодня представлены в данной работе. Имеются и теоретические, и практические материалы по освоению программы, а как уже воспользуется и как распорядиться ими студент, зависит только от него самого.

### **Список литературы**

1. Щербакова У.В. Самостоятельная работа студентов, как важная составляющая организационного процесса в вузе // Молодой ученый. – 2010.
2. В.С. Елагина, Е.Ю. Немудрая, Л.М. Конев, О.Р. Михайлова. Самостоятельная работа студентов в педагогическом вузе // Современные наукоемкие технологии. – 2010. – № 10 – С. 116-118

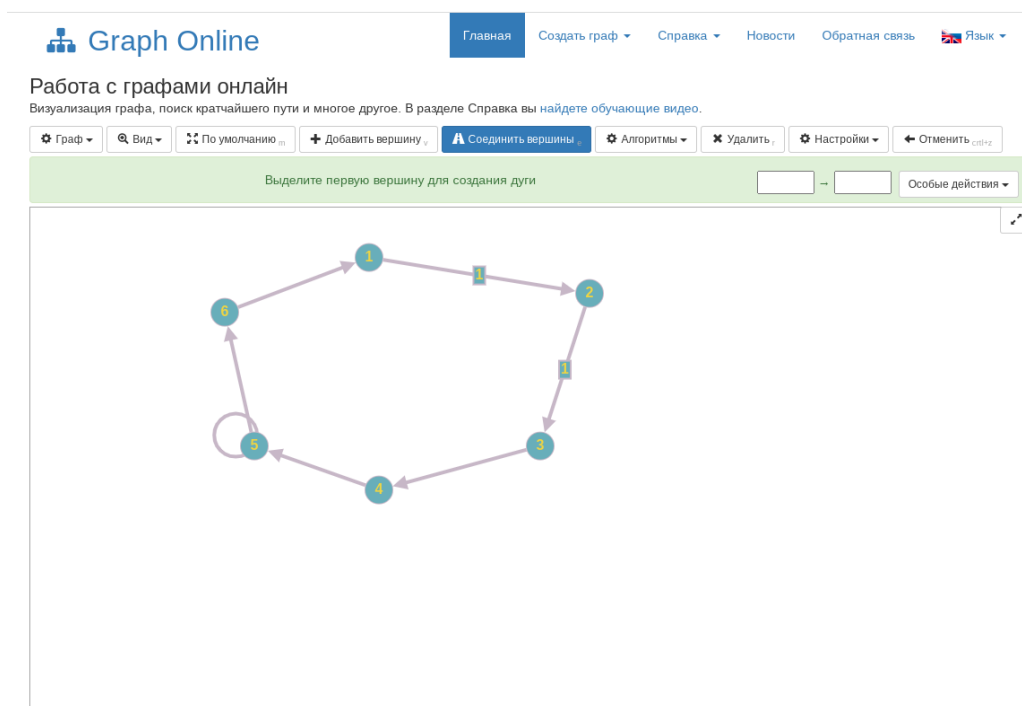
© Т.С. Заруцкая, 2023

**СЕКЦИЯ  
ТЕОРИЯ И МЕТОДИКА  
ФИЗИЧЕСКОГО  
ВОСПИТАНИЯ**

## IT-ТЕХНОЛОГИИ В ТРЕНИРОВОЧНОМ ПРОЦЕССЕ

Титова Анна Михайловна

студент

Научный руководитель: Грязнов Сергей Александрович

кандидат педагогических наук, доцент

декан факультета внебюджетной подготовки

ФКОУ ВО СЮИ ФСИН России

**Аннотация:** Данная статья представляет собой обзор современных технологий в спорте, включая использование биг-дата и аналитики для тренировочных программ, технологии виртуальной реальности для имитации игровых ситуаций и применение датчиков и носимых устройств для мониторинга состояния здоровья спортсменов.

**Ключевые слова:** технологии в спорте, аналитика, виртуальная реальность, датчики, носимые устройства.

## IT TECHNOLOGIES IN THE TRAINING PROCESS

Titova Anna Mikhailovna

**Abstract:** This article provides an overview of modern technologies in sports, including the use of big data and analytics for training programs, virtual reality technology to simulate gaming situations and the use of sensors and wearable devices to monitor the health of athletes.

**Key words:** technologies in sports, analytics, virtual reality, sensors, wearable devices.

В современном мире спортивные результаты напрямую зависят от передовых технологий. IT-технологии имеют значительное влияние на спортивные команды, помогая им улучшить результаты и повысить эффективность. С использованием современных технологий спортивные команды могут анализировать данные, проводить тренировки более эффективно и улучшать индивидуальные навыки игроков.

В этой статье мы рассмотрим, какие конкретно преимущества могут получить спортивные команды благодаря использованию современных

технологий. Кроме того, мы также рассмотрим примеры успешного применения технологий в различных видах спорта: от футбола и баскетбола до легкой атлетики и плавания. Кроме того, мы обсудим вызовы, с которыми сталкиваются спортивные команды при внедрении новых технологий, и перспективы дальнейшего развития этого процесса.

АйТи-технологии имеют немалое влияние на спорт в целом, помогая эффективнее проводить мероприятия, улучшить результаты и повысить эффективность. С использованием современных технологий спортивные команды могут анализировать данные, проводить тренировки более эффективно и улучшать индивидуальные навыки игроков.

Большое внимание в последнее десятилетие уделено анализу и использованию больших данных (big data) и аналитики в спорте. Спортивные команды активно внедряют системы сбора и анализа больших объемов данных о прошлых матчах и тренировках, а также данные о противниках. Это позволяет тренерам и аналитикам выявлять слабые и сильные стороны как собственной команды, так и соперников, что ведет к улучшению тактики, стратегии игры и подготовки спортсменов.

Технологии виртуальной реальности (VR) также значительно изменили подход к тренировкам спортсменов. VR используется для имитации игровых ситуаций и позволяет спортсменам погрузиться в атмосферу реального матча или состязания без необходимости физического присутствия на площадке. Это помогает улучшить реакцию спортсменов, их игровые навыки и укрепить психологическое состояние.

Другим важным направлением в использовании современных технологий в спорте является применение датчиков и носимых устройств для мониторинга физической подготовки и состояния здоровья спортсменов. Такие устройства позволяют контролировать сердечный ритм, уровень кислорода в крови, количество сожженных калорий, расстояние, пройденное спортсменом за тренировку и многое другое, что позволяет тренерам более точно настраивать программу подготовки каждого спортсмена и предотвращать травмы.

В целом, современные технологии значительно повышают эффективность тренировок и уровень подготовки спортсменов. Неоспоримо, что укрепление связи между спортивными достижениями и научными исследованиями способствует дальнейшему развитию спорта в целом.

Технологии играют все более важную роль в мире спорта, не только в сфере тренировок, но и в улучшении результатов команд и комфорта зрителей.

При создании более эффективных тренировочных программ в спорте широко используется анализ больших данных (big data) и аналитика. Одним из



ярких примеров является футбольный клуб "ФК Барселона", который использует технологии в данной области для анализа профилей игроков, определения их сильных и слабых сторон, улучшения тактики команды и прогнозирования травматических рисков. Анализ больших данных позволил тренерам и медицинскому персоналу сделать более информированные решения в процессе тренировок и протекции.

В сфере применения виртуальной реальности (VR) следует отметить использование таких технологий в тренировках и планировании событий в спортивной индустрии. Например, в бейсболе VR используется для развития игровых навыков и улучшения реакции спортсменов на ситуации в реальных играх.

IT-технологии также получили широкое распространение в мониторинге здоровья спортсменов и оптимизации тренировок с использованием различных датчиков и носимых устройств. Один из интересных примеров - применение спортивными клубами GPS-трекинга в реальном времени для анализа перемещения и нагрузок, сочетает в себе сбор информации и анализ параметров для оптимизации тренировочного процесса.

Такие успешные примеры использования технологий в различных спортивных дисциплинах свидетельствуют о том, что интеграция IT-технологий в спортивную практику становится все более значимым фактором, способствующим повышению результативности и снижению травматических рисков.

Внедрение технологий в спортивные команды сталкивается с несколькими вызовами и сложностями. Одной из основных проблем является доступ к передовым технологиям. Не все команды могут себе позволить инвестировать в дорогостоящее оборудование и программное обеспечение для анализа больших данных, виртуальной реальности или датчиков мониторинга. Это создает неравенство между командами и ограничивает доступ к передовым технологиям для развития спортивных достижений.

Еще одной проблемой является изначальное непонимание и недоверие к технологиям со стороны некоторых старших тренеров и спортсменов. Некоторые могут считать, что использование технологий может заменить аналитические навыки тренеров или же убавить "человеческий фактор" в спорте, что мешает успешному внедрению технологий в спортивном мире.

Затруднения также могут возникнуть из-за технических сложностей в настройке и использовании новых систем. Иногда требуется больше времени на освоение и понимание технологий, чем обучение их использованию.

Однако, несмотря на эти вызовы, перспективы использования технологий в спорте представляют огромные возможности. С постоянным развитием новых технологий в будущем подобные средства станут более доступными и экономически целесообразными для большего числа команд и спортсменов. Это сможет привести к увеличению конкуренции в спорте и более высоким спортивным результатам.

Новые направления, такие как использование искусственного интеллекта для анализа игровых ситуаций, создание персонализированных тренировочных программ для каждого спортсмена на основе собранных данных и биометрической информации, а также развитие в области виртуальной реальности для максимально реалистичной имитации игровых ситуаций, предоставляют огромные перспективы для улучшения спортивных достижений.

Таким образом, несмотря на сложности, последующее развитие и прогресс в технологиях предоставляют огромные возможности для дальнейшего усовершенствования и преобразования мира спорта.

В итоге, можем сделать вывод о значительном положительном влиянии IT-технологий на нашу повседневную жизнь. Автоматизация и упрощение основных задач существенно сокращают затраты времени, позволяя нам распределить его более осмысленно и продуктивно. К примеру, благодаря умным устройствам и приложениям мы можем оптимизировать распорядок дня, лучше планировать время и ресурсы, а также оставаться связанными с миром и сохранять информацию. Таким образом, современные IT-системы способствуют улучшению нашего комфорта, продуктивности и общего качества жизни.

### **Список литературы**

1. Воронов, И.А. Информационные технологии в физической культуре и спорте: учеб. -метод. пособие / И.А. Воронов; С-Петербург. гос. ун-т физ. культуры им. П. Ф. Лесгафта. – СПб.: [б. и.], 2005. – 79 с.
2. Архандеева, Л.В. Информатизация отрасли физическая культура и спорт // Вектор науки ТГУ. - 2010. - № 3. - С. 24-26.
3. Роберт, И.В. Теория и методика информатизации образования (психологопедагогический и технологический аспекты) / И.В. Роберт. - М.: Изд.-во Института информатизации образования Российской академии образования, 2010. - 356 с.

## ФИЗИЧЕСКАЯ КУЛЬТУРА КАК МЕТОД ПРОФИЛАКТИКИ СЕРДЕЧНО-СОСУДИСТЫХ ЗАБОЛЕВАНИЙ

Махмутов Искандер Фанисович

студент

Научный руководитель: **Хабибуллин Ильдар Минемухаметович**

старший преподаватель кафедры «Физическое воспитание»

ФГБОУ «Казанский государственный энергетический университет»

**Аннотация:** В представленной статье предложены и охарактеризованы пути профилактики и снижения риска сердечно-сосудистых заболеваний как у молодых, так и возрастных людей, описаны конкретные упражнения и техники, которые позволят достичь необходимого результата.

**Ключевые слова:** сердечно-сосудистые заболевания; физическая культура; физическая нагрузка; упражнения; физическая активность.

## PHYSICAL EDUCATION AS A METHOD OF PREVENTION OF CARDIOVASCULAR DISEASES

Makhmutov Iskander Fanisovich

Scientific supervisor: **Khabibullin Ildar Minemukhametovich**

**Abstract:** The presented article proposes and describes ways to prevent and reduce the risk of cardiovascular diseases in both young and old people, describes specific exercises and techniques that will achieve the desired result.

**Key words:** cardiovascular diseases; physical education; exercises; physical activity.

Текущее исследование освещает меры профилактики для избежания недугов кровеносной системы, что имеет значимость как для пожилых, так и для юных индивидов. Опираясь на данные, обнародованные Международной ассоциацией здоровья, злободневной задачей медицины является участвовавшее распространение патологий кровообращения, приводящих к резкому подъему показателей смертельных исходов, утраты способности к трудовой деятельности, образованию инвалидности. Исследуемые болезни приводят к экспоненциальному ускорению финансовых издержек, которые направляются

на медицинское обслуживание пациентов. Современное понимание данной проблемы выделяет весомость заблаговременного действия в целях снижения вышеупомянутых последствий для общества.

Сердечно-сосудистые недуги, учащаяся беда среди молодежи, требуют повышенного внимания со стороны глобального сообщества. Вместе с течением лет возрастает не только актуальность темы, но и необходимость всесторонних исследований в данной области. Отражаясь на страницах научных изданий, исследования в этой сфере искренне стремятся выявить значение регулярных физических упражнений в качестве профилактической меры против заболеваний сердечно-сосудистой системы.

Погружение в данную проблематику начинается с анализа позитивного воздействия физкультуры на различные возрастные группы в контексте профилактики недугов сердца. Дополнительно рассматривается спектр мер, предотвращающих появление подобных заболеваний, выделяя не только их эффективность, но и доступность для широких слоев населения.

Кроме того, данная публикация освещает процесс правильного определения физических нагрузок, особенно актуален он для лиц, уже страдающих сердечно-сосудистыми заболеваниями; ведь здесь важен баланс между пользой и возможностью нанесения вреда.

Заключительный этап исследования занимается обобщением проведенных аналитических мероприятий. С учетом полученных данных намечаются перспективные направления для дальнейших исследований в данной области, позволяющие выстраивать стратегии профилактики и повышать осведомленность молодых людей о рисках развития сердечно-сосудистых заболеваний.

В ходе исследования, нацеленного на осмысление роли физкультуры в профилактике кардиоваскулярных патологий у лиц различных возрастных групп, были использованы такие методологические приемы, как сбор и синтез информации, ее детальный анализ и последующее обобщение, достигаемое путем изучения учебных изданий и данных, доступных через глобальную сеть. Основываясь на обширном спектре научных фактов, подкрепленных эмпирическими исследованиями, данное исследование выделяется уникальным вкладом в понимание того, как систематические физические занятия могут служить эффективной профилактической мерой против нарастания заболеваемости сердечно-сосудистыми нарушениями. Исследование раскрывает потенциал оздоровительных физических упражнений в

медицинской практике, артикулирует важность осознанного подхода к назначению упражнений для пациентов с существующими кардиологическими условиями и настаивает на значимости активного образа жизни как профилактической стратегии снижения факторов риска, влияющих на здоровье сердца и сосудов

Предотвращение прогрессирования патологий в сфере сердечно-сосудистой системы осуществляется за счет раннего вмешательства в их развитие. Зачастую избежать прогрессирования можно без фармацевтических средств, организовав здоровый стиль жизни, в том числе через адекватный распорядок движений, разумное чередование трудовой деятельности с периодами отдыха, стремление к питанию, обогащенному необходимыми нутриентами, предотвращение вредных привычек, например, исключение употребления табачных изделий и спиртных напитков, а также сокращение уровня стресса. В этой связке мер, направленных на улучшение здоровья, ключевую роль играет терапевтическая физкультура, благотворно влияющая на исцеление или остановка ухудшения состояния пациента.

Особо стоит отметить, что профилактическая функция и лечебное действие сердечно-сосудистых заболеваний достигаются через планомерные физические упражнения. Применение данных активностей влечёт за собой значительное укрепление кардиомышцы, положительно скажется на уровне её сокращений, способствует оптимизации циркуляции крови, включая периферическое кровообращение.

Вероятность увядания и сохранения функциональных способностей организма повышается в результате регулярной физической активности, что одинаково актуально для молодых и для пожилых индивидов. Профилактика сердечно-сосудистых недугов получает импульс от занятий атлетическими упражнениями, такими как бег, который благоприятствует оптимизации кровотока и укреплению иммунитета против инфекционных заболеваний. Интеграция альпинизма и туристических походов в повседневную рутину также приносит ощутимые преимущества в деле укрепления сердца и сосудов, при этом важно учитывать специфику климатических условий связанных с горным туризмом. В холодный период времени польза исходит от катания на лыжах и коньках, а любительское плавание, особенно в холодной воде, становится благоприятным летом.

Физические нагрузки в комбинации с закаливанием у того или иного индивида способствуют значительному улучшению венозного кровообращения

и предупреждению застойных процессов. Активизация в теле человека дополнительных капиллярных сетей, когда мышечные волокна ритмично сжимают и разжимают вены, облегчает сердечную деятельность и способствует ликвидации стагнации крови в тканях живота, что уменьшает вероятность образования венозных скоплений и тем самым оказывает поддержку сердечному ритму.

Таким образом, включение в обиход систематического физического труда, аэробные упражнения в свежем воздухе, занятия водными видами спорта при низких температурах и экспедиции, связанные с преодолением горных вершин, по рецептам специалистов оказывают неоценимый вклад в профилактику заболеваний потока крови, принимая во внимание регулярность и модерацию нагрузок.

Терапевтическая активность в определении нормализации кровотока у пациентов с хроническими заболеваниями сердечно-сосудистой системы является предметом строгого контроля. Занятия, активизирующие периферические компоненты кровообращения – в частности, тренировки конечностей и релаксационные упражнения мышц – действуют в качестве корректировки ослабленных сердечных функций при наличии серьезных форм сердечной недостаточности и ишемических изменений. При этом усилия, направленные на усовершенствование двигательного режима индивида, таят в себе сложность, что призывает к аккуратности в распределении физической нагрузки правильного уровня.

Тщательно очерченный режим упражнений признан незаменимым в процессе реабилитации, адаптированным непосредственно для личных потребностей пациента, дабы минимизировать потенциальные угрозы. Специалисты в области медицины акцентируют на необходимости соблюдения минимальной активности, предписывая динамическую нагрузку, не превышающую трех сеансов в неделю, с продолжительностью каждого не более тридцати минут. Что касается тех, кто предпочитает легкий бег, то рекомендуется ограничивать дистанцию до 30-40 километров еженедельно, избегая истощения ресурсов организма и ухудшения его функционального состояния.

На заре прогрессирования гипертензивных расстройств, при врожденных пороках кардиального аппарата и вхождения в фазу реконвалесценции после кардиального приступа, предлагается ежесуточное обходное перемещение на воздухе, длительностью не менее полутора часов.

В сфере предотвращения кардиологических недугов наиболее результативным считается комплексный подход, включающий три основных компонента: дозированные физические упражнения, методики релаксации и стимуляцию оптимистичного умонастроения. Речь идет о практиках, способных укреплять мускулатуру сквозь череду активизации и расслабления, использование техник массажа и умеренной активности, которая влияет как на физическое, так и на психоэмоциональное состояние, закладывая фундамент для устойчивого внутреннего резерва сил и выработки благоприятной персональной философии.

Изделия для эффективной профилактики кардиоваскулярных патологий обязательно должны включать мероприятия по повышению телесной подвижности, растяжке мышц, чем достигается большая гибкость организма и эластичность его связочного аппарата, обеспечивая таким образом разгрузку нервной системы. Аспекты указанных упражнений для верхнего плечевого пояса, а конкретнее – воротниковой зоны и шеи, при правильной сбалансированности могут способствовать регулированию артериального давления и стимулировать циркуляцию крови в головном мозге.

Таковы основы рекомендуемых принципов профилактических мер против развития сердечной и сосудистой патологии, выступающие как защитный барьер перед лицом возможных серьезных заболеваний.

Физическая активность, в число которых входят дыхательные упражнения с задержкой на выдохе, является частью обширных методик в сфере профилактики кардиологических нарушений. Указанные упражнения должны быть включены в повседневную рутину для повышения общей выносливости и функционального состояния организма. Релаксационные практики, в частности, показаны лицам, страдающим сердечно-сосудистыми патологиями, испытывающими непрерывные эмоции тревожности и беспокойства. Улучшение мыслительных процессов и настройки на позитив, как отмечается в научных исследованиях, достигается через осознание и корректировку на уровне мыслей, чувств и поведенческих реакций. Использование когнитивно-поведенческих методик позволяет раскрыть глубинные проблемы, провоцирующие психические дисгармонии и заболевания.

В качестве окончательного вывода акцентируется комплексный характер профилактических мероприятий против сердечно-сосудистых заболеваний. Неотъемлемой частью здорового образа жизни является лечебная физкультура,

которая должна быть сбалансирована с диетой, ведением активного образа жизни на природе, саморефлексией и саморазвитием, при полном исключении вредных привычек. Верность предписаниям медицинских специалистов ввергает индивидуума в состояние улучшенного физического здоровья и одновременно ведет к снижению рисков возникновения заболеваний сердечной и сосудистой системы.

### **Список литературы**

1. Александров, А.А. Профилактика сердечно-сосудистых заболеваний в молодом возрасте / А.А. Александров. – М.: Медицина, 2016. – [с.80]
2. Береславская, Е.Б. Заболевания сердечно-сосудистой системы. Современный взгляд на лечение и профилактику / Е.Б. Береславская. – М.: ИГ «Весь», 2010. – [с. 192]
3. Вайнер, Э.Н. Лечебная физическая культура (для бакалавров) / Э.Н. Вайнер. – М.: КноРус, 2017. – [с. 480]
4. Дейли, Д. Лечебная гимнастика. Энциклопедия / Дебра Дейли. – М.: Издательство «Эксмо» ООО, 2015. – [с. 224]
5. Маргазин, В.А. Лечебная физическая культура (ЛФК) при заболеваниях сердечнососудистой и дыхательной систем / В.А. Маргазин. – СПб.: СпецЛит, 2015. – [с. 234]
6. Кириченко А.С., Иванова Е.Ю., Ланкина А.А. Физическая культура в профилактике сердечно-сосудистых заболеваний. - Психология. Спорт. Здоровоохранение. 2014 [с. 49-52]



**СЕКЦИЯ  
ТЕОРИЯ И МЕТОДИКА  
ДОПОЛНИТЕЛЬНОГО  
ОБРАЗОВАНИЯ**

**ЖУРНАЛИСТИКА КАК СРЕДСТВО ПОВЫШЕНИЯ ГРАМОТНОСТИ  
И ОБОГАЩЕНИЯ СЛОВАРНОГО ЗАПАСА У УЧАЩИХСЯ  
МЛАДШЕЙ ШКОЛЫ**

**Кудухты Алана Алановна  
Беденко Наталья Анатольевна  
Кагитина Ольга Викторовна**  
ГБОУ Центр Образования «Интеллект»

**Аннотация:** В статье исследуется актуальная проблема, связанная с развитием речи учащихся, а именно, обогащение школьников лексическими средствами как основными в коммуникативной деятельности. Была проведена исследовательская работа, направленная на выявление роли внеурочного кружка журналистики на обогащение словарного запаса у детей младшего школьного возраста.

**Ключевые слова:** внеурочная деятельность, младший школьный возраст, журналистика, словарный запас, грамотность.

**JOURNALISM AS A MEANS OF IMPROVING LITERACY AND  
ENRICHING VOCABULARY IN PRIMARY SCHOOL STUDENTS**

**Kudukhty Alana Alanovna  
Bedenko Natalia Anatolyevna  
Kagitina Olga Viktorovna**

**Abstract:** The article examines the current problem associated with the decrease in the level of formation of universal human values in children of primary school age. Research work was carried out aimed at identifying the role of gamification in the development of universal human values.

**Key words:** extracurricular activities, primary school age, journalism, vocabulary, literacy.

Пополнение словарного запаса учащихся является одной из основных задач обучения в начальной школе и играет важную роль в решении комплексной задачи всесторонней языковой подготовки учащихся.

Язык, выполняющий свою основную функцию — передачу и выражение мыслей в устной и письменной форме, — посредством пополнения и обмена

словами позволяет участникам речи полноценно выражать и легко обмениваться мыслями.

На первый план работы с детьми перед педагогом стоит задача научить детей задумываться над значением слова, грамотно объяснять значение слов во всевозможных ситуациях.

С одной стороны, сложно сказать, что объем словарного запаса и его грамотность как-то связаны. Но в основном из-за скудного словарного запаса и неправильного понимания значения многих слов дети часто оказываются не в состоянии овладеть грамотным письмом.

Изучением внеурочной деятельности занимались такие ученые и педагоги прошлого и современности как Н.А. Бердяев, Д.Б. Григорьев, В.И. Казаренков, А.С. Макаренко, В.Н. Сорока-Росинский, В.А. Сластенин, С.Т. Шацкий, Н.А. Щукина и др.

Внеурочная деятельность — это то место, где каждый ребенок может раскрыть свой потенциал, это мир творчества, здесь дети могут найти для себя множество увлечений и занятий. Главный плюс внеурочной деятельности в том, что здесь ребёнок делает выбор. Важно заинтересовать школьников занятиями после уроков, чтобы школа стала для него вторым домом, что даст возможность превратить внеурочную деятельность в полноценное пространство воспитания и образования.

Сейчас в связи с молниеносной скоростью происходят всевозможные изменения и развития информационной структуры общества. Именно поэтому требуется новый подход к формам работы с детьми.

Одну из форм работы с детьми, направленную на обогащение словарного запаса, можно рассматривать внеурочный кружок журналистики.

Уроки журналистики можно построить таким образом, чтобы на каждом занятии дети пополняли свой словарный запас, узнавали что-то интересное, важное, развивали чувство самостоятельности, учились писать статьи и заметки.

Занятия журналистикой повышает уровень читательской, а значит и функциональной грамотности, пополняют знания о мире.

Словесное творчество, характерное для журналистской деятельности, затрагивает глубину мышления, тонкость чувств, видение мира. Обучение журналистике определяет не только знания, но и характер ребенка. Воспитательный потенциал журналистики проявляется в формировании определенных умений, нравственных убеждений, коммуникативного опыта, жизненной активности.

Мы провели исследование, чтоб доказать, что внеурочный кружок журналистики положительно влияет на обогащение словарного запаса, а также на грамотность у детей младшего школьного возраста.

Исследование проводилось в Центре Образования «Интеллект» во 2 «Г» классе. В исследовании принимали участие 15 человек.

В начале года дети писали диктант. Рассмотрим диаграмму, на которой видно, что ребята довольно хорошо справились с написанием работы, но у некоторых возникли трудности.

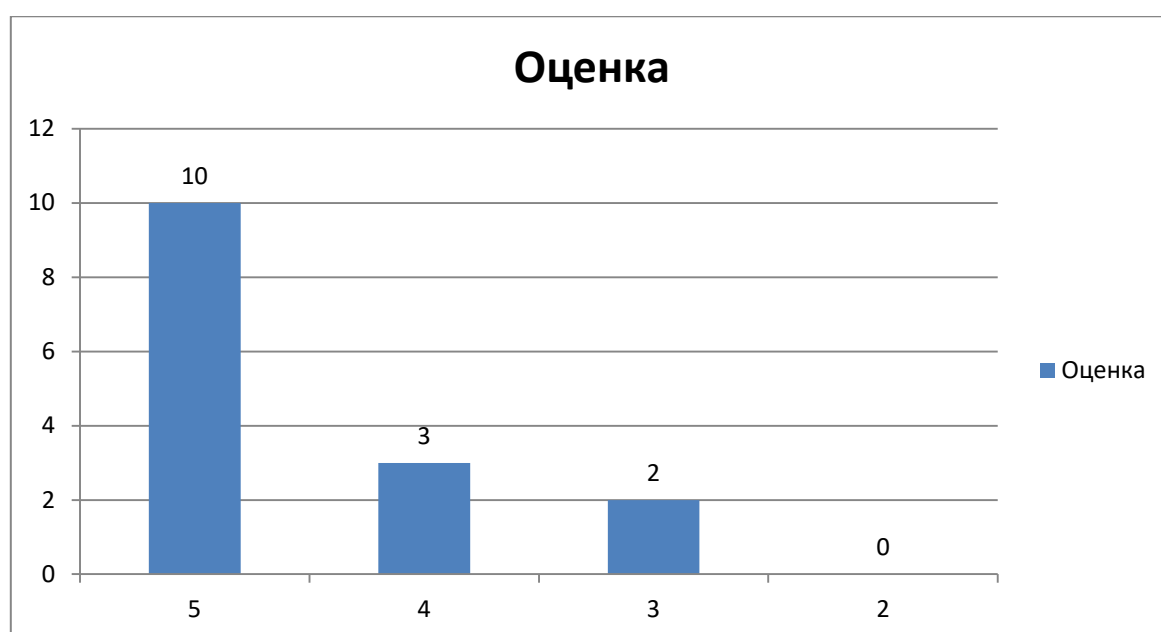

**Рис. 1. Результаты первого диктанта**

Далее, мы с детьми на протяжении нескольких месяцев проводили кружок под названием «Журналята». Дети слушали, читали и учились брать блиц-интервью. За время работы ребята научились слушать собеседника, приходить на взаимовыручку, сплотились, речь стала красноречивее и интереснее.

Благодаря журналистике в работе со школьниками развилось воображение, фантазия, повысился уровень речевого развития, дети стали более коммуникабельны.

Исходя из результатов повторного исследования, которые можно увидеть на рисунке 2. Можно сказать, что журналистика положительно влияет на словарный запас. В конце года дети писали второй диктант, на диаграмме можно увидеть, что уровень написания диктантов у детей вырос. Также хочется отметить, что дети стали грамотнее общаться и излагать свои мысли.



Рис. 2. Результаты второго диктанта

Таким образом, можно смело сказать, что внеурочные занятия по журналистике положительно влияют на детскую грамотность, обогащают словарный запас и повышает уровень памяти и воображения.

#### Список литературы

1. Мелик – Пашаев А.А., Новолянская З.Н. «Ступеньки к творчеству»
2. Методические рекомендации к проведению занятий в кружках. – Донецк 1988 г.
3. Программы для учреждений дополнительного образования детей. Вып. 7.- М.: ГОУ ЦРСДОД, 2003.
4. Развитие речи: Школьная риторика. – Т.А. Ладыженская – Москва. «Дрофа».
5. Седых Н.А. Воспитание правильной речи у детей.- М.: АСТ; Донецк: Сталкер, 2005.
6. «Свое измерение» - сост. И.Ю. Аглямова – Тамбов 2001 г.
7. Щуркова Н.Е. «Программа воспитания школьника» - Москва 2001 г.

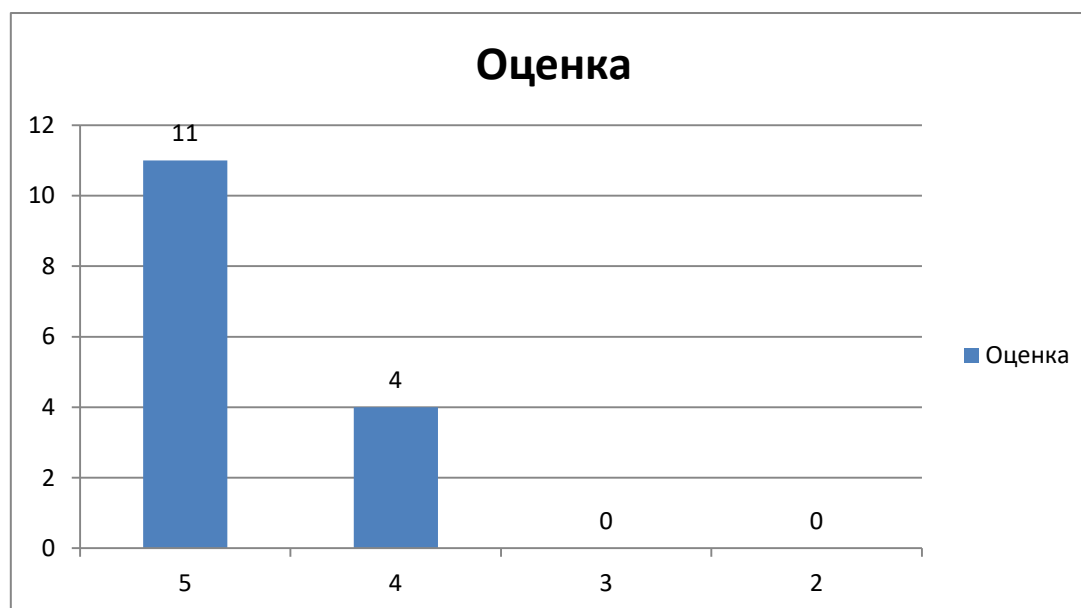
© Кудухты А.А., Кагитина О.В., Беденко Н.А. 2023

**СЕКЦИЯ  
ЭКОЛОГИЧЕСКОЕ  
ОБРАЗОВАНИЕ  
И ВОСПИТАНИЕ**

**ОСОБЕННОСТИ ДОШКОЛЬНОГО УРОВНЯ  
РОССИЙСКОЙ СИСТЕМЫ ЭКОЛОГИЧЕСКОГО ОБРАЗОВАНИЯ  
И ВОСПИТАНИЯ В СОХРАНЕНИИ ПРИРОДНОГО НАСЛЕДИЯ**

**Атаев Загир Вагитович**

к.г.н., профессор <sup>1</sup>; ведущий научный сотрудник <sup>3,4</sup>

**Разаханова Венера Пирмагомедовна**

к.б.н., доцент<sup>1</sup>

**Магомедова Манадит Ахмеднабиевна**

к.б.н., доцент<sup>1</sup>

**Гаджибеков Муратхан Исакович**

к.г.н., доцент<sup>2</sup>; старший научный сотрудник<sup>1</sup>

<sup>1</sup> Дагестанский государственный педагогический университет им. Р. Гамзатова

<sup>2</sup> Дагестанский государственный университет

<sup>3</sup> Дагестанский федеральный исследовательский центр РАН

<sup>4</sup> Кабардино-Балкарский научный центр РАН

**Аннотация.** В статье рассмотрены особенности экологического воспитания детей дошкольного возраста в дошкольном образовательном учреждении. Осмысленное отношение к природе базируется на начальных представлениях о живом. Эти сведения необходимо предоставлять в виде системы знаний об окружающем мире, живом организме на основе взаимосвязи организма и среды его обитания.

**Ключевые слова:** природа, экология, окружающая среда, экологические знания, дошкольник, экологическое воспитание.

**FEATURES OF PRESCHOOL LEVEL IN THE RUSSIAN SYSTEM  
OF ENVIRONMENTAL EDUCATION AND UPBRINGING  
IN THE CONSERVATION OF NATURAL HERITAGE**

**Ataev Zagir Vagitovich**

**Gadzhibekov Muratkhan Isakovich**

**Razakhanova Venera Pirmagomedovna**

**Magomedova Manadi Akhmednabievna**

**Abstract.** The article discusses the features of environmental education of preschool children in a preschool educational institution. A meaningful attitude towards nature is based on initial ideas about living things. This information must be provided in the form of knowledge systems about the surrounding world, a living mechanism based on the relationship between the organism and its environment.

**Key words:** nature, ecology, environment, environmental knowledge, preschooler, environmental education.

В деятельности современных российских дошкольных учреждений важным направлением является экологическое образование и воспитание детей. Дошкольный уровень образования – первый в образовательной системе, призванный заложить фундамент экологических ценностей, знаний и навыков детей, важных для будущей жизнедеятельности человека [1].

Т.Ю. Бурлакова [3] считает, что для эффективной организации образовательной деятельности по экологическому образованию и воспитанию дошкольников необходимы следующие педагогические условия:

– создание обогащенной эколого-развивающей среды, необходимой для общения с природой всех участников образовательной деятельности и осуществления полноценного экологического воспитания детей разных возрастных групп;

– формирование инновационной модели методического управления экологическим воспитанием (взаимодействие методиста с педагогическим коллективом);

– профессиональный опыт методиста.

На дошкольном этапе образования акцент делается на следующих пяти аспектах [5]:

1) Знакомство с природой. Дети знакомятся с окружающим природным миром через наблюдение, прогулки и прямой контакт с природой. Это помогает им лучше понять и оценить мир вокруг себя;

2) Игровая форма обучения. Использование игр и интерактивных занятий, чтобы заинтересовать детей и сделать процесс обучения увлекательным и познавательным. Игры на свежем воздухе, экологические квесты и простые эксперименты помогают детям понять основные экологические концепции;

3) Развитие навыков наблюдения и ухода за природой. Дошкольники учатся наблюдать за растениями и животными, ухаживать за ними, что способствует формированию ответственного отношения к природе;



4) Воспитание экологической осведомленности. Через различные занятия и повседневные привычки детям прививается осознание важности охраны окружающей среды, такие как экономия воды, сортировка отходов;

5) Интеграция экологического образования в повседневную жизнь. Включение экологических принципов в повседневные действия и рутину дошкольников, чтобы создать прочную основу для экологически устойчивого образа жизни.

На дошкольном уровне экологическое образование реализуется в разных формах [4].

Во-первых, игры на свежем воздухе. Проведение времени на открытом воздухе позволяет детям непосредственно контактировать с природой, участвовать в играх и занятиях, связанных с наблюдением за животными и растениями.

Во-вторых, наблюдения и эксперименты. Простые эксперименты с водой, почвой, растениями и маленькими животными помогают детям учиться через наблюдение и практическую деятельность.

В-третьих, экологические уголки и мини-сады. Создание в дошкольных учреждениях мест, где дети могут наблюдать за ростом растений или ухаживать за ними, помогает формировать у них чувство ответственности за живые организмы.

В-четвертых, экологические беседы и рассказы. Чтение и обсуждение сказок, историй и книг об окружающей среде способствует развитию экологической осведомленности и интереса к природе.

В-пятых, творческие занятия и мастер-классы. Рисование, лепка, создание поделок из природных материалов стимулируют творческое мышление и позволяют детям выразить свое восприятие природы.

В-шестых, участие в экологических акциях. Проведение мероприятий, таких как коллективный сбор мусора, посадка деревьев и цветов, участие в формировании у детей понимания важности заботы о природе.

В-седьмых, использование обучающих игр и мультимедийных материалов. Интерактивные игры, образовательные приложения и мультфильмы на экологическую тематику делают обучение доступным и увлекательным.

Четкое соблюдение подхода к оборудованию зоны природы в детском саду позволит детям увидеть [2]:

– непрерывную и самую общую связь живого организма с внешней средой;

- морфофункциональную приспособленность к определенным элементам среды обитания;
- появление нового организма, его рост, развитие и условия обеспечивающие эти процессы;
- специфику живого организма (растительного, животного), его отличие от предметов;
- многообразие живых организмов и разные способы их взаимодействия со средой.

Растения и животные, имеющиеся в помещении детского сада можно по-разному расположить и сгруппировать, создавая тем самым экологические пространства для проведения педагогической работы.

В целом, дошкольное экологическое образование и воспитание является фундаментом для формирования у детей уважения к природе и осознания своей роли в охране окружающей среды, заложив основу для дальнейшего экологического образования и воспитания на школьном уровне.

### **Список литературы**

1. Атаев З.В., Гаджибеков М.И., Разаханова В.П., Магомедова М.А. Понятие и сущность экологического образования в контексте глобальной трансформации российского образования // Наука и образование в контексте глобальной трансформации: Сборник статей XII Международной научно-практической конференции, Петрозаводск, 07 декабря 2023 года. – Петрозаводск: Международный центр научного партнерства «Новая Наука» (ИП Ивановская И.И.), 2023. – С. 9-14.
2. Бельгибаева Г.К. Экологическое воспитание дошкольников в Казахстане, а также зарубежные программы экологического образования. – URL: [https://www.rusnauka.com/15\\_DNI\\_2008/Pedagogica/33342.doc.htm](https://www.rusnauka.com/15_DNI_2008/Pedagogica/33342.doc.htm) (дата обращения: 04.06.2018).
3. Бурлакова Т.Ю. Педагогические условия организации образовательной деятельности по экологическому воспитанию дошкольников: автореферат дисс... канд. пед. наук. 13.00.01. – Москва, 2016. – 22 с. – EDN ZQIHBR.
4. Володина И.В., Третьяков А.Л. Еще раз об экологическом образовании детей дошкольного возраста в педагогической науке // Человек. Наука. Социум. – 2021. № 2(6). – С. 118-134. – EDN VJPPCK.
5. Охрименко Н.Ю., Воронова М.Н. Сущность экологического образования детей старшего дошкольного возраста // Научные исследования и современное образование. Материалы II Всероссийской научно-практической

конференции. Чебоксары, 30 ноября 2022 года. – Чебоксары: Общество с ограниченной ответственностью "Центр научного сотрудничества "Интерактив плюс", 2022. – С. 94-95. – EDN RUJPJU.

*Работа выполнена по Государственному заданию  
Министерства просвещения Российской Федерации № 1022072400008-8-5.3.1  
на 2023 год в рамках проекта тематики научных исследований  
«Система непрерывного экологического образования, воспитания  
и просвещения в сохранении природного наследия особо охраняемых  
природных территорий региона (AGWQ-2023-0011)»*

© З.В. Атаев, Разаханова В.П., Магомедова М.А., М.И. Гаджибеков, 2023

**ЭКОЛОГИЧЕСКОЕ ВОСПИТАНИЕ КАК СРЕДСТВО  
ПРАВСТВЕННОГО И ТРУДОВОГО ВОСПИТАНИЯ ДЕТЕЙ  
ДОШКОЛЬНОГО ВОЗРАСТА**

**Шершнева Мария Олеговна**  
ГБДОУ детский сад №34

**Аннотация:** в работе проведен анализ взаимосвязи экологического, нравственного и трудового воспитания. Рассмотрен вопрос истории развития экологического воспитания детей дошкольного возраста. Показано эффективное использование «экологической трапы» как средства экологического, трудового и нравственного воспитания.

**Ключевые слова:** экологическое воспитание, нравственное воспитание, экологическая тропа, трудовое воспитание, дошкольный возраст.

**ECOLOGICAL EDUCATION AS A MEANS OF MORAL AND LABOR  
EDUCATION OF PRESCHOOL CHILDREN**

**Shershneva Maria Olegovna**

**Abstract:** The work analyzes the relationship between environmental, moral and labor education. The issue of the history of the development of environmental education of preschool children is considered. The effective use of the “ecological ladder” as a means of environmental, labor and moral education is shown.

**Key words:** environmental education, moral education, ecological path, labor education, preschool age.

В современном мире глобальные экологические проблемы все чаще привлекают научное сообщество. Негативное антропогенное воздействие на все составляющие биосферы приводит к загрязнению водных и земельных ресурсов, разрушению озонового слоя и возникновению парникового эффекта. На первый план выдвигается проблема истощения ресурсов планеты, изменение биотических и абиотических факторов окружающей среды. Недостаток технологий в области использования и переработки отходов приводит к захламлению территорий, отчуждению земель и формированию

несанкционированных свалок. На сегодняшний день можно утверждать, что возникла не только проблема экологической безопасности, но и экологической грамотности.

Следует отметить, что обучение экологической грамотности необходимо на всех ступенях образования, в том числе и детей дошкольного возраста.

Если обратиться к истории развития экологического воспитания в дошкольном возрасте, то с момента появления дошкольной педагогики как специальной отрасли науки, многие ученые отмечали необходимость введения экологической составляющей при биологическом образовании детей дошкольного возраста. Однако слабая методологическая основа дошкольного образования в целом значительно тормозила развитие экологической грамотности у малышей.

Одной из основоположников научного подхода к методикам экологического воспитания детей дошкольного возраста является педагог натуралист Е.Н. Водовозова. Основываясь на идеях К.Д. Ушинского она впервые раскрыла взаимосвязи нравственного, эстетического, трудового и экологического воспитания детей дошкольного возраста. Водовозова доказала необходимость прививать детям любовь к природе, привычку наблюдения за природными явлениями, раскрывая тем самым огромную область знаний об окружающем мире. Ею впервые была предпринята попытка научно обосновать необходимость знакомства детей с методиками наблюдений с учетом возрастных особенностей ребенка. Задачей педагога было научить детей наблюдать за природой с целью самостоятельного получения представлений об объектах природы. При этом Водовозова показала, что осуществлять подобную методику можно на основе активных методов воспитания, таких как прогулки, экскурсии, игры с природными материалами, самостоятельный труд по уходу за объектами природы.

Научные труды Водовозовой и ее сторонников послужили основой для дальнейшего развития методики экологического воспитания в целом, и в том числе методики экологического воспитания дошкольников. Дальнейшее развитие экологического воспитания у детей дошкольного возраста в основном было направлено на систематизацию занятий с малышами с целью формирования знаний о природе под руководством воспитателя.

Следующий значительный этап в развитии экологического образования для малышей был сделан В.И. Сухомлинским, который обосновал оригинальную систему нравственного воспитания детей на основе формирования любви к природе [1, с.215]. В.И. Сухомлинский в своих работах показывает, что сама природа не воспитывает, поэтому необходимо активное взаимодействие ребенка с природой. Влияние работ В.А. Сухомлинского на развитие методики велико, ученый акцентирует внимание на том обстоятельстве, что именно в дошкольном возрасте необходимо формировать уважительное и бережное отношение к природе: «опыт показывает, что добрые чувства должны уходить корнями в детство» [1, с.320].

Однако, следует отметить, что до середины 70-х годов прошлого столетия в методике дошкольного образования не было научно-обоснованных системных исследований, отражающих экологическое воспитание дошкольников. Среди ученых, оказавших значительное влияние на дальнейшее развитие природоохранного образования малышей можно выделить Усову А.П., Валерьянову Е.А., Клепинину З.А., Скаткина М.Н. и др. [2, с.37].

В настоящее время, проблема экологического воспитания тесно связана с проблемой нравственного и трудового воспитания дошкольников. Экология в целом, экологическое воспитание в частности основаны на идее взаимосвязи человека с окружающим миром. В этом случае нравственный и трудовой аспект являются важнейшими в воспитании у малышей бережного отношения к природным объектам. Объясняя малышам проблему защиты редких растений, птиц и животных (экологическое воспитание), нельзя обойти стороной и вопрос их зависимости от действий человека (нравственное воспитание). Создавая кормушку для птиц (трудовое воспитание), воспитатель обязательно расскажет о необходимости заботы о корме для птиц в зимний период и защите гнезд от разорения (нравственное воспитание).

Одним из современных и полезных форм экологического воспитания является экологическая тропа, которая представляет собой обустроенный прогулочно-познавательный маршрут, созданный с целью экологического просвещения (рис.1) [3].



Рис. 1. Экологическая тропа

Как правило, подобные тропы прокладывают в парках, заказниках и т.п. Однако, в настоящее время, подобные объекты можно встретить и мегаполисе (рис.2) [4].



Рис. 2. Карта экологических троп в Москве

Экологическая тропа позволяет комплексно осуществлять и экологическое, и нравственное и трудовое воспитание, а также формировать представление ребенка о здоровом образе жизни. При прогулке можно акцентировать внимание на красоте природы, сменах времен года, на труде людей. Прогулки предполагают возможность игр с природными материалами: песок, снег, листья и т.п.

Следует отметить, что, используя такую форму экологического воспитания детей дошкольного возраста необходимо акцентировать внимание на том, что малыши идут в гости к природе и должны соблюдать определенные правила: во-первых, нужно соблюдать тишину, во-вторых нужно быть терпеливыми, для того, чтобы длительное время наблюдать за растениями и животными, в-третьих нужно быть внимательными, чтобы находить взаимосвязи между поведением людей и их последствиями для природы (нравственное воспитание).

Другой формой экологического воспитания, связанной с трудовым воспитанием может быть уход за растениями в группе или на клумбе возле детского сада. Выращивание полезных продуктов позволяет очень наглядно показать результаты добросовестного труда по уходу за растениями.

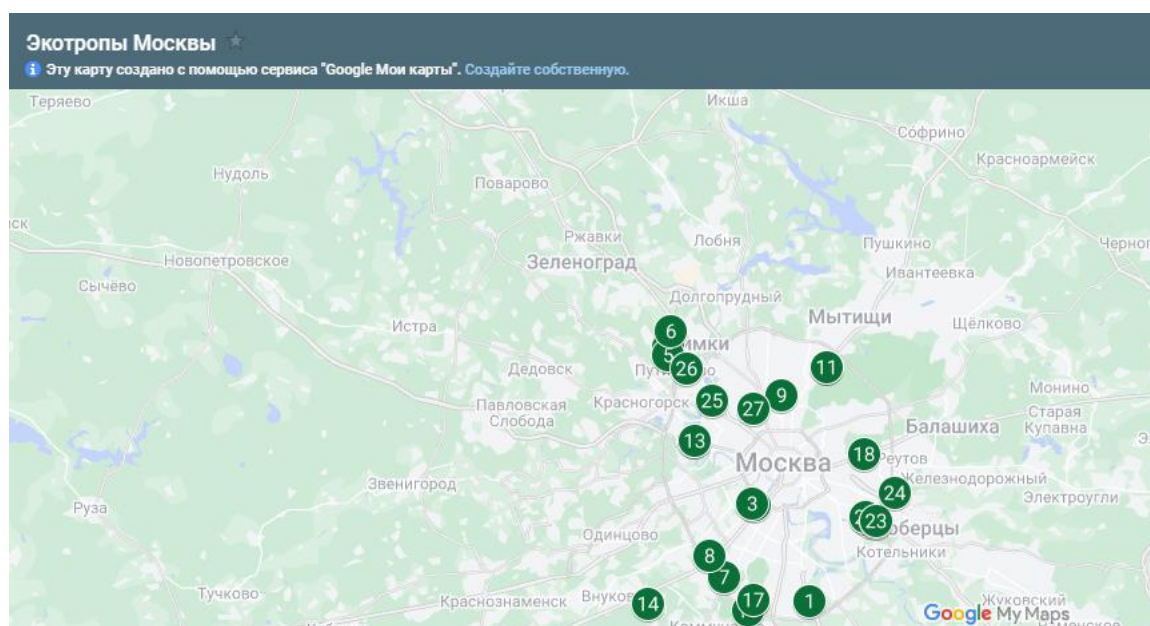
Показателем эффективности экологического воспитания можно назвать не только бережное отношение детей к природе и их знания об окружающем мире, но также и их стремление принять участие в улучшении экологической ситуации в их городе. Дети очень активно откликаются на различные экологические акции, например, сбор пластиковых крышек и т.п., при этом они активно вовлекают в этот процесс своих родителей.

Обобщая сказанное, можно сделать вывод, что экологическое воспитание детей дошкольного возраста представляет собой планомерный педагогический процесс формирования экологических взглядов, знаний и умений, одновременно воспитывающий нравственные качества ребенка и интерес к труду.

### **Список литературы**

1. Сухомлинский В.А. Школа и природа // Соч.: в 5 т. – Киев, 1980. – Т. 5. – С. 565-581.
2. Тюмасаева З.И. Экологическое строительство детской души: учеб. Пособие. – Челябинск: Челяб. Ин-т повышения квалификации и переподготовки работников образования, 1995.



3. Международный образовательный порта maam.ru интернет ресурс:  
<https://www.maam.ru/detskijasad/yeologicheskaja-tropa-kak-sredstvo-yeologicheskogo-obrazovaniya-doshkolnikov.html>

4. Яндекс-картинки интернет ресурс: <https://forestschool.ru/blog/ekotropy-moskvy>

# **СЕКЦИЯ ПСИХОЛОГИЯ**

## ПСИХОЛОГИЧЕСКОЕ ЗДОРОВЬЕ СТУДЕНТОВ МЕДИЦИНСКИХ ВУЗОВ

**Рустамова Эмилия Семедовна  
Османова Хайрулбарият Османовна  
Абулаева Диана Рашидовна  
Гаджиев Магомед Гасанович**  
студенты лечебного факультета

Научный руководитель: **Агаларова Луиза Саидахмедовна**  
д.м.н., доцент, профессор кафедры основы здоровья и здравоохранения  
ФГБОУ ВО «Дагестанский государственный  
медицинский университет» Минздрава России

**Аннотация:** в данной статье исследователями раскрыта актуальность проблемы сохранения и укрепления психоэмоционального здоровья студентов, так как они находятся в постоянной стрессогенной среде, а также проведена оценка психологического здоровья студентов медицинских университетов.

**Ключевые слова:** психологическое здоровье, студенческий период, умственная нагрузка, стресс, здоровье.

## PSYCHOLOGICAL HEALTH OF MEDICAL STUDENTS

**Rustamova Emiliya Semedovna  
Osmanova Khairulbariyat Osmanovna  
Abulaeva Diana Rashidovna  
Gadzhiev Magomed Gasanovich**

Scientific supervisor: **Agalarova Louise Saidakhmedovna**

**Abstract:** in this article, the researchers revealed the relevance of the problem of preserving and strengthening the psycho-emotional health of students, since they are in a constant stressful environment, and also assessed the psychological health of students of the medical Universities.

**Key words:** psychological health, student period, mental load, stress, health.

**Актуальность** исследования психологического здоровья студентов важной темой, так как студенческая жизнь может быть неразрывно связана с

различными видами психологической нагрузки, которая оказывает значительное влияние на их общее здоровье и благополучие.

Психологическая нагрузка, с которой студенты сталкиваются, может быть вызвана разнообразными факторами. Во-первых, это академические требования, включающие в себя изучение сложных предметов, выполнение заданий и подготовку к экзаменам. Студенты должны справляться с высокими ожиданиями, соревновательностью и давлением на достижение успеха.[3,с.196].

Однако, психологическая нагрузка не ограничивается только академическими аспектами студенческой жизни. Социальное окружение и отношения также могут стать источниками стресса и тревоги для студентов. Новые друзья, романтические отношения, адаптация к коллективу и социальным ожиданиям - все это может привести к чувству неуверенности, одиночества или депрессии.

Исследования психологического здоровья студентов помогают понять как психологическая нагрузка влияет на их общее здоровье. Многие студенты сталкиваются с такими проблемами, как выгорание, тревога, депрессия, нарушение сна и психосоматические расстройства. Длительное воздействие психологической нагрузки может негативно повлиять на физическое и эмоциональное здоровье студентов, а также на качество их учебного и личностного развития.[4, с.2].

Исследования в этой области позволяют выявить механизмы, посредством которых психологическая нагрузка воздействует на здоровье студентов, а также разработать эффективные стратегии предотвращения и управления этими негативными последствиями. Это может включать программы поддержки студентов, тренинги по управлению стрессом, регулярные консультации с психологами и внедрение политики, направленной на создание здоровой и поддерживающей среды в учебных заведениях.

Таким образом, исследование психологического здоровья студентов является необходимым для понимания влияния психологической нагрузки на здоровье, а также для создания эффективных мер по обеспечению благополучия и успешного развития студентов.

Психологическая безопасность играет ключевую роль в обеспечении благополучия и здоровья человека. Она относится к созданию и поддержанию условий, при которых индивид может чувствовать себя защищенным и свободным от любой формы психологической угрозы или насилия. [5, с.6].

Создание психологически безопасной среды требует усилий со стороны всех участников общества. Это включает в себя уважение к личности и мнению других, открытую и доверительную коммуникацию, поддержку и эмоциональную поддержку, а также предотвращение любых форм дискриминации.

Преимущества психологической безопасности видны на различных уровнях. Она способствует повышению самооценки и самопринятия, развитию позитивных отношений и эмоциональной интимности с окружающими, а также стимулирует креативность и инновационное мышление.

В целом, психологическая безопасность играет существенную роль в обеспечении благополучия и достижении личной и профессиональной цели. Поэтому стремление к созданию психологически безопасной среды становится неотъемлемым компонентом для поддержания здоровья и хорошего самочувствия людей.

**Цель исследования:** изучение психологического здоровья и эмоционального состояния студентов и определение взаимосвязи между успеваемостью обучающихся и уровнем их психоэмоционального состояния.

**Методика исследования:** для определения изменений психоэмоционального состояния обучающихся нами было проведено исследование путем анкетирования, которое выразило субъективную часть вопроса. В социологическом опросе приняли участие 575 студентов с 1 по 6 курсы стоматологического, педиатрического и лечебного факультетов, у которых до поступления в ВУЗ не обнаруживалось нарушений психологического здоровья и эмоционального состояния. Респондентам было задано 12 вопросов. Исследование проводилось с помощью дистанционных технологий, в дообеденное время дня. Опрос является анонимным.

### **Результаты исследования.**

Анкетирование прошли 575 студентов. 74% прошедших анкетирование считают, что за время обучения у них наблюдались периоды нестабильности психоэмоционального состояния, а 7,7% прервали учебу в ВУЗе. А также имеет значение, что 26% обучающихся пожалели о решении поступить в медицинский университет, а 87% считают, что нагрузка в медицинском университете превышает нагрузку в других университетах.

## На каком курсе вы чаще всего ощущали/ощущаете стресс и повышенную нагрузку?



Рис. 1.

По показателям данной диаграммы (рис.1) выявлено, что наибольшую нагрузку переносят обучающиеся 1-2 курсов, в связи с адаптацией к новым условиям работы и жизни, 2-е место по показателям нагрузки занимает 3 курс по причине того, что на 3 курсе обучающимся сдается летняя сессия, во время которой сдаются 5 экзаменов. Действительно, 3 курс считается наиболее нагруженным в связи с внедрением таких важных и объемных дисциплин, как Патологическая физиология, Фармакология, Патологическая анатомия.

## На каком вы факультете?

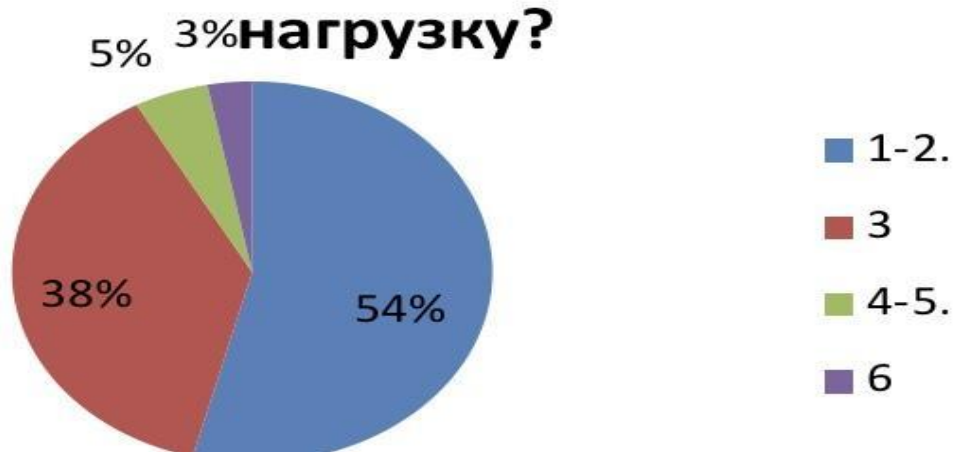

Рис. 2.

Анкетирование прошли 575 обучающихся трех факультетов. Большая часть опрошенных являются обучающимися лечебного факультета-71% .

## На каком вы курсе?

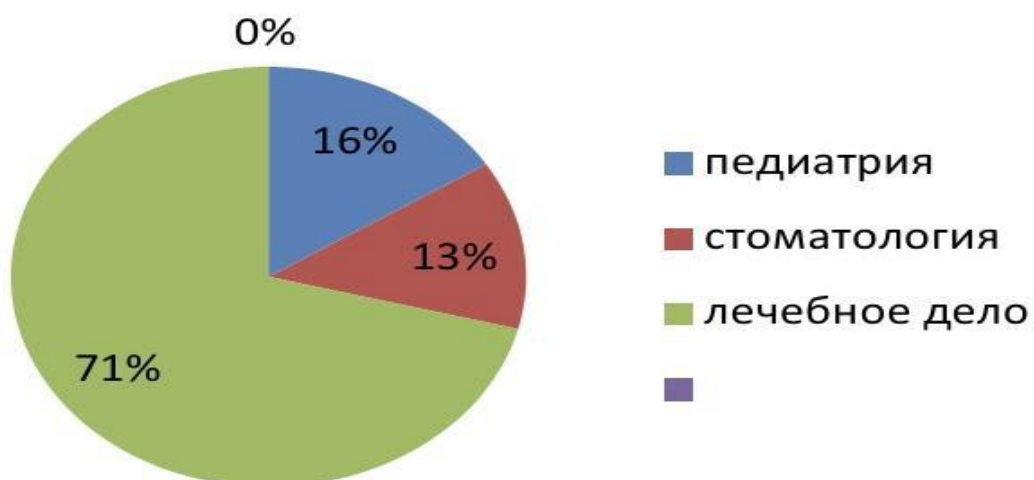

Рис. 3.

## Какие оценки преобладают в зачетке?

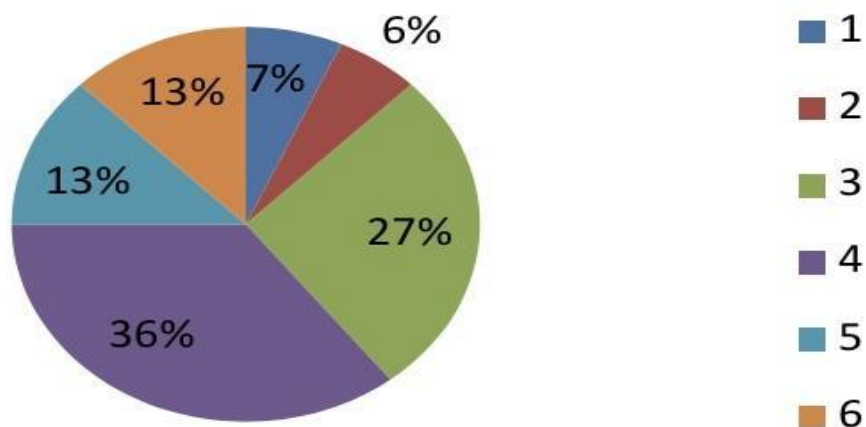

Рис. 4

56% респондентов являются студентами со средним экзаменационным баллов 4.6, безусловно, для достижения таких результатов в учебе, необходимо прикладывать большое количество сил и энергии. По этой причине мы предполагаем, что эта группа наиболее подвержена к стрессу.

### Часто чувствуете слабость и утомление?

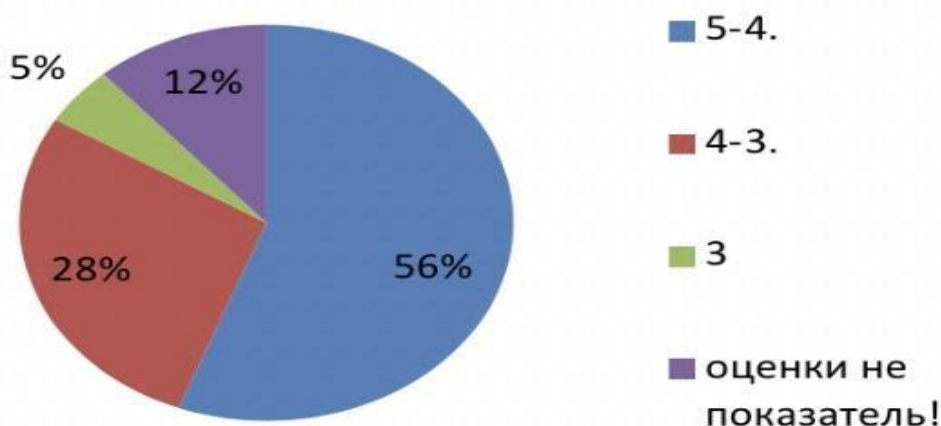

Рис. 5.

63% обучающихся отмечали чувство слабости и утомления во время обучения, 32% чувствуют утомление в наиболее загруженные дни недели, а 5% не испытывают слабости и утомления совсем.

### в какой период учебы вы максимально напряжены?

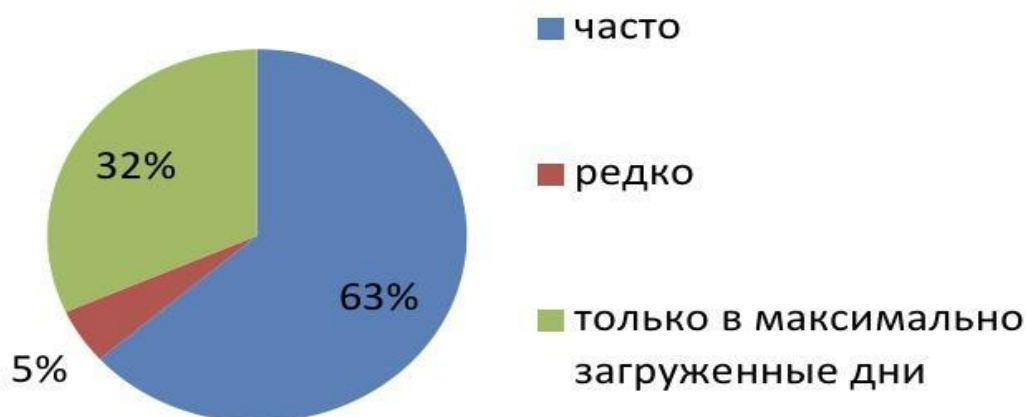

Рис. 6.

Напряжение достигает максимальное значение в период сессии и подготовки к сдаче экзаменов (39% респондентов), 34% отмечают, что сильнее всего напрягаются из-за определенных предметов, которым необходимо уделить максимальное количество усилий. Также 24% обучающихся напротив отмечают напряжение в течение всего учебного года.



### Остается ли у вас свободное время вне учебы?

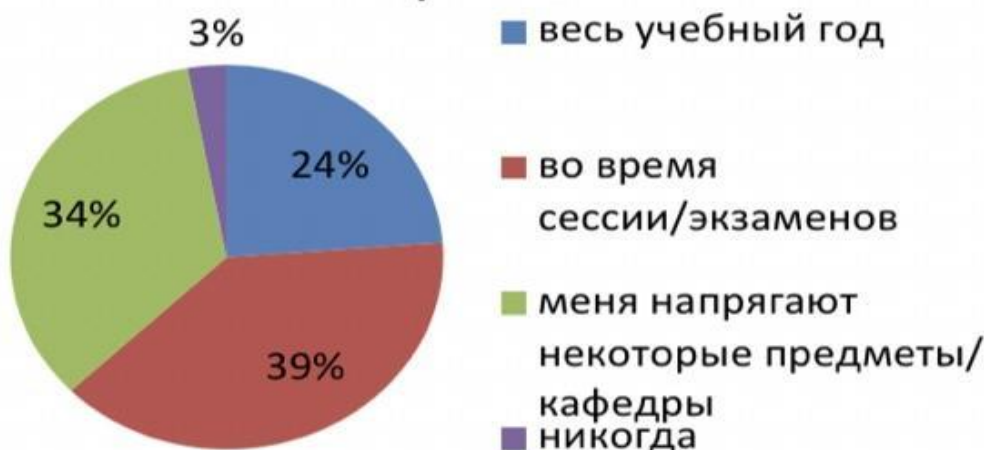

Рис. 7.

Вне зависимости от напряжения, по данным диаграммы (рис.7) у 63% студентов остается значительное количество свободного от учебного времени, у 37% его нет.

### Чем вы занимаетесь вне учебы?

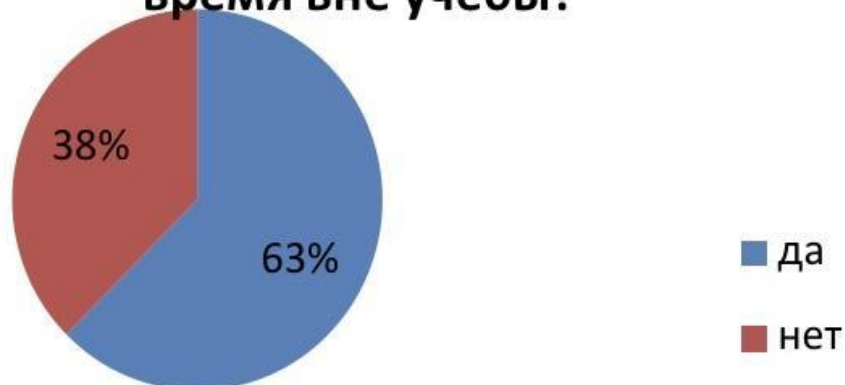

Рис. 8.

Во внеучебное время 38% обучающихся уделяют внимание восполнению сил и энергии с помощью дневного сна, а 50% студентов занимаются другой деятельностью- 25% студентов активно отдыхают, а остальные 25% являются членами студенческих научных кружков, занимаясь дополнительным образованием и добровольческой, исследовательской деятельностью. 12% обучающихся сочетают учебу и работу. Эта группа студентов относится к группе риска.

## Вы стали более раздражительны/ вспыльчивы?

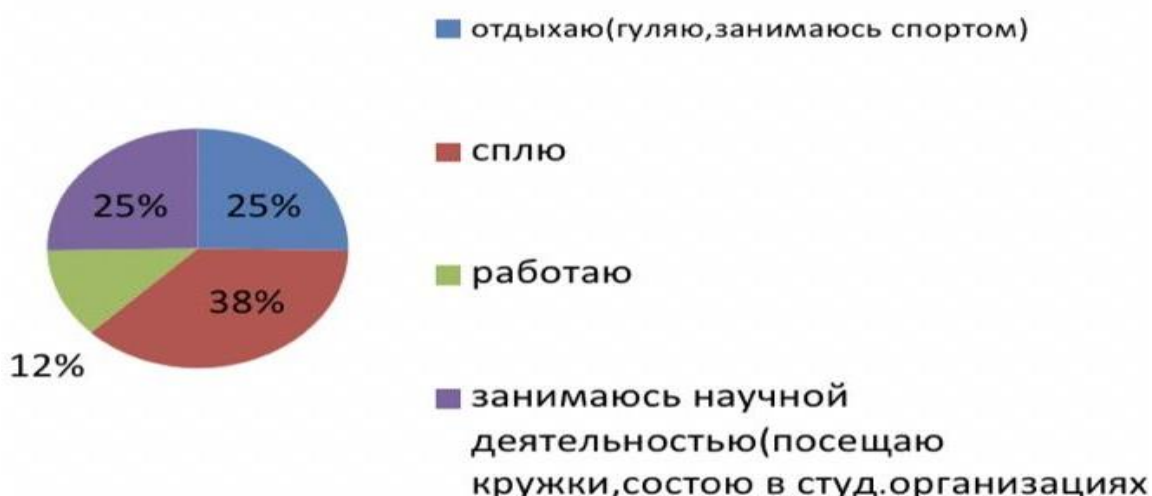

Рис. 9.

По результатам анкетирования, не смотря на то, что у обучающихся остается свободное от учебы время, большая часть все же испытывает перенапряжение, слабость и повышенную раздражительность (73% опрошенных).

## считаете ли вы ,что нагрузка в ДГМУнамного превышает другие вузы ?

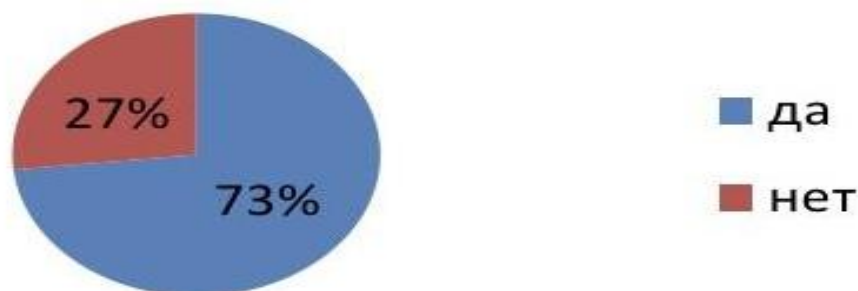

Рис. 10.

Большая часть опрошенных (87%) считают, что умственная нагрузка в медицинских больше чем в других ВУЗах.

7% Не пожалели ли вы ,что выбрали медицину?

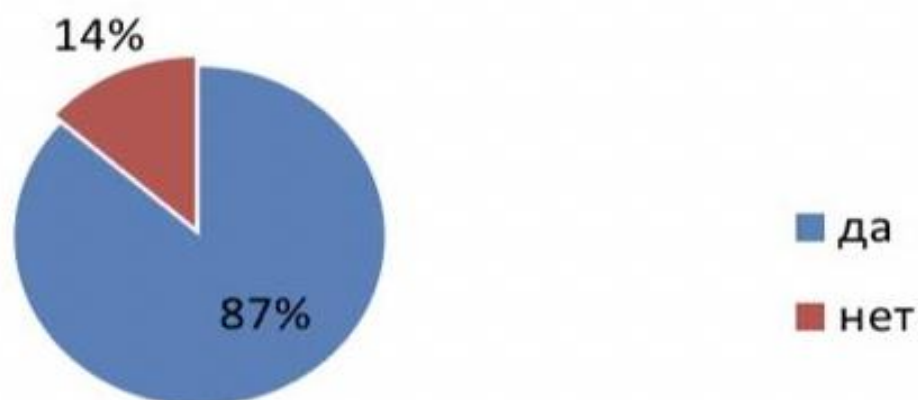

Рис. 11.

В ходе исследования мы выяснили, что 26% студентов пожалели с выбором ВУЗа, а 7,7% вообще решили бросить медицину. На выбор таких ответов студентов, несомненно, сподвигло психоэмоциональное перенапряжение и частые эмоциональные выгорания в течение учебного периода. Эти данные очень важны для построения правильной здоровьесберегающей среды для студентов. 67% студентов уверены в своем выборе будущей профессии.

как вы считаете,ухудшилось ли ваше психологическое состояние за время обучения ?

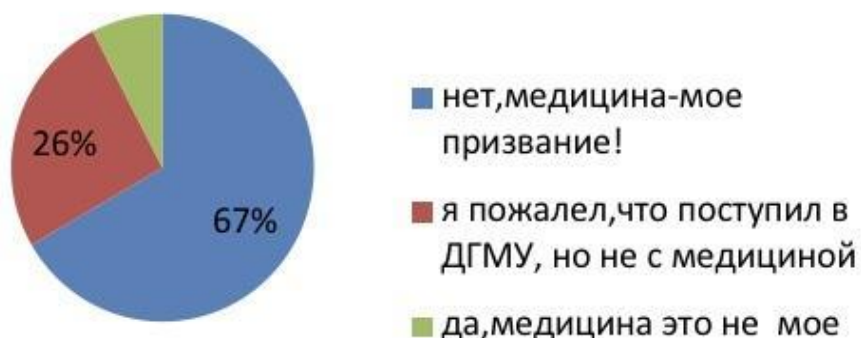

Рис. 12.

По результатам последнего вопроса выявлено ухудшение психоэмоционального состояния у 74% опрошенных студентов.

По итогам исследования, можно сделать вывод, что у обучающихся медицинских вузов определяется ухудшение психологического здоровья и эмоционального состояния, которое наблюдается в основном на 1-2 и 3 курсе. Однако нельзя не учитывать возможности организма подростков к адаптации, так как на старших курсах выявлено увеличение заинтересованности в учебе (56,2%-отличники) и научной деятельности.

У 73% студентов мы наблюдали повышенную раздражительность, повышенную возбудимость нервной системы, а также снижение стрессоустойчивости.

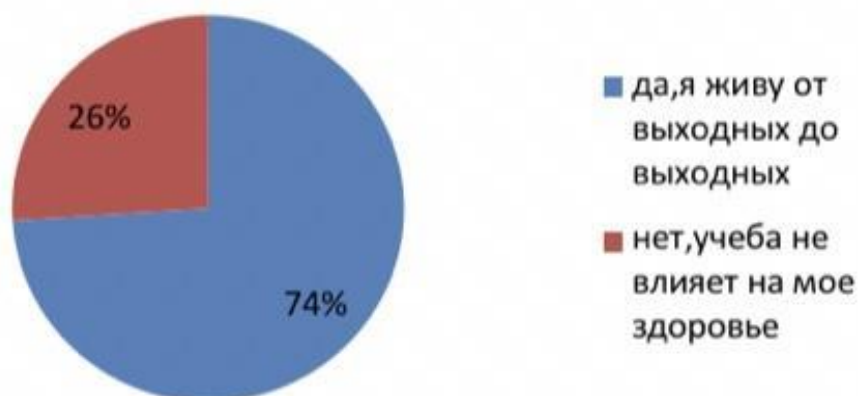
### **ЗАКЛЮЧЕНИЕ**

Низкий уровень психологического образования является серьезной проблемой, особенно в контексте медицинских вузов. Студенты, будущие врачи, сталкиваются с высоким уровнем стресса, эмоциональных и психологических нагрузок, но часто не имеют достаточных знаний и навыков для эффективного управления своим психическим здоровьем.

Одним из возможных решений является внедрение обязательных курсов по психологии в учебные планы студентов медицинских вузов. Эти курсы должны включать в себя основы психологии, стратегии управления стрессом, коммуникационные навыки, основы психотерапии и самоуправления. Это позволит будущим врачам приобрести не только медицинские знания, но и понимание психологических аспектов здоровья и болезни.

Кроме того, создание медицинских центров поддержки студентов может быть полезным шагом. Эти центры должны предлагать конфиденциальные консультации с психологами, психотерапевтами или специалистами по отношениям с пациентами. Здесь студенты смогут обсудить свои эмоциональные и психологические проблемы, а также получить необходимую поддержку и руководство для эффективного справления с ними.

Создание психологических клубов и групп поддержки также может быть полезным. Эти формы поддержки позволят студентам обмениваться опытом, навыками и эмоциональными стратегиями.

В целом, решение проблемы низкого уровня психологического образования и поддержки студентов медицинских вузов требует комплексного подхода. Обязательные курсы, медицинские центры поддержки и психологические группы могут совместно способствовать созданию здоровой и поддерживающей среды для будущих врачей, обеспечивая им необходимые

знания и навыки для управления своим психическим здоровьем и эффективного обслуживания пациентов.

### **Список литературы**

1. Баева И.А. Психологическая безопасность в образовании [Текст] / И.А. Баева. - СПб.: Образование-Культура, 2005. - 190 с.
- 2.. Кон, И.С. Психология юношеского возраста: Проблемы формирования личности. [Текст] Учебное пособие для пед. ин-тов / И.С. Кон. - М.: Просвещение, 1979. – 175 с.
3. Ананьев, Б.Г. Психология и проблемы человекознания / Б.Г. Ананьев; под редакцией А.А. Бодалева
4. Захарова Е.А. Эмоциональное состояние студентов в первый семестр обучения // Международный студенческий научный вестник. – 2019. – № 3.
5. Узеиров А.А. Психосоматические расстройства/ Учебно-методическое пособие

НАУЧНОЕ ИЗДАНИЕ

**ТЕОРИЯ И ПРАКТИКА ОБУЧЕНИЯ, РАЗВИТИЯ,  
ВОСПИТАНИЯ СЕГОДНЯ**

Сборник статей

V Международной научно-практической конференции,  
состоявшейся 14 декабря 2023 г. в г. Петрозаводске.

Под общей редакцией

Ивановской И.И., Посновой М.В.,  
кандидата философских наук.

Подписано в печать 17.12.2023.

Формат 60x84 1/16. Усл. печ. л. 16,57.

МЦНП «НОВАЯ НАУКА»

185002, г. Петрозаводск

ул. С. Ковалевской д.16Б помещ. 35

[office@sciencen.org](mailto:office@sciencen.org)

[www.sciencen.org](http://www.sciencen.org)

16+

**НОВАЯ НАУКА**

Международный центр  
научного партнерства



**NEW SCIENCE**

International Center  
for Scientific Partnership

МЦНП «НОВАЯ НАУКА» - член Международной ассоциации издателей научной литературы «Publishers International Linking Association»

## ПРИГЛАШАЕМ К ПУБЛИКАЦИИ

1. **в сборниках статей Международных  
и Всероссийских научно-практических конференций**  
<https://www.sciencen.org/konferencii/grafik-konferencij/>



2. **в сборниках статей Международных  
и Всероссийских научно-исследовательских,  
профессионально-исследовательских конкурсов**  
[https://www.sciencen.org/novaja-nauka-konkursy/  
grafik-konkursov/](https://www.sciencen.org/novaja-nauka-konkursy/grafik-konkursov/)



3. **в составе коллективных монографий**  
[https://www.sciencen.org/novaja-nauka-monografii/  
grafik-monografij/](https://www.sciencen.org/novaja-nauka-monografii/grafik-monografij/)



4. **авторских изданий**  
(учебных пособий, учебников, методических рекомендаций,  
сборников статей, словарей, справочников, брошюр и т.п.)  
<https://www.sciencen.org/avtorskie-izdaniya/apply/>



<https://sciencen.org/>