

**НОВАЯ НАУКА**

Международный центр  
научного партнерства



**NEW SCIENCE**

International Center  
for Scientific Partnership

# **НАШ ВЫБОР – НАУКА!**

Сборник статей V Международного  
научно-исследовательского конкурса,  
состоявшегося 27 января 2025 г.  
в г. Петрозаводске

г. Петрозаводск  
Российская Федерация  
МЦНП «НОВАЯ НАУКА»  
2025

УДК 001.12  
ББК 70  
НЗ7

Ответственные редакторы:  
Ивановская И.И., Кузьмина Л.А.

НЗ7                    Наш выбор – наука! : сборник статей V Международного научно-исследовательского конкурса (27 января 2025 г.). — Петрозаводск : МЦНП «НОВАЯ НАУКА», 2025. — 130 с. : ил., табл.

ISBN 978-5-00215-656-6

Настоящий сборник составлен по материалам V Международного научно-исследовательского конкурса НАШ ВЫБОР – НАУКА!, состоявшегося 27 января 2025 года в г. Петрозаводске (Россия). В сборнике рассматривается круг актуальных вопросов, стоящих перед современными исследователями. Целями проведения конкурса являлись обсуждение практических вопросов современной науки, развитие методов и средств получения научных данных, обсуждение результатов исследований, полученных специалистами в охватываемых областях, обмен опытом. Сборник может быть полезен научным работникам, преподавателям, слушателям вузов с целью использования в научной работе и учебной деятельности.

Авторы публикуемых статей несут ответственность за содержание своих работ, точность цитат, легитимность использования иллюстраций, приведенных цифр, фактов, названий, персональных данных и иной информации, а также за соблюдение законодательства Российской Федерации и сам факт публикации.

Полные тексты статей в открытом доступе размещены в Научной электронной библиотеке Elibrary.ru в соответствии с Договором № 467-03/2018К от 19.03.2018 г.

УДК 001.12  
ББК 70

ISBN 978-5-00215-656-6

*Состав редакционной коллегии и организационного комитета:*

Аймурзина Б.Т., доктор экономических наук  
Ахмедова Н.Р., доктор искусствоведения  
Базарбаева С.М., доктор технических наук  
Битокова С.Х., доктор филологических наук  
Блинкова Л.П., доктор биологических наук  
Гапоненко И.О., доктор филологических наук  
Героева Л.М., кандидат педагогических наук  
Добжанская О.Э., доктор искусствоведения  
Доровских Г.Н., доктор медицинских наук  
Дорохова Н.И., кандидат филологических наук  
Ергалиева Р.А., доктор искусствоведения  
Ершова Л.В., доктор педагогических наук  
Зайцева С.А., доктор педагогических наук  
Зверева Т.В., доктор филологических наук  
Казакова А.Ю., кандидат социологических наук  
Кобозева И.С., доктор педагогических наук  
Кулеш А.И., доктор филологических наук  
Мантатова Н.В., доктор ветеринарных наук  
Мокшин Г.Н., доктор исторических наук  
Муратова Е.Ю., доктор филологических наук  
Никонов М.В., доктор сельскохозяйственных наук  
Панков Д.А., доктор экономических наук  
Петров О.Ю., доктор сельскохозяйственных наук  
Поснова М.В., кандидат философских наук  
Рыбаков Н.С., доктор философских наук  
Сансызбаева Г.А., кандидат экономических наук  
Симонова С.А., доктор философских наук  
Ханиева И.М., доктор сельскохозяйственных наук  
Хугаева Р.Г., кандидат юридических наук  
Червинец Ю.В., доктор медицинских наук  
Чистякова О.В., доктор экономических наук  
Чумичева Р.М., доктор педагогических наук

# ОГЛАВЛЕНИЕ

<b>СЕКЦИЯ ЭКОНОМИЧЕСКИЕ НАУКИ .....</b>	<b>6</b>
ESG-ПОЛИТИКА ВОРОНЕЖСКОЙ ОБЛАСТИ: ОСОБЕННОСТИ И ПЕРСПЕКТИВЫ .....	7
<i>Бабкина Светлана Александровна</i>	
ОСОБЕННОСТИ ПРОФИЛАКТИКИ ПРОФЕССИОНАЛЬНОГО ВЫГОРАНИЯ У ГОСУДАРСТВЕННЫХ СЛУЖАЩИХ.....	13
<i>Рамбовский Константин Михайлович, Климов Роман Сергеевич, Паршин Игорь Игоревич</i>	
ДЕМОГРАФИЧЕСКИЕ ВЫЗОВЫ КИТАЯ: СТАРЕНИЕ НАСЕЛЕНИЯ И ТРАНСФОРМАЦИЯ СЕМЕЙНЫХ ЦЕННОСТЕЙ – ПУТИ РЕШЕНИЯ .....	19
<i>Афонина Дана Антоновна, Муратова Анна Вячеславовна, Конащук Александра Витальевна</i>	
ЕВРАЗИЙСКАЯ ЭКОНОМИЧЕСКАЯ ИНТЕГРАЦИЯ В УСЛОВИЯХ СОВРЕМЕННОГО КРИЗИСА.....	29
<i>Конащук Александра Витальевна, Афонина Дана Антоновна, Муратова Анна Вячеславовна</i>	
ОСОБЕННОСТИ ФУНКЦИОНИРОВАНИЯ РЕСТОРАННОГО РЫНКА МОСКВЫ .....	39
<i>Турманова Алина Ирбеговна</i>	
<b>СЕКЦИЯ МЕДИЦИНСКИЕ НАУКИ .....</b>	<b>45</b>
ПАТОФИЗИОЛОГИЯ, ДИАГНОСТИКА И ЛЕЧЕНИЕ ЭНДОМЕТРИОЗА .....	46
<i>Даржигитова Айслу Рафиковна, Осипенко Алексей Владимирович, Крючков Арсений Александрович</i>	
ОСТРЫЙ НЕКРОТИЧЕСКИЙ ЭЗОФАГИТ .....	53
<i>Мусаева Радима Сайд-Ахмедовна</i>	
<b>СЕКЦИЯ ТЕХНИЧЕСКИЕ НАУКИ.....</b>	<b>61</b>
ОБЗОР РЫНКА СОВРЕМЕННЫХ СПАСАТЕЛЬНЫХ ШЛЮПОК ЗАКРЫТОГО ТИПА.....	62
<i>Балашов Владислав Алексеевич, Сомпольцева Анна Александровна</i>	
РАЗРАБОТКА ПРОГРАММНОГО ПРОДУКТА ДЛЯ НАБЛЮДЕНИЯ ЗА ОБЪЕКТАМИ ВНУТРИ ОРГАНИЗАЦИИ .....	68
<i>Щербатюк Анастасия Сергеевна, Жилейко Алёна Андреевна, Уланова Юлиана Андреевна</i>	
<b>СЕКЦИЯ ФИЛОСОФСКИЕ НАУКИ.....</b>	<b>73</b>
АЛЬТЕРНАТИВА «СЦИЕНТИЗМ И АНТИСЦИЕНТИЗМ» В РЕШЕНИИ ПРОБЛЕМЫ ЦЕННОСТИ НАУКИ В ЖИЗНИ ОБЩЕСТВА .....	74
<i>Звягинцев Никита Сергеевич, Столяров Дмитрий Алексеевич</i>	

<b>СЕКЦИЯ ПСИХОЛОГИЧЕСКИЕ НАУКИ .....</b>	<b>81</b>
О ПСИХОЛОГИЧЕСКОЙ ГОТОВНОСТИ РЕБЕНКА К ШКОЛЕ .....	82
<i>Альшерова Сымбат Асканбековна, Төлегенова Айганым Аманжолқызы</i>	
<b>СЕКЦИЯ СОЦИОЛОГИЧЕСКИЕ НАУКИ .....</b>	<b>88</b>
СМИ В СИСТЕМЕ ФАКТОРОВ ФОРМИРОВАНИЯ ОБЩЕСТВЕННОГО СОЗНАНИЯ В СОВРЕМЕННЫХ УСЛОВИЯХ .....	89
<i>Размыслович Есения Александровна, Алексеев Дмитрий Алексеевич</i>	
<b>СЕКЦИЯ ПЕДАГОГИЧЕСКИЕ НАУКИ .....</b>	<b>99</b>
ИНДИВИДУАЛЬНАЯ ВОСПИТАТЕЛЬНАЯ РАБОТА С ОБУЧАЕМЫМИ В СИСТЕМЕ ИДЕОЛОГИЧЕСКИХ ЗАНЯТИЙ .....	100
<i>Боровлева Татьяна Николаевна, Салогуб Марина Леонидовна, Боровлев Алексей Юрьевич</i>	
<b>СЕКЦИЯ ФИЛОЛОГИЧЕСКИЕ НАУКИ.....</b>	<b>105</b>
КОНЦЕПТ «СТРАСТЬ» В РУССКОЙ НАЦИОНАЛЬНОЙ КУЛЬТУРЕ .....	106
<i>Шпак Валерия Александровна</i>	
<b>СЕКЦИЯ ИСКУССТВОВЕДЕНИЕ.....</b>	<b>116</b>
ПСИХОЛОГИЧЕСКИЕ АСПЕКТЫ ВОСПРИЯТИЯ ЦВЕТА. ВЛИЯНИЕ КОЛОРИСТИКИ НА ЧЕЛОВЕКА.....	117
<i>Лисова Мария Сергеевна, Малафеева Анастасия Евгеньевна, Прокопьева Ариана Евгеньевна, Косенко Виолетта</i>	
<b>СЕКЦИЯ СЕЛЬСКОХОЗЯЙСТВЕННЫЕ НАУКИ .....</b>	<b>123</b>
ИСПОЛЬЗОВАНИЕ МИКРОВОДОРОСЛЕЙ КАК ИСТОЧНИКА АНТИОКСИДАНТОВ В РАЦИОНАХ КРС И ИХ ВЛИЯНИЕ НА ПРОДУКТИВНОСТЬ И ЗДОРОВЬЕ.....	124
<i>Юрченко Арина Дмитриевна</i>	

**СЕКЦИЯ  
ЭКОНОМИЧЕСКИЕ  
НАУКИ**

DOI 10.46916/29012025-978-5-00215-656-6

## **ESG-ПОЛИТИКА ВОРОНЕЖСКОЙ ОБЛАСТИ: ОСОБЕННОСТИ И ПЕРСПЕКТИВЫ**

**Бабкина Светлана Александровна**

магистрант

ФГБОУ ВО «Воронежский государственный  
лесотехнический университет им. Г.Ф. Морозова»

**Аннотация:** в современном мире концепция ESG (экология, социальная сфера, управление) становится неотъемлемой частью стратегий развития как на глобальном, так и на региональном уровнях. Воронежская область, являясь одним из ключевых регионов Центрального федерального округа, обладает значительным потенциалом для устойчивого развития, но в то же время сталкивается с определенными экологическими и социальными вызовами. Целью данной статьи является количественный анализ текущего положения ESG-политики в регионе, выявление проблемных областей и определение перспективных направлений для устойчивого развития на основе статистических данных и процентных соотношений.

**Ключевые слова:** ESG-факторы, устойчивое развитие, региональное управление, Воронежская область, экологическая устойчивость, социальная ответственность, корпоративное управление.

## **ESG POLICY OF THE VORONEZH REGION: FEATURES AND PROSPECTS**

**Babkina Svetlana Alexandrovna**

**Abstract:** in the modern world, the concept of ESG (ecology, social sphere, management) is becoming an integral part of development strategies at both global and regional levels. The Voronezh Region, being one of the key regions of the Central Federal District, has significant potential for sustainable development, but at the same time it faces certain environmental and social challenges. The purpose of this article is to quantify the current situation of ESG policy in the region, identify problem areas and identify promising areas for sustainable development based on statistical data and percentage ratios.

**Key words:** ESG factors, sustainable development, regional management, Voronezh Region, environmental sustainability, social responsibility, corporate governance.

В современных условиях концепция ESG (экология, социальная ответственность, корпоративное управление) приобретает ключевое значение в стратегиях развития на глобальном и региональном уровнях. Воронежская область, как один из значимых регионов Центрального федерального округа, обладает значительным потенциалом для обеспечения устойчивого развития, однако сталкивается с рядом экологических и социальных проблем [1].

Социально-экономические и экологические характеристики Воронежской области

Воронежская область представляет собой регион с развитой промышленностью, сельским хозяйством и значительными водными и атмосферными ресурсами.

#### Промышленность

В 2023 году валовой региональный продукт (далее – ВРП) Воронежской области составил более 1,5 трлн рублей, из которых около 35% приходится на промышленный сектор. Основными отраслями промышленности являются машиностроение (18% промышленного производства), химическая (15%) и пищевая (25%). Крупные промышленные предприятия, ответственные более чем за 60% выбросов загрязняющих веществ, сосредоточены в городской агломерации Воронежа [2].

#### Сельское хозяйство

Воронежская область является аграрным регионом, где сельское хозяйство формирует около 12% ВРП. Общая площадь сельскохозяйственных угодий составляет более 4 млн. гектаров, из которых 85% занимают пахотные земли [3].

#### Население

Численность населения Воронежской области на начало 2024 года составляла около 2,3 млн. человек, из которых 65% проживают в городах. Уровень безработицы на конец 2023 года составил 3,8% [4].

#### Водные ресурсы

Ежегодно в поверхностные водные объекты сбрасывается около 500 млн. кубических метров сточных вод, из которых 60% приходится на промышленность, 25% – на жилищно-коммунальное хозяйство и 15% – на сельское хозяйство [5].



#### Атмосферный воздух

В 2023 году объем выбросов загрязняющих веществ в атмосферный воздух составил более 200 тысяч тонн, из которых 70% были произведены стационарными источниками, а 30% – автомобильным транспортом [6].

#### Отходы

Ежегодно образуется около 1,8 млн тонн отходов производства и потребления, из которых на переработку и утилизацию направляется не более 40% [7].

Текущее состояние ESG-политики в Воронежской области:

#### Экологическая составляющая:

- по данным 2023 года, 70% крупных промышленных предприятий региона внедрили или планируют внедрить наилучшие доступные технологии (далее – НДТ). Однако только 35% предприятий области учитывают затраты на реализацию данных мероприятий;

- доля возобновляемых источников энергии в общем энергобалансе региона составляет менее 1%, что свидетельствует о необходимости активизации работы в этом направлении.

#### Социальная составляющая:

- около 90% крупных предприятий региона предоставляют своим сотрудникам программы добровольного медицинского страхования (далее – ДМС). Коллективные договоры заключены на 40% предприятий;

- более 80% компаний осуществляют социальные выплаты при рождении детей, однако лишь 20% из них имеют программы поддержки беременных сотрудниц;

- уровень вовлеченности населения в благотворительные акции и проекты остается на уровне менее 10%.

#### Управленческая составляющая:

- менее 30% компаний в регионе публикуют нефинансовую отчетность в соответствии со стандартами GRI или SASB;

- кодексы этики и корпоративного управления приняты на 50% предприятий, при этом только 15% используют принципы ESG в своей стратегической деятельности.

Проблемы и перспективы внедрения ESG-политики: анализ текущей ситуации и пути развития

#### Проблемы:

- низкий уровень внедрения наилучших доступных технологий (далее – НДТ) на предприятиях малого и среднего бизнеса, который составляет менее 30%;

- недостаточное финансирование ESG-проектов в регионе: менее 5% от общего объема бюджетных расходов;
- низкий уровень вовлеченности населения в инициативы, направленные на устойчивое развитие, и недостаточное понимание принципов ESG;
- недостаточная прозрачность и подотчетность в принятии решений, связанных с ESG, со стороны органов управления;
- низкая осведомленность населения о принципах ESG [8]: только около 10% проявляют интерес к вопросам устойчивого развития.

Перспективы:

- финансовая поддержка ESG-проектов: планируется создание и развитие системы финансовой поддержки для ESG-проектов, направленной на рост доли «зеленых» инвестиций в регионе. К 2030 году этот показатель должен достичь 10%;
- возобновляемые источники энергии: к 2030 году предполагается увеличение доли возобновляемых источников энергии в энергобалансе региона до 5%;
- переработка отходов: важным аспектом является обеспечение переработки не менее 60% от общего объема образующихся отходов;
- нефинансовая отчетность: к 2028 году не менее 60% крупных компаний региона должны перейти к обязательной публикации нефинансовой отчетности;
- социальные программы: ожидается рост доли социальных программ, ориентированных на поддержку населения и работников, до 20% от общего объема социальных расходов предприятий;
- осведомленность населения: планируется повышение уровня осведомленности населения региона о принципах ESG. К 2028 году этот показатель должен составить не менее 30%.

Рекомендации:

1. Создание региональной программы устойчивого развития, включающей разработку дорожной карты по внедрению принципов экологической, социальной и корпоративной ответственности (ESG) в регионе. В рамках программы необходимо определить конкретные цели, ключевые показатели эффективности (KPI) и механизмы их достижения.
2. Разработка механизмов поддержки ESG-проектов, включая предоставление финансовых инструментов, таких как льготные кредиты,

гранты и налоговые льготы, для стимулирования инвестиционной активности в области устойчивого развития.

3. Организация программ обучения и повышения квалификации для сотрудников предприятий, государственных служащих и населения по вопросам ESG. Это позволит повысить уровень осведомленности и компетентности в области устойчивого развития и способствовать внедрению ESG-практик на всех уровнях.

4. Стимулирование компаний к публикации нефинансовой отчетности в соответствии с международными стандартами устойчивого развития. Это позволит повысить прозрачность и подотчетность бизнеса, а также способствовать улучшению экологической, социальной и экономической ситуации в регионе.

5. Создание платформ для взаимодействия между органами государственной власти, бизнесом, общественными организациями и населением. Это позволит обеспечить более эффективное взаимодействие и координацию усилий по реализации ESG-политики.

6. Обеспечение открытости и доступности информации о ходе реализации ESG-политики в регионе. Это повысит уровень доверия со стороны заинтересованных сторон и будет способствовать более активному участию в процессе устойчивого развития.

Воронежская область располагает значительными ресурсами для реализации ESG-политики. Для достижения поставленных целей необходимо предпринять конкретные шаги, включая развитие системы мотивации, увеличение инвестиций в проекты устойчивого развития, повышение уровня информированности и вовлеченности населения. Применение методов количественного анализа и мониторинга процентных показателей позволит объективно оценивать прогресс и оперативно корректировать стратегию устойчивого развития региона. Результаты данного исследования могут служить основой для разработки и реализации эффективной ESG-политики в Воронежской области.

### **Список литературы**

1. Грузневич Е.С., Устойчивое развитие и сбалансированное устойчивое развитие и их взаимосвязь на уровне региона: Терминологические аспекты / Грузневич Е.С. [Текст] // Россия: тенденции и перспективы развития. — Москва: 2017. — С. 833-844.

2. Экономика Воронежской области: текущее состояние и перспективы региона [Электронный ресурс]. URL: <https://manufacturers.ru/article/ekonomika-voronezhskoy-oblasti> (дата обращения: 17.01.2025)
3. Посевная площадь сельхозугодий в Воронежской области на Сельхозпортале [Электронный ресурс]. URL: [https://сельхозпортал.рф/analiz-rosevnyh-ploshhadej/?region\\_id=2210](https://сельхозпортал.рф/analiz-rosevnyh-ploshhadej/?region_id=2210) (дата обращения: 19.01.2025)
4. Воронежская область в цифрах [Электронный ресурс]. URL: <https://36.rosstat.gov.ru/storage/mediabank/Воронежская%20область%20в%20цифрах.2023.pdf> (дата обращения: 18.01.2025)
5. Загрязнение вод в Воронежской области [Электронный ресурс]. URL: <https://school-science.ru/18/19/54498> (дата обращения: 21.01.2025)
6. Информация об охране атмосферного воздуха [Электронный ресурс]. URL: <https://rpn.gov.ru/open-service/analytic-data/statistic-reports/air-protect/> (дата обращения: 20.01.2025)
7. Экологические проблемы Воронежской области [Электронный ресурс]. URL: [https://край36.рф/index.php?option=com\\_content&view=article&id=56](https://край36.рф/index.php?option=com_content&view=article&id=56) (дата обращения: 17.01.2025)
8. Наролина Т.С., Смотровая Т.И., Пургаева И.А., Некрасова Т.А. Исследование практики реализации esg - повестки в регионах [Текст] / Наролина Т.С., Смотровая Т.И., Пургаева И.А., Некрасова Т.А. // Регион: системы, экономика, управление. — 2023. — № 1. — С. 12-21.

© С.А. Бабкина, 2025

## **ОСОБЕННОСТИ ПРОФИЛАКТИКИ ПРОФЕССИОНАЛЬНОГО ВЫГОРАНИЯ У ГОСУДАРСТВЕННЫХ СЛУЖАЩИХ**

**Рамбовский Константин Михайлович**

**Климов Роман Сергеевич**

**Паршин Игорь Игоревич**

магистранты

Научный руководитель: **Кузьмин Дмитрий Игоревич**

к.э.н., доцент

Владимирский филиал, РАНХиГС

**Аннотация:** Карьера – длительный процесс, в котором можно выделить ряд последовательных этапов. Традиционно выделяют следующие этапы карьеры работника государственной службы: предварительный, становление, продвижение, сохранение, завершение. Феномен профессионального выгорания обычно возникает на этапах продвижения и сохранения. Основной внутренней детерминантой развития феномена профессионального выгорания является субъективное недовольство работника достижением карьерных целей. Другим субъективно значимым фактором развития профессионального выгорания является материальный аспект. На государственной службе заработная плата по сравнению с ответственностью за напряженную работу с большими психофизическими и психологическими перегрузками очень низкая.

**Ключевые слова:** профессиональное выгорание, государственная служба, профилактика, карьера, государство, общество, мотивация.

## **FEATURES OF PREVENTION OF PROFESSIONAL BURNOUT IN CIVIL SERVANTS**

**Rambovsky Konstantin Mikhailovich**

**Klimov Roman Sergeevich**

**Parshin Igor Igorevich**

Scientific supervisor: **Kuzmin Dmitry Igorevich**

**Abstract:** Career is a long process in which a number of successive stages can be distinguished. Traditionally, the following stages of a civil service employee's

career are distinguished: preliminary, formation, promotion, retention, completion. The phenomenon of professional burnout usually occurs at the stages of promotion and retention. The main internal determinant of the development of the phenomenon of professional burnout is the employee's subjective dissatisfaction with the achievement of career goals. Another subjectively significant factor in the development of professional burnout is the material aspect. In the civil service, wages are very low compared to the responsibility for intense work with great psychophysical and psychological overload.

**Key words:** professional burnout, public service, prevention, career, state, society, motivation.

Потенциально высокая стрессогенность государственной службы обусловлена высокими требованиями к квалификации служащего, его ответственности, работоспособности, способности переключать внимание, коммуникативных свойств, интеллектуального уровня, поскольку эти психологические аспекты оказывают существенное влияние на качество работы, внимательность, а, следовательно, и на получение положительного результата работы.

Следовательно, отсутствие способности достичь поставленных целей, жесткое иерархическое управление [3, с. 80], практические сложности карьерного роста, конфликты в системе управления, низкое материальное поощрение являются главными субъективными факторами профессионального выгорания государственных служащих.

Не менее важна группа факторов, влияющих на социально-психологический климат, явления и процессы, происходящие в самом органе власти и являющиеся следствием социально-психологического отражения микросреды.

Прежде всего, это характер официальных организационных связей между членами первичной производственной группы, который закреплен в формальной структуре этого подразделения. Разногласия между типами такой структуры можно показать, выделив следующие модели совместной деятельности:

1. Совместно индивидуальная деятельность: каждый член группы выполняет свою часть задачи независимо от других.
2. Совместно-последовательная деятельность: общая задача выполняется последовательно каждым участником группы.

3. Совместно-взаимодействующая деятельность: задача выполняется при непосредственном и одновременном взаимодействии каждого участника с другими.

Важны социально-психологические, организационные и индивидуально-психологические средства профилактики профессионального выгорания, которые следует рассматривать во взаимосвязи, поскольку в жизни современного человека существует взаимосвязь между личной жизнью и профессиональной.

Психологическими средствами профилактики мы определили:

- развитие самоосознания, самосознания и самопринятия;
- перспектива самоопределения, самосовершенствования [5, с. 47];
- этапы профессионального становления (преодоление профессиональных кризисов, повышение уровня социально-психологической адаптированности);
- развитие саморефлексии, эмпатии, духовности;
- предпочтение личностным ценностям и своему здоровью, переключение с работы на другие сферы жизни, обучение таймингу, поиск мотиваций персонала, способность саморазрядки (упражнения, медитации, аутотренинги), способность изменить отношение к перспективе карьерного роста (госслужба как временный опыт), снижение зависимости от посторонней оценки своего труда (повышение самоуверенности).

Для создания модели эмпирического исследования и комплексного преодоления профессионального выгорания у госслужащих нужно обобщить многочисленные исследования, посвященные проблеме профессионального выгорания, определиться с теоретическими основами собственного исследования, установить направления коррекции и профилактики и выбрать методологию и методы.

Сформулируем основные теоретические положения нашего исследования.

Профессиональное выгорание рассматривается как один из видов профессиональных деструкций личности. На основе анализа литературы можно констатировать, что профессиональное развитие - это изменения в двух направлениях: положительные изменения и отрицательные изменения (разрушение отдельных личностных параметров, возникновение негативных тенденций и развитие профессионально нежелательных новообразований). Профессиональное развитие обычно сопровождается возникновением

профессиональных деструкций, негативно сказывающихся на динамике развития, искажающих профиль личности, изменяющих траекторию профессиональной жизни человека.

Профессиональная деструкция - это разрушение, изменение или деформация психологической структуры личности в процессе профессионального труда [1, с. 101].

Основными психологическими детерминантами развития профессионально обусловленных деструкций есть: конфликты профессионального самоопределения, кризисы профессионального становления, профессиональная дезадаптация.

Профессиональные деформации личности детерминируются многими факторами. Авторы до сих пор не пришли к согласию в этом вопросе. Общеизвестным является разделение всех факторов профессиональных деформаций на объективные и субъективные.

К объективным обычно относят содержание профессиональной деятельности и общения, условия выполнения профессиональных обязанностей, факторы социальной макросреды (социально-экономические условия жизнедеятельности, правовые аспекты регламентации деятельности, особенности государственного регулирования труда и т.п.); факторы социальной микросреды (организация профессиональной деятельности, качество управления, стиль управления, особенности профессионального межличностного взаимодействия, уровень эмоциональной напряженности работы, требования к степени ответственности и принятия решений профессионалом, «стоимость» ошибки и т.п.).

В своем исследовании мы разделяем все факторы профессионального выгорания на две большие группы:

- организационные (условия работы, содержание труда, социально-психологические аспекты работы);
- индивидуальные.

Интерперсональные факторы включены в динамичный процесс развития профессионального выгорания.

В исследовании важна также структура профессиональных параметров, необходимых для деятельности, где сущность понятия профессиональной деятельности проявляется в ее общепсихологическом понимании и выступает как целостный деятельностный цикл, имеет соответствующую структуру и определяет следующие параметры: 1) потребно-мотивационный (стимули-



рующей), информационно-познавательный (ориентирующий), целеобразующий (программируемый), операционно-результативный (производящий), эмоционально-чувственный (утвердительный).

Таким образом, государственный служащий может:

- быть мотивированным на государственную службу, уметь находить собственный смысл в проявлении инициативы [4, с. 15], поиске более гибких и новых форм сотрудничества с коллегами, ориентироваться в психологическом настроении коллектива и мотивировать работников к труду, находить креативные подходы;

- рефлексивно оценивать свои возможности, свободно ориентироваться в информационном пространстве, расширять и использовать психологические средства преодоления напряжения в период профессиональной деятельности;

- уметь в диалоге с руководством определять общие цели деятельности, осуществлять поиск общих стратегий улучшения результатов работы и межличностных отношений в коллективе;

- совершать рефлексивный самоконтроль и контроль профессиональных действий, учитывать поставленные цели, уметь гибко решать срочные вопросы с максимальным результатом. В случаях затруднений проявлять настойчивость, самоконтроль, целеустремленность, ориентироваться на эффективность результатов;

- уметь положительно настраиваться на труд, пользоваться поддержкой коллег, преодолевать негативные переживания, стресс, использовать самомотивацию и саморегуляцию своего эмоционального состояния.

Следовательно, на государственной службе работники, чтобы избежать проявлений и развития профессионального выгорания, должны актуализировать собственные механизмы личностно-профессионального совершенствования, в частности, саморегуляцию, самомотивацию, саморефлексию и свой духовный потенциал, а также психологические средства профилактики и психокрекции профессиональных деструкций [2, с. 77].

Поскольку профессиональное выгорание приводит к личностным изменениям профессионала, разработка модели профилактики и коррекции должна включать в себя модель личности и теоретические основы ее развития. Также на основании теоретического анализа и результатов пилотажного исследования выявлено, что условно государственных служащих, склонных к профессиональному выгоранию, можно разделить на пять групп. К первой группе относятся служащие-экстраверты, особенно быстро «выгорающие»,

поскольку их индивидуально-психологические особенности не согласуются с профессиональными требованиями государственной службы, где терпение, последовательность и требовательность к себе имеют важное значение, а также в связи с монотонностью работы. Жизненная энергия стремится вперед, однако условия этого не позволяют, что приводит к накоплению эмоционального дискомфорта. Ко второй группе отнесены служащие с пониженной оценкой жизни; неопределенные цели и смыслы, утрата ценностных ориентаций приводят к внутренней дисгармонии. В третью группу относятся служащие, которые переживают внутреннее противоречие между работой и семьей. Четвертую группу составляют молодые служащие 30-35 лет с небольшим стажем и завышенными ожиданиями, которые надеялись на карьерный рост и высокое материальное поощрение, но разочаровались в этом. Пятая группа - служащие с повышенной тревожностью, склонностью к стрессам и переживаниям внутренних конфликтов.

### **Список литературы**

1. Антипина У.Д., Алексеева С.Н., Антипин Г.П., Протодьяконов С.В. Синдром профессионального выгорания // Вестник Северо-Восточного федерального университета им. М.К. Аммосова. Серия: Медицинские науки. 2017. № 1 (6). – С. 99-105.
2. Зозуля О.А. Карьерные стратегии молодых специалистов: к постановке проблемы // Социально-гуманитарные знания. 2024. № 1. – С. 75-78
3. Кубатова А.С. Сущность понятия «карьера» // Вестник ОмГУ. Серия: Экономика. 2024. № 4. – С. 74-83.
4. Нетребко Е.Э. Профессиональное выгорание // Глобус: психология и педагогика. 2019. № 2 (30). – С. 12-17.
5. Перминова М.С. Специфика развития карьерных ориентаций в профессиональном образовании // Вестник ОГУ. 2023. № 1 (237). – С. 43-50.

© К.М. Рамбовский, Р.С. Климов,  
И.И. Паршин, 2025

**ДЕМОГРАФИЧЕСКИЕ ВЫЗОВЫ КИТАЯ:  
СТАРЕНИЕ НАСЕЛЕНИЯ И ТРАНСФОРМАЦИЯ  
СЕМЕЙНЫХ ЦЕННОСТЕЙ – ПУТИ РЕШЕНИЯ**

**Афони́на Дана Анто́новна  
Мура́това Анна Вячесла́вовна  
Кона́щук Алекса́ндра Вита́льевна**  
студенты

Санкт-Петербургский государственный университет

**Аннотация:** В статье анализируются ключевые демографические и социальные проблемы Китая, включая старение населения, сокращение доли трудоспособного возраста и трансформацию семейной структуры. Рост продолжительности жизни и снижение рождаемости создают нагрузку на экономику и систему социального обеспечения, приводя к дефициту рабочей силы и изменению структуры потребительского спроса. В качестве решений предлагаются повышение пенсионного возраста, развитие образования и автоматизация производства. Также рассматривается эволюция семейной политики: от политики «Одна семья – один ребенок» до современных мер, таких как разрешение на рождение трех детей. Отмечается, что жесткая демографическая политика вызвала гендерный дисбаланс, снижение рождаемости и изменение семейных ценностей. Для решения проблем предлагается поддержка семей через финансовую помощь, развитие социальной инфраструктуры и пропаганду семейных ценностей. Подчеркивается необходимость комплексного подхода для улучшения демографической ситуации.

**Ключевые слова:** старение населения, трудоспособное население, семейная политика, рождаемость, пенсионный возраст, социальное обеспечение, гендерный дисбаланс.

**DEMOGRAPHIC CHALLENGES OF CHINA:  
AGING POPULATION AND TRANSFORMATION  
OF FAMILY VALUES – PATHWAYS TO SOLUTIONS**

**Afonina Dana Antonovna**  
**Muratova Anna Vyacheslavovna**  
**Konashchuk Alexandra Vitalievna**

**Abstract:** The article examines key demographic and social challenges facing China, including population aging, a shrinking working-age population, and the transformation of family structures. Increasing life expectancy and declining birth rates are placing pressure on the economy and the social security system, leading to labor shortages and shifts in consumer demand. Proposed solutions include raising the retirement age, advancing education, and implementing automation in production. The evolution of family policies is also analyzed, from the "One Child Policy" to modern measures such as allowing families to have three children. It is noted that strict demographic policies have caused gender imbalances, declining birth rates, and changes in family values. To address these issues, support for families through financial assistance, development of social infrastructure, and promotion of family values is suggested. The article emphasizes the need for a comprehensive approach to improve the demographic situation.

**Key words:** population aging, working-age population, family policy, birth rate, retirement age, social security, gender imbalance.

1. Проблемы старения и уменьшения трудоспособного населения, направления действий для их решения

Проблема старения населения явно проявляется в Китае и отражается на состоянии национальной экономике. В связи с тем, что население в Китае стареет, а ожидаемая продолжительность жизни увеличивается, число людей в возрасте 60 лет и старше почти удвоилось в период с 2000 по 2020 год и достигло примерно 254 миллионов человек, в то время как рождаемость остается низкой (Рис. 1). Это развитие еще более заметно для возрастной группы 80 лет и старше, численность которой почти утроилась и, как ожидается, достигнет примерно 135 миллионов человек в 2050 году по сравнению с 32 миллионами в 2020 году (Рис. 2). В то же время доля работающего населения старшего возраста будет постепенно сокращаться с 64 процентов от общей численности населения в 2020 году до примерно 50 процентов в 2050 году, что может создать серьезную экономическую нагрузку на систему социального обеспечения.

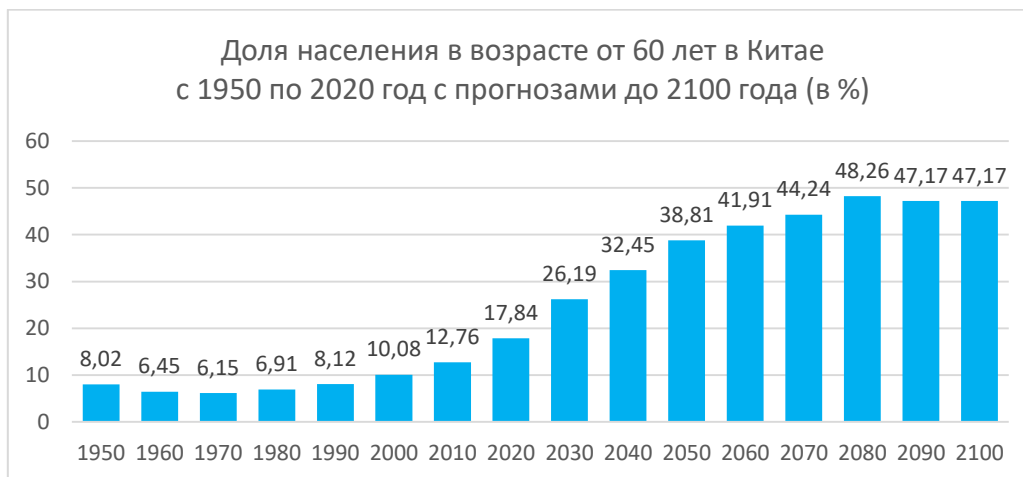

**Рис. 1. Доля населения в возрасте от 60 лет в Китае с 1950 по 2020 год с прогнозами до 2100 года (в %)**

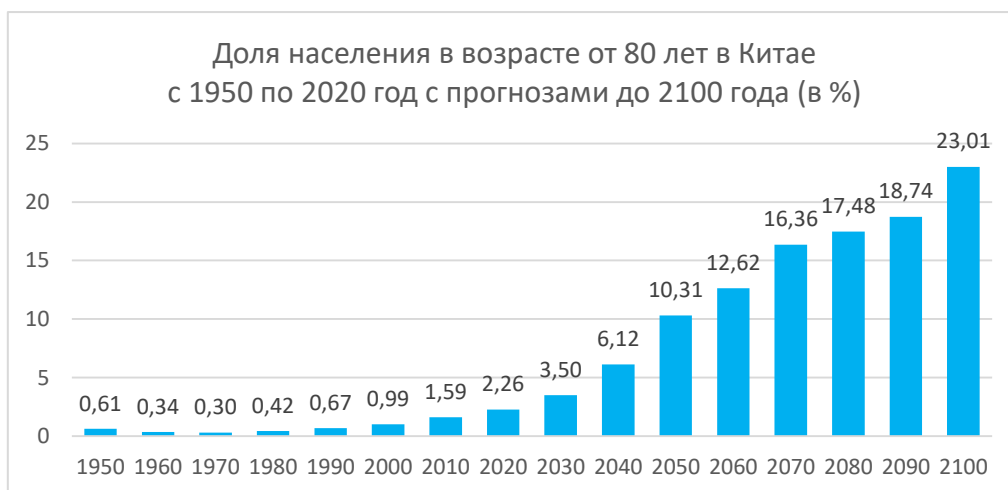

**Рис. 2. Доля населения в возрасте от 80 лет в Китае с 1950 по 2020 год с прогнозами до 2100 года (в %)**

Можно выделить несколько главных негативных аспектов влияния старения населения на экономику КНР. Первая проблема: нестабильность внутреннего спроса на товары длительного пользования и инновационные товары, характеризуется тем, что пожилое население, по большей части, ориентировано на покупку лекарств и медицинских услуг. Из-за старения населения изменяется структура промышленности: рынок товаров электронной и автомобильной промышленности становится нестабильным, что впоследствии негативно влияет на экономический рост. Много пожилых в селах, где они производят продукцию для себя сами, у них нет спроса на промышленные товары.

Следующей проблемой является сокращение численности трудоспособного населения (Рис. 3), что приводит к нехватке рабочей силы, а, следовательно, к повышению заработной платы и к заторможенности экономики. Население трудоспособного возраста впервые за несколько десятилетий начало сокращаться в 2014 году. Это имеет особое значение для правительства, поскольку до сих пор экономическая модель Китая в значительной степени основывалась на его дешевой и изобильной рабочей силе. Как видно из приведенного ранее данных (Рис. 1, 2), ожидается, что доля пожилых людей вырастет, что подразумевает рост числа пожилых граждан, нуждающихся в поддержке со стороны работающего населения.

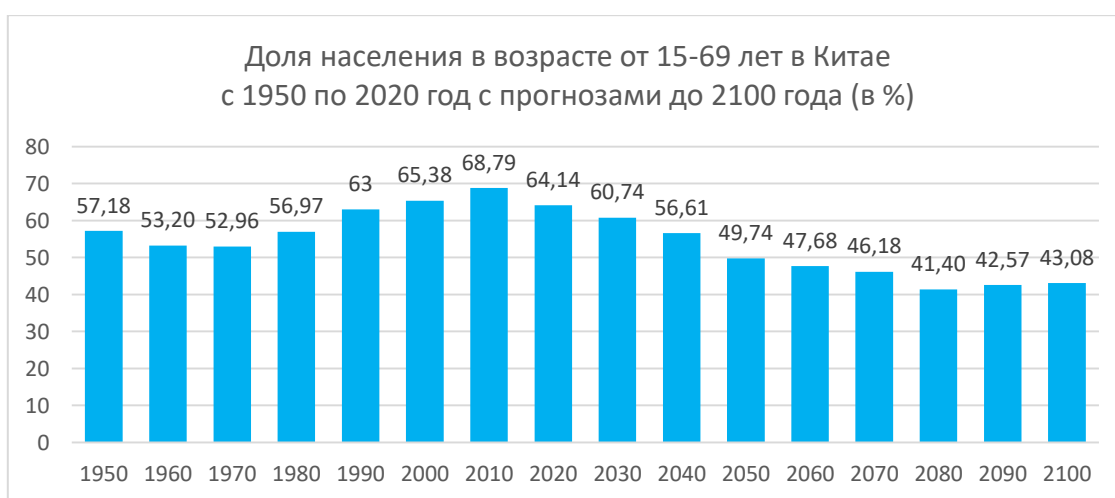

**Рис. 3. Доля населения в возрасте от 15-69 лет в Китае с 1950 по 2020 год с прогнозами до 2100 года (в %)**

Один из ключевых вариантов преодоления нехватки рабочей силы – повышение пенсионного возраста. В настоящий момент пенсионный возраст для администрации и служащих установлен таким образом: 60 лет для мужчин и 55 лет для женщин. Для сотрудников предприятий пенсионный возраст составляет 60 лет для мужчин и для женщин - 50 лет [2, с. 260]. Повышение пенсионного возраста может не только снизить затраты на поддержание пенсионной системы, но и привести к частичному сокращению дефицита рабочей силы.

Также развивающееся образование позволяет заменять одного пенсионера с 9-тилетним образованием на двух выпускников с не менее 12-тилетним школьным образованием [3, с. 140]. Более высокообразованная рабочая сила позволяет не только увеличить производительность, но и

поддержать модернизацию. Производительность труда способствует перемещению сельских работников в другие сектора экономики, что может хоть как-то компенсировать дефицит рабочей силы. С помощью автоматизации, позволяющей снизить затраты на рабочую силу, Китай также сможет повысить производительность труда.

Постоянное увеличение стареющего населения неизбежно приводит к увеличению нагрузки на пенсионный фонд. Раньше в пенсионной системе были застрахованы только городские работники. Сельским служащим и колхозникам в старости приходилось полагаться в основном на помощь родственников. В 2010 году правительство инициировало дополнительную государственную пенсионную систему для всех людей, не охваченных страхованием городских служащих. Это базовое страхование было значительно расширено в последние годы, и в 2021 году оно уже охватывало большую часть ранее незастрахованного населения. Однако пенсии, выплачиваемые по этому базовому страхованию, значительно низки, поэтому увеличивающееся число пожилых людей с каждым годом становится еще большим бременем для трудоспособного населения. Также правительству придется приложить значительные усилия для поддержки определенной части стареющего населения, пенсии которого недостаточно для покрытия стоимости жизни и у которого нет родственников, на которых можно положиться. Возможные решения: повышение пенсионного возраста, увеличение ставки страховых взносов.

Таким образом, проблема старения населения сильно сказывается на состоянии Китая: увеличивается нагрузка на бюджет государства и трудоспособное население, возникает нехватка рабочей силы и нестабильность внутреннего спроса на товары длительного использования и др. В Китае прогнозируется дальнейшее увеличение количества пожилых людей. Чтобы справиться с этой проблемой предлагается увеличить пенсионный возраст, развивать медицину, продолжить повышать уровень образования не только городских, но и сельских жителей.

## 2. Проблема современных семей и меры по ее урегулированию

После создания Китайской Народной Республики рождение нескольких детей поощрялось. В 1950 году был издан закон о свободном выборе супруги, подразумевавший добровольное вступление в брак, а не выгодный союз между родами, как это было прежде. В 1954 году вступил в силу закон, дающий женщинам экономическую независимость от мужчин. Первые попытки

ограничения рождаемости были в 1956 году, но эта попытка и последующие (1962, 1971 гг.) не оправдались успехом. С середины 1970-х годов проблема увеличения численности населения, по мнению государства, стала барьером для роста экономики.

С 1979 года стала внедряться политика «Одна семья - один ребенок». В целом, эта политика привела к ожидаемому результату, семьи стали уменьшаться в связи со спадом рождаемости, но идеология китайских семей не поменялась: мальчиков предпочитали девочкам, ведь девочка после замужества жила в семье мужа и никак не помогала семье, что не приносило гарантий родителям в финансовой обеспеченности в старости. Также увеличилось число разводов. После введения политики открытости произошла крупнейшая миграция в Китае. Молодежь, в основном, переезжала в прибрежные районы на востоке страны. Отношения на расстоянии и нестабильность в работе дестабилизировали браки. Однако по состоянию на 2021 год уровень разводимости в Китае снизился до 2,01 развода на 1000 жителей (Рис. 4). В 2021 году страна ввела 30-дневный период «охлаждения» перед расторжением брака. Программа предназначена для того, чтобы дать китайским парам время «успокоиться» перед официальным оформлением развода. Уровень разводимости в стране резко упал на 70% в начале 2021 года [5].

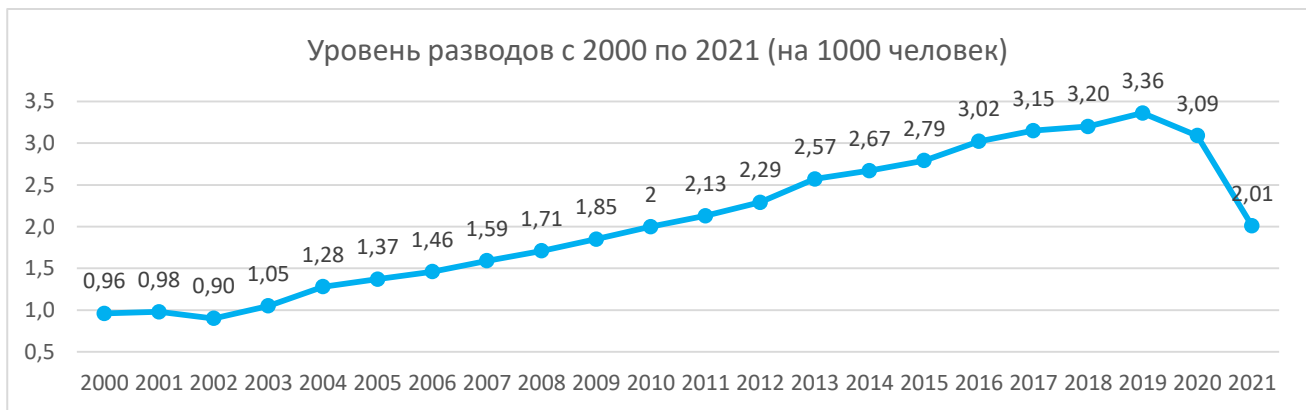

**Рис. 4. Уровень разводов с 2000 по 2021 (на 1000 человек)**

Также возникает проблемы с репродуктивной системой китайцев. Во время политики «единственного ребенка в семье» было прервано около 300 миллионов беременностей, более 60 миллионов мужчин и около 114 миллионов женщин было стерилизовано. На прерывание беременности многие женщины шли из-за того, что предпочитали мальчиков девочкам. Все это привело к гендерному дисбалансу. В 1995 году китайцам запретили узнавать пол



будущего ребенка. Решение данной проблемы еще не найдено, предлагаются разные меры, даже «многомужество», как это было в 18-19 вв. в сельской местности, но такое предложение вызывает массовую критику [6, с. 90].

В конце 1990-х годов в Китае была сформулирована идея «пять хорошо» (уважать старших и любить юных, гармония между мужем и женой, добрые отношения с соседями, трудолюбие в семейном быту, охрана окружающей среды) [7, с. 332]. В 1997 году добавили еще шесть пунктов: любить родину, соблюдать закон, участвовать в общественных делах, хорошо работать, хорошо учиться, соблюдать равенство полов, планировать рождаемость, растить здоровых детей, не держаться за вредные традиции и привычки.

Политику «одного ребенка» скорректировали, выдвинули лозунг: «Меньше детей – быстрее богатеешь». Далее происходило смягчение этой политики по этапам: можно было завести второго ребенка крестьянам, если первой родилась девочка; было разрешено иметь второго ребенка, если родители были единственными детьми в семье; можно было завести второго ребенка, если один из родителей являлся единственным ребенком в семье.

По переписи 2010 года насчитывалось 13 миллионов незаконно рожденных детей. Их родители старались накопить деньги на штраф до достижения ребенком 14-15 лет, чтобы легализовать их существование, а сельские жители не видели в этом смысла, потому что не получали никаких социальных преимуществ.

В 2015 году было принято решение об отмене политики «Одна семья – один ребенок» и с 2016 года закон вступил в силу. С 2016 года вводится политика «Два ребенка в семью», так как страна столкнулась с проблемой старения населения и нехваткой рабочей силы. Переход к новой политике был не слишком успешным, потому что жесткая политика «одного ребенка» по факту распространялась только на треть населения. Часто получалось так, что рождение второго ребенка уже не «запрещалось», а штрафы превращались в «сборы на воспитание детей». В 2021 году ввели политику «Одна семья – три ребенка», которая также не увенчалась успехом.

Многие молодые семьи все еще не хотят иметь детей из-за высоких расходов на содержание семьи, это говорит о том, что политика «Одного ребенка» имела и положительный аспект: снижение затрат на детей. Однако отрицательных моментов все же больше, к ним относятся не только сокращение рождаемости и старение населения, но и привередливость «единственных детей» в семье, в какой-то момент работодатели даже

отказывали им в трудоустройстве. Сокращение числа членов семьи привело к изменению ее структуры и семейных связей. Дети, родившиеся в семье, где три поколения живут под одной крышей, с раннего возраста вступали в семейные отношения, усваивали поведенческие стереотипы и нормы взаимоотношений между младшими и старшими, женщинами и мужчинами. В современных городских семьях круг взаимодействия единственного ребенка обычно ограничивается родителями, которые не имеют достаточно времени на полноценное общение при современном темпе жизни. Сокращение круга близких родственников привело к созданию новой модели семейных отношений, ориентированной на ребенка.

В последние годы все больше китайцев предпочитают откладывать вступление в брак. Десять лет назад почти 40% молодоженов были в возрасте от 20 до 24 лет. В 2021 году около 5,4 млн. человек в возрасте от 25 до 29 лет зарегистрировали свой брак в Китае, что составляет более трети от общего числа (Рис. 5). Учащаются браки с иностранцами, и увеличивается количество неполных семей.



**Рис. 5. Количество молодоженов в Китае в 2021 г. по возрастным группам (на 1000 человек)**

Таким образом, по мере развития Китая менялись и брачно-семейные отношения. Существовавшая политика «Одна семья – один ребенок» не смогла оправдать поставленные цели. В связи с появившимися проблемами: сокращением численности занятых, старением населения, была принята

политика двухдетности, а в 2021 году ввели политику «Одна семья – три ребенка».

Современному обществу характерен переход от модели традиционного общества к посттрадиционной с различными структурными и функциональными характеристиками и разнообразными формами. Основными характерными чертами для современной китайской семьи являются: ее небольшой размер, поздний брак, отложенная беременность и появление однополых браков. Эти тенденции привели к появлению новых моделей межличностных и половых отношений, которые отклоняются от традиционных конфуцианских норм и принципов, многие стремятся снизить личную ответственность, уделяют внимание своим интересам и профессиональному развитию.

Государству необходимо вести пропаганду рождения ребенка и материально поддерживать семьи с детьми, развивать социальную инфраструктуру. Сейчас многие молодые люди содержат своих родителей в домах престарелых, где они получают пенсии, что облегчает общественную нагрузку на детей. Тем временем дети воспитываются в учебных заведениях, снимая часть бремени с плеч родителей. В некоторых регионах открываются психологические центры, где проводятся лекции и консультации по семейным вопросам.

Таким образом, политика Китая в области миграции, урбанизации, старения населения и семьи претерпевала значительные изменения на протяжении различных исторических периодов. Несмотря на усилия по смягчению ограничений и привлечению специалистов, Китай сталкивается с такими проблемами, как нелегальная миграция, старение населения и гендерный дисбаланс. Для решения этих проблем правительство продолжает осуществлять реформы, направленные на улучшение демографической ситуации, поддержку семей и развитие социальной инфраструктуры.

### **Список литературы**

1. Е.С. Баженова. Население Китая: история и современность / Н.Л. Кварталова. – М.: ИПЦ «МАСКА», 2018. – 72 с.: ил. – (Курс лекций для слушателей Институтов Конфуция).

2. Сунь Фу, Еремина С.Л. Старение населения. Влияние на экономику Китая. // Вестник Томского государственного университета. Экономика. – 2017. – № 37. – С. 252-264.

3. Пехтерева Е.А. Демографические проблемы экономического роста в Китае. (Обзор) // Экономические и социальные проблемы России. – 2021. – № 4. – С. 129-146.
4. Красова Е.В., Ма Инсинь. Внутренняя трудовая миграция в современном Китае: условия, тенденции, проблемы. – 2017.
5. China's new 30-day 'cooling off' period aimed at preventing divorce has some couples scalping tickets to skip the line in divorce court // Yahoo!life: сайт. – URL: <https://www.yahoo.com/lifestyle/chinas-30-day-cooling-off-053636892.html>.
6. Ван Е. Изменение демографической политики Китая: причины, результаты, перспективы // Народонаселение. – Т. 21. – № 1. – 2018. – С. 84-96.
7. Майстеренко Г.А., Майстеренко А.Г. Семейная политика КНР: исторический ракурс и современное состояние. – 2019. – С. 330-334.
8. Челнокова-Щейка А.В. Трансформация семейных ценностей в современном Китае. – 2013.
9. National Bureau of Statistics of China: официальный сайт – URL: <http://www.stats.gov.cn/english/>.
10. Statista: сайт. – URL: <https://www.statista.com/>.

© Д.А. Афолина, А.В. Муратова,  
А.В. Конащук, 2025

## **ЕВРАЗИЙСКАЯ ЭКОНОМИЧЕСКАЯ ИНТЕГРАЦИЯ В УСЛОВИЯХ СОВРЕМЕННОГО КРИЗИСА**

**Конащук Александра Витальевна  
Афони́на Дана Антоновна  
Муратова Анна Вячеславовна**  
студенты  
ФГБОУ ВО «Санкт-Петербургский  
государственный университет»

**Аннотация:** в статье рассматривается влияние масштабного современного кризиса на Евразийский экономический союз. Авторы поднимают вопрос о возможности сохранения ЕАЭС в его текущем виде в условиях кризиса. Также в статье анализируются позитивный и негативный сценарии дальнейшего развития Союза и предлагаются меры по укреплению его позиций.

**Ключевые слова:** кризис, ЕАЭС, экономическая интеграция, санкции, унификация, единая валюта, торгово-экономические связи.

## **EURASIAN ECONOMIC INTEGRATION IN THE CONDITIONS OF THE MODERN CRISIS**

**Konashchuk Alexandra Vitalyevna  
Afonina Dana Antonovna  
Muratova Anna Vyacheslavovna**

**Abstract:** The article examines the impact of a large-scale modern crisis on the Eurasian Economic Union. The authors raise the question of whether it is possible to preserve the EAEU in its current form in a crisis. The article also analyzes positive and negative scenarios for the further development of the Union and proposes measures to strengthen its positions.

**Key words:** crisis, EAEU, economic integration, sanctions, unification, single currency, trade and economic ties.

Современный масштабный кризис оказывает значительное влияние на глобальную экономику, частью которой является Евразийский экономический союз (ЕАЭС). Основным фактором влияния текущей неопределенности на экономические процессы представляет собой многочисленные санкции западных государств в отношении России и Белоруссии – членов ЕАЭС. Данная ситуация угрожает изначальной цели этого Союза, заключавшейся в эффективном присоединении экономик стран-участниц к мировому развитию в этой области. Это обусловлено тем, что другие государства ЕАЭС вынуждены обособить себя от взаимосвязи с положением России и Белоруссии на международном фоне. В данном случае они сталкиваются с необходимостью принимать решения, которые способствуют выживанию и поддержке их компаний, имеющих угрозу пострадать от санкций. В ситуации рассматриваемого кризиса евразийская экономическая интеграция приобретает новую задачу – защитить экономики государств, входящих в этот Союз, от негативного внешнего воздействия на своего крупнейшего участника, каковым является Россия.

Для того чтобы понимать дальнейшие пути евразийской экономической интеграции в контексте современного кризиса, необходима первоначально обозначить основные характеристики, которые заложены в данном объекте.

Под «интеграцией» понимается общественное явление, которое является одним из факторов развития человеческой цивилизации. Интеграция имеет отношение с обществом, заключающееся в формировании взаимосвязей между людьми и социальными группами. Эти взаимосвязи становятся необходимым условием для реализации их жизнедеятельности. Что касается «экономической интеграции», то, по определению российского ученого С.Ф. Сутырина, она представляет процесс, состоящий из постепенного объединения и взаимной адаптации национальных хозяйств нескольких государств, оптимизации их экономических структур, который ведет к формированию единого хозяйственного комплекса [1, с. 120]. Выделяют несколько форм экономической интеграции [2, с. 175]:

- зона свободной торговли, где различные торговые тарифы между странами-участницами отменены, но при этом ограничения такого рода к другим государствам ее члены устанавливают сами;
- таможенный союз направлен на улучшение движения товаров внутри союза и на уравнивание тарифов в торговле с другими странами, не являющимися членами данного союза;

- общий рынок предполагает отмену ограничений в торговле и в движении факторах производств;
- экономический союз способствует неограниченной деятельности в товарной и факторной политике государств-участниц и устранению каких-либо различий в этих областях;
- полная экономическая интеграция предполагает унификацию монетарной, фискальной, социальной и антициклической политики, а также направляет к созданию органа власти, решения которого обязательны для стран-участниц.

Для полноценного анализа данной терминологии требуется также рассмотреть составляющие евразийской экономической интеграции. Прежде всего, необходимо отметить, что ее представляет Евразийский экономический союз (ЕАЭС), где «обеспечивается свобода движения товаров, услуг, капитала и рабочей силы, а также проведение скоординированной, согласованной или единой политики в отраслях экономики». В его состав входят Российская Федерация, Республика Беларусь, Республика Армения, Республика Казахстан и Кыргызская Республика. Целями Союза являются «всесторонняя модернизация, кооперация и повышение конкурентоспособности национальных экономик и создание условий для стабильного развития в интересах повышения жизненного уровня населения государств-членов». Также имеется несколько стран-наблюдателей, которые имеют право принимать участие в заседаниях Союза и получать некоторые его документы, но, при этом, они не могут участвовать в принятии его решений. Таковыми странами являются Республика Молдова, Республика Куба и Республика Узбекистан.

В совокупности, на основе данного обзора, можно заметить основные предпосылки создания ЕАЭС, которые имеют тесное отношение к уже созданному потенциалу данного союза во время СССР. Здесь можно выделить следующие причины:

- все страны-участницы ЕАЭС являются бывшими республиками Советского Союза, то есть в то время они имели общий вектор экономического развития. В настоящий момент этот элемент прошлого также значительно проявляется во взаимосвязи их национальных экономик;
- члены ЕАЭС расположены в одном географическом пространстве: они имеют общие границы и устоявшиеся экономические связи;
- страны-участницы ранее были и сейчас находятся в составе других аналогичных межгосударственных объединений – Содружество Независимых

Государств (СНГ), которое предполагает единое экономическое пространство для его членов; Таможенный Союз; Организация Договора о коллективной безопасности; Союзное государство России и Белоруссии.

Для определения дальнейшего развития евразийской интеграции необходимо также рассмотреть опыт ЕАЭС в предыдущих кризисах. В данном случае наиболее полезным опытом ЕАЭС в ситуации неопределенности являются два кризисных периода. Первый имеет отношение к 2014 году – «украинскому» кризису и санкционной политике западных стран против России. Несмотря на то, что договор о создании ЕАЭС на этот период времени еще не вступил в силу, влияние данной ситуации необходимо рассматривать, так как кризис такого рода имеет схожие черты с современным, а также относится к более длительному времени, затрагивающему, как раз таки, вступление в силу обозначенного договора. Вторым периодом является пандемия – более свежее событие, последствия которого резко были подкреплены современным кризисом 2022-2023 годов, вызванным началом Специальной Военной Операции (СВО) России на Украине в совокупности с экономическими санкциями Запада против России.

Первоначально необходимо рассмотреть влияние «украинского» кризиса и санкционной политики западных стран 2014 года. Так, Лагутина М.Л. в своей работе по оценке взаимодействия ЕАЭС и ЕС (Европейский Союз) приходит к выводу, что на тот момент времени все страны-участницы ЕАЭС, кроме России, были вынуждены выстраивать сотрудничество с ЕС на системе двухсторонних связей. В таком случае, страны-участницы разделились на две группы: первая представляет государства-основатели ЕАЭС (Казахстан, Беларусь), а вторая – новых членов (Армения, Киргизия). Первая группа отдавала наибольший приоритет евразийской экономической интеграции, но, при этом, ориентировалась на многовекторность и сохраняла некоторые отношения с ЕС для возможного восстановления связей между этими двумя союзами. Вторая же группа концентрировалась на сотрудничестве с ЕС преимущественно для получения грантовой поддержки. Однако, в совокупности, все эти отношения все равно определялись геополитической ситуацией и взаимодействием ЕС с Россией. Действия санкций, как и при современном кризисе, оказывали негативное влияние не только на ЕАЭС, но и на ЕС [3, с. 130].



В одной из своих аналитических записок ЕАЭС выделил следующие уроки от рассмотренного выше кризиса:

- ориентация на прогнозы по ущербу от кризисной ситуации для экономик стран-участниц должна осуществляться только в качестве вспомогательного инструмента;
- экономики стран-участниц имеют разные реакции на кризисную ситуацию;
- существует необходимость реализации эффективных мер денежно-кредитной политики, которая значительно влияет на сроки восстановления.

Далее рассмотрим влияние кризиса, вызванного распространением коронавирусной инфекции в 2020 году, на евразийскую экономическую интеграцию. Наибольшим ударом для экономик было закрытие границ, даже между странами-участницами. Так, положительные результаты первоначального импортозамещения приводят к негативным последствиям в долгосрочной перспективе, которые требуют от государств замены средств оборудования: здесь в наибольшей степени страдают страны с сырьевой направленностью экономики, в число которых входят члены ЕАЭС. Помимо этого, экономики государств-участниц также пострадали от уменьшения деятельности в некоторых отраслях. Все это привело к снижению доходов стран ЕАЭС, что подкрепилось политическим кризисом в Белоруссии, который привнес в рассматриваемый Союз новые санкции от Запада.

В совокупности, рассматривая два этих кризиса, можно выделить одну масштабную проблему евразийской экономической интеграции – недостаточный уровень унификации внешнеэкономической политики. Например, в период «украинского» кризиса каждая из стран-участниц по-разному отреагировала на санкции Запада по отношению к России. Что касается кризиса, вызванного пандемией, то в его период не все члены ЕАЭС присоединились к российским контрсанкциям. При этом, как можно заметить, данная проблема существовала еще во время кризиса 2014 года – однако, она не была решена. По этой причине через несколько лет, в условиях нового кризиса, вызванного пандемией, она также дала о себе знать. Отсутствие четких обязательств между странами-участницами не предполагает наличия в Союзе общего принципа действий, что может значительно повлиять на эффективность мероприятий во время неопределенности. Все это свидетельствует о слабой интеграции и о противоречивости, которые помимо того, что препятствуют

реализации, обозначенной ранее общей цели, еще также в современном кризисе могут значительно повлиять на жизнеспособность ЕАЭС.

Что касается современного кризиса, то его основной причиной является начало СВО России на Украине, что было подкреплено масштабными экономическими санкциями со стороны западных стран. Текущий период также характеризуется более крупной военной эскалацией, энергетическим и продовольственным кризисами и несет в себе более продолжительный характер. Изменение макроэкономических условий, которое вызвано крупным пакетом санкций против России, значительного члена ЕАЭС, и Белоруссии, требуют от Союза пересмотра его основных направлений.

Существуют два значительных последствия санкционной политики Запада, которые затрагивают ЕАЭС: первый относится к стремлению изолировать российскую экономику, а второй направлен на существенное снижение импорта в Россию. Все эти элементы имеют отношение к одной стране-участнице ЕАЭС, но, при этом, влияние на них имеет большое значение, так как это государство является самым крупным членом Союза.

17 марта 2022 года состоялось заседание Совета Евразийской экономической комиссии (ЕЭК), где обсуждались меры по повышению устойчивости деятельности и процессов Союза в новых условиях внешней среды. Так, помимо основных элементов функционирования Союза, были еще и затронуты вопросы сотрудничества с зарубежными партнерами, которое стало весьма актуально при попытках Запада изолировать Россию от мира [5]. В данном случае следует отметить уже существующие соглашения о зонах свободной торговли с Вьетнамом, Сингапуром и Сербией. Помимо этого, на стадии активных переговоров находятся аналогичные документы с Египтом, Индией, Израилем, Китаем, Монголией и Таиландом. Схожие геополитические взгляды ЕАЭС с Китаем направляют Союз на более глубокое сотрудничество с этой страной в нынешних условиях. Также становятся привлекательными сделки с такими государствами, как Индия, Малайзия и Индонезия по причине того, что Индия является стратегическим партнером России, а Индонезия и Малайзия не присоединились к западным санкциям и делают акцент на развитии экономических отношений с этой страной.

Также 17 марта 2022 года была предоставлена тарифная льгота в виде освобождения от ввозных таможенных пошлин продовольственных товаров, производственных компонентов, элементов для производства фармацевтической, металлургической, электронной продукции и другого.

Затем, в апреле 2022 года Совет ЕЭК расширил перечень таких товаров [6]. Данные действия были направлены на более эффективную реализацию импортозамещения, а также на упрощение процедуры ввоза товаров.

В рамках данного вопроса также следует уделить особое внимание влиянию современного кризиса на структуру отношений между странами-участницами. Они имеют схожий принцип действия: стремятся огородить себя от санкций, направленных на двоих членов Союза, Россию и Белоруссию, но, при этом, также вынуждены принимать участие в процессах евразийской экономической интеграции.

Наиболее ярко-выраженной позицией в данном вопросе являются высказывания казахского президента. Так, Казахстаном не были признаны Донецкая и Луганская народные республики, а также существовали заявления от этой страны про отсутствие оказания помощи России в обходе санкций. Что касается Армении и Киргизии, то они реализуют торговые отношения с Россией и Белоруссией по принципу того – запрещают это санкции или нет. Однако, при этом, некоторые эксперты утверждают, что они способны теневым способом нарушать санкции Запада.

По мнению авторов, дальнейшее развитие ЕАЭС в большей степени зависит от того, как Россия будет справляться с санкционным давлением западных стран. Кроме того, следует выделить, что современный кризис влияет не только на ЕАЭС, но и на всю глобальную экономику, поэтому изменения в ее структуре также могут сказаться на жизнеспособности данного союза и на стремлении сохранить взаимосвязи между его государствами-участниками.

Рассмотрим далее возможные сценарии развития ЕАЭС в условиях современного кризиса. В первую очередь, оно зависит от глобальных факторов, которые сложно предсказать, поэтому в настоящий момент можно выделить два сценария этой ситуации и проанализировать их предпосылки. В этом случае, в данной работе будут рассмотрены положительный и отрицательный сценарии жизнеспособности ЕАЭС.

Положительный сценарий предполагает, что ЕАЭС справиться с новыми вызовами современного кризиса и сохранит свое существование. Прежде всего, в данном случае, главным основанием для этого служит наличие Таможенного кодекса для стран-участниц Союза, которое подразумевает общее таможенное пространство в его пределах. Наиболее важным этот документ становится в ситуации, когда Россия и Белоруссия фактически лишены возможности реализовывать свои экономические процессы на большинстве мировых рынков.

В таком случае, низкие показатели торговли между странами ЕАЭС имеют все признаки того, что это должно измениться и страны-участницы станут крупными торговыми партнерами между собой.

Другой предпосылкой данного сценария является стратегическая задача Союза на проведение расчетов в общей национальной валюте. В настоящее время около 70% операций ЕАЭС проводятся в национальных валютах, что является хорошим показателем. Стремление к созданию единого финансового рынка сейчас также реализуется за счет гармонизации национальных законодательств и за счет наднационального регулирования.

Кроме того, заинтересованность некоторых стран экономическим сотрудничеством с Россией может способствовать замене потерянных торговых связей с Западом. Это также ведет к постепенной реализации проекта «Большая Евразия», который основан на взаимодействии потенциалов других государств.

Что касается отрицательного сценария, то его суть заключается в том, что ЕАЭС прекратит свое существование в настоящем виде. В этом случае основной причиной является нежелание стран-участниц быть подверженными санкциями против России и Белоруссии. Здесь большая роль падает на самого мощного участника Союза – Россию. Она должна предоставить гарантии государствам ЕАЭС в виде того, что помимо своей способности поддерживать экономику в текущих условиях, она может обеспечить защиту экономик своих партнёров при санкционной политике в их сторону. Однако, проведенный анализ показал, что все страны ЕАЭС, кроме Белоруссии, пока не могут положиться на данную интеграцию; по этой причине они вынуждены подстраиваться под пакеты санкций и реализовывать двухсторонние отношения с ЕС.

Помимо этого, основной проблемой ЕАЭС в течение кризисов 2014 года и пандемии был слабый уровень интеграции, который проявлялся в недостаточном уровне унификации экономик стран-участниц. Эта проблема сохраняется и по настоящее время – именно она может спровоцировать данный негативный сценарий. Ее основное проявление заключается в обособленности Казахстана по отношению к России, что может послужить в скором времени его выходу из Союза.

В итоге, несмотря на наличие этих двух сценариев, можно заметить по действиям ЕАЭС глубокое понимание Союза положения, в котором он находится. В соответствии с проведенным анализом, напрашивается вывод, что органы ЕАЭС ставят все необходимые задачи для улучшения его положения и

эффективно их реализуют. По этой причине сейчас евразийская экономическая интеграция больше склонна к положительному исходу.

Проведенный анализ позволяет предложить меры по улучшению положения ЕАЭС, которые описаны ниже.

Первая касается совершенствования системы общего законодательства. В настоящий момент появляется острая необходимость такой меры, так как страны-участницы ЕАЭС преимущественно ориентированы на свои национальные интересы, чем на интересы интеграции. При этом, уже сейчас Союз принимает ряд важных документов, позволяющих достичь ему цели в общем финансовом рынке, единой валюте, снижении ограничений и так далее. В будущем это должно привести к тому, что государства-партнёры выйдут из своих выжидательных позиций, а органы ЕАЭС получат наднациональные функции, что послужит для реализации полной экономической интеграции.

Вторая мера имеет отношение к укреплению торгово-экономических отношений с Индией, Индонезией, Малайзией и Китаем. Эти государства имеют развивающиеся экономики и объемные внутренние рынки, что восполнит потерянные отношения с Западом. В итоге, такое сотрудничество должно привести к замещению части высокотехнологичной продукции, росту производства продуктов питания и наладит экспорт из стран ЕАЭС.

Следующая мера касается вопроса создания единой валюты. Данная основная задача ЕАЭС была разделена на два уровня: первый предполагает преимущественную ориентацию на национальные валюты в финансовых процессах между странами-участницами, а второй – создание наднационального регулятора. В текущее время Союз ведет работу над задачами второго уровня, так как первый уже показал успешные результаты. Эти задачи в долгосрочной перспективе будут способствовать совершенствованию рынка, улучшению показателей инвестиций и гармонизации национальных законодательств.

Стоит отметить, что данный перечень мероприятий не является полным: он отображает только основные способы улучшения ситуации. Их наиболее важная роль заключается в том, что они, по мнению авторов, в большей степени способны оказать положительный эффект на положение ЕАЭС. Кроме того, это те меры, которые еще не реализованы на достаточном уровне, поэтому Союз должен обратить на них пристальное внимание.

В заключении, стоит выразить значительное влияние современного кризиса на глобальную экономику. Масштабная санкционная кампания США,

ЕС и других международных организаций против России и Белоруссии, двух членов ЕАЭС, требует от евразийской экономической интеграции пересмотра своих основных направлений. Однако текущая неопределённость изменяет не только макросреду Союза, но и взаимодействия внутри него. Так, большинство его стран-участниц вынуждены вести двухсторонние отношения с ЕС для поддержания своих национальных экономик. При этом данная проблема существовала со времен создания ЕАЭС и в настоящий момент она препятствует унификации в торгово-экономических отношениях рассматриваемого союза. В такой ситуации возникает вопрос – сможет ли ЕАЭС сохранить свой текущий вид?

### **Список литературы**

1. Сутырин, С.Ф. Международные экономические отношения : СПб., 2002.
2. Balassa, V. The Theory of Economic Integration / V. Balassa. — Routledge, 1961.
3. Лагутина, М.Л. ЕС и ЕАЭС: проблемы и перспективы сотрудничества в современных геополитических реалиях // Управленческое консультирование. — 2015. — № 11. — С. 124–136.
4. Обзор ключевых мер и решений ЕЭК [Электронный ресурс] // Евразийская экономическая комиссия. — URL: <https://eec.eaeunion.org/covid-19/measures.php> (дата обращения: 25.01.2025).
5. Итоги Совета ЕЭК 17 марта [Электронный ресурс] // Евразийская экономическая комиссия. — URL: <https://eec.eaeunion.org/news/itogi-soveta-eek-17-marta/> (дата обращения: 25.01.2025).
6. ЕАЭС обнуляет пошлины на новые группы товаров и упрощает процедуры импорта [Электронный ресурс] // Евразийская экономическая комиссия. — URL: [https://eec.eaeunion.org/news/eaes-obnulyaet-poshliny-na-novye-gruppy-tovarov-i-uproshchaet-protsedury-importa/?sphrase\\_id=200051](https://eec.eaeunion.org/news/eaes-obnulyaet-poshliny-na-novye-gruppy-tovarov-i-uproshchaet-protsedury-importa/?sphrase_id=200051) (дата обращения: 25.01.2025).

## **ОСОБЕННОСТИ ФУНКЦИОНИРОВАНИЯ РЕСТОРАННОГО РЫНКА МОСКВЫ**

**Турманова Алина Ирбеговна**

студент

Научный руководитель: **Басиева Лариса Владимировна**  
ФГБОУ ВО «Северо-Осетинский государственный  
университет имени Коста Левановича Хетагурова»

**Аннотация:** Технологии продвижения заведений ресторанного бизнеса представляют собой целый комплекс методов, направленных на повышение лояльности потребителей к заведению и, как следствие, увеличение дохода предприятия. На развитие ресторанного бизнеса влияют многие факторы, в том числе общемировые гастрономические тенденции, экономические показатели страны, готовность публики принять ту или иную концепцию, подход рестораторов к организации работы ресторана.

**Ключевые слова:** ресторан, ресторанный бизнес, ресторанный рынок, общественное питание, служба доставки.

## **FEATURES OF THE FUNCTIONING OF THE MOSCOW RESTAURANT MARKET**

**Turmanova Alina Irbegovna**

Scientific adviser: **Basieva Larisa Vladimirovna**

**Abstract:** Technologies for the promotion of restaurant business establishments represent a whole range of methods aimed at increasing consumer loyalty to the establishment and, as a result, increasing the income of the enterprise. The development of the restaurant business is influenced by many factors, including global gastronomic trends, the economic performance of the country, the willingness of the public to accept a particular concept, the approach of restaurateurs to the organization of the restaurant.

**Key words:** restaurant, restaurant business, restaurant market, catering, delivery service.

В послевоенный период ресторанный рынок столицы понёс сильные потери и долго не мог восстановиться – большинство ресторанов закрылось, часть из них перешла во владение государства. После 1950 года в городе начали появляться курсы по подготовке специалистов для работы в сфере общественного питания и по управлению ресторанами, а конец десятилетия был отмечен стремительным ростом новых заведений, самыми дорогими из них считались открытые при отелях.

В 1980-е годы популярность приобрели кооперативные столовые, в которых можно было попробовать редкие для того времени блюда и увидеть выступления иностранных артистов. После распада СССР развитие рынка ресторанного бизнеса интенсифицировалось: появились новые рестораторы и игроки рынка, усложнились концепции, возникли новые крупные сети и холдинги, а в их развитие стали вкладывать деньги иностранные инвесторы [1].

С 2001 по 2009 гг. отмечался бурный рост ресторанного рынка Москвы, а также увеличение его оборота в несколько раз [2]. Период характеризуется возникновением заведений, которые были рассчитаны на средний класс, что для предыдущего десятилетия являлось существенным недостатком. Помимо этого, заметно расширяются функции предприятий общественного питания – проведение массовых мероприятий, организация досуга, бизнес-встреч, выездных мероприятий.

Отдельно следует рассмотреть состояние сферы ресторанного бизнеса в период экономического кризиса 2008 года. Из-за падения доходов потребители стали более внимательно смотреть на цены и иногда отказываться от посещения ресторанов, кафе или баров. Резкое сокращение спроса незамедлительно затронуло сегмент *fine dining* (дорогие гастрономические рестораны) [3]. Поток клиентов данных заведений постепенно перешёл в средний сегмент (*casual dining*), однако здесь так же отмечалось уменьшение выручки на 15-30%. В сложившихся условиях многие рестораны были вынуждены обратиться к антикризисным мерам в своей работе и начать взимать плату за вход, бронирование столов и обслуживание. Положительную динамику за время кризиса показали заведения формата *fast-food* – их оборот увеличился до 35% [4]. Посетители стали заранее планировать сумму, которую могли потратить, а сети быстрого обслуживания выгодно предлагать комбо-



наборы, стоимость которых составляла 150-200 рублей. Таким образом, в период кризиса произошло существенное изменение в соотношении количества элитных ресторанов и заведений быстрого питания, что повлияло на структуру рынка ресторанных услуг в целом.

Посткризисный период характеризуется активностью стратегических инвесторов, а также ростом доли сетевых предприятий – в 2010 году, к примеру, он составил от 5% до 44% в разных регионах. Санкции 2014 года, ограничившие импорт продуктов из стран Западной Европы, ввели в затруднительное положение столичных рестораторов, которым за короткие сроки нужно было найти поставщиков в России. Средний чек в ресторанах на тот момент снизился примерно на 250 рублей. [5] Дополнительные издержки их владельцы понесли после 1 июня 2014 года из-за запрета курения в помещениях заведений – посетители стали проводить меньше времени в ресторанах, особенно в зимний период из-за нежелания часто выходить на улицу, и соответственно делать меньше заказов [6]. Тенденции развития ресторанного рынка в первой половине 10-х годов XXI века сводятся к дифференциации концепций заведений, стремлению владельцев создать условия для любой социальной прослойки, развитию ресторанов *street food*. В целом объем рынка общественного питания растёт, чему способствуют восстановление потребительской уверенности, рост доходов и темпа жизни населения.

Коронавирусная инфекция Covid-19 привела к обвалу рынка во втором квартале 2020 года: из-за локдауна оборот предприятий общественного питания снизился на 49,7% [7]. В условиях жёстких ограничений вырос спрос на услуги служб доставки – их работа позволила многим заведениям компенсировать долю убытков в первые месяцы кризиса.

Чтобы определить влияние коронавирусной инфекции на ресторанный бизнес Москвы следует отметить, что отток клиентов заведений за 2020 год отмечался во всех сегментах, но сильнее всего снижение покупательной способности затронуло формат *casual dining* – падение оборота составило 40% [8]. Доходы сектора *fine dining* снизились на 33%. Менее всего убытков понесли заведения сегмента *fast food*, их выручка снизилась на 21,4% (рис.1).

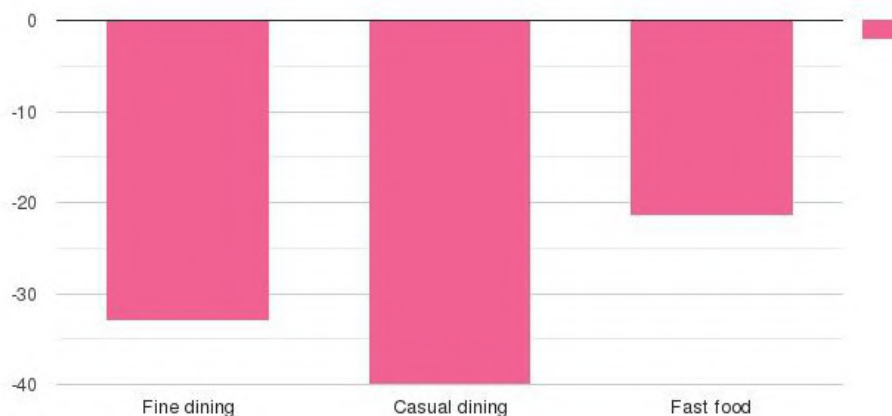

**Рис. 1. Снижение оборота предприятий общественного питания Москвы за 2020 год**

В связи со снижением числа заболевших, возобновлением работы торговых точек и оживлением спроса в третьем квартале выручка ресторанов выросла на 20%. Основным критерием, которым руководствовались посетители при их выборе, стала безопасность пребывания. Рестораны начали активно предлагать услуги Click & collect (бесконтактная доставка и оплата) и Drive-thru (заказ на вынос), а также разрабатывать digital-меню. Так, доля заказов через приложения ресторанов составила 74% [7].

Таким образом, большинство заведений ресторанного бизнеса Москвы в условиях падения спроса было вынуждено включать в свою работу службу доставки «с нуля», из-за чего не смогло компенсировать все издержки и прекратило работу в отличие от крупных ресторанных холдингов, которым было легче переживать кризис ввиду существующей курьерской службы.

2021 год отмечен укреплением тренда на активную работу сервисов доставки еды, который по прогнозам аналитиков сохранится на ближайшее время, ростом выручки заведений ресторанного рынка на 10-20% и активным открытием новых ресторанов. К примеру, за год в столице открылось 571 заведение. Лидерами рынка остаются рестораны сегмента fast food, поскольку они наиболее оперативно реагируют на меняющиеся условия в стране и изменение потребительских предпочтений в сфере общественного питания.

Согласно данным, предоставленным порталом открытых данных Правительства Москвы, в Москве функционируют более 17 743 заведения общественного питания, из которых: 6624 (37,3%) кафе, 2319 (13,1%) ресторанов,

1307 (7,4%) кафетериев, 446 (2,5%) буфетов, 1210 (6,8%) баров, 2178 (12,3%) столовых, 422 (2,4%) отдела кулинарии в магазинах, 514 (2,9%) закусовых, 2723 (15,3%) предприятия быстрого обслуживания[9]. Это позволяет заключить, что в столице представлены все типы предприятий, рассчитанных на любой бюджет.

Таким образом, в ресторанной культуре Москвы почти сразу произошла дифференциация заведений – разные слои населения питались в разных местах соответственно социальному статусу и материальной обеспеченности. По мере развития рынка ресторанного бизнеса усложнялись концепции заведений, расширялись функции точек общественного питания, рестораны становились местом консолидации интеллектуальной элиты, развивали культуру потребления пищи, прививали клиентам определенное отношение к трапезе.

### **Список литературы**

1. Квасов И. Как развивалось ресторанное дело в России / Иван Квасов. — Текст : электронный // Restoran.ru : [сайт]. [Электронный ресурс] — URL: <https://spb.restoran.ru/spb/article-list/nemnogo-istorii-kak-razvalos-restorannoe-delo-v-rossii/>. (дата обращения 22.01.2025)
2. Юрьев К.В. Эволюция ресторанного бизнеса в России как отражение объективных тенденций развития предпринимательской деятельности // Вестник ТГУ. 2012. № 11. С.54.
3. Малышкина Е.А. Современное состояние рынка ресторанного бизнеса в России // Вестник ТГУ. 2009. № 6. С.44.
4. Состояние и тенденции развития ресторанного бизнеса в современной России//ВГУЭС,2016. [Электронный ресурс] URL:[http://mitg.vvsu.ru/science/analytics/details/article/10801594/sostoyanie\\_i\\_tendencii\\_razvitiya](http://mitg.vvsu.ru/science/analytics/details/article/10801594/sostoyanie_i_tendencii_razvitiya) (дата обращения 22.01.2025)
5. Общественное питание в Москве. — Текст : электронный // Портал открытых данных Правительства Москвы : [сайт]. [Электронный ресурс] — URL: <https://data.mos.ru/opendata/7710881420-obshchestvennoe-pitanie-v-moskve> (дата обращения 22.01.2025)
6. О вступающих с 1 июня 2014 года в силу положениях о запрете курения. — Текст : электронный [Электронный ресурс] // мвд.рф : [сайт]. — URL: <https://мвд.рф/news/item/2238032> (дата обращения 22.01.2025)

7. Рестораны 2021. — Текст : электронный // Центр международной торговли. Москва : [сайт]. — URL: <https://corp.wtcmoscow.ru/services/international-partnership/analytics/restorany-2021/> (дата обращения 22.01.2025)

8. Оборот ресторанного рынка 2020. — Текст : электронный // Центр международной торговли. Москва : [сайт]. [Электронный ресурс] — URL: <https://corp.wtcmoscow.ru/services/international-partnership/analytics/oborot-restorannogo-rynka-2020> (дата обращения 22.01.2025)

9. Общественное питание в Москве. — Текст : электронный // Портал открытых данных Правительства Москвы : [сайт]. [Электронный ресурс] — URL: <https://data.mos.ru/opendata/7710881420-obshchestvennoe-pitanie-v-moskve> (дата обращения 22.01.2025)

© А.И. Турманова, 2025

**СЕКЦИЯ  
МЕДИЦИНСКИЕ  
НАУКИ**

**ПАТОФИЗИОЛОГИЯ, ДИАГНОСТИКА  
И ЛЕЧЕНИЕ ЭНДОМЕТРИОЗА**

**Даржигитова Айслу Рафиковна  
Осипенко Алексей Владимирович  
Крючков Арсений Александрович**

студенты

Научный руководитель: **Осипенко Марина Дмитриевна**

к.б.н., доцент

ФГБОУ ВО «Астраханский ГМУ Минздрава России»

**Аннотация:** Серьезные проблемы для общества в сфере медицины являются хронические заболевания. К одной из таких патологий относится эндометриоз, отрицательно влияющий на качество жизни женщины, ее репродуктивное здоровье и организм в целом. В России, согласно данным медицинской статистики, данное заболевание диагностировано у 15 млн. женщин, а по данным ВОЗ эндометриоз выявляется у 10% (190 млн.) женщин и девочек во всем мире. В настоящий момент лекарства, позволяющие вылечить данную патологию, не разработаны, что также выдвигает эндометриоз на передний план изучения не только в сфере здравоохранения, но и экономики Российской Федерации. Достижения медицины и технологий XXI века позволяют выявить эндометриоз у женщины на ранних стадиях его развития, но лечение направлено на устранение симптомов заболевания. Хирургическое вмешательство является единственным способом ликвидации очагов эндометриоза, однако в 25-70% случаев наблюдаются рецидивы.

**Ключевые слова:** эндометриоз, диагностика, лечение, профилактика, исход.

**PAPHYSIOLOGY, DIAGNOSIS  
AND TREATMENT OF ENDOMETRIOSIS**

**Darzhigitova Aislu Rafikovna  
Osipenko Alexey Vladimirovich  
Kryuchkov Arseny Alexandrovich**

Scientific adviser: **Osipenko Marina Dmitrievna**

**Abstract:** Chronic diseases are serious problems for society in the field of medicine. One of such pathologies is endometriosis, which negatively affects the quality of life of a woman, reproductive health and the body as a whole. According to WHO, endometriosis is detected in 10% (190 million) of women and girls worldwide. At present, drugs that can cure this pathology have not been developed, which also puts endometriosis at the forefront of study not only in the field of health care, but also in the economy of the Russian Federation. Achievements in medicine and technology in the 21st century make it possible to identify endometriosis in a woman at the early stages of its development, but treatment is aimed at eliminating the symptoms of the disease. Surgical intervention is the only way to eliminate foci of endometriosis, but relapses are observed in 25-70% of cases.

**Key words:** Endometriosis, diagnosis, treatment, prevention, outcome.

**Введение.** Эндометриоз – заболевание, при котором ткань, подобная слою эндометрия, выстилающему матку, разрастается за ее пределами. Этот процесс может вызывать сильную боль в тазовой области и затруднять наступление беременности. Однако это описание устарело и больше не отражает истинный масштаб и проявления заболевания. Клиническая картина разнообразна, наличие тазовых поражений неоднородно, а проявления заболевания за пределами женских половых путей остаются недостаточно изученными. В настоящее время эндометриоз считается системным заболеванием, а не заболеванием, преимущественно поражающим таз. Патология влияет на метаболизм в печени и жировой ткани, приводит к системному воспалению и изменяет экспрессию генов в мозге, что вызывает сенсibilизацию боли и расстройства психоэмоционального статуса [1]. Эндометриоз вызывает хроническую воспалительную реакцию, которая может привести к образованию рубцовой ткани (спаек, фиброза) в тазовой области и за ее пределами. Известно несколько типов поражений при эндометриозе [2]:

- поверхностный эндометриоз, в основном на тазовой брюшине;
- эндометриоидная киста яичника (эндометриома);
- глубокий эндометриоз в ректовагинальной перегородке, мочевом пузыре и кишечнике;
- в редких случаях эндометриоз обнаруживается вне области таза.

Полный эффект заболевания не полностью распознан и выходит далеко за пределы таза.

Симптоматика эндометриоза разнообразна и затрагивает как жалобы со стороны половой сферы:

1. постепенно нарастающую острую предменструальную боль;
2. дисменорея;
3. болезненная овуляция;
4. обильные нерегулярные менструации;
5. бесплодие и хроническая усталость;
6. боль во время коитуса;

так и вне ее:

1. боль в крестцовом отделе позвоночника;
2. боль при дефекации и мочеиспускании;
3. кровь в стуле;
4. диарея или запор;

Встречаются и нехарактерные сопутствующие симптомы, такие как субфебрильная температура, тошнота, головокружение и головная боль, симптомы депрессии, тревоги, гипогликемии, ректальные кровотечения, гематурия во время менструации [3].

Так как эндометриоз является системным заболеванием, существует несколько теорий его возникновения [4]:

1. Теория имплантации. В 1927 году английский доктор Д.Ф. Сэмпсон предложил, что в основе патогенеза лежит ретроградный поток менструальной смеси крови и полной эндометриальной ткани через фаллопиевы трубы в брюшную полость как первый шаг в развитии заболевания. Бросенс И. и Бенаджиано Д. (Benagiano G. и Brosens I. (1991; 2011, Женева) предположили, что первое ретроградное кровотечение происходит при рождении в связи гормональным статусом организма новорожденной девочки. Плотный внутренний зев шейки матки, густая цервикальная слизь или пороки развития препятствуют нормальному внешнему дренажу этой смеси, которую авторы считали источником стволовых клеток. Это приводит к попаданию этого содержимого в брюшную полость. Эти первые имплантаты останутся спящими из-за недостатка эстрогенов в детстве. Они будут быстро расти после полового созревания, когда яичники начнут вырабатывать половые гормоны. Данная теория потеряла свою актуальность после исследований, в которых было выявлено, что практически у каждой 2 женщины происходит ретроградный поток менструальной крови в небольших количествах, не приводящий к дальнейшему развитию заболевания.



2. Целомическая теория. По словам немецкого ученого Иванофф Н.С. (Iwanoff N.S., 1898): «целомическая метаплазия включает в себя трансформацию нормальной ткани брюшины в эктопическую эндометриальную ткань». Химические вещества, нарушающие работу эндокринной системы, могут играть важную роль в такой трансформации. Обращаясь к теории мюллеровых остатков, авторы утверждали, что остаточные клетки от миграции эмбриональных мюллеровых протоков «сохраняют способность развиваться в эндометриоидные поражения под влиянием эстрогенов».

3. Воспалительные заболевания. Американский учёный Дмовски В.П. (W.P. Dmowski, 2001) предполагает, что есть доказательства того, что эндометриоз на самом деле является воспалительным заболеванием органов малого таза.

Эндометриоз скорее всего связан с нейротрофическими сбоями, поскольку нейротрофины (общее название секретируемых белков, поддерживающих жизнеспособность нейронов, стимулирующих их развитие и активность), такие как фактор роста нервов (ФРН) и нейротрофин-3 (НТ-3), экспрессируются в эндометриоидных имплантатах брюшины и в перитонеальной жидкости пациентов с эндометриозом [5]. Кроме того, ФРН действует как важный медиатор воспаления и боли (Bennett, 2001, Ernsberger, 2009).

Сам ФРН способен активировать ноцицепторы, сенсibilизируя периферическую ноцицептивную терминаль, увеличивая чувствительность трансдукции и повышенную экспрессию транмиттеров.

ФРН стимулирует воспалительные клетки к высвобождению нейроактивных цитокинов и других воспалительных медиаторов, и в свою очередь, интерлейкин-1 $\beta$  (ИЛ-1 $\beta$ ) и фактор некроза опухоли- $\alpha$  (ФНО- $\alpha$ ) являются сильными индукторами синтеза ФРН. Цитокины могут способствовать патогенезу эндометриоза, но он остается недостаточно изученным, множественные предрасполагающие факторы генетического и экологического происхождения, а также дефектный иммунный ответ могут способствовать выживанию эндометриальных клеток в брюшной полости [6]. Нарушения регуляции иммунных реакций при эндометриозе могут также модулировать механизмы боли и способствовать бесплодию, связанному с эндометриозом [6,7].

Эндометриоз связан с:

1. изменениями в иммунологии;
2. изменениями в эндометрии;
3. изменениями в перитонеальной жидкости и плазме;
4. бесплодием;
5. болью, а также с осложнениями беременности,

которые можно рассматривать как причину или следствие эндометриоза или как имеющие общее происхождение. Хотя данные об изменениях после операции могут быть важны для понимания, их, к сожалению, мало.

*Белок, используемый в качестве онкомаркера рака яичников и его метастазов, СА125, увеличивается при эндометриозе и уменьшается после операции, что позволяет предположить, что это является следствием эндометриоза. Сниженная активность естественных клеток-киллеров остается сниженной после операции, что позволяет предположить, что она может быть сопутствующим фактором в иницировании эндометриоза, поскольку присутствовала ранее. Кроме того, осложнения, связанные с беременностью, остаются неизменными после операции [8].*

Заподозрить эндометриоз позволят тщательный сбор анамнеза пациентки, а также ее жалобы на хроническую боль в тазовой области. Инструменты и тесты, созданные непосредственно для обнаружения эндометриоза, не доказали своей эффективности, поэтому в настоящее время наиболее достоверными методами диагностики являются УЗИ и МРТ малого таза, которые помогают обнаружить спайки и эндометриомы. Для подтверждения диагноза эндометриоз, необходимо прибегнуть к инвазивной манипуляции – лапароскопии, с последующим гистологическим исследованием собранного материала [9, 10].

Использование гормональных методов лечения основано на доказательствах того, что эндометриоз является стероидозависимым состоянием [7]. Лечение направлено на уменьшение боли и индукцию атрофии гормонально активных эндометриоидных поражений путем подавления функции яичников. Наиболее часто назначаемые гормональные методы лечения включают комбинированные оральные контрацептивы (КОК), прогестагены (пероральные, имплантаты или внутриматочные спирали (ВМС) и агонисты и антагонисты гонадотропин-рилизинг-гормона (ГнРГ). [11]. Было показано, что эти гормональные методы лечения приводят к клинически

значимому снижению дисменореи и неменструальной тазовой боли, без демонстрации явного превосходства [11, 12].

Хирургическое лечение эндометриоза обычно проводится с помощью лапароскопии. Операция направлена на удаление эндометриальных отложений и исправление нарушений анатомии области малого таза, вызванных спайками и рубцовой тканью. Было показано, что оперативное вмешательство приводит к общему улучшению состояния и качества жизни женщины. [12].

Эндометриоз является распространенным, но недостаточно диагностируемой патологией, которая может вызывать значительную заболеваемость от подросткового возраста до постменопаузы. Лапароскопия является «золотым» стандартом при лечении эндометриоза. При правильно проведенной операции возможно купирование болевого процесса и дальнейшее зачатие в естественном цикле. Но развитие технологий и новых методов исследования дают надежду на введение в практику в ближайшем будущем новых терапевтических подходов в лечении данного заболевания.

### **Список литературы**

1. Smolarz B, Szylo K, Romanowicz H. Endometriosis: Epidemiology, Classification, Pathogenesis, Treatment and Genetics (Review of Literature). International Journal of Molecular Sciences. 2021;
2. Иванова, Н.А. Сравнительная характеристика клинико-анамнестических особенностей у пациенток с эндометриозом яичников и эндометриозом тазовой брюшины / Н.А. Иванова, В.О. Зачетнова, О.О. Погодин // Мать и Дитя - 2024 : Сборник тезисов XXV Юбилейного Всероссийского научно-образовательного форума, Москва, "Технопарк "Сколково", 01–03 октября 2024 года. – Москва: ООО "МЕДИ Экспо", 2024. – С. 102-103;
3. Эндометриоз-ассоциированные заболевания, эндометриоз и рак: что общего? / Л.В. Адамян, А.Э. Протасова, А.В. Асатурова, Г.А. Раскин // Проблемы репродукции. – 2022. – Т. 28, № 1. – С. 65-74. – DOI 10.17116/repro20222801165;
4. Эндометриоз в постменопаузе / В.Е. Балан, Е.И. Ермакова, Е.В. Тихомирова, А.В. Царькова // Российский вестник акушера-гинеколога. – 2020. – Т. 20, № 1. – С. 39-43. – DOI 10.17116/rosakush20202001139;
5. Koninckx PR, Fernandes R, Ussia A, Schindler L, Wattiez A, Al-Suwaidi S, Amro B, Al-Maamari B, Hakim Z, Tahlak M. Pathogenesis Based Diagnosis and Treatment of Endometriosis. Front Endocrinol (Lausanne). 2021;

6. Kowalczyk-Amico K, Szubert M, Suzin J. Angiogenesis and inflammatory response in endometriosis. *Przegląd Menopauzalny*. 2020;
7. Crump J, Suker A, White L. Endometriosis: A review of recent evidence and guidelines. *Aust J Gen Pract*. 2024;
8. Saunders PTK, Horne AW. Endometriosis: Etiology, pathobiology, and therapeutic prospects. *Cell* 2021;
9. Moradi M, Parker M, Sneddon A, Lopez V, Ellwood D. Impact of endometriosis on women's lives: A qualitative study. *BMC Women's Health* 2014;
10. Armour M, Lawson K, Wood A, Smith CA, Abbott J. The cost of illness and economic burden of endometriosis and chronic pelvic pain in Australia: A national online survey. *PLoS One* 2019;
11. Australian Government Department of Health. National Action Plan for Endometriosis. Canberra: Australian Government Department of Health, 2020;
12. European Society of Human Reproduction and Embryology (ESHRE). Endometriosis – Guideline of European Society of Human Reproduction and Embryology. Belgium: ESHRE, 2022;
13. Royal Australian and New Zealand College of Obstetricians and Gynaecologists (RANZCOG). Endometriosis: Clinical practice guideline. Melbourne: RANZCOG, 2021;
14. European Society of Human Reproduction and Embryology (ESHRE). Endometriosis – Guideline of European Society of Human Reproduction and Embryology. Belgium: ESHRE, 2022;
15. Endometriosis Foundation of America. Endometriosis stages: Understanding the different stages of endometriosis. New York: Endometriosis Foundation of America, 2022;
16. Shafrir AL, Farland LV, Shah DK, et al. Risk for and consequences of endometriosis: A critical epidemiologic review. *Best Pract Res Clin Obstet Gynaecol* 2023;
17. Harris HR, Eke AC, Chavarro JE, Missmer SA. Fruit and vegetable consumption and risk of endometriosis. *Hum Reprod* 2023;
18. Gil Y, Tulandi T. Diagnosis and treatment of catamenial pneumothorax: A systematic review. *J Minim Invasive Gynecol* 2020.

© А.Р. Даржигитова, А.В. Осипенко,  
А.А. Крючков, 2025

## **ОСТРЫЙ НЕКРОТИЧЕСКИЙ ЭЗОФАГИТ**

**Мусаева Радима Сайд-Ахмедовна**

студент

Педиатрический факультет  
Майкопский государственный  
технологический университет

**Аннотация:** Острый некроз пищевода, также называемый «черным пищеводом» или «острым некротизирующим эзофагитом», представляет собой редкое клиническое заболевание, классически характеризующееся ярким эндоскопическим изображением диффузной, окружной, кажущейся черной дистальной слизистой оболочки пищевода при эзофагогастроуденоскопии, которая резко обрывается у гастроэзофагеального перехода. Распространено расширение проксимального отдела пищевода. Биопсия рекомендуется, хотя и не обязательна для постановки диагноза. Его этиология, вероятно, многофакторна. Считается, что острый некроз пищевода возникает в результате сочетания ишемического повреждения пищевода, нарушения барьерных функций слизистой оболочки и повреждения, вызванного обратным током желудочного сока. Мужской пол, пожилой возраст, хронические заболевания, в том числе сахарный диабет, злокачественные новообразования в крови и других органах, недоедание, почечная недостаточность, сердечно-сосудистые заболевания, травмы и тромбоэмболические явления повышают риск развития острого некроза пищевода. Клиническая картина почти всегда связана с кровотечением из верхних отделов желудочно-кишечного тракта. Осложнения могут включать стеноз или образование стриктур в дистальном отделе пищевода, перфорацию, медиастинит и смерть.

**Ключевые слова:** острый некроз пищевода, черный пищевод, желудочно-кишечное кровотечение, острый некротический эзофагит, эндоскопическое исследование.

## **ACUTE NECROTIC ESOPHAGITIS**

**Musaeva Radima Said-Akhmedovna**

**Abstract:** Acute necrosis of the esophagus, commonly referred to as «black esophagus» or «acute necrotizing esophagitis», is a rare clinical disease characterized classically by a vivid endoscopic image of a diffuse, circumferential, seemingly black distal mucous membrane of the esophagus during esophagogastroduodenoscopy, which abruptly ends at the gastroesophageal junction. The expansion of the proximal esophagus is widespread. A biopsy is recommended, although it is not necessary to make a diagnosis. Its etiology is probably multifactorial. It is believed that acute necrosis of the esophagus occurs as a result of a combination of ischemic damage to the esophagus, impaired barrier functions of the mucous membrane and damage caused by the reverse flow of gastric juice. Male gender, old age, chronic diseases, including diabetes mellitus, malignant neoplasms in the blood and other organs, malnutrition, kidney failure, cardiovascular diseases, injuries and thromboembolic events increase the risk of acute esophageal necrosis. The clinical picture is almost always associated with bleeding from the upper gastrointestinal tract. Complications may include stenosis or stricture formation in the distal esophagus, perforation, mediastinitis, and death.

**Key words:** acute necrosis of the esophagus, black esophagus, gastrointestinal bleeding, acute necrotizing esophagitis, endoscopic examination.

Пищевод — это расширяющийся мышечный орган, выстланный многослойным плоским эпителием. Характерной особенностью стенки пищевода является то, что она состоит из четырёх отдельных слоёв: слизистой оболочки, подслизистой оболочки, собственной мышечной оболочки и адвентиции. В отличие от остальной части желудочно-кишечного тракта, пищевод не имеет серозной оболочки и отделён от соседних органов несколькими миллиметрами соединительной ткани, что является важным фактором, способствующим развитию внешних некротических повреждений органа и распространению инфекционных процессов.

Важным физиологическим свойством пищевода является способность использовать сложные защитные барьерные системы для защиты от вредного химического воздействия содержимого желудка. Тонкое микроскопическое строение плотных эпителиальных соединений, адгезивной зоны, межклеточного гликоконъюгированного материала, внутренних клеточных буферных систем и анионных обменников, а также обширная десмосомальная сеть в сочетании с бикарбонатом, смазочными веществами, слизью и выработкой эпидермального фактора роста подслизистыми железами

обеспечивают комплексные защитные механизмы и восстановительную функцию органа [1]. Нарушение или недостаточность этих барьеров может привести к повреждению клеток и, в конечном итоге, к смерти. На локальное кровоснабжение собственной пластинки слизистой оболочки и подслизистого слоя, необходимое для поддержания эффективной буферной системы, влияет множество факторов, в том числе саморегуляция в ответ на кислотный pH содержимого желудка [2, 3]. Первоначальное увеличение кровоснабжения, необходимое для поддержания защитных и восстановительных процессов, может быть значительно снижено из-за чрезмерной обратной диффузии ионов водорода [2]; важный фактор в патогенезе АЭН, особенно при уже нарушенном кровотоке. На клеточном и молекулярном уровне механизм повреждения пищевода аналогичен развитию ишемических изменений в тонком и толстом кишечнике. Активные метаболиты кислорода, образующиеся в результате реперфузионного повреждения и миграции лейкоцитов, могут прямо или косвенно нарушать важные механизмы жизнеспособности и функционирования клеток, что приводит к их лизису и гибели [1].

Наконец, важными факторами, предотвращающими значительные повреждения пищевода, являются барьеры, препятствующие рефлюксу, и очищение просвета пищевода. Целостность механизма нижнего пищеводного сфинктера, гравитация и перистальтика пищевода имеют жизненно важное значение. Нарушение или неэффективность любого из этих факторов может значительно усугубить некротическое повреждение [4].

Повреждение тканей, наблюдаемое при остром некрозе пищевода, скорее всего, является многофакторным и обычно возникает в результате сочетания гипоперфузии тканей, нарушения локальных защитных барьеров и массивного притока содержимого желудка, которое резко воздействует на и без того уязвимую слизистую оболочку пищевода [5]. Значительная васкулопатия, которая обычно связана с сахарным диабетом, атеросклерозом, сердечно-сосудистыми и почечными заболеваниями, является важным фактором риска, который может predispose некоторых пациентов к быстрому повреждению тканей, а также к общей предрасположенности к гемодинамической нестабильности и ухудшению состояния. Состояние низкого кровотока, связанное с сепсисом, сердечной аритмией, застойной сердечной недостаточностью, тяжёлым третьим триместром беременности, синдромом системной воспалительной реакции из-за тяжёлого панкреатита, лактоацидозом и кетоацидозом, острой кровопотерей, гипотермией, травмой и шоком, может

привести к ишемическому поражению пищевода [5]. Тромбоэмболические явления и коагулопатия, лежащая в их основе, наблюдаемые у пациентов с солидными опухолями или гематологическими злокачественными новообразованиями, синдром антикардиолипидных антител и атеросклероз также могут быть связаны с развитием острой некроз пищевода [6,7]. Поражение дистального отдела пищевода, вероятно, объясняется меньшей степенью его васкуляризации по сравнению с проксимальным и средним отделами органа [8].

Нарушение кровоснабжения дистальных отделов пищевода также может объяснить некоторые патологии двенадцатиперстной кишки, которые часто наблюдаются при остром некрозе пищевода, а именно: язвы луковицы двенадцатиперстной кишки, эрозии, воспаление и отёк [9]. Общее кровоснабжение от ветвей чревного ствола делает патологии дистальных отделов пищевода и двенадцатиперстной кишки не просто совпадением, а, возможно, связанными явлениями. Характерное относительное сохранение слизистой оболочки желудка можно объяснить воздействием кислоты на ишемизированную поверхность пищевода и двенадцатиперстной кишки [10], а также типично быстрым восстановлением поврежденной слизистой оболочки желудка (в течение нескольких часов) по сравнению с пищеводом (восстановление может занять несколько дней). Язвы и отек луковицы двенадцатиперстной кишки могут привести к закупорке выходного отдела желудка, что, в свою очередь, способствует развитию некроза слизистой оболочки дистального отдела пищевода. Преходящая форма необструктивной гастропатии может наблюдаться при острой алкогольной интоксикации и диабетическом кетоацидозе — двух заболеваниях, которые связаны с развитием острого некроза пищевода [11]. Повреждение пищевода, вызванное обратным потоком кислоты, пепсина и другого содержимого желудка, усугубляется повышенной временной релаксацией нижнего пищеводного сфинктера, снижением давления в нижнем пищеводном сфинктере в состоянии покоя, длительным пребыванием в положении лёжа, снижением перистальтики пищевода и повышенным гастроэзофагеальным рефлюксом, которые могут быть связаны с многочисленными заболеваниями, наблюдаемыми у пациентов с острым некрозом пищевода (истощение, значительная грыжа пищеводного отверстия диафрагмы, употребление алкоголя, сахарный диабет, послеоперационное состояние, и т. д.).



Изменения в физиологических процессах являются важным сопутствующим фактором в развитии остром некрозе пищевода. Критическое состояние, плохое питание и общее истощение могут способствовать снижению буферной способности слизистой оболочки, ухудшению состояния местных защитных барьеров и нарушению защитных механизмов, которые могут усиливать ишемическое и химическое повреждение пищевода [12]. К таким факторам риска относятся злокачественные новообразования, цирроз печени, хронические заболевания лёгких, нейтропения, почечная недостаточность, сахарный диабет, гипоальбуминемия, иммуносупрессия после трансплантации органов, синдром приобретённого иммунодефицита (СПИД), послеоперационное состояние и сепсис [12, 13].

Диффузный острый некроз пищевода может быть связан с локальной инфекцией, и для правильного лечения, включающего в себя противовирусные или антибактериальные препараты, необходима биопсия тканей. Точное распределение варьируется и, вероятно, зависит от способа передачи инфекционного агента: от внешнего распространения, о котором сообщается при верхнем медиастините, поражающем шейный и грудной отделы пищевода [14], до первичной внутрипросветной инфекции пищевода, наблюдаемой при вирусных и грибковых заболеваниях у пациентов с ослабленным иммунитетом [15]. Среди зарегистрированных патогенов — *Klebsiella pneumoniae* [14] и цитомегаловирус [16], вирус простого герпеса [17], *Penicillium chrysogenum* [15], *Candida* [18] и другие виды грибов.

К другим заболеваниям и состояниям, связанным с развитием острого некроза пищевода, относятся мультиформная эритема или синдром Стивенса-Джонсона, заворот желудка, гематома от травматического разрыва грудной аорты, гиперчувствительность к антибиотикам, острый жировой гепатоз беременных, лекарственный гепатит, фотодинамическая терапия, узелковый полиартериит, лобэктомия лёгкого с удалением параэзофагеальных лимфатических узлов, тяжёлый инфекционный медиастинит, эмфизематозный гастрит, гипоксия и панкреатит [18, 19, 20]. Сообщалось об одном случае изолированного поражения проксимального отдела пищевода у пациента, которому была проведена катетеризация сердца. Возможно, это событие было связано с процедурой [21].

Классическая форма острого некротического эзофагита проявляется в виде кольцевидного, чёрного на вид, диффузно-некротического поражения слизистой оболочки пищевода, преимущественно в дистальной части

пищевода, различной протяжённости, которое резко обрывается на уровне пищеводно-желудочного перехода. Часто наблюдается проксимальное распространение поражения слизистой оболочки, и весь пищевод может выглядеть чёрным. Дифференциальная диагностика включает злокачественную меланому, чёрный акантоз, отложение угольной пыли, псевдомеланоз и меланоцитоз пищевода [22-25]. Подробный анамнез и физикальное обследование дают важную информацию для постановки диагноза. Классическое эндоскопическое изображение может быть дополнено цитологическим исследованием мазка или биопсией, которые подтвердят диагноз. Это особенно важно в редких случаях изолированного поражения проксимального и среднего отделов пищевода. Кроме того, следует тщательно исключать возможность проглатывания едких веществ [26] в прошлом.

Острый некротический эзофагит – это редкий синдром, который возникает в характерной клинической картине, включающей в себя комбинированную ишемию из-за нарушения гемодинамики, обструкцию выходного отдела желудка с химическим повреждением из-за обратного тока, а также недостаточные защитные барьеры и физиологические резервы из-за критического состояния и общего истощения. Он проявляется признаками кровотечения из верхних отделов желудочно-кишечного тракта и имеет характерный внешний вид при эндоскопии верхних отделов желудочно-кишечного тракта: слизистая оболочка пищевода выглядит диффузно, чёрного цвета, рыхлая и почти повсеместно поражает дистальную часть органа, резко заканчиваясь в месте перехода пищевода в желудок. Гистологический некроз тканей подтверждает диагноз. Лечение заключается в интенсивной терапии, коррекции основных заболеваний, назначении ингибиторов протонной помпы и сукральфата, а также в наблюдении за признаками инфекции или перфорации. Смертность высока и в значительной степени связана с основными заболеваниями и тяжестью общего состояния здоровья.

### **Список литературы**

1. Long JD, Orlando RC. Anatomy, histology, embryology, and developmental anomalies of the esophagus. *Gastrointestinal and liver disease*. 8th ed. Philadelphia: Saunders Elsevier 2006; 841-853.
2. Sandler AD, Schmidt C, Richardson K, Murray J, Maher JW. Regulation of distal esophageal mucosal blood flow: the roles of nitric oxide and substance P. *Surgery*. 1993;114: 285-293; discussion 293-294.

3. Luketich JD, Friedman DM, Weigel TL, Meehan MA, Keenan RJ, Townsend DW, Meltzer CC. Evaluation of distant metastases in esophageal cancer: 100 consecutive positron emission tomography scans. *Ann Thorac Surg.* 1999;68 :1133-1136; discussion 1136-1137.
4. Reichart M, Busch OR, Bruno MJ, Van Lanschot JJ. Black esophagus: a view in the dark. *Dis Esophagus.* 2000; 13: 311-313.
5. Gurvits GE, Shapsis A, Lau N, Gualtieri N, Robilotti JG. Acute esophageal necrosis: a rare syndrome. *J Gastroenterol.* 2007;42: 29-38.
6. Cappell MS. Esophageal necrosis and perforation associated with the anticardiolipin antibody syndrome. *Am J Gastroenterol.* 1994; 89: 1241-1245.
7. Odelowo OO, Hassan M, Nidiry JJ, Marshalleck JJ. Acute necrotizing esophagitis: a case report. *J Natl Med Assoc.* 2002; 94: 735-737.
8. Morety M, Ojembarrena E, Zaballa M, Tбnago JG, Ibбnez S. Idiopathic acute esophageal necrosis: not necessarily a terminal event. *Endoscopy.* 1993; 25: 534-538.
9. Ben Soussan E, Savoye G, Hochain P, Hervй S, Antonietti M, Lemoine F, Ducrottй P. Acute esophageal necrosis: a 1-year prospective study. *Gastrointest Endosc.* 2002; 56:213-217.
10. Grudell AB, Mueller PS, Viggiano TR. Black esophagus: report of six cases and review of the literature, 1963-2003. *Dis Esophagus.* 2006; 19:105-110.
11. Endo T, Sakamoto J, Sato K, Takimoto M, Shimaya K, Mikami T, Munakata A, Shimoyama T, Fukuda S. Acute esophageal necrosis caused by alcohol abuse. *World J Gastroenterol.* 2005; 11:5568-5570.
12. Kim YH, Choi SY. Black esophagus with concomitant candidiasis developed after diabetic ketoacidosis. *World J Gastroenterol.* 2007; 13:5662-5663.
13. Augusto F, Fernandes V, Cremers MI, Oliveira AP, Lobato C, Alves AL, Pinho C, de Freitas J. Acute necrotizing esophagitis: a large retrospective case series. *Endoscopy.* 2004; 36:411-415.
14. Liu YH, Lin YS, Chen HJ, Tu CY, Chen W. Klebsiella pneumoniae deep neck infection with acute necrotizing esophagitis. *South Med J.* 2009; 102:219.
15. Hoffman M, Bash E, Berger SA, Burke M, Yust I. Fatal necrotizing esophagitis due to *Penicillium chrysogenum* in a patient with acquired immunodeficiency syndrome. *Eur J Clin Microbiol Infect Dis.* 1992; 11:1158-1160.
16. Trappe R, Pohl H, Forberger A, Schindler R, Reinke P. Acute esophageal necrosis (black esophagus) in the renal transplant recipient: manifestation of primary cytomegalovirus infection. *Transpl Infect Dis.* 2007; 9:42-45.

17. Cattan P, Cuillerier E, Cellier C, Carnot F, Landi B, Dusoleil A, Barbier JP. Black esophagus associated with herpes esophagitis. *Gastrointest Endosc.* 1999; 49:105-107.
18. Grudell AB, Mueller PS, Viggiano TR. Black esophagus: report of six cases and review of the literature, 1963-2003. *Dis Esophagus.* 2006; 19:105-110.
19. Katsuhara K, Takano S, Yamamoto Y, Ueda S, Nobuhara K, Kiyasu Y. Acute esophageal necrosis after lung cancer surgery. *Gen Thorac Cardiovasc Surg.* 2009; 57:437-439.
20. Liu YH, Lin YS, Chen HJ, Tu CY, Chen W. Klebsiella pneumoniae deep neck infection with acute necrotizing esophagitis. *South Med J.* 2009; 102:219.
21. Neumann DA 2nd, Francis DL, Baron TH. Proximal black esophagus: a case report and review of the literature. *Gastrointest Endosc.* 2009; 70:180-181.
22. Obermeyer R, Kasirajan K, Erzurum V, Chung D. Necrotizing esophagitis presenting as a black esophagus. *Surg Endosc.* 1998; 12:1430-1433.
23. Khan HA. Coal dust deposition--rare cause of "black esophagus". *Am J Gastroenterol.* 1996; 91:2256.
24. Geller A, Aguilar H, Burgart L, Gostout CJ. The black esophagus. *Am J Gastroenterol.* 1995; 90:2210-2212.
25. Raven RW, Dawson I. Malignant melanoma of the oesophagus. *Br J Surg.* 1964; 51:551-555.
26. Boybeyi O, Karnak I, Tanyel FC, Senocak ME. Management of unusually extensive esophagogastric corrosive injuries: emergency measures and gastric reconstruction. *J Pediatr Surg.* 2009 ;44:1022-1026.

**СЕКЦИЯ  
ТЕХНИЧЕСКИЕ  
НАУКИ**

УДК 629.5

## ОБЗОР РЫНКА СОВРЕМЕННЫХ СПАСАТЕЛЬНЫХ ШЛЮПОК ЗАКРЫТОГО ТИПА

**Балашов Владислав Алексеевич**

студент

**Сомпольцева Анна Александровна**

ст. преподаватель

Северный (Арктический) федеральный  
университет имени М.В. Ломоносова

**Аннотация:** данная статья посвящена описанию устройства, а также рассмотрению рынка спасательных шлюпок закрытого типа. Описаны их сильные стороны и технические характеристики.

**Ключевые слова:** спасательные устройства, судостроение, спасательные шлюпки закрытого типа.

## MARKET OVERVIEW FOR MODERN ENCLOSED LIFEBOATS

**Balashov Vladislav Alekseevich**

**Sompoltseva Anna Aleksandrovna**

**Abstract:** this article is devoted to a description of the device, as well as consideration of the market for closed lifeboats. Their strengths and technical characteristics are described.

**Key words:** rescue devices, shipbuilding, closed lifeboats.

В современном мире, где безопасность людей становится приоритетом, спасательные устройства играют ключевую роль в спасении экипажа судна. Разнообразие производителей, предлагающих свои решения, свидетельствует о высоком спросе на инновационные технологии и стандарты безопасности. Статья направлена на исследование спасательных устройств, разработанных различными производителями, с акцентом на их характеристики, эффективность, а также соответствие международным нормам и стандартам. Главная цель нашего анализа – предоставить комплексный обзор, который поможет лучше понять рынок спасательных шлюпок закрытого типа.

Шлюпка – это беспалубное мореходное судно, которое используется для перевозки людей или грузов, а также для спасения людей, терпящих бедствие на воде.

Под сидениями в шлюпке находятся герметичные ящики, наполненные воздухом или пенопластом, которые и не позволяют ей утонуть, даже если судно перевернется. Основные материалы для изготовления спасательных шлюпок - это металл или стеклопластик [1].

Такие материалы устойчивы к коррозии и возгоранию. У шлюпок из алюминиевых сплавов относительно низкая цена материалов, а также он прост и долговечен.

Спасательные шлюпки из полимерных материалов отличаются хорошим соотношением легкости, прочности. Такие шлюпки не гниют и не нуждаются в покраске, так как краситель добавляется непосредственно в полимер при изготовлении корпуса. Для судов, транспортирующих нефтепродукты, морские спасательные шлюпки изготавливаются из материалов, устойчивых к высоким температурам. Также они должны иметь запас плавучести даже при заполнении водой, иметь высокую остойчивость и гарантировать самостоятельное восстановление на ровный киль при опрокидывании. Кроме того, все спасательные шлюпки оснащаются механическим двигателем с возможностью дистанционного управления из рубки и двигателем внутреннего сгорания с воспламенением от сжатия.

В зависимости от типа, маршрута и численности людей на судне определяется количество спасательных шлюпок, которое должно находиться на его борту. Это, как правило, 100% или 200% от количества людей[1].

Типы спасательных шлюпок разделяют (рис. 1):



**Рис. 1. Типы спасательных шлюпок**

Рассмотрим рынок современных шлюпок закрытого типа.

Закрытые спасательные шлюпки «Кронштадт» (рис. 2)



Характеристики:

Вместимость	до 150 чел
Скорость	≥6 узлов
Вес	3490 - 20332 кг



Характеристики:

Вместимость	до 35 чел
Скорость	≥6 узлов
Вес	5415 - 7367,5 кг

**Рис. 2. Закрытые шлюпки**

Основные требования, предъявляемые к данному типу спасательных плавсредств – быстрый спуск, удобная посадка людей и герметичность. Шлюпки выполнены из монолитного герметичного материала. При условии полного затопления и загрузки спасательная шлюпка самовыравнивается.

Основные требования к конструкции и оборудованию шлюпок изложены в международном кодексе по спасательным средствам, Кодексе ЛСА. Устойчивость и прочность конструкции должна отвечать двум основным требованиям: сохранение целостности при свободном падении с высоты до 3 м, а также буксировка со скоростью в 5 узлов при состоянии тихой воды. Подготовка спасательной шлюпки к спуску должна занимать не более 5 минут, а спуск и посадка на грузовом судне не более 10 минут.

Управление спуском и подъемом шлюпки осуществляется изнутри, для этого предусмотрен достаточный обзор. Вместимость от 16 до 150 человек. Корпус выполнен из полиэфирного стеклопластика – легкого и прочного материала, обеспечивающего водостойкость [2, 3].

Рассмотрим шлюпку нормального типа ФРП, СОЛАС 50 человек полностью закрытая морская (рис. 3)





**Рис. 3. Спасательная шлюпка нормального типа ФРП**

Шлюпки проектируются и производятся в соответствии с кодексом спасательных средств. А на воду спускается с помощью гравитационной шлюпбалки (рис. 4).

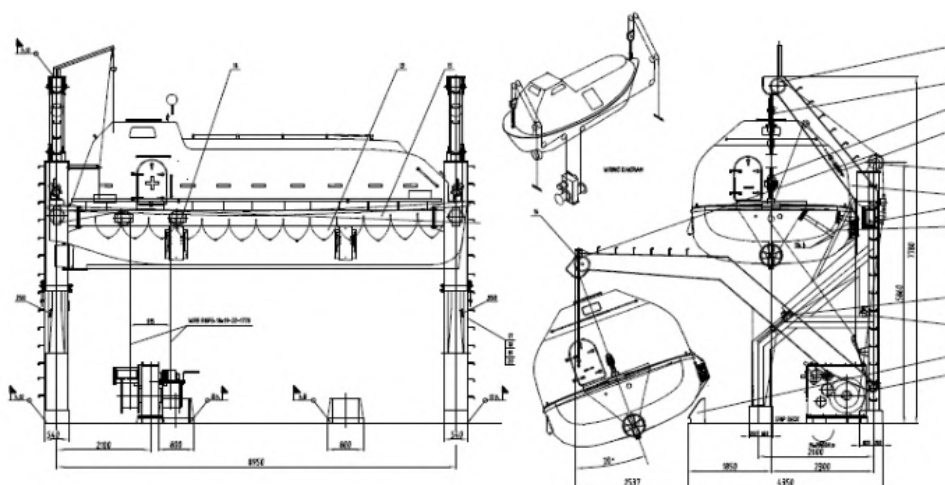

**Рис. 4. Чертеж шлюпки закрытого типа**

Спасательные шлюпки данного производителя строятся вручную. Пространство между корпусом и внутренним корпусом будет заполнено полиуретановой пеной в качестве резервуара плавучести. Все фитинги и детали шлюпки изготовлены из нержавеющей стали, морского алюминия, меди или оцинкованной стали [4].



**Рис. 5. Закрытая шлюпка**

Шлюпка (рис. 5) имеет вместимость 50-90 человек. Сиденья большого размера. В наличии имеется боковой люк. Сертификационный орган (MED/USCG) Соответствует последним правилам SOLAS/LSA [5].

Потребителям производитель может предложить специальные шлюпки для эксплуатации в северных районах, при температуре ниже 40 градусов.



**Рис. 6. Закрытая спасательная шлюпка**

Полностью закрытая спасательная шлюпка (рис. 6) вмещает до 40 человек. Высококачественная лодка с хорошей остойчивостью в бурном море, построенная в соответствии с требованиями SOLAS, кодекса LSA. Место рулевого находится в передней части лодки, обеспечивая водителю лучший обзор. Конструкция из огнестойкого полиэстера, усиленного стекловолокном. Спуск на воду с помощью шлюпбалки [5].

После обзора и рассмотрения конкретных примеров спасательных шлюпок закрытого типа, можно сказать, что при изготовлении корпуса спасательных шлюпок стали чаще применяться полимерные материалы. Две компании из рассмотренных смогут произвести спасательные шлюпки для эксплуатации в северных районах.

### **Список литературы**

1. ООО «СБС»: Шлюпка спасательная: Спасательные шлюпки [Электронный ресурс]. URL: [https://sbs-spb.ru/news/shlyupka\\_spasatel'naya1/](https://sbs-spb.ru/news/shlyupka_spasatel'naya1/) (дата обращения 20.11.24)
2. Кронштадт: Спасательные шлюпки [Электронный ресурс]. URL: <https://www.kron.spb.ru/products/palub/shlyupki/ssh/> (дата обращения 20.11.24)
3. PALFINGER MARINE: шлюпки [Электронный ресурс] URL: [https://sbs-spb.ru/catalog\\_oborudovaniya/importnoe/shlyupki/spasatelnye\\_shlyupki/#cont](https://sbs-spb.ru/catalog_oborudovaniya/importnoe/shlyupki/spasatelnye_shlyupki/#cont) (дата обращения 20.11.24)
4. Дэюань Марин: Спасательные шлюпки [Электронный ресурс]. URL: <https://ru.deyuanmarine.com/> (дата обращения 20.11.24)
5. Nauticexpo: Судостроение [Электронный ресурс]. URL: <https://www.nauticexpo.ru/> (дата обращения 20.11.24)

© В.А. Балашов, А.А. Сомпольцева, 2025

**РАЗРАБОТКА ПРОГРАММНОГО ПРОДУКТА  
ДЛЯ НАБЛЮДЕНИЯ ЗА ОБЪЕКТАМИ ВНУТРИ ОРГАНИЗАЦИИ**

**Щербатюк Анастасия Сергеевна**

**Жилейко Алёна Андреевна**

**Уланова Юлиана Андреевна**

студенты

АНОО ВО «Воронежский институт высоких технологий»

**Аннотация:** В работе проводится разработка программного продукта для наблюдения за объектами внутри организации. Показаны требования, предъявляемые к базе данных. Описаны формы, которые используются в программном продукте. Указаны формируемые отчеты.

**Ключевые слова:** программа, система, организация.

**DEVELOPMENT OF A SOFTWARE PRODUCT  
FOR MONITORING OBJECTS WITHIN THE ORGANIZATION**

**Shcherbatyuk Anastasia Sergeevna**

**Zhileiko Alyona Andreevna**

**Ulanova Yuliana Andreevna**

**Abstract:** The paper develops a software product for monitoring objects within an organization. The requirements for the database are shown. The forms that are used in the software product are described. Generated reports are indicated.

**Key words:** program, system, organization.

Цель данной работы заключается в формировании внутри организации единой системы, позволяющей осуществлять эффективное хранение и обработку информации, связанной с наблюдением за соответствующими объектами предприятия.

Основой данной системы является база данных (БД). В ней структура рассматривается в виде набора именованных полей, на основе которых будет

осуществляться описание характеристик объектов одного класса. Сначала при формировании БД важно, чтобы была определена ее структура с учетом того, какое будет множество полей. Все последующие операции с базой данных определяются тем, насколько тщательным образом была спланирована структура записи. Внутри БД работа происходит с записями и полями, а не с отдельными ячейками [1]. Структура БД формируемого программного решения должна обеспечивать следующее (рис. 1):

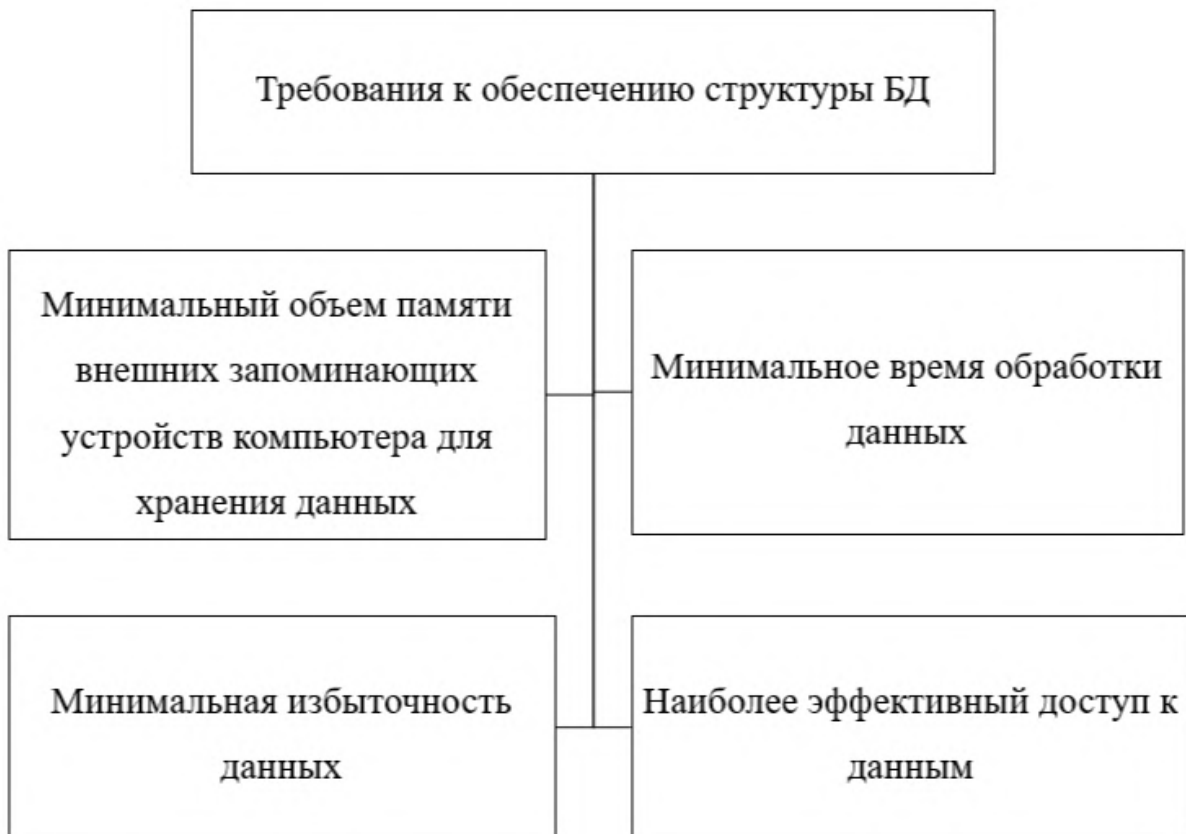

**Рис. 1. Требования к обеспечению структуры БД**

В рамках создаваемого программного решения необходимо, чтобы была реализована функция обработки информации об объектах предприятия. Важно предусмотреть возможность формирования различных отчетов по введенным критериям [2].

Ключевые требования к создаваемому программному решению показаны на рис. 2.

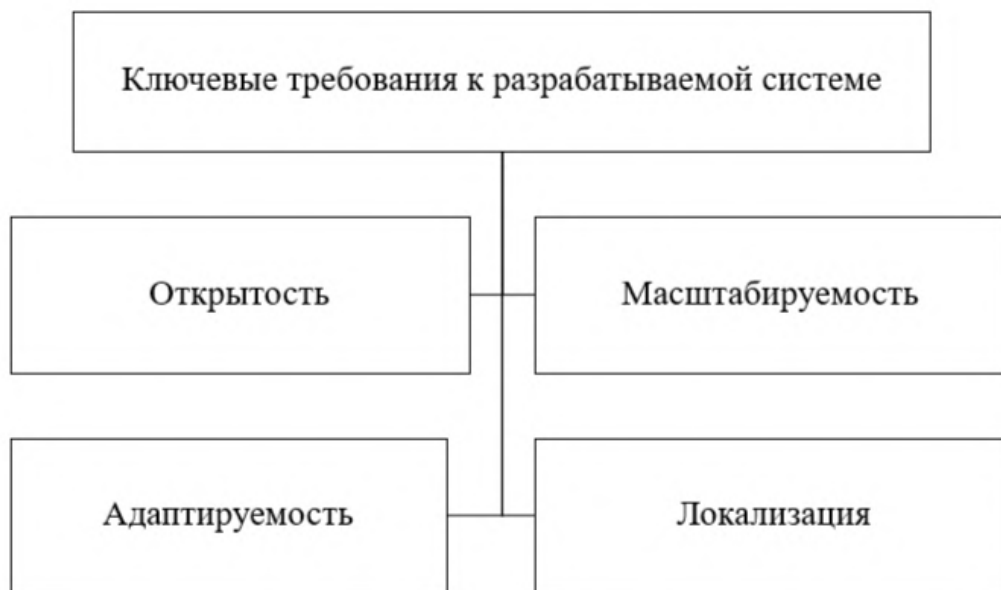

**Рис. 2. Ключевые требования к системе**

Нормальное функционирование разработанного программного продукта на компьютере пользователя может быть для различных установленных операционных систем. По итогам проведенного анализа инструментальных средств было принято решение использовать среду разработки Visual Studio в качестве оптимального инструмента для создания программного приложения.

Visual Studio рассматривается в виде универсальной интегрированной среды. Она дает возможности для поддержки различных платформ. На ее базе можно комплексным образом тестировать модули и разрабатывать программные решения. Система соответствует всем необходимым критериям для обеспечения высокого качества исходного кода. Чтобы программа эффективным образом работала, к информационному обеспечению предъявляются требования, представленные на рис. 3.

Рекомендуется, чтобы компьютер обладал достаточной производительностью для эффективной работы с приложением. Минимальные требования включают процессор с тактовой частотой не менее 1,5 ГГц, оперативную память объемом не менее 4 ГБ и свободное место на жестком диске от 10 ГБ для установки приложения и хранения данных. Для повышения удобства работы и визуального восприятия желательно использовать монитор с разрешением не ниже 1366x768 пикселей.

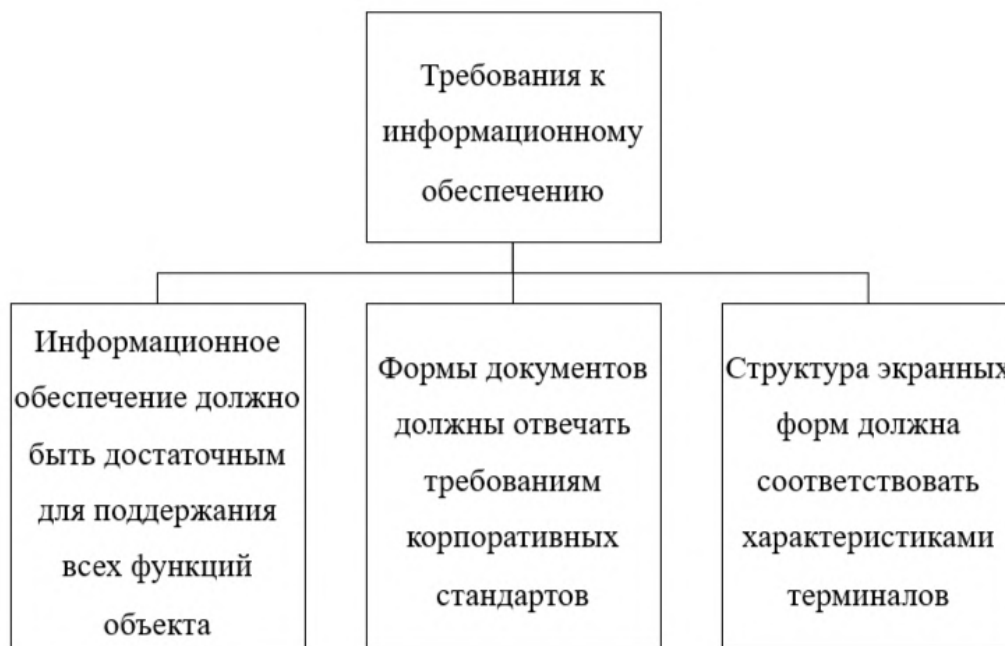

**Рис. 3. Требования к информационному обеспечению**

В программном продукте используются такие формы:

1. Сотрудники. Есть возможность получения полной информации о работниках организации. Предусмотрен инструментарий для добавления, удаления и изменения данных, то есть информация о кадровом обеспечении будет актуальной.

2. Приходные накладные. Есть возможность для ввода данных о поступлении различных объектов на предприятие.

3. Объекты. Есть возможность для получения данных о состоянии объектов в любой момент времени. Предусмотрен инструментарий для добавления, удаления и изменения данных.

4. Справочники. В них содержится информация о должностях сотрудников, поставщиках и категориях объектов. Предусмотрены возможности для добавления, удаления и изменения информации.

5. Отчеты. Есть возможности для формирования различных отчетных материалов. На их основе можно осуществлять мониторинг и принимать управленческие решения.

Например, в программном продукте есть возможность формирования отчетов, связанных с основными средствами, перемещением основных средств, приходными накладными.

Вывод. Результатом работы стал программный продукт, который решает основные проблемы наблюдения за объектами внутри предприятия. При разработке программного продукта были учтены потребности сотрудников организации, что позволило создать интуитивно понятный пользовательский интерфейс, не требующий длительного обучения. Работа может иметь дальнейшее развитие. Например, можно добавлять новые функциональные возможности, использовать расширенные аналитические модули. Программный продукт может быть адаптирован к потребностям различных учреждений.

### **Список литературы**

1. Нестерович И.В., Шаляпин Д.А., Мельников И.Ю., Плотников А.А. О проектировании систем передачи информации // В сборнике: Современное перспективное развитие науки, техники и технологий. сборник научных статей 2-й Международной научно-технической конференции. – Курск. – 2024. – С. 242-244.

2. Пресслер А.М., Абдурашидов А.Ж., Кострова В.Н. Об обеспечении устойчивой работы предприятий // В сборнике: Структурные преобразования экономики территорий: в поиске социального и экономического равновесия. Сборник научных статей 6-й Всероссийской научно-практической конференции с международным участием. – Курск. – 2024. – С. 288-291.

© А.С. Щербатюк, А.А. Жилейко,  
Ю.А. Уланова, 2025



**СЕКЦИЯ  
ФИЛОСОФСКИЕ  
НАУКИ**

**АЛЬТЕРНАТИВА «СЦИЕНТИЗМ И АНТИСЦИЕНТИЗМ»  
В РЕШЕНИИ ПРОБЛЕМЫ ЦЕННОСТИ  
НАУКИ В ЖИЗНИ ОБЩЕСТВА**

**Звягинцев Никита Сергеевич**  
**Столяров Дмитрий Алексеевич**  
магистранты

Научный руководитель: **Гаранина Ольга Денисовна**  
д.филол.н., профессор  
ФГБОУ ВО «Московский государственный  
технический университет гражданской авиации»

**Аннотация:** В статье рассматриваются сциентизм и антисциентизм как мировоззренческие позиции, различающиеся в оценке влияния науки на развитие общества. Дана обстоятельная характеристика позитивных и негативных сторон каждой из рассматриваемых позиций. Обоснован вывод о необходимости преодоления альтернативы сциентизма и антисциентизма в целях развития науки и преодоления негативных последствий неконтролируемого внедрения ее результатов.

**Ключевые слова:** сциентизм, антисциентизм, наука, научные исследования, критика научного объективизма.

**THE ALTERNATIVE TO «SCIENTISM AND ANTI-SCIENTISM»  
IN SOLVING THE PROBLEM OF THE VALUE  
OF SCIENCE IN THE LIFE OF SOCIETY**

**Zvyagintsev Nikita Sergeevich,**  
**Stolyarov Dmitriy Alekseevich**  
Scientific supervisor: **Garanina Olga Denisovna,**

**Abstract:** The article considers scientism and anti-scientism as worldview positions that differ in assessing the impact of science on the development of society. A detailed description of the positive and negative aspects of each of the considered positions is given. The conclusion about the need to overcome the alternative of scientism and anti-scientism in order to develop science and overcome the negative consequences of the uncontrolled implementation of its results is justified.

**Key words:** scientism, anti-scientism, science, scientific research, criticism of scientific objectivism.

В условиях стремительного прогресса науки и техники человечество сталкивается с новыми вызовами, обусловленными непредсказуемыми последствиями внедрения научных открытий в социальные процессы. Данная ситуация активизировала дискуссии о роли и перспективах науки в обществе, традиционно осуществляемые в русле противостояния сциентизма и антисциентизма, когда первый утверждает исключительность научного знания, а второй ставит под сомнение его способность решать важнейшие гуманитарные проблемы [1; 2; 3]. Однако в современных условиях ученые все чаще говорят о необходимости поиска общих оснований, способных сочетать объективизм научных знаний с гуманитарными аспектами жизни [4; 5].

В философии науки сциентизм определяется «как своеобразная вера в науку, ее могущество в решении всех проблем, которые стоят перед человечеством. На уровне теоретических построений сциентизм выступает в виде некоторой мыслительной конструкции, основанной на абсолютизации конкретно-научных критериев истины, методов познания и навязывания их в качестве единственно верной модели не только познания мира, но и наиболее истинного отношения к нему. Это не просто ориентация на рациональное постижение бытия, но и на узко-трактуемую рациональность» [5, с. 21].

При этом в качестве идеала самой науки, как правило, рассматривается точное математизированное естествознание, под воздействием успехов которого в познании законов природы и связанного с этим научно-технического прогресса и возникает сциентизм [6, с. 184]. Будучи не строго оформленной системой взглядов, а скорее некоторой идейной ориентацией, сциентизм проявляется по-разному в различных формах социокультурной деятельности.

Одной из центральных идей сциентизма является утверждение об объективности научного знания. Использование таких научных методов, как наблюдение, эксперимент и логический вывод, обеспечивает объективность и достоверность результатов. С точки зрения сциентизма использование строгого математического подхода в исследовании позволяет минимизировать влияние субъективных факторов исследователя на результат.

Сциентизм пропагандирует идею о том, что исключительно наука является движущей силой прогресса. По мнению приверженцев данной

позиции только успехи в научных исследованиях и технологическом развитии ведут к улучшению качества жизни и экономическому росту. В конечном счете, сциентистский подход пытается свести сложные человеческие отношения к простым математическим моделям с множеством упрощений и игнорированием человеческого опыта, что вызывает острую критику в философской литературе [1; 2].

Альтернативная мировоззренческая позиция в понимании роли и перспектив науки представлена антисциентизмом, ни в коей мере не отрицающим достижения науки и ее роль в жизни общества, но призывающим к критическому отношению к науке, её положению в культуре и её возможностям познать сложную жизнь людей [4, с. 135]. Антисциентизм обосновывает ограниченность науки, многогранность человеческого опыта и критикует научный объективизм и рационализм. Различные формы антисциентизма сильно различаются по степени радикальности в отношении к науке [4, с. 135-136].

Как было отмечено, одним из центральных аспектов антисциентизма является утверждение об ограниченности науки в решении социальных проблем. Антисциентисты утверждают, что научные методы имеют свои пределы и не могут дать исчерпывающих ответов на сложные социальные и философские вопросы. Разнообразие возможных знаний также является ключевым моментом этого подхода.

Важное место в теоретических взглядах антисциентизма занимает критика научного объективизма. Данная критика основывается на утверждении, что научные исследования обычно происходят в контексте определенной научной традиции и культуры. Это ставит под сомнение, насколько объективными могут быть такие исследования [3]. Важно признать, что сциентисты, которые стремятся к объективности, не могут избежать влияния субъективных факторов, например, связанных с выбором допустимых упрощений в интерпретации научных результатов конкретного исследователя.

Анализ специфики сциентизма и антисциентизма позволяет сделать вывод об альтернативности данных позиций в оценке роли науки. Вместе с тем есть основания обсуждать как позитивные, так и негативные стороны обеих философских позиций.

Если говорить о преимуществах сциентистского подхода, то можно выделить следующие положительные аспекты:

– первым, несомненно, будет вклад в развитие науки. Научный подход, который опирается на факты, на точное естествознание, привел к прорыву во многих областях. Именно благодаря научным открытиям и достижениям жизнь общества кардинально изменилась, расширяя возможности человека для осуществления разных видов деятельности. Новые технологии в политике, экономике, досуговой сфере являются результатом плодотворной научной работы в той или иной области;

– вторым значимым достижением сциентизма является стандартизация знаний. Благодаря четкой системе конструирования научного знания, мы получили достаточно стройную матрицу для исследования и познания мира. Следуя такой матрице, мы, например, можем повысить воспроизводимость и надежность эксперимента, т.к. он будет проводиться по унифицированной методике и с использованием унифицированных формул для расчета, а научный результат, который обрабатывается через такую систему, соответствует стандартам научности, что помогает людям доверять научным изысканиям [8];

– следующим преимуществом сциентизма можно назвать пропаганду критического мышления. Критическое мышление помогает найти подход к принятию правильного решения. Благодаря критическому подходу, так называемому взгляду со стороны, и фактическому анализу, мы, зачастую, принимаем правильные решения и в повседневной жизни.

После перечисления положительных сторон сциентизма может показаться, что этот подход к научному познанию единственно верный, однако антисциентисты с этим не согласны. Основными недостатками сциентистского подхода с точки зрения антисциентизма можно считать следующие:

– первое и самое очевидное, это вера в действительно объективный результат. Однако субъективизм в научном исследовании достаточно распространенная проблема. То, как исследователь интерпретирует, округляет, упрощает и пренебрегает некоторыми данными, в конечном итоге сказывается на результате. Кроме того, на исследователя оказывают давление различные культурные установки и цензоры, принятые в его окружении;

– второе – вера в науку как в панацею. Пренебрежение этической и культурной стороной научных исследований достаточно опасная вещь, особенно когда речь заходит, например, о генной инженерии и различных биотехнологиях.

Обсуждая позитивные стороны антисциентистской позиции можно выделить следующее:

– критика научного объективизма. Как уже говорилось ранее, вера в то, что исследователь может достичь беспристрастных результатов исследования, подвергается критике со стороны антисциентистов, которые утверждают, что на конечный результат может влиять большое число факторов. Например, к ним можно отнести личные убеждения, культурные и традиционные особенности исследователя, а подчас даже коммерческий интерес;

– доминирование этических акцентов при оценке научных исследований также можно отнести к положительным сторонам антисциентизма. Например, критика, которой подверглись научные изыскания в области генетики человека, привела к более тщательному анализу возможных последствий таких открытий;

– разнообразие подходов к познанию следует также упомянуть как преимущество антисциентистской позиции. Антисциентизм подчеркивает необходимость применения различных форм знания, например, традиционных, что может способствовать релевантности и точности исследования.

Однако, даже такой гуманистически ориентированный подход к научному познанию не лишен недостатков и имеет очевидные минусы:

– достаточно радикальные взгляды некоторых, в том числе отечественных, исследователей, которые представляют науку как враждебную человеческой свободе силу [3, с. 150]. Такие представления несут за собой риск неприятия научных достижений как таковых, в том числе жизненно важных достижений, связанных с медициной, что может иметь фатальные последствия;

– чрезмерная ориентация на культурные и этические аспекты также вредна, как и полное пренебрежение ими. Такая сфокусированная ориентация может привести к недостатку объективности, что сделает научное исследование менее обоснованным.

Исходя из проделанного анализа, можно сделать вывод, что каждый из рассматриваемых подходов к оценке роли науки и ее возможностей имеет как позитивные, так и негативные стороны, поэтому вряд ли единственно верным является один из подходов, скорее, только их симбиоз может привести к объективному научному познанию мира во всех его проявлениях. Что для этого нужно?

1. Интеграция различных форм знания, переход от традиционных форм научных исследований к междисциплинарным и трансдисциплинарным [9].

2. Значительное усиление этических аспектов научных исследований, разработка нравственных кодексов деятельности ученых в разных областях научного знания.

3. Повсеместное введение социальной экспертизы научных разработок. Важно осознавать, какие последствия для общества несут новые научные открытия, и как общество на них реагирует, как эти открытия воспринимаются людьми с различными культурными особенностями.

4. Объединение естественнонаучной, технической и гуманитарной составляющих в системе образования, что предполагает соответствующую разработку новых образовательных программ, ориентированных на системность получения знаний в разных областях науки. Цель образования при таком подходе – не подготовка многопрофильного специалиста, а развитие личности, ответственной за свою деятельность в разных сферах социальной жизни.

Таким образом, объединение позитивных аспектов сциентизма и антисциентизма, переход их из альтернативного противостояния в оценке перспектив и роли науки в единую мировоззренческую позицию, может привести к качественному скачку в научных исследованиях, нивелировать как сциентистские дискуссии о свободе научных исследований и ее ограничении этическими нормами, так и антисциентистские лозунги о «конце человечества» в результате неконтролируемого развития научных знаний.

### **Список литературы**

1. Гаранина О.Д. Ориентация на человека как основа матрицы информационного общества // Гуманитарный научный вестник. 2024. № 4. С. 105-110.

2. Осипов Н.Е., Михайлова Р.В. Об эволюции технологической роли науки в современном обществе // Социально-гуманитарные знания. 2018. № 4. С.38-48.

3. Карпова Л.М. Наука в кривом зеркале антисциентизма // Гуманитарные исследования. 2014. № 3 (4). С.150-151.

4. Худoley С.С. Философские и социальные основания антисциентизма // Известия МГТУ «МАМИ». 2014. № 1 (19). Т. 5. С.135-141.

5. Блашенков А.Н. Сциентизм и антисциентизм как ценностно - мировоззренческие ориентации // Вестник Чувашского государственного педагогического университета им. И.Я. Яковлева. Серия Гуманитарные и педагогические науки. 2012. № 1(73). С. 20-25.

6. Никифоров А.Л. Что дала человечеству наука Нового времени? // Вестник Томского государственного университета Философия. Социология. Политология. 2018. № 42. С. 179-187.

7. Кибишева Д.Ю. Сциентизм и антисциентизм как мировоззренческие позиции // Экономика и социум. 2022. № 10 (101). С.378-386.

8. Воспроизводимость научных результатов / сайт: Архив философской энциклопедии Стэнфорда (весенний выпуск 2024 года). [Электронный ресурс]. Режим доступа: <https://plato.stanford.edu/archives/spr2024/entries/scientific-reproducibility/> (дата обращения: 22 октября 2024).

9. Гаранина О.Д. Интеграция естественных и технических наук как эпистемологическая основа технологического развития общества // Известия Тульского государственного университета. Гуманитарные науки. 2019. Выпуск 4. С.150-156.

© Н.С. Звягинцев, Д.А. Столяров, 2025



**СЕКЦИЯ  
ПСИХОЛОГИЧЕСКИЕ  
НАУКИ**

## **О ПСИХОЛОГИЧЕСКОЙ ГОТОВНОСТИ РЕБЕНКА К ШКОЛЕ**

**Альшеровая Сымбат Асканбековна  
Төлегенова Айғаным Аманжолқызы**

студенты

Научный руководитель: **Аязбаева Асемгуль Темирхановна**

м.с.н., доцент

Евразийский гуманитарный институт

имени А.К. Кусаинова

**Аннотация:** Данная работа актуальна для психологической науки. В ней раскрываются особенности формирования психологической готовности детей старшего дошкольного возраста к школе. Представлены теоретический материал и результаты исследования влияния уровня психологической готовности к школе на дальнейшее обучение.

**Ключевые слова:** теория о психологической готовности к школе, ребенок дошкольного возраста, психологическая готовность к школе, методики исследования готовности детей к школе, результаты исследования психологической готовности к школе.

## **ABOUT A CHILD'S PSYCHOLOGICAL READINESS FOR SCHOOL**

**Alsherova Symbat Askanbekovna  
Tulegenova Aiganym Amanzholovna**

Scientific adviser: **Ayazbayeva Assemgul Temirkhanovna**

**Abstract:** This work is relevant for psychological science. It reveals the features of the formation of psychological readiness of senior preschool children for school. Theoretical material and results of the study of the influence of the level of psychological readiness for school on further education are presented.

**Key words:** theory of psychological readiness for school, preschool child, psychological readiness for school, methods of studying children's readiness for school, results of the study of psychological readiness for school.

Актуальность данной работы заключается в том, что в начальной школе первоклассник сталкивается с определенными трудностями в условиях систематического обучения, усвоения учебного материала, поддержания необходимого уровня дисциплины и др. Это означает, что для обеспечения готовности ребенка к школе необходима специальная система подготовки его к обучению в начальной школе. Данный материал также актуален для родителей детей, не охваченных дошкольной организацией по разным причинам. Поскольку подготовка к школе является планомерным процессом, необходимо организовать подготовку не только перед непосредственно посещением школы, но и в период младшего дошкольного возраста. Это должно осуществляться как в виде организованной учебной деятельности, так и в виде самостоятельной деятельности, в играх, труде, общении со взрослыми и сверстниками.

Дошкольное воспитание и обучение как первый уровень системы образования осуществляются в семье или в дошкольных организациях, независимо от формы собственности, что охватывает период от одного года до приема в первый класс. Предшкольная подготовка детей осуществляется с пяти лет в дошкольных организациях, предшкольных классах общеобразовательных школ, лицеев и гимназий, независимо от форм собственности, или в семье [1].

Известный детский психолог Леонид Абрамович Венгер отмечал: «Быть готовым к школе – это не просто умение читать, писать и считать. Быть готовым к школе – значит быть готовым все это знать» [2, с. 7].

Готовность ребенка к школе – это процесс комплексный, многосторонний и охватывающий все сферы жизни ребенка. Психологическая подготовка к обучению в школе связана с необходимым уровнем готовности к общению с одноклассниками, учителями в процессе обучения и освоения учебной программы [3, с. 16]. Данный процесс охватывает всю дошкольную жизнь. Поэтому, систематически подготавливая ребенка к школе, можно помочь будущему первокласснику войти в новый мир, спокойным и радостным.

Психологическая подготовка к школе формируется у детей не спонтанно, а постепенно: через игру, через труд, через общение с друзьями, через непосредственное воспитание. Выделим три наиболее важных характеристики (рис. 1).



**Рис. 1. Психологическая готовность ребенка к школе**

Факторы эффективной подготовки ребенка к школе и его легкой адаптации в школе: физическое здоровье, развитый интеллект, умение общаться с одноклассниками и взрослыми, умение систематически выполнять поставленные задачи, работу, умение считать и читать, пунктуальность и дисциплинированность, а также хорошая память и внимание, инициатива, воля и способность действовать самостоятельно.

Структура психологической готовности ребенка к школе включает в себя следующее (см. табл. 1).

**Таблица 1**

**Структура психологической готовности к школе**

№	Структура психологической готовности к школе	
1.	физиологическая	строгое соблюдение режима дня, нормальное развитие и состояние здоровья и многое другое
2.	интеллектуальная	способность сосредотачиваться, умение строить логические связи, развивать память, мелкую моторику рук, страсть к познанию, открытиям и многое другое. Интеллектуальная подготовка к школе предполагает также формирование у ребенка определенных навыков. Например, возможность выделить учебную задачу. Это требует от ребенка восхищения и поиска причин сходства и различий предметов, их новых качеств
3.	социальная	наличие качеств, влияющих на способность взаимодействовать с другими детьми, учителем, изменение характера, достигающего качественно нового уровня, проведение внутреннего анализа деятельности

Продолжение таблицы 1

4.	Эмоциональная	мотивация к обучению, умение концентрироваться, управлять эмоциями, умение управлять своим поведением, познавательной деятельностью по мере формирования интереса, появление желания учиться и наличие эмоционального состояния на приподнятом уровне. Помимо развития внимания, памяти, мышления, воображения, мелкой моторики рук, также важно формировать у ребенка социальные навыки.
----	---------------	---

Школа – это, прежде всего система социализации, в ее основе специальная дисциплинарная система. Урок – это форма организации обучения, имеющая свои правила и закономерности. Даже в самой дружелюбной учебной среде, если ребенок не знает слово «нельзя», он не сможет успешно учиться. Он должен уметь принимать ограничения других и уметь ограничивать себя. Если он хорошо учится, но не может завязать шнурки, не может правильно собрать портфель, ему будет в дальнейшем труднее учиться в школе[4, с. 23].

В ходе исследования психологической готовности учеников к школе, проведенного на базе одной из городских школ города Астаны, были получены следующие результаты

Для определения достоверности полученных данных в соответствии с методикой Керна-Йирасека [5] применялся критерий углового преобразования  $\phi$ , Фишера. Результаты приведены в таблице 2.

Таблица 2

**Результаты методики Керна-Йирасека по критерию  $\phi$**

Уровень	Шестилетний первоклассник	Семилетний первоклассник	Критерий $\phi$
Высокий	25 %	85 %	4, 107
Средний	60 %	15 %	3, 089
Ниже среднего	10 %	0 %	-
Низкий	5 %	0 %	-
	100%	100%	

Из таблицы 2 следует, что различия, выявленные в группах детей шестилетнего и семилетнего возраста, являются достоверными и статистически значимыми, то есть  $p \leq 0,01$ .

Для определения достоверности полученных данных по методике Д.Б. Эльконина «Графический диктант» [5] использовался критерий углового преобразования  $\phi$  Фишера. Результаты приведены в таблице 3.

Таблица 3

Результаты методики «Графический диктант»

Уровень	Шестилетний первоклассник	Семилетний первоклассник	Критерий $\phi$
1	2	3	4
Высокий	0%	50%	-
Выше среднего	20%	40%	1,798
Средний	55%	10%	3,247
Ниже среднего	25%	0%	-
Низкий	0%	0%	-

Из таблицы 3 следует, что выявленные различия в группах детей в возрасте от шести до семи лет являются достоверными и статистически значимыми, при этом  $p \leq 0,05$ .

Проведенное исследование позволило нам сделать следующие выводы и предложить ряд рекомендаций: высокий уровень школьной предрасположенности, необходимо использовать в воспитательной работе апробированные учебно-методические комплексы; для формирования коммуникативных умений у детей дошкольного возраста необходимо организовать мероприятия, включающие не только деятельность на уроке, но и деятельность во внеурочное время, обязательно наличие здоровых отношений между детьми и родителями.

Поскольку основной деятельностью для дошкольников является игра, то резкий переход к учебной деятельности вызывает у них некоторые трудности. Ребенок, впервые переступивший порог школы, тревожится при столкновении с педагогами и другими детьми, в процессе обучения появляются негативные эмоциональные переживания, страхи. Поэтому родителям необходимо оказывать психологическую поддержку своим детям в дошкольный период и на первом этапе обучения и ободрять.

Полученные посредством диагностики результаты

Психологическую готовность к школе и полученные по результатам диагностики можно использовать в практической работе психологов дошкольных учреждений, школьных психологов, специалистов возрастной психологии и педагогики.

**Список литературы**

1. Об утверждении модели развития дошкольного воспитания и обучения. Постановление Правительства Республики Казахстан от 15 марта 2021 года № 137.
2. Венгер Л.А. Психология. – Издательство: Просвещение. – 1988. – 336 с.
3. Гуткина Н.И. Психологическая готовность к школе. – М.: Академический Проект, 2000. – 184 с.
4. Дуйсенова Ж.К. Детская психология. – Алматы.: Нур-Принт, 2015. – 333 б.
5. Бескоровайная Н.В. Диагностика психологической готовности к школе детей шестилетнего возраста. ИПО СГГУ, 2006. – 38 с.

**СЕКЦИЯ  
СОЦИОЛОГИЧЕСКИЕ  
НАУКИ**



## **СМИ В СИСТЕМЕ ФАКТОРОВ ФОРМИРОВАНИЯ ОБЩЕСТВЕННОГО СОЗНАНИЯ В СОВРЕМЕННЫХ УСЛОВИЯХ**

**Размыслович Есения Александровна**

**Алексеев Дмитрий Алексеевич**

студенты

Научный руководитель: **Фролова Надежда Афанасьевна**

канд. соц. наук, доцент

ФГБОУ ВО «Орловский государственный  
университет им. И.С. Тургенева»

**Аннотация:** в статье наряду с другими факторами формирования общественного сознания рассматриваются современные СМИ. Авторы отмечают широкий диапазон манипулятивного арсенала, которым обладают СМИ и активно используются с целью воздействия на общественное сознание.

**Ключевые слова:** средства массовой информации, общественное сознание, формирование, манипулирование.

## **MEDIA IN THE SYSTEM OF FACTORS OF FORMATION OF PUBLIC CONSCIOUSNESS IN MODERN CONDITIONS**

**Razmyslovich Yesenia Aleksandrovna**

**Alekseev Dmitry Alekseevich**

Scientific supervisor: **Frolova Nadezhda Afanasyevna**

**Abstract:** the article, along with other factors in the formation of public consciousness, examines modern media. The authors note the wide range of manipulative arsenal that the media possess and actively use to influence public consciousness.

**Key words:** mass media, public consciousness, formation, manipulation.

Общественное сознание – сложный процесс, который формируется под влиянием различных факторов. Согласно общепринятому в отечественной гуманитарной науке подходу, на формирование общественного сознания оказывают влияние:

- географическая среда;
- экономические условия, определяющие уровень и качество жизни и потребления;
- политическая система;
- историческое прошлое;
- идеология;
- культура (культурные ценности, традиции, обычаи и нормы транслируются из одного поколения в другое, тем самым оказывают влияние на мировоззрение и представления людей);
- масс-медиа.

Однако следует отметить, что общественное сознание – явление не статичное, а динамическое – оно изменяется под влиянием социальных трансформаций, начало XXI века как раз и стало таким периодом преобразований: сменяются ценностные парадигмы, сформировалась виртуальная реальность, изменились векторы развития.

Одним из факторов формирования современного общественного сознания исследователи называют процессы глобализации. По мнению К.С. Арутюнян, под влиянием процессов глобализации сформировались новые качественные признаки общественного сознания: «переход от закрытого общественного сознания к открытому, формирование потребительского сознания, моральный кризис ценностной парадигмы, оказавший влияние на общественное сознание; виртуализация сетевыми технологиями создала новую реальность, где формируются новые формы общественного сознания (виртуальное, сетевое), которые сочетают в себе элементы как реального, так и виртуального мира» [1, с. 82].

Общественное сознание как открытая система приобретает способность интегрировать в себе свойства других социальных систем, делиться собственными качественными характеристиками, быть непосредственно включенной в глобальную социальную сеть.

К другим особенностям современного общественного сознания в условиях глобализации относятся «господство либерально-рыночной идеологии, единое информационное пространство, доминирование ценностей потребления, которые определяют тенденции появления сознания «раба-потребителя»» [2, р. 5].

Другим фактором формирования современного общественного сознания является информационное общество, а именно такой его структурный элемент,

как СМИ. Как отмечает С. Кара-Мурза, «СМИ являются главным инструментом воздействия на общественное сознание» [3, с. 150], поэтому следует более подробно рассмотреть данный фактор.

В научной литературе выделяются следующие функции СМИ в современном обществе:

- образовательная функция проявляется в том, что посредством СМИ аудитория получает знания, необходимые для формирования адекватной и объективной информации;
- социализирующая функция: СМИ являются каналом передачи ценностей, норм и образцов поведения, усвоение которых позволяет более эффективно адаптироваться в обществе;
- контрольная функция основывается, как правило, на авторитете общественного мнения;
- критическая функция: масс-медиа могут акцентировать внимание общественности на проблемных вопросах и дать негативную оценку происходящему;
- мобилизационная функция: СМИ способны в кратчайшие сроки побудить людей к совершению определенных политических действий или их вовлечению в политику [4].

Совокупность всех этих функций позволяет сделать вывод о том, что СМИ обладают практически неограниченными возможностями влияния.

Современные масс-медиа не только отражают, но и осмысливают происходящие события, конструируют социальную реальность, определенным образом формируют общественные идеи, умонастроения и мироощущения. Для этого используются эффективные способы убеждения и мобилизации людей, прямого воздействия на массы, в частности манипулятивные технологии.

Для манипуляции, существовавшей на протяжении всей истории человечества, сегодня открылись новые возможности и перспективы развития. Ученые выделяют разные формы проявления манипуляций общественным сознанием. Так, например, по мнению Е. Доценко, манипуляция представляет собой вид власти, «при котором обладающий ею влияет на поведение других, не раскрывая характер поведения, которое он от них ожидает» может воздействовать на поведение других [5, с. 48].

Н. Равочкин как фактор манипулирования общественным сознанием выделяет идеологию [6, с. 61]. Посредством идеологии происходят осознание, понимание и оценка отношений людей к событиям окружающей реальности,

социальным отношениям и проблемам, положению социальных групп и слоев, а также целям социально-экономического развития. Идеологию как механизм манипуляции выделяет и И.В. Князева, исходя из понимания идеологии как органической «составляющей всякой социальной тотальности», культурной матрице, интерпретирующей схему, объясняющую и регулирующую все сферы, и уровни общественной жизни» [7, с. 9].

Манипулятивный арсенал современных СМИ довольно обширен: от преднамеренного искажения и откровенной лжи относительно реальных фактов до создания у людей определенного (в том числе негативного) эмоционального настроения и психологических установок.

Дж. Браун в качестве фундаментального механизма манипулирования называет суггестию – способность убеждения в конкретных суждениях без предоставления самоочевидных логических оснований (при этом неважно, есть ли на самом деле такие основания или нет). Среди специфических приемов суггестии автор выделяет следующие:

- 1) использование стереотипов;
- 2) наклеивание ярлыков – одни из видов психологического программирования массового сознания;
- 3) повтор информации. Есть данные, согласно которым через 30 минут аудитория помнит только 60% содержания, в конце дня – 40%, в конце недели – 10%, в течение 10 дней информация исчезает из поля зрения аудитории, если она целенаправленно не поддерживается новыми фактами или периодическим повтором;
- 4) постановка риторических вопросов, или распускание слухов.
- 5) полуправда, метод, который нередко называют подлым, поскольку аудитории предлагает информация о конкретных, малозначительных фактах, при этом умалчивается более важная информация либо дается общая лживая интерпретация фактов;
- 6) метод создания «послеобраза» предполагает растерянность аудитории из-за недосказанности информации и потому постоянное к ней возвращение;
- 7) осмеяние. Эффект действия данного метода заключается в том, что при осмеянии некоторых высказываний или способов поведения человека к нему инициируется шутливое и несерьезное отношение, затем осуществляется перенос такого же отношения на другие его высказывания и взгляды. В итоге – имидж «несерьезного и некомпетентного человека», к мнению которого прислушиваться не следует.

Помимо названных методов в настоящее время активно используются и другие, например, приемы нейролингвистического программирования, опасность которых состоит в том, что они затрагивают не только сознание, но и подсознание человека; «спираль умолчания» – метод манипулирования общественным мнением; метод убеждения и другие.

И.М. Дзялошинский предлагает следующую классификацию уловок и приемов манипуляции в СМИ:

- а) использование механизмов социального контроля;
- б) актуализация, трансформация или формирование ментально-мифологических конструкторов;
- в) актуализация ценностно-эмоциональных представлений;
- г) управление информационным пространством;
- д) использование психологических автоматизмов;
- е) использование психологических и убеждающих логических уловок [8].

В современных условиях с помощью манипулятивных технологий помимо ценностей консюмеризма формируется некритическое восприятие реальности.

Создается особый тип реальности – медиареальность, специфика которой состоит в невозможности проверить правдивость и подлинность передаваемой информации. Для конструирования такой реальности применяются различные техники и методы, в том числе фальсификация, заведомо неправильная интерпретация, замалчивание или ограниченное освещение важных событий. Последнее сегодня является самым эффективным способом формирования псевдореальности. Причина состоит в том, что на «голову» современного человека сваливается столько информации, что он не в состоянии не только ее анализировать, но и воспринимать в полном объеме. Поэтому для типичного обывателя, которому не хочется думать и анализировать получаемую информацию, информационное пространство формируется журналистами из специально отобранного и частично интерпретированного новостного контента.

К специфическим средствам создания медиареальности, например, на телевидении, относятся и программная информационная политика: какие передачи смотреть зрителю и каково их содержание определяется конкретным телеканалом, который в свою очередь отражает интересы его владельца.

Сеть Интернет стала важным достижением эпохи глобализации и позволила осуществлять качественно новые функции в обеспечении общественной и личной коммуникации:

- ❖ мгновенно вступать в контакт с человеком, который находится в любой точке мира;
- ❖ проводить электронные конференции в режиме реального времени и мультимедийном режиме;
- ❖ иметь доступ к безграничному объёму информации;
- ❖ получать образование;
- ❖ осуществлять бизнес;
- ❖ проводить рекламные компании;
- ❖ повышать уровень комфорта человеческого существования;
- ❖ повышать эффективность взаимодействия общественного мнения и власти;
- ❖ оперативно реагировать на изменения ситуации в различных регионах страны и мира;
- ❖ организовывать СМИ в режиме реального времени и др.

Однако и в интернет-пространстве возникает проблема качественного отбора информации. Дело не только в том, что объем информации в нем еще больше и разнообразнее, чем в традиционных средствах массовой информации, но и в том, что ведущие поисковые системы, такие как Google, Bing, Yahoo, Rambler, Яндекс и другие являются, прежде всего, коммерческими предприятиями, чьи доходы напрямую зависят от рейтинга, посещаемости и продажи контекстной рекламы.

Как отмечает А. Швидунова, «размещение веб-сайтов любой информационной направленности в тематических каталогах указанных поисковых сервисов невозможно без соблюдения корпоративных правил, учитывающих односторонние интересы их владельцев. Доступность качественных информационных ресурсов интернета, в действительности, имеет фиктивный характер...» [4].

Интернет-СМИ в отличие от печатных медиа обладают особенностями, которые могут использоваться в целях манипуляционного воздействия:

1) Мультиформатность: интернет включает в себя не только аудиальную, аудиовизуальную, графическую и текстуальную формы передачи информации, но и динамическую анимированную инфографику или социальные приложения – новые формы интерактивного взаимодействия.

Мультиформатность позволяет манипулятору задействовать большее количество каналов репрезентативной системы человека, что значительно повышает эмоциональный резонанс и эффективность воздействия.

2) Интерактивность в интернет-СМИ имеет различные формы, например, оценочную (рейтинги, голосования, «лайки», «репосты») или текстуальную (высказывание мнения в комментариях к новостям, на форуме или в чате). Наличие обратной связи, диалогичность, с одной стороны, повышает доверие к медиа, с другой, предоставляет манипулятору возможность корректировать способы воздействия с целью повышения эффективности.

3) Персонализация: исследования показывают, что анализ файлов cookie, перемещений посетителей по сайту, данных их профилей в социальных сетях и прочей статистической информации позволяет подстраивать содержание веб-страниц под конкретных пользователей, с учетом выявленных у них аналитическим алгоритмом предпочтений, интересов и потребностей.

4) Конвергенция каналов доставки сообщений: манипуляционное сообщение, на каком бы сайте оно впервые не появилось, может быть передано пользователям по различным каналам. Причем распространителями могут быть все участники интернет-коммуникации.

5) Измеримость: в интернете существуют различные программные инструменты для анализа статистики посещений тех или иных веб-сайтов (например, Google Analytics или Яндекс.Метрика), позволяющие в реальном времени отслеживать популярность публикаций, собрать информацию о посетителях, способы его поведения на сайте. Оперативная информация позволяет манипуляторам лучше понимать объект воздействия, делать манипуляции целенаправленными, грамотно и эффективнее их проводить.

Манипулятивные методики, используемые в сети, как правило, базируются на простых и распространенных приемах, как-то:

– Оперативность. Источник информации, который первым сообщил о значимых событиях, становится более привлекательным для аудитории, чем другие. Это способствует формированию и закреплению предпочтения к данному источнику информации на будущее, по сравнению с теми, кто действует менее оперативно. Таким образом, на первый взгляд технический вопрос о скорости передачи сообщения перерастает в стратегический при проведении психологических операций. В связи с этим глобальная сеть стремится не просто к оперативности, а к сверхоперативности.

– Эффект присутствия. Данный прием основывается на создании иллюзии повсеместного наличия своих источников информации у конкретных пользователей.

Подобное достигается за счет быстрой передачи информации даже о незначительных событиях, происходящих в различных районах, заимствованием информации у коллег и конкурентов, использованием материалов из архивов, без соответствующего указания, или подменой сходным по внешнему виду материалом, пользуясь недостаточной компетентностью аудитории воздействия (на самом деле это чуть ли не самый главный метод «приручения» людей к сети).

– Придание сообщению видимости сенсационности. Эффект сверхоперативности обеспечивается использованием такого приема, как придание сообщению характера сенсационности (необычности, неординарности), причем даже в тех случаях, когда событие, о котором сообщается, не является таковым. Достигается данный эффект разными способами, например, манипулятор размещает свое сообщение первым в ряду других, или использует невербальные и паралингвистические средства.

– Предсказание событий. Этот прием базируется на человеческом сознательном или бессознательном интересе к своему будущему, поэтому любая информация о событиях, которые могут случиться, возбуждают людей.

– Сущность прием мнимого выбора состоит в том, что аудитории сообщаются различные точки зрения по какому-то вопросу. Однако это делается так, чтобы исподволь подвести потребителя к принятию той информации, которая нужна. Чтобы достичь данной цели манипулятор использует различные вербальные приемы:

а) включают в материалы так называемые «двусторонние сообщения», которые содержат аргументы за и против определенной позиции;

б) дозирует положительные и отрицательные компоненты сообщения: к положительной оценке добавляется немного критики, и наоборот, степень значимости отрицательной оценки усиливается добавлением аргументов позитивного характера;

в) осуществляет подбор фактов усиления или ослабления высказываний, т.е. манипулятор никаких выводов не предлагает, их должен сделать потребитель информации;

г) использует технику сравнения для того, чтобы показать значимость и масштабность каких-либо событий и явлений.



Это только малая часть приемов, используемые в Интернет для создания нужной эмоциональной реакции и формирования ожидаемого поведения объекта манипулирования.

Проведенный анализ показывает, что Интернет обладает огромным манипуляционным потенциалом. И обусловлено это, во-первых, тем, что в Интернет-СМИ циркулирует огромное количество информации, а ее повтор приводит к возникновению так называемого псевдонаучного, псевдодостоверного контента.

Во-вторых, изобилие информации в Интернете часто ведет к дезинформации, поскольку переадресация сведений происходит в форме свободного пересказа. Как пишет Е.В. Горина, данный вариант дезинформации «напоминает устно передаваемые в межличностной коммуникации сплетни, слухи – так называемое «сарафанное радио», когда часть информации трансформируется, искажается, следовательно, сведения уже не доходят до получателя в первичном виде, теряют свою суть, меняют значение, приобретают новые оттенки» [9, с. 51].

В-третьих, дезинформация в Интернете нередко приобретает характер спланированной акции, т.е. выступает заранее продуманным шагом по выкачиванию денег из пользователей Сети средствами рекламирования тех или иных товаров и услуг.

В-четвертых, манипулятивность Интернета часто базируется на объективной невозможности определить в Сети цели и мотивы автора.

В-пятых, в Интернете пользователи могут демонстрировать самые разные личностные качества и настроения от искренности и открытости до безапелляционности, резкости и жестокости, что в свою очередь расширяет диапазон манипуляторного воздействия.

Таким образом, можно сделать, во-первых, вывод о том, что на формирование общественного сознания оказывают влияние различные факторы, но самым значимым в современном обществе являются средства массовой информации и в целом все институты масс-медиа, включая Интернет-ресурсы и социальные сети. И во-вторых вывод о том, что, влияние масс-медиа на общественное сознание в современном обществе часто осуществляется путем целенаправленного использования манипулятивных технологий.

**Список литературы**

1. Арутюнян, К.С. Факторы формирования общественного сознания в современных условиях // Вестн. Сев. (Арктич.) федер. ун-та. Сер.: Гуманит. и соц. науки. – 2019. – № 3. – С. 80-87.
2. Kantola J., Liua Y., Peuras P., de Leeuw T., Zhange Y., Naaranojaa M., Segevf A., Huisingh D. Innovative Products and Services for Sustainable Societal Development: Current Reality, Future Potential and Challenges // J. Cleaner Production. 2017. Vol. 162. P. S1–S10.
3. Кара-Мурза, С.Г. Манипуляция сознанием. Век XXI. – М.: Алгоритм, 2015. – 454 с.
4. Швидунова, А. СМИ как субъект политического процесса и инструмент политических технологий: [Электронный ресурс]. – Режим доступа: [http://www.pr-club.com/pr\\_lib/pr\\_raboty/earlier/techn\\_13.htm](http://www.pr-club.com/pr_lib/pr_raboty/earlier/techn_13.htm). – Дата доступа: 16.02.2024.
5. Доценко, Е.Л. Психология манипуляции: феномены, механизмы и защита. – СПб. : Речь, 2003. – 304 с.
6. Равочкин, Н.Н. Проблема восприятия идеологии как типа духовного освоения действительности // Вестн. Москов. гос. обл. ун-та. Сер.: Филос. науки. – 2015. – № 1. – С. 61–67.
7. Князева, И.В. Манипуляция общественным сознанием: сущность, исторические формы, трансформация: социально-философский анализ: специальность 09.00.11 Социальная философия: автореферат диссертации на соискание ученой степени кандидата философских наук / Князева Ирина Васильевна. Воронежский государственный университет. – Воронеж, 2011. – 22 с.
8. Дзялошинский, И.М. Манипулятивные технологии в масс-медиа // Вест. Моск. ун-та. Сер. 10, Журналистика. – 2005. – № 1. – С. 29-54.
9. Горина, Е.В. Коммуникативные технологии манипуляции в СМИ и вопросы информационной безопасности: [учеб. -метод. пособие] / Е.В. Горина ; [науч. ред. Э.В. Чепкина] ; М-во образования и науки Рос. Федерации, Урал. федер. ун-т. – Екатеринбург : Изд-во Урал. ун-та, 2016. – 67 с.

© Е.А. Размыслович, Д.А. Алексеев, 2025

**СЕКЦИЯ  
ПЕДАГОГИЧЕСКИЕ  
НАУКИ**

**ИНДИВИДУАЛЬНАЯ ВОСПИТАТЕЛЬНАЯ РАБОТА  
С ОБУЧАЕМЫМИ В СИСТЕМЕ ИДЕОЛОГИЧЕСКИХ ЗАНЯТИЙ**

**Боровлева Татьяна Николаевна**

младший научный сотрудник  
ВУНЦ ВВС «ВВА имени профессора  
Н.Е. Жуковского и Ю.А. Гагарина»

**Салогуб Марина Леонидовна**

кандидат педагогических наук, доцент  
Сызранский филиал,  
Самарский государственный  
экономический университет

**Боровлев Алексей Юрьевич**

студент  
ВУНЦ ВВС «ВВА имени профессора  
Н.Е. Жуковского и Ю.А. Гагарина»

**Аннотация:** в данной работе рассмотрены вопросы индивидуальной воспитательной работы, проводимой в ходе идеологических занятий. Обращено внимание на аспекты, которые в первую очередь необходимо отмечать в ходе индивидуальной работы с обучаемыми.

**Ключевые слова:** идеологическая работа, обучение, воспитание, индивидуальное воспитание.

**INDIVIDUAL EDUCATIONAL WORK WITH STUDENTS  
IN THE SYSTEM OF IDEOLOGICAL CLASSES**

**Borovleva Tatiana Nikolaevna**

**Salogub Marina Leonidovna**

**Borovlev Alexey Yurievich**

**Abstract:** this paper examines the issues of individual educational work carried out during ideological studies. Attention is drawn to the aspects that must first be noted in the course of individual work with trainees.

**Key words:** ideological work, education, upbringing, individual upbringing.

Известно, что в основе традиционного метода воспитания кадров лежит индивидуальный подход к людям.

Успех работы руководителя идеологических занятий во многом зависит от его умения вести индивидуальную воспитательную работу. Можно без преувеличения сказать, что только те руководители добиваются высокого качества идеологических занятий, которые в совершенстве овладели методом индивидуальной работы с каждым обучаемым в отдельности. Они знают сильные и слабые стороны обучаемых группы, а поэтому заранее предвидят, как ими будет воспринят рассказ или беседа. Знание состава группы дает возможность оказывать в ходе занятия максимальное влияние на каждого обучаемого, своевременно помогать одним лучше усвоить материал, а другим устранить недостатки.

Практика лучших руководителей идеологических занятий подтверждает вывод о том, что индивидуальная работа с каждым обучаемым в отдельности является наиболее эффективным методом. Только владея этим методом, руководитель может добиться серьезных успехов в воспитании подрастающего поколения.

Для качественного проведения идеологических занятий руководителю необходимо научиться вести занятия с учетом индивидуальных особенностей каждого обучаемого. Знать и постоянно изучать обучаемых своей группы. Для успешного ведения занятий совершенно недостаточно знать фамилию и первичные данные обучаемых, крайне важно изучить особенности каждого обучаемого, иметь точное и ясное представление об уровне его развития, объеме знаний, знать его настроения, переживания и запросы. Знание людей помогает плодотворно вести индивидуальную воспитательную работу в группе.

Руководителя должна интересовать жизнь и деятельность того или иного обучаемого его группы, состав его семьи, круг товарищей, в котором он вращался, и т. д. Всестороннее знание индивидуальных качеств каждого обучаемого группы, его поведения, настроений и отношения к окружающему социуму поможет руководителю правильно оценить морально-нравственные качества обучаемого, своевременно откликнуться на все волнующие вопросы, связать теоретические положения с практикой, с жизнью.

Чтобы идеологические занятия проходили на высоком идейном уровне и оказывали максимальное идейное воздействие на обучаемых, необходимо каждому руководителю постоянно учиться проведения такого рода занятий, умению подойти к людям и вооружать их идеями и знаниями.

При проведении занятий и в жизни руководитель идеологических занятий является не только педагогом, но и воспитателем, наставником. Ему необходимо знать очень много о своих обучаемых условия их быта, чем интересуются его подопечные, конкретные вопросы, которые их волнуют, и всегда быть ориентированным на аудиторию. Ему необходимо учитывать в самом процессе доклада, лекции, беседы, что в данный момент особенно волнует данную аудиторию, что ей непонятно, что ей кажется особенно важным. По степени внимания, по вопросам, репликам, выступлениям, всегда уметь ловить настроение аудитории, пойти навстречу интересу аудитории, ответить на неясные вопросы, овладеть аудиторией.

Умение овладеть аудиторией, установить с ней необходимое взаимопонимание – важное качество руководителя идеологических занятий. Необходимо подходить к каждому обучаемому не свысока, а как к товарищу, как к равному. Обучаемые для руководителя идеологических занятий должны быть не объекты, а живые люди, требующие внимания к своим запросам. Аудитория должна видеть, что вопросы, которые объясняет руководитель идеологических занятий, близки ему самому, волнуют его, и это больше всего убеждает аудиторию. Умение просто разъяснить свои мысли, дружеский подход к аудитории составляют силу идеологической работы, делают ее особо плодотворной.

В большинстве своем руководители идеологических занятий всесторонне изучают обучаемых своих групп, повседневно общаются с ними и часто беседуют, дают нужные советы, заботятся об удовлетворении их запросов.

Заботливого руководителя волнует вопрос о том, почему в его группе отстают те или иные обучаемые, кто и по какой причине пропустил занятие. Не может руководитель проходить и мимо встречающихся изредка у отдельных обучаемых нездоровых настроений, ошибочных мнений, нечестных поступков. В таких случаях, выяснив причины таких явлений, он тактично, без укора должен разъяснить тому или иному обучаемому, в чем ошибочность его мнения, а если нужно, то поговорить об этом в присутствии всей группы.

К сожалению, еще не все руководители так поступают. Некоторые из них слабо изучают состав своей группы, хорошие и плохие качества каждого обучаемого, их нужды и запросы, мало заботятся о том, чтобы каждое идеологическое занятие помогало обучаемым найти свой правильный путь в этой жизни.

Только глубокое знание образа жизни группы, индивидуальных качеств и запросов обучаемых группы, умение с учетом этого строить рассказ, самостоятельную работу и беседу позволят руководителю избежать формализма и повысить действенность идеологических занятий.

Долг руководителя - вести индивидуальную воспитательную работу не только с отстающими и пропустившими идеологические занятия, но и с каждым обучаемым группы. До прихода в аудиторию каждый из обучаемых уже имеет за плечами определенный, пусть небольшой, жизненный опыт, свое мировоззрение, свои морально-ценностные ориентиры. Очень важна товарищеская, задушевная беседа руководителя с обучаемыми о том, как учиться и живет человек, какую он читает литературу, чем интересуется в повседневной жизни, его увлечения, хобби, в чем он ощущает недостатки, какие высказывает запросы. Из этих бесед руководитель, как правило, извлекает много интересных материалов, наблюдений и вопросов, на которые откликается в своем рассказе или беседе, в своей практической деятельности как руководитель идеологических занятий.

### **Список литературы**

1. Боровлева Т.Н., Боровлев А.Ю.. Морально-ценностная ориентация современной молодежи, теоретические подходы к определению понятий. / Научная школа военно-политической работы и ее вклад в обеспечение победы в специальной военной операции: история и современность (к 100-летию создания кафедры военно-политической работы Военного университета). Сборник материалов международной научно-практической конференции. Москва, 2023. С. 366-379.

2. Боровлева Т.Н., Боровлев А.Ю. Коррекция морально-ценностных ориентаций призывной молодежи. / Научная школа военно-политической работы и ее вклад в обеспечение победы в специальной военной операции: история и современность (к 100-летию создания кафедры военно-политической работы Военного университета). Сборник материалов международной научно-практической конференции. Москва, 2023. С. 399-404.

3. Боровлева Т.Н., Боровлев А.Ю.. Природа культуры межнационального общения и ее социальные функции. // Сборник статей Всероссийской научно-практической конференции. Петрозаводск. 2023. С. 205-211.

4. Боровлева Т.Н., Боровлев А.Ю.. Проблема межнационального общения в обществе. // Сборник статей II Международного научно-исследовательского конкурса. Петрозаводск. 2023. С. 162-167.

5. Боровлева Т.Н., Боровлев А.Ю.. Значение и содержание идеологических занятий. // Сборник статей III Международного профессионально-методического конкурса: Достижения в педагогической деятельности - 2024. Петрозаводск, 2024. С. 54-60.

6. Боровлева Т.Н., Салогуб М.Л., Боровлев А.Ю.. Методика проведения беседы по теме в рамках проведения идеологических занятий. // Сборник статей Всероссийского научно-исследовательского конкурса: ОБРАЗОВАНИЕ. НАУКА. ПРОРЫВ. 2024. Петрозаводск, 2024. С. 7-14.

7. Боровлева Т.Н., Салогуб М.Л., Боровлев А.Ю.. Методика проведения рассказа по теме при проведении идеологических занятий. // Сборник статей V Международного научно-исследовательского конкурса: СТАРТ В НАУКЕ – 2024. Петрозаводск, 2024. С. 8-14.



**СЕКЦИЯ  
ФИЛОЛОГИЧЕСКИЕ  
НАУКИ**

## КОНЦЕПТ «СТРАСТЬ» В РУССКОЙ НАЦИОНАЛЬНОЙ КУЛЬТУРЕ

**Шпак Валерия Александровна**

магистрант

ФГАОУ ВО «Национальный исследовательский Нижегородский  
государственный университет им. Н.И. Лобачевского»

**Аннотация:** статья посвящена рассмотрению национального своеобразия концепта «страсть» как яркого и многогранного явления, пронизывающего все сферы человеческой жизни. Рассмотрены представления о страсти, отразившиеся в русской литературе разных периодов. Проанализированы этимология и определения понятия «страсть» по данным словарей. Отражены особенности языкового воплощения концепта.

**Ключевые слова:** концепт, страсть, словарь, русская национальная культура, онтогносеология, серебряный век, языковое воплощение.

## THE CONCEPT OF «PASSION» IN RUSSIAN NATIONAL CULTURE

**Shpak Valeria Aleksandrovna**

**Abstract:** The article is devoted to the consideration of the national originality of the concept of «passion» as a vivid and multifaceted phenomenon that permeates all spheres of human life. The ideas of passion reflected in Russian literature of different periods are considered. The etymology and definitions of the concept of «passion» according to dictionaries are analyzed. The peculiarities of the linguistic embodiment of the concept are reflected.

**Key words:** concept, passion, dictionary, Russian national culture, ontognoseology, Silver Age, linguistic embodiment.

Когнитивная лингвистика центральной проблемой современной науки о языке ставит концептуализацию как процесс познания действительности. Наш с вами мир является совокупностью различных объектов живой и неживой природы, которые в свою очередь обладают определёнными качествами.

Сознание человека типизирует их в виде конкретных ментальных репрезентаций – концептов [1, с. 17]. Многие учёные, среди которых можно отметить Е.С. Кубрякову, Г.В. Токарева, М.В. Пименову, Д.С. Лихачёва и многих других, предлагают свою трактовку понятия «концепт». Дмитрий Сергеевич Лихачёв говорит, что концепт «не непосредственно возникает из значения слова, а является результатом столкновения словарного значения слова с личным и народным опытом человека. Рассматривая, как воспринимается слово, значение и концепт, мы не должны исключать человека. Потенции концепта тем шире и богаче, чем шире и богаче культурный опыт человека» [2, с. 281]. Невозможно не согласиться с данным утверждением, ведь в центре всегда стоит человек, со своими чувствами на психологическом, эмоциональном или физическом уровнях. Концепты имеют свойство мыслиться и переживаться, они выражают предмет каких-либо эмоций, симпатий и антипатий.

За значениями слов, что отражаются в словарях, стоит глубинная концептуальная информация, связанная с особенностями взаимодействия людей – носителей опеределённого языка – с окружающим миром, их личным восприятием тех или иных явлений и реалий. Всё это выстраивается в строгую систему, которую принято называть «языковой концептуализацией мира». По мнению З.Д. Поповой и И.А. Стернина, языковая картина мира является совокупностью зафиксированных в единицах языка представлений народа о действительности на опеределённом этапе развития народа [3].

Концепты возникают и развиваются в разных языках, и каждая конкретная языковая среда накладывает на них свой отпечаток. Николай Алексеевич Красавский подчёркивает, что «концепты в разных языках и культурах обычно не совпадают, поскольку разные языки по-разному отражают действительность, берут в основу формируемого понятия различные его стороны» [4, с. 4]. Это свидетельствует о том, что концепты в конкретной этнической концептосфере, обладают уникальными характеристиками, отражая этническое своеобразие.

В данной работе проанализировано многообразное явление – концепт «страсть». В русской национальной культуре данный концепт не является универсальным, он занимает особое место, наполняя собой и литературу, и народные традиции, и философию. Здесь *страсть* воспринимается не только как сильное чувство, но и как движущая сила, способная влиять на судьбы людей.

Обратимся к этимологии слова *страсть* по данным словаря М. Фасмера. Рассматриваемое нами слово происходит от праславянского *\*strastь*, от которого в свою очередь возникли: древнерусское, старославянское *страсть* (древнегреческий: *πάθος, ὀδύνη*), русское *страсть*, белорусское *страць*, чешское *strast* «горе, страдание, печаль», словацкое *strast'* – то же. В любом случае лексема *страсть* связана со *страдать*, из *\*strad-ть*. То есть этимологически понятие страсти связано со страданием, с тем, что приносило какую-то боль.

Обратимся теперь к трактовке понятия в толковых словарях. Лексема «страсть» воспринимается в словарных статьях достаточно неоднозначно и имеет широкую коннотацию. В словаре С.И. Ожегова и Н.Ю. Шведовой мы находим три разных значения слова:

1. СТРАСТЬ, -и, мн. -и, -ей, ж. 1) Сильная любовь, сильное чувственное влечение. *Воспылать страстью к кому-н.* 2) Сильно выраженное чувство, воодушевленность. *Страсти у спорщиков разгорелись. Со страстью делать что-н.* 3) Крайнее увлечение, пристрастие к чему-н. *Театр – его с. Увлечен до страсти чем-н. С. к картам. // унич. страстишка, -и, ж. (к 3 знач.).*

2. СТРАСТЬ, -и, мн. -и, -ей, ж, (прост.). 1) Страх, ужас. *Рассказывать про всякие страсти. Натерпелся страстей. До страсти – очень сильно или очень много. До страсти перепугался. Народу собралось - до страсти. Страсти-мордасти (разг. шутол.) – о чем-н. очень страшном.*

3. СТРАСТЬ, нареч. и в знач. сказ. (прост.). То же, что страх (в 3 знач.). *С. устал. Влюблен – с.! Народу на улицах – с. Страсть как (какой) – то же, что страх как (какой). Страсть как перепугался. Народу страсть как много. Мороз страсть какой!*

В словаре под редакцией Дмитрия Николаевича Ушакова можно выделить следующие словарные значения:

1. СТРАСТЬ, нареч. (простореч.). Очень, крайне, весьма. *Ему страсть хочется взбежать на огибавшую весь дом висячую галерею. Гончаров.*

2. СТРАСТЬ, страсти, мн. страсти, страстей, ж. 1) Сильное чувство, увлечение, создаваемое побуждениями инстинкта. *У спорящих разгорелись страсти. Всю жизнь в толпе людей затерян, порой доступен их страстям. Тютчев. // к чему, с инф. и без доп. Сильное влечение к чему-н., постоянная склонность. Меня огорчает только твоя несчастная страсть к игре. Л. Толстой.* 2) Сильная, безудержная любовь с крайним преобладанием чувственного, физического влечения. *Феб, увидев ее, страстию к ней воспылал.*

Пушкин. 3) преимущ. мн. Страдание, мучение (книжн. старин.). *Страсти христовы (церк.)*. 4) Страх, ужас, нечто страшное (простореч.). - *Развоевался так, что на поди. Страсти, да и только! Посуду колотит. А. Островский. До страсти* (простореч.) – крайне, очень. *Любит до страсти свой низменный край. Некрасов.*

В новом словаре Т.Ф. Ефремовой мы выделяем те же значения лексемы *страсть*, что и в толковом словаре С.И. Ожегова, то есть в словаре не отражается значение *страдания*. В «Большом толковом словаре русского языка» С.А. Кузнецова, как и в словаре Д.Н. Ушакова, есть значения *страдания, мучения* у слова *страсть* с пометой – *книжн.* Но данное значение занимает последний пункт в перечислении всех определений анализируемой нами лексемы.

Только в «Толковом словаре живого великорусского языка» Владимира Ивановича Даля главным стоит следующее значение:

- СТРАСТЬ ж. страсти мн. (страдать) страданье, муки, маета, мученье, телесная боль, душевная скорбь, тоска; особ. в знач. подвига, сознательное принятые на себя тяготы, мученичества. *Страсти Христовы. Страсти св. мучеников. Страсти ради нищих и воздыхания убогих, ныне воскресну, глаголет Господь, Псалм. Многия страсти претерпесте страданий, Евр.*

Можно заметить, что коннотация слова *страсть* достаточно неоднородная. Зависит это от присутствия данного понятия в разные периоды развития языковой картины мира. Слова с их значениями никогда не стоят на месте, они эволюционируют, развиваются вместе с изменениями в обществе и культуре. Концепт «страсть» имеет большое поле для исследования именно по тому, что в русской национальной культуре лексема «страсть» имеет несколько совершенно противоположных значений. Мы видим, что *страсть* как *сильная любовь, сильное чувство влечения* противостоит *страсти* как *страху*, и даже *страсти* как *телесной и душевной боли*. Нельзя не отметить, что значение страха отмечается в словарях с пометой *простореч.*, а значение мученичества с пометами *книжн. старин.* (за исключением толкового словаря В.И. Даля, в котором не указывается актуальное на сегодняшний день значение слова *страсть*).

Для более полного анализа мы можем обратиться к данным национального корпуса русского языка. В нём слово «страсть» чаще всего встречается со следующими коллокатами: «любить» (211 тысяч 585 раз – частота употребления коллоката) и «любовь» (138 тысяч 917 раз), «хотеться»

(102 тысячи 027 раз), «сильный» (100 тысяч 114 раз), «игра» (60 тысяч 554 раза), «истинный» (36 тысяч 084 раза). Немного реже лексема *страсть* употребляется со словами: «нежный» (25 тысяч 509 раз), «тайный» (24 тысячи 814 раз), «вспыхнуть» (13 тысяч 195 раз), «безумный» (11 тысяч 615 раз).

Приведённая статистика частоты сочетаний слова «страсть» с различными коллокатами демонстрирует, что в русской национальной культуре в данный период концепт «страсть» главным образом раскрывается в понятии «любовь». Кроме того, *страсть* как чувство любви очень сильное, об этом свидетельствует использование прилагательных «сильный», «истинный», «безумный», «всепоглощающий». А также употребление глаголов «любить», «хотеться», «вспыхнуть». Как можно заметить из проведённого анализа *страсть* ассоциируется и с «игрой» и используется в таких словосочетаниях как «испытывать страсть к игре в прятки», «её страсть – игра на скачках», «неуемная страсть к азартным играм».

Анализ данных национального корпуса русского языка показал нам, что страсть в значениях «страх» и «страдание» практически не используется. Таким образом, содержание концепта «страсть» напрямую связано со значением самой лексемы. И на данный момент истории главным значением лексемы *страсть* и внутренним содержанием концепта является именно понятие чувства «любовь».

### **Репрезентация концепта «страсть» в русской национальной культуре**

Анализ национального своеобразия концепта можно начать с рассмотрения представлений о страсти, отразившихся в русской литературе. И для начала вернёмся к лексеме *страсть* в значении «страдание». Отрицательное отношение христианского сообщества связано с тем, что *страсть* – это очень сильное, даже можно сказать, болезненное чувство, которое проявляется достаточно пылко, оно часто становится неконтролируемым, необузданным. Дмитрий Олегович Воробьёв, анализируя онтогносеологическую природу страсти, отмечает: «Объект настолько желанен, что нет ни одного препятствия, могущего помешать на пути к обладанию объектом страсти. Он вызывает практически религиозный пиетет и поклонение, яростное стремление в обладании предметом своих желаний. Всё негативное в субъекте нейтрализуется, все проблемы, связанные с обладанием предметом страсти, также отводятся на второй план» [5, с. 50]. Такое поклонение определённому объекту этой болезненной страсти, обожествление его, во

многим имеет связь с язычеством. Поэтому на раннехристианском этапе страсть рассматривается как грех и порок, как то, что приносит страдание.

Значение «страдание» у слова «страсть» сохраняется в русской культуре на протяжении долгого времени. Данное понимание страсти нам иллюстрирует эмоциональное состояние героев романа Фёдора Михайловича Достоевского «Идиот». Например, сильным, но разрушительным становится чувство страсти-страдания Парфёна Рогожина к Настасье Филипповне. Эмоции пылкого героя задают особый ритм повествования в романе – хаотичный и нестабильный. В результате состояние оцепенения, всегда вызываемое красотой Настасьи Филипповны, начинает резонировать с тем эмоциональным ритмом, который соответствует «рогожинскому пространству». Настасья Филипповна характеризует Рогожина следующими словами: «...потому у тебя во всём страсть, всё ты до страсти доводишь». Именно такая «страсть во всем» в индивидуальных чертах Рогожина приносит ему страдания и становится для него фатальной. Но нельзя исключать и составляющую «любовь» даже в таких взаимоотношениях. Можно было бы схематично изобразить раскрытие концепта *страсти* в романе: любовь + страдание = страсть.

В качестве примера такой же страсти в значениях «сильное чувственное влечение» и «мучение» можно привести и трилогию романов Алексея Николаевича Толстого «Хождение по мукам», а именно первую книгу «Сёстры». В данном тексте изображена страсть, которая захватила разум и победила женскую гордость, страсть как вид любви, которая разрушает и губит. Такая страсть-страдание передаётся через чувства двух героев: Дарьи Булавиной и Алексея Бессонова. Сталкиваются болезненное, мучительное чувство, от которого Дарья ищет спасения, и чувство Бессонова, которое разгорается от внезапного волнения до непреодолимого физического влечения. Можно выделить такие фразы как: «Вы вошли в меня, как болезнь.», «Его ноздри вдыхали благоухание духов и тот почти неуловимый, но оглушающий и различимый для каждого запах женской кожи. — Это сумасшествие...». Эмоциональный акцент концепта «страсть» передаёт значение кратковременности и болезненности данного чувства. В современных реалиях такое определение страсти превращается в симптом болезни, а точнее психического отклонения, которое в свою очередь тоже приносит тому или иному субъекту мучения и сильную не только душевную, но и физическую порой боль.

Если мы обратимся к периоду XVIII века, то можем заметить, что «страсть» меняет свою коннотацию. Василий Кириллович Тредиаковский ввёл в русскую поэзию такой образ как страсть-любовь, то есть лексема страсть приобретает значение «любви», «сильного чувства». Причём страсти сладостно мучительной, а иногда даже смертельной. Такая страсть Тредиаковским всегда чаще всего становится привнесённой извне, например, с помощью стрел Купидона в стихотворении «Прошение любви». Концепт страсти-любви как сильного чувства влечения мы можем найти в текстах М.В. Ломоносова, А.П. Сумарокова, М.Д. Чулкова. Например, страсть-любовь в песнях Сумарокова отличается нахождением в непрерывном конфликте с разумом, страсть становится сильнее рассудка: *«Стыд из сердца выгнать страсть мою стремится, А любовь стремится выгнать стыд. В сей жестокой брани мой рассудок тьмится, Сердце рвется, страждет и горит»* («Тщётно я скрываю сердца скорби люты»). Такое чувство охватывает всего человека, и он становится не властен над собой.

Наиболее частое использование лексемы «страсть» в национальном корпусе русского языка отмечалось в 1804 году. Данный факт можно объяснить приходом сентиментализма и предромантизма, которые провозглашали главным образом – чувственную природу личности. *Страсть* начинает ассоциироваться с неудержимой любовью к другому человеку.

Концепт «страсть» раскрывается в творчестве многих поэтов «серебряного века», таких как Б.Л. Пастернак, В.Я. Брюсов, М.И. Цветаева, А.А. Ахматова, С.А. Есенин. В культуре «серебряного века» «страсть» воспринимается как понимается как сильнейшая *любовь*, которая в свою очередь разделяется на любовь как восторг, некоторые воодушевление, устремление к божественному и прекрасному, и любовь-страсть как плотские влечения, которые могут сулить нечто порочное, болезненное.

В искусстве данного литературного периода страсть трактуется как *Эрос* (в древнегреческой мифологии – Бог чувственной, страстной любви), тесно связанный с искусством слова, где любовные чувства становятся как источником вдохновения, так и объектом художественного изучения.

Рассмотрим как выражается *страсть* в поэзии Валерия Яковлевича Брюсова. Концепт раскрывается в стихотворениях «Алтарь Страсти», «Царица Страсть», «Первые встречи», «Последнее счастье» и других. Некоторые учёные, занимающиеся исследованием творчества Валерия Брюсова, отмечают, что он – «поэт страсти» [6, с. 206]. В. Брюсов, описывая страсть, отмечает:



«Страсть в самой своей сущности загадка; корни её за миром людей, вне земного, нашего» [7]. Писатель изображает *страсть* с многих сторон: и как составляющую межличностных взаимоотношений, и как внутреннее необузданное чувство, которое пронзает людей, и как душевное и нежное чувство, и даже как важную часть мироустройства. Концепт *страсть* в стихотворениях наделяется особой силой, это чувство содержит в себе нечто таинственное.

В стихах Валерия Яковлевича Брюсова мы встречаем такие значения лексемы *страсть* как «сильная любовь», «сильное чувственное влечение», «сильная, безудержная любовь с крайним преобладанием чувственного, физического влечения», отмеченные во многих толковых словарях как главные значения данного слова. «Алтарь страсти» В.Я. Брюсов: «*Страсть, святыня вечная, Страсть, священный зов, Ты — связь бесконечная Зиждемых миров!*»

Сама лексема *страсть* заменяется индивидуально-авторскими синонимами: **сладострастье, блаженство** («Артуру ехать в далекий путь!»: «*Тебе служил я, любил тебя И ждал за годом год Теперь блаженство узнаю я!*»), **восторг** и **наслаждение** («Последнее счастье»: «*Все яркие песни восторга, восклицанья живых наслаждений*»), **нежность, соблазн, хотенье, истома** («Ответ»: «*Но прежней страстью, давней и знакомой, Дрожат людские бедные сердца Любовной, сожигающей истомой Без конца*»).

Чувственная сторона отношений между мужчиной и женщиной у Брюсова обнажена и наглядна, полна страданий и счастливых переживаний. *Страсть* описывается как неотъемлемая часть любовных отношений. Индивидуально-авторские синонимы отражают значимость *страсти* в мироустройстве, играют особую роль в раскрытии специфики эмоционально-чувственной концептосферы поэзии автора.

На сегодняшний день слово «страсть» носит в основном значения «сильного чувства влечения», «сильного желания чего-либо», «сильной любви», но с оттенком «болезненности». Часто понятия «любовь» и «страсть» становятся неразрывно связанными.

### **Особенности языкового воплощения концепта «страсть»**

Анализируемый нами концепт «страсть» отличается наличием хорошо развитой лексической парадигмы. Само слово *страсть* образует достаточно большой и широкий синонимический ряд, который представлен во многих словарях синонимов русского языка – в словарях З.Е. Александровой, Н. Абрамова, К.С. Горбачевича, в словаре коллектива авторов под общей редакцией профессора Л.Г. Бабенко.

З.Е. Александрова отмечает следующие синонимы: *страстность, пристрастие, любовь, вожделение, страх*. Кирилл Горбачевич выделяет синонимы: *увлечение, влюблённость, склонность, любовь, жажда, желание, интерес*. Большая группа синонимов представлена и в словаре под редакцией Л.Г. Бабенко, составленном целым коллективом авторов: *жар, огонь, пламя, пыл, страстность, горячка (разг.), любовь*. В данном словаре также выделяются группа синонимов прилагательных, которые мы чаще всего используем в словосочетаниях с лексемой «страсть»: *горячий, жаркий, жгучий, огневой, пламенный, пылкий, темпераментный, увлекающийся*.

Можно заметить, что все синонимы достаточно разные, но семантически объединённые концептом «страсть». Невозможно не отметить, что в каждом словаре содержится синоним *любовь*, что позволяет сделать вывод, что именно страсть-любовь является главной составляющей концепта.

В словаре эпитетов русского литературного языка К.С. Горбачевича отмечается большая база эпитетов с лексемой *страсть*. 103 эпитета выделено со значениями – воодушевление, душевный подъём; сильное влечение к чему-либо/непреодолимое желание чего-либо. Среди них: *безудержная, безумная, вечная, единственная, живая, мятежная (устар. поэт.), сильная, стихийная*. И 112 эпитетов отмечено со значением – сильной, безудержной любви, о чувственном влечении: *африканская, безбрежная, дикая (разг.), неодолимая, вулканическая, золотая*. Таким образом, лексема «страсть» обладает достаточно разнообразным и широким составом эпитетов, что свидетельствует о её многогранности и глубине эмоционального значения.

Проведённое исследование позволяет сделать вывод, что концепт «страсть» в русской национальной культуре представляет собой многогранное, неоднородное, но чувственное и эмоциональное образование. Страсть – это сложный многокомпонентный феномен, центральным компонентом которого является лексема *страсть*. Как пишет Воробьёв Дмитрий Олегович *страсть* «вовсе не вспышка, не внезапное ослепление, она разумна, осознанна, причинна, но подвержена сильным противоречиям и искажениям» [5].

Важно отметить, что концепт «страсть» не просто отображает объективную реальность, но и создаёт особенное чувственное представление, основанное на эмоционально и наглядно образном восприятии и накопленном духовном и физическом опыте. У концепта своё яркое языковое выражение и особенная культурная специфика, что подтверждается литературными и языковыми примерами.

**Список литературы**

1. Болдырев Н.Н. Язык и структура сознания // Когнитивные исследования языка. 2016. – № 24 – с. 17
2. Лихачёв Д.С. Концептосфера русского языка // Русская словесность. От теории словесности к структуре текста. Антология. М.: Academia, 1997, с. 280-287.
3. Попова З.Д., Стернин И.А. Очерки по когнитивной лингвистике / З.Д. Попова, И.А. Стернин. – Воронеж: «Истоки», 2001.
4. Красавский Н.А. Эмоциональные концепты в немецкой и русской лингвокультурах. Волгоград: «Перемена», 2001. — 495 с.
5. Воробьёв Д.О. Онтологические характеристики страсти // Теория и практика общественного развития. 2012. № 18.
6. Жирмунский, В.М. Валерий Брюсов и наследие Пушкина / В.М. Жирмунский // Поэтика русской поэзии. – СПб.: Азбука-классика, 2001. – С. 198 – 281.
7. Брюсов, В.Я. Страсть / В.Я. Брюсов // Среди стихов: 1894 – 1924: Манифесты, статьи, рецензии. – М.: Советский писатель, 1990. – С. 114 – 119.
8. Достоевский Ф.М. Идиот: роман. СПб.: Азбука, Азбука-Аттикус, 2023. 640 с.
9. Толстой А. Хождение по мукам. Кн. 1: Сестры [Электронный ресурс]— URL:[http://az.lib.ru/t/tolstoj\\_a\\_n/text\\_0200.shtml](http://az.lib.ru/t/tolstoj_a_n/text_0200.shtml).
10. Брюсов, В.Я. Собрание сочинений: в 7 т. / П.Г. Антокольский [и др.]. – М. «Худож. лит.». – 1973. – 496 с.: Т. II: Стихотворения 1909 – 1917.

© В.А. Шпак, 2025

# **СЕКЦИЯ ИСКУССТВОВЕДЕНИЕ**

**ПСИХОЛОГИЧЕСКИЕ АСПЕКТЫ ВОСПРИЯТИЯ ЦВЕТА.  
ВЛИЯНИЕ КОЛОРИСТИКИ НА ЧЕЛОВЕКА**

**Лисова Мария Сергеевна  
Малафеева Анастасия Евгеньевна  
Прокопьева Ариана Евгеньевна  
Косенко Виолетта**

студенты

ФГБОУ ВО «Санкт-Петербургский государственный университет  
промышленных технологий и дизайна»

Научный руководитель: **Шевердяев Антон Владимирович**  
доцент кафедры дизайна рекламы,  
заведующий сектором по работе с молодежной аудиторией  
отдела экскурсионно-лекционной работы

**Аннотация:** Статья исследует важность цвета в дизайне и визуальном восприятии, подчеркивая его влияние на эмоции и поведение человека. Она также выявляет, как цвета могут быть связаны с определёнными ассоциациями и психологическими эффектами. На примере исследований Казимира Малевича, подтверждается, что разные цвета могут вызывать совершенно разнообразные эмоции, такие как раздражение или подавление. Также немаловажную роль играет восприятие цвета на производстве, где от быстрой реакции на цветовой сигнал зависят жизни людей. Статья подчеркивает, что понимание колористической психологии может не только существенно улучшить дизайн и определить восприятие окружающей среды, но и отразить главные ценности и послыл.

**Ключевые слова:** цвет, психология, визуальное восприятие, гармония, сочетание.

**PSYCHOLOGICAL ASPECTS OF COLOR PERCEPTION.  
THE IMPACT OF COLOR SCIENCE ON HUMANS**

**Malafeeva Anastasia Evgenievna  
Lisova Maria Sergeevna  
Kossenko Violetta  
Prokopieva Ariadna Evgenievna**

Scientific supervisor: **Sheverdyayev Anton Vladimirovich**

**Abstract:** The article explores the importance of color in design and visual perception, emphasizing its influence on human emotions and behavior. She also reveals how colors can be associated with certain associations and psychological effects. Using the example of Kazimir Malevich's research, it is confirmed that different colors can cause completely different emotions, such as irritation or depression. Color perception also plays an important role in production, where people's lives depend on a quick response to a color signal. The article emphasizes that an understanding of color psychology can not only significantly improve design and determine the perception of the environment, but also reflect the main values and message.

**Key words:** color, psychology, visual perception, harmony, combination.

В настоящее время цвет играет одну из наиболее важных ролей в области не только дизайна, но и всего визуального восприятия. Наиболее простым и очевидным примером является то, как потребители категоризируют цветовые сочетания и определяют нежные голубоватые оттенки для продуктов, связанных с новорождёнными, яркие цвета для детей в возрасте от 3 до 12 лет и спокойные цветовые гаммы для взрослых людей. Почему же так происходит?

Дело в том, что каждый цвет имеет свою психологию и оказывает совершенно разное влияние на человека: «Один из самых раздражающих цветов – красный, а расслабляющий или нейтральные – салатовый, светло-голубой. Серый способен вызвать депрессию» [1 с. 1065]. К похожим выводам пришли участники тестирования, проводимого группой учёных психологов в 1957 году: «участники теста указывали на тесную связь между синим цветом и прилагательными «безопасный/комфортный», красным— «возбуждающий/стимулирующий», черным— «унылый/подавленный» [2, с. 649].

Об этой идее в своё время последовательно размышлял Казимир Малевич. Историк культуры и искусствовед Паола Волкова рассказывает, что он проводил эксперименты, когда брал девушек машинисток и помещал их работать с документами в комнату, выкрашенную в определённый цвет. Спустя время он заметил тенденцию, что от одного цвета у пациенток начинает болеть голова, а от другого появляется раздражительность и невроз. На основе этих выводов Казимир мог прогнозировать дальнейшее состояние девушек. Сам он писал: «У Марии Николаевны насморк начнётся через 6 часов, у Елены Михайловны кашель начнётся через 2 – 3 часа» [3].

По результатам данного исследования Малевич предложил следующие выводы: врачам он рекомендовал использовать в основном бирюзовый цвет,

так как психологически он вызывает большее чувство доверия, спокойствия и безопасности. Казимир считал, что белый цвет в больницах лишь усиливает боль и эмоциональное напряжение. В своей наиболее известной картине, так долго и активно обсуждаемой критиками, Казимир также внёс эмоциональную составляющую цвета. Исследователи считают, что автор чёрным хотел передать бесконечную пустоту, тревогу и неопределённость, заманивающую внутрь [3].

Интересным аспектом в данном исследовании также является техническая эстетика. Как известно, на производстве психология цвета тоже играет огромную роль. Именно поэтому все аварийные выходы горят одним оттенком, а средства пожарной защиты выкрашены в совершенно другой. На производстве, как и в обычной жизни, есть категоризация, например – в зелёный выкрашены пути эвакуационных выходов, так как именно этот цвет внушает безопасность, спокойствие и надёжность [4, с. 85]. Когда у человека случается паника, что зачастую бывает при экстренном происшествии, его на интуитивном уровне потянет к зелёному цвету. Соответственно, в него же выкрашены все средства защиты и медицинские препараты – в том числе по этой же причине большинство аптек на улицах имеют зелёные кресты.

Красный в производстве принято считать цветом пожарной безопасности. Его выбрали по нескольким факторам: этот цвет на уровне психологии чётко ассоциируется с тревогой, опасностью, экстренной ситуацией, что подталкивает человека на желание воспользоваться инструментарием в случае крайней необходимости. Также красный цвет наиболее чётко виден в условиях задымлённости или туманности, что помогает быстро сориентироваться. Он же, следуя пониманию схемы Иттена (рис.1), является противоположным зелёному, что даёт контрастную гармонию и чёткое разделение этих двух направлений [5]:



**Рис. 1. Цветовые схемы Иоганнеса Иттена**

Если помимо психологии также углубиться в физическую составляющую цвета (рис.2), то можно сделать вывод, что красный использовался определённо не только из-за восприятия, но и благодаря своим точечным характеристикам:

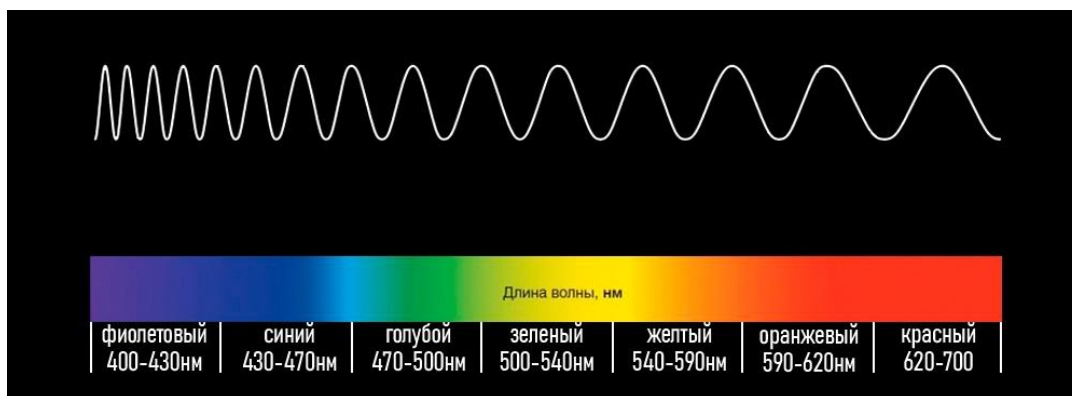

**Рис. 2. Схема длины волн в физическом восприятии**

Так, например, на схеме можно чётко определить, что в природе именно красный цвет имеет наиболее длинную волну, а, следовательно, за счёт обратно пропорциональной частоте, его будет видно издалека даже в туман, метели, бури и при любых задымлениях: «В 1871 году был открыт закон Рэля, согласно которому свет с более длинной волной рассеивается меньше. А у красного цвета длина волны самая большая среди видимых цветов — от 620 до 740 нанометров» [6]. Ярче него будет только белый. Именно этим и воспользовались строители железных дорог. Одним цветом было тяжело управлять движением, поэтому первый светофор состоял из двух цветов – красного и белого. Так продолжалось до тех пор, пока у одного из устройств не выпала красная линза. Машинист не смог определить ситуацию на дороге из-за чего в дальнейшем случилась страшная авария. С тех пор в промышленной индустрии принято использовать два наиболее контрастных цвета – запрещающий красный и разрешающий зелёный.

Помимо промышленности цветовые сочетания и гармонии используются повсеместно в дизайне. Они помогают определить характер и настроение компании, её рекламной продукции и посыл, который она хочет донести до потребителя. Так, например, компании, связанные с финансовой деятельностью, предпочитают использовать синие и зелёные оттенки цветов. Как было сказано выше, зелёный внушает доверие и безопасность [4, с. 76] в то время как синий на подсознательном уровне ассоциируется у человека со стабильностью, спокойствием и надёжностью [7].



Более броские и яркие цветовые гармонии любят использовать, например, заведения быстрого питания. Для визуального восприятия цветовой контраст отражает динамику и скорость, что важно для подобного рода обслуживания. Также интересно, что у людей яркие цвета, например, красный и оранжевый ассоциируются с доступностью и дешевизной продуктов: «...на подсознательном уровне красно-желтая гамма ассоциируется с доступными ценами, а основная целевая аудитория таких заведений - как раз люди среднего достатка» [8]. В то же время более дорогие кафетерии и рестораны, нацеленные на удержание посетителей, используют монотонные, монохромные и спокойные цвета, чтобы создать у потребителя чувство размеренности и спокойствия, ощущения места, где он мог бы расслабиться и отдохнуть. Такое поведение в визуальном сопровождении компании характерно не только для сферы питания, но и для большинства остальных. С помощью цвета можно буквально управлять поведением людей, однако из-за него же зависит главный фактор – вернётся ли посетитель в следующий раз: «Было выявлено, что при помощи использования цвета в помещении можно добиться определённого поведения и проявления необходимых эмоций человека...» [9, с. 96].

Грамотное использование и управление цветовыми гармониями помогает не просто выстроить необходимую визуальную коммуникацию с потенциальным потребителем и простым прохожим, но и отразить внутренние ценности компании. С помощью грамотно выраженной психологии цвета можно управлять сознанием и поведением людей. Именно поэтому в настоящее время является крайне необходимым изучение колористики и её влияние на сознание большинства людей [7].

### **Список литературы**

1. Ципящук, Б.А. Восприятие цвета человеком / Б.А.Ципящук. Бюллетень медицинских Интернет-конференций. Том 7 № 6. 2017, с. 1065;
2. Савеленко А.Д. Изучение влияния цвета на восприятие человека / А.Д. Савеленко. Научный журнал “Young Scientist” # 22 (260). Секция Психологии. 2019, с. 648-650;
3. Волкова, П.Д. Мост над бездной. Малевич. Чёрный квадрат. Выпуск документальной передачи про культуру и искусство. 2012-2014. Онлайн ресурс: URL: [https://youtu.be/PtzDf157LCI?si=ro3Wx08NO9tB\\_aPa](https://youtu.be/PtzDf157LCI?si=ro3Wx08NO9tB_aPa) (Дата посещения: 20.01.2025)

4. Браэм Г. Психология цвета пер. с нем. М.В. Крапивкиной. — М.: АСТ: Астрель, 2009. — 158 с.

5. Иттен И. Искусство цвета. [пер. с нем. и предисл Л.Монаховой] – М.: Д. Адронов, 2010. – 95 с.;

6. Пономарёв А. Почему цвета светофора – красный, желтый и зелёный? Интернет статья журнала TechInsider. Онлайн ресурс: URL: <https://www.techinsider.ru/vehicles/643833-pochemu-cveta-svetofora-krasnyu-zhyoltyu-i-zelenyu/> (Дата посещения: 27.01.2025)

7. Жолудова О. Теория цвета для дизайнеров, часть 1: Значение цвета. Интернет статья журнала UxJournal. Онлайн ресурс. URL: <https://ux-journal.ru/teoriya-tsveta-dlya-dizajnerov-chast-1-znachenie-tsveta.html> (Дата посещения: 27.01.2025)

8. Ерещенко М. Сила цвета: как рестораны используют цвет для повышения продаж. Интернет статья журнала Eat Out. Онлайн ресурс. URL: <https://eatout.ru/msk/article/maria-ereshenco/sila-cveta-kak-restorany-ispolzuyut-cvet-dlya-povysheniya-prodazh/> (Дата посещения: 27.01.2025)

9. Алгазина, Н.В. Психологическое восприятие цвета в интерьере / Н.В.Алгазина, Т.Г.Виноградова. Секция Психология. Научный журнал «Инновации в науке» № 7(56) 2016 г., с.96-100

**СЕКЦИЯ  
СЕЛЬСКОХОЗЯЙСТВЕННЫЕ  
НАУКИ**

**ИСПОЛЬЗОВАНИЕ МИКРОВОДОРОСЛЕЙ КАК ИСТОЧНИКА  
АНТИОКСИДАНТОВ В РАЦИОНАХ КРС И ИХ ВЛИЯНИЕ  
НА ПРОДУКТИВНОСТЬ И ЗДОРОВЬЕ**

**Юрченко Арина Дмитриевна**

студент

Российский государственный аграрный университет

МСХА имени К.А. Тимирязева

**Аннотация:** В статье раскрываются проблемы, возникающие в организмах крупного рогатого скота из-за повышения уровня активных форм кислорода. Будет рассмотрена литература по использованию микроводорослей в качестве источника антиоксидантов в производстве кормов для КРС. Автор анализирует их потенциальные преимущества и недостатки по сравнению с традиционными кормами.

**Ключевые слова:** антиоксиданты, активные формы кислорода, витамин Е, крупный рогатый скот, микроводоросли.

**THE USE OF MICROALGAE AS A SOURCE  
OF ANTIOXIDANTS IN CATTLE DIETS AND THEIR IMPACT  
ON PRODUCTIVITY AND HEALTH**

**Yurchenko Arina Dmitrievna**

**Abstract:** The current paper reveals the problems that arise in cattle due to an increase in the level of reactive oxygen species. The literature on the use of microalgae as a source of antioxidants in the production of cattle feed will be reviewed. The author analyzes their potential advantages and disadvantages in comparison with traditional feeds.

**Key words:** antioxidants, reactive oxygen species, vitamin E, cattle, microalgae.

Внутри клеток любого организма протекают биохимические реакции, в том числе и окислительно-восстановительные. Клеточный «редокс-статус» (от англ. RedOx – Reduction/Oxidation) определяет баланс между окислительными и

восстановительными процессами в клетке и поддерживается специализированными ферментами. Клетка любого организма сохраняет восстанавливающую среду. Однако при дисбалансе этой системы повышается уровень активных форм кислорода (АФК), в том числе и свободных радикалов – частиц, имеющих неспаренный электрон и обладающих вследствие этого высокой реакционной способностью. Действие таких частиц способно инициировать цепные реакции перекисного окисления липидов (ПОЛ) и повреждения ДНК. [1]

В нормальных условиях ПОЛ протекает на крайне низком уровне и необходимо для передачи клеточных сигналов и регуляции проницаемости клеточных мембран. Клетка инактивирует высвобождение АФК с помощью антиоксидантной системы, для защиты организма от накопления токсичных веществ в опасных для жизнедеятельности концентрациях.

Например, аскорбиновая кислота, или витамин С, наиболее распространенный водорастворимый антиоксидант (АО), синтезируемый растениями. В основном представлен в цитозоле и хлоропластах, где напрямую нейтрализует супероксидные и гидроксидные радикалы путем переноса электронов.

Токоферолы, или витамин Е ( $\alpha$ -токоферол), жирорастворимые молекулы, синтезируемые только фотосинтезирующими организмами, расположены в билипидном слое мембран, в том числе в мембранах хлоропластов. За счет своего строения, токоферолы способны отдавать атом водорода из хроманольного кольца, что позволяет остановить цепь реакций ПОЛ. В результате образуется гидропероксид, однако, токоферолы могут быть восстановлены под действием аскорбата и глутатиона на границе раздела мембраны и цитозоля.

Глутатион – водорастворимый трипептид (L- $\gamma$ -глутамил-L-цистенилглицин), который представлен в клеточных компартментах и играет важнейшую роль в антиоксидантной защите. Так же, как и аскорбиновая кислота, нейтрализует супероксиды и гидроксильные радикалы и играет роль в регенерации токоферола. К этому можно упомянуть роль глутатиона, как кофактора в нейтрализации пероксида водорода глутатионпероксидазой.

Фенольные антиоксиданты – большой класс соединений, молекулы которых содержат не менее 1 ароматического кольца, несущих 1 или более гидроксильных групп. Нейтрализация АФК фенольными кислотами происходит за счет переноса атома водорода, причем образованный фенольный

радикал стабилизируется за счет делокализации электрона внутри ароматического кольца.

Содержание антиоксидантов в традиционных кормах для КРС варьируется в зависимости от типа корма и его состава.

Злаки, используемые в рационах КРС, содержат фенольные соединения, которые обладают антиоксидантными свойствами. Например, кукуруза содержит токоферолы (витамин Е), в среднем 25–50 мг/кг сухого вещества. Пшеница содержит фенольные кислоты (феруловая кислота), которые в среднем составляют от 50 до 100 мг/кг сухого вещества, помогают бороться с окислительным стрессом.

Сено и силос из травяных культур также являются важными источниками АО. Люцерна богата каротиноидами, в зависимости от условий выращивания и хранения содержание может достигать 30-100 мг/кг и токоферолами (до 50-100 мг/кг сухого вещества). В травах, таких как клевер, содержание флавоноидов может составлять 50-150 мг/кг сухого вещества, в зависимости от сорта и условий выращивания. Витамин С, также содержащийся в травяных культурах, может присутствовать в концентрации 20-40 мг/кг сухого вещества, хотя часть его теряется при сушке. Также силос может повысить уровень содержания глутатиона, но конкретные значения будут варьироваться от обработки и качества корма.

В традиционные рационы КРС могут добавляться синтетические антиоксиданты. К примеру, содержание этоксикина, бутилгидроксианизол (ВНА), пропилгаллат в пищевой добавке Оксикап MS от фирмы Mima составляет 37%. При дозировке 50-500 г/т содержание данных антиоксидантов будет составлять от 18,5 мг/кг.

Таким образом, традиционные кормовые смеси для КРС содержат различные уровни АО соединений, которые полезны для здоровья животных. Однако антиоксидантные свойства кормов для животных исчезают при несоблюдении надлежащих условий хранения. Для животных некоторые АО являются витаминами, поэтому необходимо учитывать их содержание в рационе. Такие витамины, как Е и К, являются фенольными антиоксидантами, однако, в животном организме практически нет ферментов для синтеза ароматических структур, отсюда вытекает потребность поиска источника этих витаминов для добавления в рацион питания КРС.

Одним из перспективных вариантов источника антиоксидантов в кормах для КРС могут стать микроводоросли. Их важной особенностью является

способность фиксировать углекислый газ ( $\text{CO}_2$ ) из атмосферы и преобразовывать его в различные вещества (биомассу) с выделением кислорода ( $\text{O}_2$ ) в атмосферу. Преимущества для использования микроводорослей в биотехнологии обусловлены их широким разнообразием в сочетании с их быстрым ростом и высокой продуктивностью, а также возможностью контролировать выработку метаболитов с помощью условий культивирования. Микроводоросли состоят из липидов, углеводов, пептидов и белков, а также биологически активных веществ, включая витамины Е и С, и другие соединения.

Микроводоросли продуцируют большое разнообразие пигментов, таких как каротиноиды, хлорофилл и флавоноиды. Каротиноиды, например, – жирорастворимые соединения, основная роль которых, заключается в передаче световой энергии в хлорофиллы и защите фотосинтетической системы путем нейтрализации АФК и предотвращения их преобразования. За счет системы сопряженных двойных связей они считаются наиболее эффективными молекулами для дезактивации  $\text{O}_2$ . Взаимодействия каротиноидов со свободными радикалами могут идти по пути 3 механизмов: переноса атома водорода, моноэлектронного переноса и присоединения молекул. Однако эти реакции сложны и зависят от многих факторов: природы радикала, парциального давления кислорода, взаимодействия с другими антиоксидантами и др.[3] [5]

Так, микроводоросль *Chlorella vulgaris* содержит следующие значения антиоксидантов: витамин С — 4-6 мг/г сухого вещества; глутатион (в зависимости от условий культивирования) — до 1-1,5 мг/г сухого вещества; общее содержание каротиноидов —  $26.19 \pm 0.05$  мг/г сухого вещества, при этом значительную часть составляет б-каротин; хлорофилл — в пределах 10-15 мг/г сухого веса, что способствует его антиоксидантным свойствам.

Микроводоросль *Nannochloropsis granulata* имеет следующий состав: витамин Е ( $\alpha$ -токоферол) — около 0,2–0,5 мг/г сухого веса; Фенольные соединения — в пределах 10-12 мг/г сухого веса; Каротиноиды (в том числе астаксантин и зеаксантина) —  $26.96 \pm 0.60$  мг/г сухого веса. [4]

Преимуществами использования этих микроводорослей в кормах для крупного рогатого скота можно считать высокое содержание витамина С, глутатиона и каротиноидов у *Chlorella vulgaris*, что делает ее отличным средством для снижения окислительного стресса у крупного рогатого скота. А наличие витамина Е и фенольных соединений у *Nannochloropsis granulata*

дополнительно усиливает антиоксидантную защиту животных, в то время как каротиноиды, такие как астаксантин, поддерживают общее состояние здоровья и продуктивность.

Вместе эти микроводоросли являются полноценным источником антиоксидантов, что делает их ценным дополнением к кормам для крупного рогатого скота, улучшает состояние здоровья и, возможно, снижает потребность в синтетических антиоксидантах в рецептурах кормов.

Добавление микроводорослей *Chlorella vulgaris* и *Nannochloropsis granulata* в корма для крупного рогатого скота оказывает положительное влияние на молочную продуктивность благодаря их антиоксидантным свойствам. Микроводоросли содержат большое количество витаминов (особенно витамина Е), а также каротиноиды и фенольные соединения, которые играют решающую роль в снижении окислительного стресса и поддержании здоровья коров.

Исследования показывают, что добавление *Chlorella vulgaris* и *Nannochloropsis granulata* в рацион скота повышает содержание полиненасыщенных жирных кислот, особенно  $\omega$ -3, в молоке, что улучшает его питательную ценность для человека. Микроводоросли повышают концентрацию ДГК (докозагексаеновой кислоты) и ЭПК (эйкозапентаеновой кислоты) в молоке, что особенно важно для улучшения здоровья потребителей. Антиоксидант витамин Е наряду с другими соединениями сохраняет свежесть молока и останавливает окисление жира, тем самым продлевая срок годности молока.

Микроводоросли также способствуют улучшению качества мяса за счет своего антиоксидантного потенциала. Внутримышечные жиры увеличиваются благодаря высоким уровням полиненасыщенных жирных кислот, поступающих с микроводорослями. Это улучшает текстуру и сочность мяса, делая его более привлекательным для потребителей.

Антиоксидантные соединения, такие как каротиноиды и витамин Е, улучшают сохранность мяса, предотвращая процессы окисления липидов и улучшая вкус. Это также предотвращает появление неприятных запахов при хранении.

Включение *Chlorella vulgaris* и *Nannochloropsis granulata* повышает содержание  $\omega$ -3 жирных кислот, что делает мясо более питательным и полезным для здоровья, особенно для поддержания нормального уровня холестерина и профилактики сердечно-сосудистых заболеваний.



Микроводоросли могут быть получены в больших масштабах с использованием фотобиореакторов и открытых прудов, а затем собраны и переработаны для получения функциональных кормовых добавок для различных животных, в том числе и КРС. Экстенсивное культивирование микроводорослей в открытых водоёмах с целью получения биомассы и очистки сточных вод осуществляется с помощью простых и доступных технологий. Однако из-за сложности контроля температуры в открытых водоёмах, этот процесс обычно проводится в регионах с малым количеством осадков и небольшими колебаниями температуры в течение суток, например, в тропических и субтропических зонах. Использование закрытых установок с естественным освещением может улучшить условия культивирования микроводорослей. Это позволит более точно контролировать температуру и создать стабильную среду для роста микроводорослей. Такие установки могут быть применены в различных климатических условиях, не ограничиваясь только тропическими и субтропическими зонами. Это расширит географию регионов, где возможно культивирование микроводорослей.

Чтобы достичь максимальных концентраций антиоксидантов в *Chlorella vulgaris* и *Nannochloropsis granulata*, необходимо оптимизировать следующие условия культивирования:

Для фотосинтеза и максимального производства каротиноидов микроводоросли требуют интенсивного освещения в пределах 150-250 мкмоль/м<sup>2</sup>/с. Световой цикл должен составлять 12-16 часов в день.

Идеальная температура для культивирования *Chlorella vulgaris* и *Nannochloropsis granulata* — 20-25°C. Температуры выше 30°C могут снижать биосинтез антиоксидантов.

Для повышения содержания витаминов и каротиноидов важно поддерживать оптимальное содержание нитратов, фосфатов и магния в питательной среде. Особенно важно следить за концентрацией азота, так как дефицит этого элемента может стимулировать синтез каротиноидов, таких как бета-каротин, для защиты клеток от окислительного стресса.

*Chlorella vulgaris* лучше всего растёт при pH 7-8, а *Nannochloropsis granulata* предпочитает pH 7,5-8,5. Поддержание этого уровня способствует максимальному синтезу антиоксидантов.

Для активного фотосинтеза необходим постоянный приток CO<sub>2</sub>. Аэрация помогает поддерживать высокий уровень фотосинтетической активности, что в свою очередь способствует увеличению производства антиоксидантов.

В [2] исследовании микроводоросли *Chlorella vulgaris* культивировали в накопительном режиме в течение 72 ч. Для выращивания использовали лабораторные стеклянные фотобиореакторы закрытого типа объёмом 5 л с постоянным перемешиванием 5 л/мин. Система подачи углекислого газа была настроена таким образом, чтобы обеспечивался уровень pH от 7,0 до 7,2. Круглосуточная освещённость приёмной поверхности фотобиореактора составляла 12000 люменов, температура в фотобиореакторах – 28–30 С. И при таких условиях культивирования микроводорослей через 72 ч максимальная плотность культуры *C. vulgaris* достигла 1,95 г/л с ежесуточной продуктивностью. Содержание каротиноидов получилось  $0,0460 \pm 0,0001$  мг/г.

Таким образом, оптимизация условий культивирования микроводорослей позволит значительно повысить их антиоксидантную активность, что сделает их добавки в корм более эффективными для улучшения молочной продуктивности, состава молока и качества мяса у крупного рогатого скота.

Вместе эти микроводоросли являются полноценным источником антиоксидантов, что делает их ценным дополнением к кормам для крупного рогатого скота, улучшает состояние здоровья и, возможно, снижает потребность в синтетических антиоксидантах в рецептурах кормов.

### **Список литературы**

1. Меньщикова Е.Б., Ланкин В.З., Кандалинцева Н.В. Фенольные антиоксиданты в биологии и медицине, 2012, с. 4-14
2. Лукьянов В.А., Горбунова С.Ю., Грибовская И.В. Сравнительная оценка биохимического состава биомассы микроводорослей *Chlorella vulgaris* и *Scenedesmus obliquus*, 2021
3. Jordi Vignaud et al. Microalgae Produce Antioxidant Molecules with Potential Preventive Effects on Mitochondrial Functions and Skeletal Muscular Oxidative Stress, 2023
4. Ferreira, M., Teixeira, C., Abreu, H. et al. Nutritional value, antimicrobial and antioxidant activities of micro- and macroalgae, single or blended, unravel their potential use for aquafeeds, 2021
5. Noemie Coulombier et al. Antioxidant Compounds from Microalgae, 2021

© А.Д. Юрченко, 2025

НАУЧНОЕ ИЗДАНИЕ

**НАШ ВЫБОР – НАУКА!**

Сборник статей

V Международного научно-исследовательского конкурса,  
состоявшегося 27 января 2025 г. в г. Петрозаводске.

Ответственные редакторы:

Ивановская И.И., Кузьмина Л.А.

Подписано в печать 29.01.2025.

Формат 60x84 1/16. Усл. печ. л. 7.56.

МЦНП «НОВАЯ НАУКА»

185002, г. Петрозаводск,

ул. С. Ковалевской, д.16Б, помещ. 35

[office@sciencen.org](mailto:office@sciencen.org)

[www.sciencen.org](http://www.sciencen.org)



**НОВАЯ НАУКА**

Международный центр  
научного партнерства



**NEW SCIENCE**

International Center  
for Scientific Partnership

МЦНП «НОВАЯ НАУКА» - член Международной ассоциации издателей научной литературы  
«Publishers International Linking Association»

## ПРИГЛАШАЕМ К ПУБЛИКАЦИИ

1. в сборниках статей Международных  
и Всероссийских научно-практических конференций  
<https://www.sciencen.org/konferencii/grafik-konferencij/>



2. в сборниках статей Международных  
и Всероссийских научно-исследовательских,  
профессионально-исследовательских конкурсов  
<https://www.sciencen.org/novaja-nauka-konkursy/grafik-konkursov/>



3. в составе коллективных монографий  
<https://www.sciencen.org/novaja-nauka-monografii/grafik-monografij/>



<https://sciencen.org/>