

НОВАЯ НАУКА

Международный центр
научного партнерства



NEW SCIENCE

International Center
for Scientific Partnership

ЛУЧШАЯ НАУЧНО- ИССЛЕДОВАТЕЛЬСКАЯ РАБОТА 2026

Сборник статей III Международного
научно-исследовательского конкурса,
состоявшегося 15 июня 2026 г.
в г. Петрозаводске

г. Петрозаводск
Российская Федерация
МЦНП «НОВАЯ НАУКА»
2026

УДК 001.12
ББК 70
Л87

Ответственные редакторы:
Ивановская И.И., Кузьмина Л.А.

Л87 Лучшая научно-исследовательская работа 2026 : сборник статей
III Международного научно-исследовательского конкурса (15 июня 2026 г.).
— Петрозаводск : МЦНП «НОВАЯ НАУКА», 2026. — 238 с. : ил., табл.

ISBN 978-5-00276-122-7

Настоящий сборник составлен по материалам III Международного научно-исследовательского конкурса ЛУЧШАЯ НАУЧНО-ИССЛЕДОВАТЕЛЬСКАЯ РАБОТА 2026, состоявшегося 15 июня 2026 года в г. Петрозаводске (Россия). В сборнике рассматривается круг актуальных вопросов, стоящих перед современными исследователями. Целями проведения конкурса являлись обсуждение практических вопросов современной науки, результатов исследований, полученных специалистами в охватываемых областях, развитие методов и средств получения научных данных, обмен опытом. Сборник может быть полезен научным работникам, преподавателям, слушателям вузов с целью использования в научной работе и учебной деятельности.

Авторы публикуемых статей несут ответственность за содержание своих работ, точность цитат, легитимность использования иллюстраций, приведенных цифр, фактов, названий, персональных данных и иной информации, а также за соблюдение законодательства Российской Федерации и сам факт публикации.

Полные тексты статей в открытом доступе размещены в Научной электронной библиотеке Elibrary.ru в соответствии с Договором № 467-03/2018К от 19.03.2018 г.

УДК 001.12
ББК 70

ISBN 978-5-00276-122-7

© Коллектив авторов, текст, иллюстрации, 2026
© МЦНП «НОВАЯ НАУКА» (ИП Ивановская И.И.), оформление, 2026

Состав редакционной коллегии и организационного комитета:

Аймурзина Б.Т., доктор экономических наук
Ахмедова Н.Р., доктор искусствоведения
Битокова С.Х., доктор филологических наук
Блинкова Л.П., доктор биологических наук
Гапоненко И.О., доктор филологических наук
Героева Л.М., доктор педагогических наук
Добжанская О.Э., доктор искусствоведения
Доровских Г.Н., доктор медицинских наук
Дорохова Н.И., кандидат филологических наук
Ергалиева Р.А., доктор искусствоведения
Ершова Л.В., доктор педагогических наук
Зайцева С.А., доктор педагогических наук
Зверева Т.В., доктор филологических наук
Казакова А.Ю., доктор социологических наук
Кобозева И.С., доктор педагогических наук
Кулеш А.И., доктор филологических наук
Мантатова Н.В., доктор ветеринарных наук
Мокшин Г.Н., доктор исторических наук
Муратова Е.Ю., доктор филологических наук
Никонов М.В., доктор сельскохозяйственных наук
Панков Д.А., доктор экономических наук
Петров О.Ю., доктор сельскохозяйственных наук
Поснова М.В., кандидат философских наук
Рыбаков Н.С., доктор философских наук
Сансызбаева Г.А., кандидат экономических наук
Симонова С.А., доктор философских наук
Ханиева И.М., доктор сельскохозяйственных наук
Хугаева Р.Г., кандидат юридических наук
Червинец Ю.В., доктор медицинских наук
Чистякова О.В., доктор экономических наук
Чумичева Р.М., доктор педагогических наук

ОГЛАВЛЕНИЕ

СЕКЦИЯ ФИЛОЛОГИЧЕСКИЕ НАУКИ.....	7
ЭПИТЕТ КАК СПОСОБ ПЕРЕДАЧИ АВТОРСКОЙ ПОЗИЦИИ В ПРЕССЕ	8
<i>Бербекова Диана Анзоровна</i>	
ГЕНЕЗИС И ЭВОЛЮЦИЯ ТРОЛЛИНГА КАК РЕЧЕВОЙ СТРАТЕГИИ: ВЛИЯНИЕ НА КАЧЕСТВО ДИАЛОГА.....	14
<i>Варлыгина Полина Николаевна</i>	
ТЕОРЕТИЧЕСКИЕ ОСНОВЫ ВЫРАЖЕНИЯ СОМНЕНИЯ В СОВРЕМЕННОМ АНГЛИЙСКОМ ЯЗЫКЕ	19
<i>Гулаева Асият Алиевна</i>	
МОДАЛЬНЫЕ ГЛАГОЛЫ В ПРОИЗВЕДЕНИЯХ УИЛЬЯМА СОМЕРСЕТА МОЭМА	26
<i>Кумыкова Ариана Анзорона</i>	
КАТЕГОРИЯ ОБРАЗА АВТОРА КАК ОБЪЕМЛЮЩАЯ КАТЕГОРИЯ ХУДОЖЕСТВЕННОГО ТЕКСТА	33
<i>Молчанова Елизавета Олеговна</i>	
ОСОБЕННОСТИ ПУНКТУАЦИИ В АНГЛИЙСКОМ ЯЗЫКЕ: ФУНКЦИОНАЛЬНЫЙ И ЭКСПРЕССИВНЫЙ АСПЕКТЫ	39
<i>Острикова Арина Александровна</i>	
ОСОБЕННОСТИ УПОТРЕБЛЕНИЯ ПОСЛОВИЦ В СОВРЕМЕННОМ АНГЛИЙСКОМ ЯЗЫКЕ	45
<i>Попова Элина Александровна</i>	
АББРЕВИАТУРНЫЕ ПРОЦЕССЫ В АНГЛИЙСКОМ ЯЗЫКЕ	52
<i>Сельмурзаева Сабина Шамильевна</i>	
ИМЕНА СОБСТВЕННЫЕ В СОСТАВЕ ФРАЗЕОЛОГИЧЕСКИХ ЕДИНИЦ АНГЛИЙСКОГО ЯЗЫКА	59
<i>Хаишхожева Дарина Зауровна</i>	
СЛЕНГИЗМЫ В ПУБЛИЦИСТИЧЕСКОМ ДИСКУРСЕ.....	66
<i>Айсанова Салимат Хазретовна</i>	
ФОНЕТИЧЕСКИЕ ОСОБЕННОСТИ ТЕКСТОВ ПЕСЕН БЭД БАННИ	72
<i>Дубонос Майя Максимовна</i>	
ТОПОНИМЫ И ИХ СТАТУС В ЛЕКСИКЕ АНГЛИЙСКОГО ЯЗЫКА	78
<i>Захарова Виктория Таймуразовна</i>	
СИНОНИМИЯ В СОВРЕМЕННОЙ ЛИНГВИСТИЧЕСКОЙ ТЕРМИНОЛОГИИ: ТЕОРЕТИЧЕСКИЕ АСПЕКТЫ И ПРОБЛЕМЫ РЕГУЛИРОВАНИЯ.....	88
<i>Мануйло Анастасия Владимировна</i>	
РИФМОВАННАЯ СУБСТИТУЦИЯ НАЧАЛЬНОГО СОГЛАСНОГО В АНГЛИЙСКИХ ЛИЧНЫХ ИМЕНАХ	95
<i>Самуйленко Елизавета Ивановна</i>	

ПРИНЦИП ФОРМИРОВАНИЯ ОБРАЗА ПАРАЛИМПИЙЦА В НЕМЕЦКИХ СМИ.....	101
<i>Васецкая Валерия Евгеньевна</i>	
СЕКЦИЯ ПЕДАГОГИЧЕСКИЕ НАУКИ	109
МОДЕЛЬ ОБЕСПЕЧЕНИЯ КАЧЕСТВА МАТЕМАТИЧЕСКОЙ ПОДГОТОВКИ СПЕЦИАЛИСТОВ СРЕДНЕГО ЗВЕНА ПО ЮРИСПРУДЕНЦИИ.....	110
<i>Апет Ярослав Сергеевич</i>	
ПРОБЛЕМА ФОРМИРОВАНИЯ РЕГУЛЯТИВНЫХ УНИВЕРСАЛЬНЫХ УЧЕБНЫХ ДЕЙСТВИЙ ДЕТЕЙ МЛАДШЕГО ШКОЛЬНОГО ВОЗРАСТА В ПРОЦЕССЕ ОБУЧЕНИЯ	117
<i>Черкашина Полина Сергеевна</i>	
МЕЖДИСЦИПЛИНАРНАЯ ИНТЕГРАЦИЯ ПРЕДМЕТНОЙ ОБЛАСТИ «ИСТОРИЯ РОССИИ» В УСЛОВИЯХ ЦИФРОВИЗАЦИИ СИСТЕМЫ ВЫСШЕГО ОБРАЗОВАНИЯ.....	123
<i>Рогачев Сергей Владимирович</i>	
ВОЗМОЖНОСТИ ПРЕОДОЛЕНИЯ ЦИФРОВОГО НЕРАВЕНСТВА В СИСТЕМЕ ОБРАЗОВАНИЯ.....	137
<i>Стахова Анна Владиславовна</i>	
ВОЗМОЖНОСТИ ИСПОЛЬЗОВАНИЯ ИСКУССТВЕННОГО ИНТЕЛЛЕКТА В ОБРАЗОВАТЕЛЬНОМ ПРОЦЕССЕ В УСЛОВИЯХ ШКОЛЬНОГО ОБУЧЕНИЯ	148
<i>Вдовичев Данил Витальевич</i>	
ВЛИЯНИЕ УТРЕННЕЙ ГИМНАСТИКИ НА РАБОТОСПОСОБНОСТЬ ОБУЧАЮЩИХСЯ	159
<i>Чумакова Елена Алексеевна</i>	
СЕКЦИЯ МЕДИЦИНСКИЕ НАУКИ	163
РОЛЬ АМИГДАЛЫ (МИНДАЛЕВИДНОГО ТЕЛА) В ОБРАБОТКЕ ПОВЕДЕНЧЕСКИХ РЕАКЦИЙ И ЭМОЦИЙ	164
<i>Стрельникова Полина Андреевна</i>	
СЕКЦИЯ ЭКОНОМИЧЕСКИЕ НАУКИ	170
ВЛИЯНИЕ КОММУНИКАТИВНЫХ ТАКТИК МЕНЕДЖЕРА НА ЛОЯЛЬНОСТЬ КЛИЕНТОВ В КОНФЛИКТНЫХ СИТУАЦИЯХ	171
<i>Снисаренко Инна Вячеславовна, Недвижай Павел Дмитриевич</i>	
ПРОБЛЕМЫ УПРАВЛЕНИЯ ФИНАНСОВЫМИ РИСКАМИ КОММЕРЧЕСКИХ БАНКОВ	178
<i>Сальникова Кристина Александровна, Мяжкова Ксения Константиновна</i>	
ЭФФЕКТИВНОСТЬ ПЕРСОНАЛА ПРЕДПРИЯТИЯ: ОЦЕНКА И ПУТИ ПОВЫШЕНИЯ	187
<i>Старикович Анастасия Владимировна</i>	

СЕКЦИЯ СЕЛЬСКОХОЗЯЙСТВЕННЫЕ НАУКИ	194
ОЦЕНКА И ВЗАИМОСВЯЗЬ ХОЗЯЙСТВЕННО-ПОЛЕЗНЫХ ПРИЗНАКОВ КОРОВ-ПЕРВОТЁЛОК ДЖЕРСЕЙСКОЙ ПОРОДЫ	195
<i>Куленко Владлен Олегович, Чехранова Светлана Викторовна, Карапетян Анжела Кероповна, Николаев Сергей Иванович, Водяникова Вера Владимировна</i>	
СЕКЦИЯ ТЕХНИЧЕСКИЕ НАУКИ.....	201
РАЗРАБОТКА РЕКОМЕНДАЦИЙ ПО ИНФОРМАЦИОННОЙ СИСТЕМЕ ДЛЯ МОНИТОРИНГА МЕДИЦИНСКИХ ХАРАКТЕРИСТИК ЧЕЛОВЕКА	202
<i>Божкова Анна Николаевна, Бохонько Ульяна Альбертовна, Ляпустина Екатерина Александровна</i>	
КОМПЛЕКСНЫЙ МЕТОД ПМР-РЕЛАКСОМЕТРИИ И ЛАЗЕРНОЙ СПЕКТРОФОТОМЕТРИИ И ИЗМЕРИТЕЛЬНЫЙ КОМПЛЕКС ДЛЯ КОНТРОЛЯ Н-ПАРАФИНОВ В НЕФТИ.....	207
<i>Карачин Вячеслав Игоревич, Кашаев Рустем Султанхамитович, Козелков Олег Владимирович</i>	
ОБЗОР СОВРЕМЕННЫХ СВЕТОПРОЗРАЧНЫХ КОНСТРУКЦИЙ ДЛЯ ЗДАНИЙ.....	217
<i>Зайцев Артем Максимович</i>	
СЕКЦИЯ АРХИТЕКТУРА.....	225
КОЛОРИСТИЧЕСКИЙ АНАЛИЗ СОВРЕМЕННЫХ ЖИЛЫХ ЗДАНИЙ ВОКРУГ ЛАНДШАФТНОГО ПАРКА «МИТИНО»	226
<i>Приходько Алексей Александрович</i>	

**СЕКЦИЯ
ФИЛОЛОГИЧЕСКИЕ
НАУКИ**

ЭПИТЕТ КАК СПОСОБ ПЕРЕДАЧИ АВТОРСКОЙ ПОЗИЦИИ В ПРЕССЕ

Бербекова Диана Анзоровна

студент

Научный руководитель: **Вартанова Карина Юрьевна**

канд. фил. наук, доцент

ФГБОУ ВО «Пятигорский государственный университет»

Аннотация: В статье исследуется эпитет как средство передачи авторской позиции в прессе. Проводится анализ теоретических подходов к определению эпитета, его структурных и семантических классификаций, а также разграничения с логическим атрибутом. Выявляются основные функции эпитета в газетно-публицистическом стиле. Особое внимание уделяется механизмам передачи субъективной модальности через выбор оценочной лексики, контраст, неассоциированные эпитеты и цепочки определений. Делается вывод, что эпитет является ключевым инструментом имплицитного воздействия на аудиторию, при этом степень его экспрессивности варьируется в зависимости от типа издания.

Ключевые слова: эпитет, авторская позиция, англоязычная пресса, оценочность, газетно-публицистический стиль, функции эпитета.

EPITHET AS A MEANS OF CONVEYING THE AUTHOR'S STANCE IN THE PRESS

Berbekova Diana Anzorovna

Scientific adviser: **Vartanova Karina Yurievna**

Abstract: The article examines the epithet as a means of conveying the author's stance in the press. It presents an analysis of theoretical approaches to defining the epithet, its structural and semantic classifications, as well as a distinction between the epithet and the logical attribute. The study identifies the main functions of the epithet in the newspaper-publicistic style. Particular attention is paid to the mechanisms of conveying subjective modality through the choice of evaluative vocabulary, contrast, non-associative epithets, and chains of modifiers. The conclusion is drawn that the epithet is a key tool for implicit influence on the

audience, with its degree of expressiveness varying depending on the type of publication.

Key words: epithet, author's stance, English-language press, evaluativeness, newspaper-publicistic style, functions of the epithet.

Современное медиaprостранство характеризуется высокой плотностью информационных потоков и острой конкуренцией за внимание аудитории. Перед журналистом сегодня стоит задача не только оперативно сообщить о событии, но и сформировать у читателя определённое отношение к нему, часто незаметно направляя восприятие в нужное русло. Одним из наименее очевидных, но наиболее эффективных инструментов реализации авторской позиции является эпитет. Традиционно воспринимаемый как украшение речи и ассоциируемый прежде всего с художественной литературой, эпитет в публицистике приобретает совершенно иную функциональную нагрузку: он становится средством оценки, воздействия и манипуляции.

Актуальность исследования обусловлена возрастающей ролью средств массовой информации в формировании общественного мнения и необходимостью выявления лингвистических механизмов скрытого воздействия на аудиторию. Среди многообразных стилистических средств языка эпитет занимает особое место в силу своей субъективности и способности передавать эмоционально-оценочное отношение автора. Несмотря на длительную историю изучения, многие аспекты функционирования эпитета в публицистическом дискурсе остаются спорными, особенно в контексте выражения авторской позиции.

Целью исследования является определение структурно-семантических особенностей эпитета и выявление его функционального потенциала как средства передачи авторской позиции в прессе. Гипотеза заключается в том, что эпитет является не просто изобразительным приемом, а ведущим инструментом имплицитного выражения авторской модальности, причем эффективность этого инструмента напрямую связана с его способностью маскировать субъективную оценку под объективную характеристику.

В отечественной и зарубежной лингвистике эпитет традиционно рассматривается как стилистический приём, основанный на взаимодействии эмоционального и логического значений в атрибутивном слове или словосочетании [2, с. 85]. И.В. Арнольд уточняет, что эпитет может быть выражен различными частями речи – прилагательными, причастиями,

существительными в атрибутивной функции, наречиями и даже целыми фразами [1, с. 112]. По классификации эпитеты принято делить на структурные и семантические. К структурным типам относят простые эпитеты, выражаемые одним словом, составные, образованные от сложных прилагательных, двухступенчатые, включающие наречия-усилители, фразовые эпитеты, представляющие собой целую фразу с дефисами, инвертированные конструкции с предлогом «of», а также эпитеты-предложения, которые играют роль эмоциональной номинации. Семантическая классификация, в свою очередь, выделяет ассоциированные эпитеты, обозначающие неотъемлемую черту объекта, и неассоциированные, приписывающие объекту несвойственный, часто неожиданный признак. Как отмечает Т.Г. Хазагеров, именно неассоциированные эпитеты обладают наибольшей выразительной силой, создавая эффект новизны и наиболее ярко передавая субъективное видение автора [5, с. 156]. Кроме того, в рамках семантического подхода различают метафорические эпитеты, основанные на переносе смысла, перенесённые эпитеты, которые приписывают качество одного объекта другому, и постоянные эпитеты, утратившие в силу частого употребления свою первоначальную выразительность.

Одной из самых сложных проблем остаётся разграничение эпитета и логического атрибута. Логический атрибут выражает реальные, общепринятые свойства объекта, тогда как эпитет всегда субъективен и носит оценочный характер. Иногда нелегко провести чёткую границу между этими явлениями, поскольку в определённых контекстах нейтральное, казалось бы, прилагательное может насыщаться эмоциональными нюансами и начинать выполнять функцию эпитета [2, с. 90]. Правильное разграничение возможно только при тщательном рассмотрении контекста и понимании коммуникативного замысла автора [3, с. 67]. Именно через выбор между нейтральным логическим атрибутом и маркированным эпитетом журналист напрямую транслирует свою позицию.

Газетно-публицистический стиль представляет собой особую форму литературного языка, используемую в средствах массовой коммуникации. Его основная цель – донести информацию до аудитории, одновременно оказывая на неё влияние и формируя общественное мнение. Публицистический стиль характеризуется сочетанием контрастной стилистической окраски слов: в нём используется и книжная, и разговорная лексика, и высокого, и низкого уровня [4, с. 34]. К числу ключевых особенностей этого стиля относят стандартизацию

и клишированность, экспрессивность и оценочность, акцент на ясность и доступность, лаконичность заголовков, а также использование разнообразных языковых средств создания образа. Особый интерес представляет воздействующая функция публицистики, поскольку именно в её рамках раскрывается способность эпитета передавать авторскую позицию.

В газетно-публицистических текстах эпитеты служат нескольким различным целям, которые существенно отличаются от их роли в художественной литературе. Современные исследования позволяют выделить следующие основные функции эпитета в англоязычной прессе. Эмоциональная функция заключается в способности эпитета вызывать у читателя определённые чувства, такие как восхищение, возмущение или симпатия. Оценочная функция проявляется в выражении положительного, отрицательного или нейтрального отношения автора к описываемому объекту. Экспрессивная функция придаёт высказыванию большую выразительность и образность. Манипулятивная функция направлена на целенаправленное воздействие на читателя с целью формирования у него определённого мнения или установки. Функция создания образа подчёркивает роль эпитета в формировании целостного представления о человеке, событии или явлении. Наконец, текстообразующая функция указывает на участие эпитетов в создании связности текста и его смысловой структуры – повторяющиеся эпитеты могут выступать в качестве лейтмотива, задающего тональность всего текста. Важно отметить, что в газетных текстах указанные функции редко выступают в чистом виде; как правило, один и тот же эпитет выполняет одновременно несколько задач, что делает его чрезвычайно эффективным инструментом речевого воздействия.

Способность эпитета передавать точку зрения автора обусловлена его внутренней природой. Как уже отмечалось, эпитет сочетает в себе логическое и эмоциональное значение, позволяя автору одновременно идентифицировать объект и выразить отношение к нему. Эпитет действует тонко и неявно – он может даже создавать впечатление объективной оценки, в то время как на самом деле отражает субъективную точку зрения, выявляя предвзятость автора [2, с. 92]. Эта «атмосфера объективности», создаваемая эпитетами, является ключевой характеристикой их использования в прессе: автор прямо не заявляет, что считает политика плохим, а использует такие термины, как «tinkering» или «ineffective», заставляя читателя воспринимать негативное суждение как неотъемлемое качество самого предмета обсуждения.

Конкретными механизмами передачи авторской позиции через эпитеты выступают следующие. Во-первых, выбор эпитета с определённой оценочной окраской – это самый простой метод, когда автор выбирает прилагательное, несущее положительный, отрицательный или нейтральный подтекст. Во-вторых, создание контраста между эпитетами при описании разных объектов: положительные эпитеты для тех, кого автор поддерживает, и отрицательные – для тех, против кого он выступает. В-третьих, использование неассоциированных и метафорических эпитетов, которые, приписывая объекту неожиданное качество, обладают значительной выразительной силой и наиболее ярко передают позицию автора. В-четвёртых, нагнетание цепочек эпитетов, когда последовательное использование нескольких определений усиливает оценку и создаёт кумулятивный эффект. В-пятых, выбор структурной формы эпитета: фразовые эпитеты и эпитеты-предложения часто несут большую оценочную нагрузку, поскольку их необычная форма привлекает внимание читателя и подчёркивает субъективность оценки. В контексте передачи авторской позиции важно также различать качественную и бульварную прессу. Как отмечают исследователи, в качественной прессе авторская позиция выражается через эпитеты более сдержанно и тонко, тогда как в бульварной – открыто и гиперболизированно, с использованием окказиональных, часто речевых эпитетов, рассчитанных на немедленный эмоциональный отклик.

Полученные в ходе теоретического анализа результаты подтверждают выдвинутую гипотезу. Способность эпитета совмещать логическое и эмоциональное значения создаёт иллюзию объективности: читатель воспринимает оценочное суждение как неотъемлемое свойство самого объекта, а не как мнение автора. Это объясняет высокую частотность эпитетов в текстах политического дискурса. Особого внимания заслуживает манипулятивная функция эпитета. Здесь эпитет действует на подсознательном уровне, формируя у аудитории нужное отношение без явного давления. Например, цепочка эпитетов «tinkering, ineffective, weak» создаёт кумулятивный негативный образ, который трудно оспорить, поскольку каждая характеристика подаётся как факт.

Проведённое исследование позволяет сделать вывод, что эпитет в англоязычной публицистике выступает ключевым средством передачи авторской позиции. Благодаря своей субъективной природе и способности сочетать эмоциональную и логическую составляющие, эпитет даёт автору

возможность имплицитно направлять восприятие читателя, создавать образы, выражать оценку и даже манипулировать общественным мнением.

Таким образом, выявленные шесть основных функций эпитета – эмоциональная, оценочная, экспрессивная, манипулятивная, образная и текстообразующая – реализуются через конкретные языковые механизмы, такие как выбор оценочной лексики, контраст, неассоциированные эпитеты и цепочки определений. Эффективность эпитета как инструмента воздействия зависит от типа издания: в качественной прессе он действует более тонко, в бульварной – открыто и гиперболизированно.

Список литературы

1. Арнольд И. В. Стилистика. Современный английский язык / И. В. Арнольд. – Москва: Флинта, 2002. – 384 с.
2. Гальперин И. Р. Очерки по стилистике английского языка: опыт систематизации выразительных средств / И. Р. Гальперин; И. Р. Гальперин. – Изд. 2-е, испр. – Москва: URSS, 2011. – 375 с. – (Лингвистическое наследие XX века).
3. Добросклонская Т. Г. Медиатекст: теория и методы изучения / Т. Г. Добросклонская // Вестник Московского университета. Серия 10: Журналистика. – 2005. – № 2. – С. 28–35.
4. Кожина М. Н. Стилистика русского языка: Учебник / М. Н. Кожина, Л. Р. Дускаева, В. А. Салимовский. – Москва : Флинта, 2008. – 464 с.
5. Хазагеров Г. Г. Риторический словарь / Г. Г. Хазагеров. – Москва: Флинта, 2011. – 432 с.

© Бербекова Д.А.

ГЕНЕЗИС И ЭВОЛЮЦИЯ ТРОЛЛИНГА КАК РЕЧЕВОЙ СТРАТЕГИИ: ВЛИЯНИЕ НА КАЧЕСТВО ДИАЛОГА

Варлыгина Полина Николаевна

студент магистратуры

ВШСГНиМК

Северный (Арктический) федеральный университет

Аннотация: Статья посвящена исследованию феномена троллинга как коммуникативной стратегии, который получил широкое распространение в интернет-коммуникации (особенно в интернет-сети). В данной работе троллинг рассматривается в форумах 1980–1990-х годов и до современной цифровой информационной среды. Особое внимание уделяется эволюции троллинга: от безобидных форм речевой провокации или розыгрыша до системных практик дискредитации оппонента. В работе анализируются признаки данной стратегии в сопоставлении с работой О.С. Иссерс и проводится разграничение со смежными понятиями (флуд, флейм, холивор). На основе обобщения научной литературы делается заключение о том, что троллинг возникает как безобидное явление в интернет-пространстве, но эволюционирует в форму общения, которая, в свою очередь, характеризуется нарушением речевых норм, что способствует низкому качеству ведения диалога. Данная статья адресована лингвистам, экспертам и специалистам по интернет-коммуникации, всем, кто заинтересован проблемами цифрового взаимодействия.

Ключевые слова: троллинг, генезис троллинга, эволюция троллинга, речевая стратегия, стратегия дискредитации, интернет-коммуникация, социальные сети, провокация, деструктивное поведение.

GENESIS AND EVOLUTION OF TROLLING AS A SPEECH STRATEGY: INFLUENCING THE QUALITY OF DIALOGUE

Varlygina Polina Nikolaevna

Abstract: The article is devoted to the study of the phenomenon of trolling as a communicative strategy, which is widely used in Internet communication (especially on the Internet). In this work, trolling is considered in the forums of the 1980-1990s

and up to the modern digital information environment. Particular attention is paid to the evolution of trolling: from harmless forms of speech provocation or prank to systemic practices of discrediting the opponent. The paper analyzes the features of this strategy in comparison with the work of O.S. Issers and makes a distinction with related concepts (flood, flame, holivor). Based on a generalization of the scientific literature, it is concluded that trolling occurs as a harmless phenomenon in the Internet space, but evolves into a form of communication, which, in turn, is characterized by violation of speech norms, which contributes to the low quality of dialogue. This article is addressed to linguists, experts and Internet communication specialist, everyone who is interested in the problems of digital interaction.

Key words: trolling, trolling genesis, trolling evolution, speech strategy, discrediting strategy, Internet communication, social networks, provocation, destructive behavior.

Троллинг – неотъемлемая часть коммуникации, в том числе и сетевой. Его можно определить по ряду стратегий и тактик речевого поведения. Троллинг – коммуникативный феномен, ставший неотделимым от повседневной жизни каждого человека, в особенности – в интернете в целом и социальных сетях в частности.

В данной статье проводится анализ феномена «троллинга» как сетевой коммуникативной стратегии, инструмента дискредитации и как технологии самопрезентации. Так как «троллинг» в основном относится к форме сетевого общения, необходимо проанализировать как его возникновение и развитие, так и влияние на онлайн-коммуникации.

Троллинг (от английского «troll») – ловля рыбы на блесну. В скандинавской мифологии троллями называли уродливых, неприятных существ, приносящих зло. Впоследствии так стали называть людей, прибегающих к «троллингу» как форме общения. С развитием интернета и социальных сетей первоначально переносное определение троллинга заняло лидирующее положение. Потому в данный момент троллинг чаще всего определяется, в первую очередь, как вид виртуальной коммуникации, отличительной чертой которого является нарушение этики сетевого взаимодействия, выражающееся в виде различных форм агрессивного, оскорбительного или издевательского поведения [4].

Одно из первых упоминаний троллинга в литературе принадлежит Д. Донат, автору статьи, посвященной проблемам, связанным

с фальсифицированием идентичности в виртуальном пространстве. Так, согласно ее определению, троллинг – фальсификация личности интернет-пользователем без согласия остальных участников конкретной коммуникативной ситуации [4].

В данной статье троллинг рассматривается как деструктивная коммуникативная стратегия, нарушающая принципы диалога, основой которой является злоупотребление доверием других участников коммуникативной ситуации, манипулятивные и провокационные практики по отношению к ним с целью подключения к дискуссии наиболее ранимых и наивных участников пользователей сети интернет.

Зарождение самого феномена относят к периоду 1980–90-х гг. В данный период времени, предположительно ближе к концу 1980-х гг., сформировалось понятие «форумный тролль», однако же само явление намного старше. Троллинг в социальных сетях в свою очередь – относительно новое явление, еще недостаточно изученное [2]. Так, еще до массового распространения данного явления ему предшествовали иные виды коммуникативного поведения, преследующие схожие цели. К ним относятся спам, флуд, флейм, холивор. Участники коммуникативной ситуации стремятся к самовыражению, что приводит к популяризации образа тролля, так как данное самовыражение производится через выплеск негативных эмоций, нарушающих правила сетевого этикета.

Тролли же не столько выплескивают свой собственный негатив, сколько провоцируют на эмоции других людей. Воспроизводя в участнике коммуникативной ситуации определенные эмоции и состояния, тролль стремится к получению удовлетворения от развития конкретного эпизода общения. Для этой цели они прибегают к механизму действий, сходного с имитационными коммуникативными стратегиями, представляя себя как человека определенной позиции (политической, идеологической или другой).

Изначально троллинг был прямолинейный. Тролль бросал «наживку», представляющую собой вопрос или утверждение, не имеющие под собой никаких оснований, и ждал, пока кто-то откликнется [1]. Троллинг развивался и со временем получал все большее распространение, однако еще долгое время считался безобидным, и только во второй половине 1990-х гг. стали появляться разновидности троллей, ставящие своей целью уничтожение той или иной социальной группы в сети интернет [1]. Пусть и в настоящее время троллинг,

как форма шутки и розыгрыша, все еще сохранился, параллельно ему получили развитие более жестокие его формы.

Так, например, одной из форм троллинга является дискредитация. Если обратиться к работе «Паша-Мерседес, или речевая стратегия дискредитации» за авторством О.С. Иссерс, можно выделить ряд признаков стратегии дискредитации, к которым относятся: реализация через частные стратегии (обвинение, оскорбление, насмешка); воздействие на обработку информации адресатом с целью формирования определенного негативного представления об объекте дискредитации; использование языка для создания определенной негативной семантики, связанной с объектом; использование риторических приемов (убеждение, привлечение внимания, повторы, преувеличения, метафоры) для усиления эффективности дискредитации и обеспечения ее приемлемости [4].

Все признаки стратегии дискредитации есть и в троллинге, однако уравнивать данные понятия также нельзя, так как коммуникативная стратегия представляет собой когнитивный план общения с целью контроля оптимального решения коммуникативных задач в условиях недостатка информации, а тролли не строят планов на троллинг и не пытаются понять ни автора, ни его точку зрения [4].

Наибольшее распространение троллинг получил за счет наличия доступа к высокоскоростному интернету у большего числа пользователей сети, а также за счет появления новых способов передачи информации. Так, вместе с популяризацией и развитием социальных сетей они стали главным прибежищем современных троллей, которые развивают троллинг за счет собственного интереса, любопытства, желания самоутвердиться и поспорить.

Троллинг в социальных сетях постоянно совершенствуется, так как появляются новые механизмы и способы его осуществления, тем самым усиливая значимость данного феномена и его влияние на общество. Многие участники социального взаимодействия в сети негативно оценивают деятельность троллей, что приводит к созданию специальных методов борьбы с данной формой коммуникативного поведения, в том числе и при помощи привлечения к юридической ответственности, что не мешает троллям активно вести свою деятельность в сети.

Изначально возникнув как безобидное явление, троллинг эволюционировал в форму общения, характеризующуюся нарушением этических норм, злоупотреблением доверия и использованием манипулятивных

и провокационных практик. Влияние троллинга проявляется в создании агрессивной и некомфортной среды общения, провоцировании конфликтов и негативных эмоций, затруднении конструктивного взаимодействия между участниками коммуникативной ситуации. Его популяризация способствует распространению негативных форм коммуникативного поведения, что в конечном итоге оказывает существенное негативное воздействие на качество и эффективность онлайн-коммуникации.

Список литературы

1. Акулич М. Троллинг в социальных сетях: возникновение и развитие. Тюмень, 2012. – URL: <https://cyberleninka.ru/article/n/trolling-v-sotsialnyh-setyah-vozniknovenie-i-razvitie/viewer> (дата обращения 11.08.2025).
2. Внебрачных Р. Троллинг как форма социальной агрессии в виртуальных сообществах. М. 2012. – URL: <https://cyberleninka.ru/article/n/trolling-kak-forma-sotsialnoy-agressii-v-virtualnyh-soobschestvah> (дата обращения 10.05.2026).
3. Иссерс О. С., Стратегия речевой провокации в публичном диалоге. М., 2009. – URL: <http://www.philology.ru/linguistics2/issers-09.htm> (дата обращения 05.05.2026).
4. Сильникова Л.Н. Дискурс троллинга. Ялге, 2016. – URL: <https://cyberleninka.ru/article/n/diskurs-trollinga> (дата обращения 01.05.2026)

© Варлыгина П.Н.

ТЕОРЕТИЧЕСКИЕ ОСНОВЫ ВЫРАЖЕНИЯ СОМНЕНИЯ В СОВРЕМЕННОМ АНГЛИЙСКОМ ЯЗЫКЕ

Гулаева Асият Алиевна

студент

Научный руководитель: **Вартанова Карина Юрьевна**

к.п.н., доцент

ФГБОУ ВО «Пятигорский государственный университет»

Аннотация: В статье рассматриваются теоретические основы изучения категории сомнения в современном английском языке. Анализируется место сомнения в системе эпистемической модальности, определяются морфолого-синтаксические и лексико-прагматические средства передачи неуверенности говорящего. Особое внимание уделяется феномену хеджирования как коммуникативной стратегии, позволяющей смягчать категоричность высказывания. На основе обобщения трудов отечественных и зарубежных лингвистов автором выделяются модальные глаголы, наречия, вводные конструкции и условные предложения в качестве ключевых маркеров сомнения. Результаты теоретического анализа демонстрируют, что в английской лингвокультуре сомнение чаще выражается косвенными средствами и выполняет важные прагматические функции, включая вежливость и уклонение от ответственности.

Ключевые слова: эпистемическая модальность, сомнение, хеджирование, модальные глаголы, неуверенность, прагматика, английский язык.

THEORETICAL FOUNDATIONS OF EXPRESSING DOUBT IN MODERN ENGLISH

Gulaeva Asiyat Aliевна

Scientific adviser: **Vartanova Karina Yuryevna**

Abstract: The article discusses the theoretical foundations of studying the category of doubt in modern English. It analyzes the place of doubt in the system of epistemic modality and identifies morphological, syntactic, and lexical-pragmatic means of expressing the speaker's uncertainty. Special attention is given to the

phenomenon of hedging as a communicative strategy that allows for softening the categorical nature of a statement. Based on a review of the works of Russian and foreign linguists, the author identifies modal verbs, adverbs, introductory constructions, and conditional sentences as key markers of doubt. The results of the theoretical analysis demonstrate that in the English linguistic culture, doubt is more often expressed by indirect means and performs important pragmatic functions, including politeness and avoidance of responsibility.

Key words: epistemic modality, doubt, hedging, modal verbs, uncertainty, pragmatics, English.

В любом акте речевой коммуникации говорящий субъект неизбежно оценивает степень достоверности передаваемой информации. Эта способность языка выражать отношение говорящего к истинности высказывания получила в лингвистике наименование эпистемической модальности. Одним из ключевых полюсов данной категории является сомнение, которое представляет собой сложное когнитивное и языковое явление. В современном английском языке сомнение не сводится к простому употреблению глагола *to doubt*, а реализуется через целый спектр разноуровневых средств: модальные глаголы (*might, could, may*), наречия (*perhaps, maybe, possibly*), вводные конструкции (*I think, I suppose, I'm not sure*), условные предложения, сослагательное наклонение и просодические маркеры.

Актуальность обращения к данной проблематике обусловлена несколькими факторами. В современной лингвистике наблюдается повышенный интерес к субъективным смыслам — тому, как говорящий встраивает свою оценку в высказывание. Сомнение в этом ряду занимает особое место, поскольку оно маркирует не некомпетентность, а критическое отношение к информации. Кроме того, существующие учебные пособия по английской грамматике часто рассматривают модальные глаголы и наречия изолированно, не объединяя их в единую функциональную категорию «выражение сомнения». Наконец, в условиях межкультурной коммуникации русскоязычные учащиеся нередко испытывают трудности при интерпретации англоязычных высказываний с оттенком неуверенности, поскольку в русском языке сомнение чаще передаётся прямыми лексическими средствами и имеет более выраженную эмоциональную окраску.

Целью данной работы является теоретическое осмысление и систематизация основных способов выражения сомнения в современном английском языке.

Сомнение представляет собой когнитивное состояние, при котором человек не может сделать однозначный выбор между двумя или несколькими альтернативными суждениями. Как отмечает Ф. Палмер в своей фундаментальной работе «Mood and Modality», эпистемическая модальность касается не фактов самих по себе, а того, как говорящий оценивает их истинность. Сомнение, по Палмеру, относится к эпистемической категории, поскольку оно выражает не объективное положение дел, а субъективную оценку говорящим степени надёжности информации.

Дж. Лайонс в работе «Linguistic Semantics» вводит важное различие между субъективной и объективной эпистемической модальностью. В первом случае говорящий открыто берёт на себя ответственность за сомнение: «I'm not sure that he's right». Во втором — представляет сомнение как объективно существующую неопределённость: «It is uncertain whether he's right». Это различие имеет прямое отношение к способам выражения сомнения: вводные конструкции вроде I think и I doubt маркируют субъективное сомнение, тогда как наречия perhaps и maybe могут работать в обеих функциях в зависимости от контекста.

С лингвокультурной точки зрения концепт «сомнение» неодинаков в разных языках. Л.Н. Юровицкая приходит к выводу, что в английской лингвокультуре сомнение воспринимается скорее как нейтральная рациональная операция, тогда как в русском языке оно часто имеет эмоциональную окраску. Л.В. Щелканова показывает, что в английском языке сомнение редко выражается прямой номинацией — то есть прямым употреблением глагола to doubt. Носители английского предпочитают косвенные способы: модальные глаголы, наречия с семантикой предположения, условные конструкции.

Прагматическое объяснение этому феномену даёт теория хеджирования Дж. Лакоффа. Прямое заявление «I doubt that» часто воспринимается как вызов или неуважение к собеседнику. Использование модального глагола («He might be wrong») или наречия («Perhaps he's wrong») смягчает высказывание, оставляя говорящему возможность отступить. С логической точки зрения сомнение занимает промежуточное положение между полной уверенностью и полным отрицанием, что соответствует понятию «нечёткой логики»: истинность может

иметь степени — например, 0.8 (очень вероятно), 0.5 (непонятно), 0.2 (маловероятно). Разные языковые средства маркируют разные точки на этой шкале.

Корпусные исследования Д. Бибера с соавторами подтверждают, что в устной речи модальные глаголы *may* и *might* встречаются значительно чаще, чем прямое употребление *I doubt*, особенно в ситуациях, где говорящий хочет сохранить вежливость. Это наблюдение перекликается с выводами Дж. Коутс, которая на материале обширного корпуса показала, что *may* и *might* являются основными маркерами эпистемического сомнения в современном английском языке.

Английский язык располагает богатым арсеналом морфолого-синтаксических средств передачи сомнения. Центральное место среди них занимают модальные глаголы эпистемической группы. Как отмечает Дж. Коутс, эти глаголы образуют эпистемическую шкалу, где каждый занимает определённое место. *May* и *might* выражают наименьшую степень уверенности: «*He may be at home, but I'm not sure*». *Could* также выражает возможность, иногда с оттенком большей реальности: «*It could rain later*». Выбор между *may* и *might* часто определяется прагматикой и синтаксическим окружением: *might* чаще используется в условных контекстах и конструкциях, выражающих гипотетическое сомнение.

Особого внимания заслуживают сочетания модальных глаголов с перфектным инфинитивом (*might have done, could have been*). Они выражают ретроспективное сомнение — неуверенность в событиях, которые уже произошли: «*She might have forgotten about the meeting*», «*He could have taken the wrong train*». Как пишет Ф. Палмер, такие конструкции выражают не просто сомнение, а именно неуверенность в том, что произошло на самом деле.

Условные предложения также функционируют как маркеры сомнения. Второй тип (*If + Past Simple, ... would + инфинитив*) выражает маловероятную гипотетическую ситуацию: «*If he knew the answer, he would tell us*» (говорящий сомневается, что он знает ответ). Третий тип (*If + Past Perfect, ... would have + причастие прошедшего времени*) выражает нереализованную ситуацию в прошлом: «*If she had studied harder, she would have passed the exam*». Л.В. Щелканова показывает, что условные предложения выполняют не только логическую, но и прагматическую функцию — они позволяют говорящему дистанцироваться от утверждения, представить его как гипотетическое.

Сослагательное наклонение в английском языке сохранилось в нескольких устойчивых конструкциях, активно используемых для выражения сомнения. Это конструкции с глаголами *suggest*, *recommend*, *insist*: «I suggest that he be present» (форма *be* маркирует нереальность), а также оборот *as if / as though*: «He acts as if he were the boss» (говорящий сомневается, что он действительно начальник).

Вопросительные конструкции, особенно риторические вопросы и разделительные вопросы, служат ещё одним грамматическим способом выразить неуверенность. «Is that really true?» — говорящий выражает сомнение в истинности сказанного. Разделительный вопрос «He's coming, isn't he?» может выражать не только запрос подтверждения, но и сомнение говорящего в собственной информации.

Наряду с грамматическими средствами важную роль играют лексические и прагматические механизмы передачи сомнения. Наиболее частотным лексическим способом являются наречия *perhaps*, *maybe*, *possibly*, *probably*, *apparently*, *presumably*. Как отмечает К. Айжмер, *maybe* и *perhaps* — самые частотные маркеры сомнения в разговорной речи, причём *maybe* доминирует в американском английском, а *perhaps* — в британском. Эти слова выполняют функцию «спасения лица»: фраза «Maybe we should leave now» звучит мягче, чем «We should leave now».

Наречие *possibly* выражает более слабую степень уверенности, чем *probably*. «He is possibly lying» означает, что говорящий допускает ложь как один из вариантов. «He is probably lying» смещает акцент в сторону большей вероятности. Наречие *apparently* выражает сомнение, основанное на внешних признаках: говорящий видит нечто, но не уверен в своём выводе.

Прямая номинация сомнения — глагол *to doubt* — используется реже косвенных средств. Конструкция *I doubt that* вводит придаточное предложение, в котором говорящий выражает то, во что он не верит: «I doubt that he will come». Важно различать *doubt* и *suspect*: *suspect* предполагает подозрение, *doubt* — сомнение. Глаголы *to be unsure*, *to question*, *to wonder* передают сомнение более мягко: «I question the validity of his argument» — формальный способ выразить сомнение.

Центральной прагматической стратегией является хеджирование. Самая известная группа хеджей — конструкции первого лица с глаголами мыслительной деятельности: *I think*, *I believe*, *I suppose*, *I guess*, *as far as I know*. Они выражают отсутствие полной уверенности и демонстрируют уважение

к собеседнику. В американском английском I guess — один из самых частотных маркеров неуверенности. I think — более нейтральное универсальное средство. I suppose выражает сомнение с оттенком неохотного согласия.

Ещё один способ — безличные обороты и пассивные конструкции: it is uncertain whether..., there is little evidence that..., it has been suggested that.... Они позволяют говорящему дистанцироваться от содержания высказывания. «It is uncertain whether the treatment is effective» звучит научно и объективно. В академическом дискурсе такие обороты особенно ценны.

В устной речи к лексическим средствам добавляются просодические маркеры: паузы, колебания (uh, um, well), понижение тона, растягивание гласных. Фраза «He's coming... I think» с паузой звучит менее уверенно. Интонация может даже полностью заменить лексические маркеры: вопрос «He's coming?» с вопросительной интонацией выражает сомнение без специальных слов.

Прагматические функции сомнения многообразны. Выражение сомнения позволяет говорящему демонстрировать уважение к собеседнику (стратегия вежливости), смягчать критику: «I'm not sure this is the best approach» вместо «This is a bad approach», а также уклоняться от ответственности: если информация окажется неверной, говорящий может сказать, что он всего лишь предполагал.

Таким образом, сомнение в современном английском языке представляет собой сложную градуальную категорию в системе эпистемической модальности, расположенную между полюсами полной уверенности и полного отрицания. В английской лингвокультуре сомнение преимущественно выражается косвенными средствами, а не прямой номинацией, что обусловлено прагматическими факторами вежливости и стремлением избежать коммуникативных конфликтов.

Все средства выражения сомнения могут быть разделены на две группы. Морфолого-синтаксические средства включают модальные глаголы эпистемической группы (may, might, could), сочетания с перфектным инфинитивом, условные предложения, сослагательное наклонение и вопросительные конструкции. Лексические и прагматические средства включают наречия (perhaps, maybe, possibly), глаголы семантического поля сомнения (to doubt, to be unsure, to question), хеджирующие конструкции первого лица (I think, I believe, I suppose), безличные обороты и просодические маркеры.

Основной прагматической функцией сомнения является не столько передача незнания, сколько управление межличностными отношениями: демонстрация уважения к собеседнику, уклонение от ответственности и смягчение критики. Перспективы дальнейшего исследования связаны с практическим анализом функционирования выделенных средств в различных типах дискурса — разговорном, академическом, политическом и художественном.

Список литературы

1. Коутс Дж. Семантика модальных глаголов. – Лондон: Крум Хелм, 1983. – 259 с.
2. Лакофф Дж. Хеджи: исследование критериев значения и логики нечетких понятий // Журнал философской логики. – 1973. – Т. 2, № 4. – С. 458–508.
3. Лайонс Дж. Лингвистическая семантика: Введение. – Кембридж: Кембриджский университет, 1995. – 376 с.
4. Палмер Ф.Р. Наклонение и модальность. – Кембридж: Кембриджский университет, 2001. – 268 с.
5. Щелканова Л.В. Модальная организация предложений с глаголами сомнения в современном английском языке: дис. ... канд. филол. наук. – Иркутск, 2001. – 131 с.
6. Юровицкая Л.Н. Английский лингвокультурный концепт «Сомнение» и способы его языковой манифестации: дис. ... канд. филол. наук. – Самара, 2005. – 171 с.
7. Aijmer K. Английские дискурсивные частицы. – Амстердам: Джон Бенджаминс, 2002. – 299 с.
8. Biber D., Johansson S., Leech G., Conrad S., Finegan E. Longman Grammar of Spoken and Written English. – Лондон: Лонгман, 2021. – 1204 с.
9. Hyland K. Хеджирование в научных исследовательских статьях. – Амстердам: Джон Бенджаминс, 1998. – 308 с.

© Гулаева А.А.

**МОДАЛЬНЫЕ ГЛАГОЛЫ В ПРОИЗВЕДЕНИЯХ
УИЛЬЯМА СОМЕРСЕТА МОЭМА**

Кумыкова Ариана Анзорона

студент

Научный руководитель: **Вартанова Карина Юрьевна**

к.п.н., доцент

ФГБОУ ВО «Пятигорский государственный университет»

Аннотация: В статье рассматривается роль модальных глаголов в английском языке: их значения, ключевые грамматические особенности и функции. На примерах из произведений Уильяма Сомерсета Моэма демонстрируется, как модальные глаголы (can, could, must, would и др.) помогают передать оттенки человеческих эмоций, раскрыть характеры персонажей и создать определённую атмосферу – неопределённости или уверенности. Показано, что эти глаголы служат мощным средством выразительности: они отражают отношение говорящего к действию, выражают возможность, необходимость, моральные обязательства и придают тексту эмоциональную окраску. Анализ их использования в художественной литературе позволяет глубже понять смысл произведений.

Ключевые слова: модальные глаголы, английский язык, грамматические особенности, эмоциональная окраска, выразительность, Уильям Сомерсет Моэм, возможность, необходимость, моральное обязательство, отношение говорящего.

MODAL VERBS IN THE WORKS OF WILLIAM SOMERSET MOEM

Kumykova Ariana Anzorovna

Scientific adviser: **Vartanova Karina Yuryevna**

Abstract: The article examines the role of modal verbs in the English language: their meanings, key grammatical features, and functions. Using examples from the works of William Somerset Maugham, it is demonstrated how modal verbs (such as can, could, must, would, etc.) help convey nuances of human emotions, reveal characters' personalities, and create a certain atmosphere – of uncertainty or confidence. It is shown that these verbs serve as a powerful means of expressiveness:

they reflect the speaker's attitude towards the action, express possibility, necessity, moral obligations, and add emotional colouring to the text. Analysing their use in fiction allows for a deeper understanding of the meaning of literary works.

Key words: modal verbs, English language, grammatical features, emotional colouring, expressiveness, William Somerset Maugham, possibility, necessity, moral obligation, speaker's attitude.

Модальные глаголы представляют собой специальную категорию глаголов, которые выражают различные степени возможности, вероятности, необходимости и допустимости действий. В английском языке к модальным глаголам относятся: can, could, may, might, must, should, ought to, need, will, would и shall. [3, с. 138]

Актуальность работы заключается в изучении модальных глаголов для глубокого понимания английской грамматики и нюансов коммуникации: они передают не просто действие, а отношение говорящего – степень необходимости, возможности, вероятности и т.д. Анализ их использования в художественной литературе (в т.ч. в произведениях С. Моэма) помогает увидеть, как языковые средства создают эмоциональную окраску, раскрывают характеры персонажей и атмосферу ситуаций – что важно как для лингвистов, так и для изучающих язык.

Целью данной работы является анализ особенностей употребления модальных глаголов в произведениях Уильяма Сомерсета Моэма и выявление их роли в создании художественных образов и передаче смысловых и эмоциональных оттенков. Для достижения поставленной цели планируется выполнение следующих задач: систематизация основных значений и функций модальных глаголов в английском языке; выявление примеров использования модальных глаголов в текстах С. Моэма; сопоставление контекстов употребления модальных глаголов с их базовыми значениями; установление оттенков смысла (эмоциональных, оценочных, ситуативных) модальных глаголов в конкретных фрагментах произведений; демонстрация роли выбора модального глагола в раскрытии характеров персонажей, их мотивов и отношений, а также в создании нужной атмосферы повествования.

Выделим некоторые значения модальных глаголов.

Can выражает физическую или умственную способность, используется для вежливых просьб, означает запрет и предложение, выражает удивление, сомнение, недоверие.

Could обозначает способность в прошлом, применяется для выражения вежливых запросов.

Must обозначает необходимость выполнения действий, выражает ситуацию, когда нет выбора, используется для строгих указаний, указывает на значимость определенного состояния.

May указывает на вероятность, применяется для запроса или предоставления разрешения.

Might указывает на меньшую вероятность по сравнению с *may*, используется для выражения вежливых предложений.

Shall применяется с первым лицом для запроса указаний, может использоваться с другими лицами для выражения обязательств, предупреждения, угрозы.

Should используется для предложения советов, применяется для указания инструкций, указывает на формальные предложения.

Ought to выражает моральное обязательство.

Will служит для выражения будущих намерений, используется для подчеркивания настойчивости, указывает на необходимость подчинения.

Would применяется для вежливых просьб и предложений, используется для выражения гипотетических ситуаций.

Dare выражает смелость или вызов, указывает на риск или опасность в действии.

Need указывает на необходимость или обязательность, означает требование или спрос на что-то [3, с. 139].

Выделим ключевые особенности, характерные для модальных глаголов:

1. Модальные глаголы сочетаются со смысловыми глаголами, при этом смысловые глаголы используются в инфинитивной форме без частицы *to*, за исключением модального глагола *ought to* и конструкций с *be able to*, *have to*, которые являются заменителями *can* и *must*, где частица *to* присутствует.

2. Модальные глаголы не изменяются по лицам и числам, следовательно, в третьем лице единственного числа они не требуют добавления окончания *-s*. Исключениями являются заменители модальных глаголов *can* и *must – be able to* и *have to*, которые подлежат спряжению. Например: "*She has to help her sister who is seriously ill.*" "*He is not able to work any more.*"

3. Глагол *need* имеет свои особенности среди модальных глаголов, который может вести себя как модальный глагол и как смысловой.

4. Формирование вопросительных и отрицательных конструкций с модальными глаголами осуществляется без использования вспомогательных глаголов, что отличает их от ряда других глагольных форм.

5. Модальные глаголы не имеют форм инфинитива, причастия и герундия [2, с. 56].

Рассмотрим использование основных модальных глаголов и их значения в рассказах английского писателя Уильяма Сомерсета Моэма.

1. Can

“We can’t have anyone to stay here.” «Мы не можем позволить кому-либо остаться здесь». – *Can* здесь выражает возможность [5, с. 41].

“Can I offer you a glass of wine?” «Могу ли я предложить вам бокал вина?» – Глагол *can* здесь используется в значении возможности или предложения услуги, подразумевая вежливое предложение сделать что-то для собеседника [5, с. 48].

2. Could

Прошедшая форма от **can**.

“They were affianced, but they could not marry till Salvatore had done his military service.” – В данном предложении модальный глагол *could* указывает на то, что пара не могла вступить в брак до тех пор, пока Сальваторе не отслужит в армии, т.е. у них не было возможности или права жениться по определенным обстоятельствам [1, с. 173].

“She could not bear the girl who had thrown him over.” «Она не могла выносить девушку, которая бросила его». – В данном предложении глагол *could* выражает неспособность, невозможность [1, с. 174].

Невозможность сделать что-то в прошедшем: *“I couldn’t get any ham; I did the best I could.”* «Я не смог достать ветчины, но сделал все, что мог». – *Couldn’t* обозначает неспособность; *could* подразумевает максимальные усилия [6, 46].

“...and after that she couldn’t bear the sight of him.” «...и после этого она не могла выносить даже вида его». – Обозначает отсутствие способности или терпимости в прошлом [6, с. 57].

“You could never tell with a woman.” «Трудно угадать, что у женщины на уме». – Указывает на отсутствие уверенности или предсказуемости [6, с. 57].

3. Must

“But you must give me a kiss first.” «Но ты должна сначала поцеловать меня». – Модальный глагол *must* в данном контексте выражает необходимость, требование [6, с. 42].

“*You must go back. Pierre is dead.*” «Ты должен вернуться. Пьер умер». – Модальный глагол *must* в данном контексте выражает необходимость, требование [6, с. 53].

“*We must accept the consequences.*” – «Мы должны смириться с последствиями». – Модальный глагол *must* выражает необходимость или обязательность. Он подчеркивает, что принятие последствий является важным и неизбежным шагом, который необходимо совершить [6, с. 56].

“*You must let bygones be bygones.*” «Ты должен оставить прошлое в прошлом». – Выражает сильное внушение или моральное требование [6, с. 60].

4. **Had to** (заменитель модального глагола **must** в прошедшем времени)

“*You had to admit that she'd brought it on herself.*” «Вы должны были признать, что она сама была во всем виновата». – Выражает прошедшее обязательство, необходимость [6, с. 42].

5. **May**

“*May I sit down?*” – *he asked politely.* «Могу я присесть?» – спросил он вежливо”. – Модальный глагол *may* в данном предложении используется для выражения вежливой просьбы или запроса на разрешение [6, с. 48].

6. **Might**

“... *a girl could not afford to marry a man who might not be able to support her.*” «...девушка не может позволить себе выйти замуж за мужчину, который, возможно, не сможет ее содержать». – Модальный глагол выражает менее вероятную возможность [1, с. 174].

7. **Shall**

“*I don't know. Shall I? It's getting late.*” «Не знаю. Следует ли мне (делать это)? Уже поздно». – Модальный глагол *shall* используется в данном предложении как вопрос о том, стоит ли делать какое-то действие [7, с. 39].

8. **Should**

“*Heaven only knows why he should so strangely and unexpectedly have possessed it.*” «Одному богу известно, почему (с какой стати) он так странно и неожиданно обладал им (этим качеством)». – Устойчивое словосочетание [1, с. 176].

“*Who is he?*” “*How the hell should I know?*” «Откуда мне знать?» или «Как я могу это знать?» – Это довольно разговорная и эмоциональная фраза. Здесь *should* используется в значении «должен», но с оттенком раздражения или недоумения. Он передает идею, что от человека ждут знания, которого

у него нет, и выражает недовольство по поводу требования сведений, которые человек не обязан иметь [5, с. 41].

“*She shouldn't have slapped him.*” – «Ей не следовало бить его». = «Она зря ударила его». – Модальный глагол *should* в данном предложении используется для выражения сожаления или неодобрения по поводу того, что произошло [6, с. 42].

9. Ought to

“*You ought to understand that this is the best thing that has ever happened to the French people.*” «Вам следует (необходимо) понимать, что...» – В данном предложении модальный глагол *ought to* выражает обязанность, необходимость [6, с. 42].

10. Would

“*He tried to talk now, but those three French people wouldn't meet him halfway.*” «Он пытался заговорить сейчас, но эти трое французов не желали идти ему навстречу». – Выражает отсутствие желания [6: с. 41].

“*She wouldn't touch a thing you'd left.*” «Она не пожелала даже прикоснуться к тому, что вы оставили». – В данном предложении модальный глагол *wouldn't* выражает отказ или нежелание что-то делать [6: с. 48].

11. Need

“*You needn't be afraid of me.*” «Тебе не нужно меня бояться». – Передаёт отсутствие необходимости [6, с. 44].

12. Dare

“*How dare you say that?*” «Как ты смеешь так говорить?» – Модальный глагол *dare* используется для выражения осуждения по поводу того, что может считаться вызывающим или неуместным поведением в данной ситуации [6, с. 54].

В заключение, модальность в языке – это многостороннее явление, которое может иметь разнообразные толкования и способы выражения. Модальные глаголы передают отношения говорящего к действию или состоянию и в этом заключается их ключевая роль.

Традиционно выделяемые 10 модальных глаголов имеют различные значения. Это помогает им выполнять их коммуникативные функции. Модальные глаголы обладают большими стилевыми возможностями, так как они помогают автору выразить свое отношение к действительности и придают эмоциональную окраску тексту.

В произведениях Уильяма Сомерсета Моэма модальные глаголы, такие как *can, could, must, would* и другие, прекрасно передают оттенки человеческих эмоций, сложности характеров и сложных ситуаций.

При помощи модальных глаголов С. Моэм передает идеи о способности, необходимости, возможности и моральных обязательствах своих персонажей. Выбор модальных глаголов также помогает создать атмосферу неопределенности или уверенности, что помогает читателю лучше понять внутренний мир героев.

Таким образом, анализ модальных глаголов в творчестве Моэма помогает глубже понять смысл произведений данного писателя. В целом, модальные глаголы выступают как мощный элемент выразительности и способствуют созданию эмоционально насыщенных рассказов.

Список литературы

1. Головчинская Л.С. *Speak good English. 2nd year* / Л.С. Головчинская. – Высшая школа, 1976. – С. 172–176.
2. Гордон Е.М., Крылова И.П. Грамматика современного английского языка (*A Grammar of present-day English*) / Е.М. Гордон, И.П. Крылова. – М.: Книжный дом «Университет»: Высшая школа, 2003. – 448 с. – С. 52–73.
3. Резник Р.В., Сорокина Т.С., Казарицкая Т.А. Практическая грамматика английского языка для факультетов иностранного языка высших учебных заведений / Р.В. Резник, Т.С. Сорокина, Т.А. Казарицкая. – М.: Флинта: Наука, 1999. – С. 138–163.
4. Alexander L.G. *English Grammar* / L.G. Alexander. Longman, 1996.
5. Maugham W. Somerset. *Selected Short Stories* / W. Somerset Maugham. – Москва: Менеджер, 1996. – Р. 40–75.
6. Maugham W. Somerset. *Stories* / W. Somerset Maugham. – Ленинград: Просвещение, 1976. – С. 39–67.

© Кумыкова А.А.

КАТЕГОРИЯ ОБРАЗА АВТОРА КАК ОБЪЕМЛЮЩАЯ КАТЕГОРИЯ ХУДОЖЕСТВЕННОГО ТЕКСТА

Молчанова Елизавета Олеговна

студент

ФГБОУ ВО «Пятигорский государственный университет»

Аннотация: В статье рассматривается категория образа автора как объемлющая категория художественного текста. На основе теоретических подходов (В.В. Виноградов, М.М. Бахтин, Ю.М. Лотман) обосновывается интегративная функция образа автора, объединяющая композицию, повествование и систему персонажей. Анализ романа Иэна Макьюэна «Искупление» демонстрирует, как через несобственно-прямую речь, смену фокализации и метатекстовый финал реализуется авторское присутствие, определяющее интерпретацию произведения. Образ автора признаётся не частным элементом, а текстообразующим принципом.

Ключевые слова: образ автора, объемлющая категория, художественный текст, нарратив, интерпретация, Иэн Макьюэн, «Искупление», метатекст.

THE CATEGORY OF THE AUTHOR'S IMAGE AS AN ENCOMPASSING CATEGORY OF A LITERARY TEXT

Molchanova Elizaveta Olegovna

Abstract: The article examines the category of the author's image as an encompassing category of a literary text. Based on theoretical approaches (Vinogradov, Bakhtin, Lotman), the integrative function of the author's image is substantiated, uniting composition, narration and the system of characters. An analysis of Ian McEwan's novel «Atonement» demonstrates how authorial presence is realised through free indirect speech, shifts in focalisation and a metatextual finale, determining the interpretation of the work. The author's image is recognised not as a particular element, but as a text-forming principle.

Key words: author's image, encompassing category, literary text, narrative, interpretation, Ian McEwan, Atonement, metatext.

Художественный текст никогда не существует как самодостаточная структура: за ним всегда присутствует авторская интенция, даже если автор не заявляет о себе прямо. Читатель сталкивается не просто с сюжетом и персонажами, а с системой мнений, оценок и смыслов, которые организуют восприятие произведения. Эта невидимая, но осязаемая инстанция в литературоведении получила название образа автора.

Понятие образа автора имеет длительную историю в филологии. Первоначально доминировал биографический подход, согласно которому произведение рассматривалось как прямое отражение жизненного опыта писателя [3, с. 120]. Однако уже В.В. Виноградов показал, что образ автора не тождественен реальному писателю: это художественная конструкция, рождающаяся внутри текста и живущая по его законам [3, с. 147].

М.М. Бахтин внёс значительный вклад в развитие представлений об авторе через понятие диалогизма и полифонии. Автор, по Бахтину, не сливается с голосами персонажей, но организует их взаимодействие, оставаясь «вне находимым» по отношению к изображённому миру [1, с. 175].

Ю.М. Лотман, развивая структурно-семиотический подход, рассматривал художественный текст как иерархически организованную систему, где авторская позиция проявляется через композиционно-речевые формы, систему оценок и организацию точек зрения [2, с. 87].

Особое значение для исследования имеет понятие объемлющей категории. В литературоведении этот термин связывают с такими элементами текста, которые не локализованы в каком-либо одном фрагменте, а пронизывают всё произведение, соединяя сюжет, композицию, стилистику и систему образов в единое целое. Объемлющие категории характеризуются:

- способностью проявляться на разных уровнях текста;
- отсутствием жёстких границ;
- интегративной функцией.

Образ автора соответствует этим критериям, поскольку он:

- организует повествовательную структуру (выбор рассказчика, тип фокализации);
- управляет распределением информации и интонацией;
- задаёт систему оценок и смысловых акцентов;
- направляет читательскую интерпретацию.

Таким образом, образ автора следует рассматривать не как один из компонентов художественного текста наряду с другими, а как принцип их

связности. Именно это позволяет квалифицировать его как объемлющую категорию.

Материалом исследования послужил роман современного британского писателя Иэна Макьюэна «Искупление» (2001). Выбор этого произведения обусловлен несколькими причинами: во-первых, роман демонстрирует сложную многоуровневую нарративную структуру; во-вторых, он содержит ярко выраженный метатекстовый компонент (финал раскрывает, что написанный текст – роман одной из героинь); в-третьих, произведение неоднократно становилось объектом литературоведческого анализа, что позволяет верифицировать полученные результаты.

Роман «Искупление» состоит из четырёх частей и эпилога. Первая часть (1935 год) разворачивается в течение одного дня в загородном поместье семьи Таллис и стилистически отсылает к классической английской прозе (Джейн Остин) и психологической прозе (Вирджиния Вулф). Вторая часть (1940 год) переносит читателя во Францию времён Дюнкеркской операции, резко меняя стилистический регистр на документально-суровый. Третья часть возвращает в Лондон 1940 года, где взрослая Брайони работает медсестрой. Эпилог (1999 год) раскрывает метатекстовую природу произведения.

Уже на уровне композиции проявляется образ автора: именно авторская инстанция решает, когда и как переключать временные планы, какие события показывать детально, а какие – пунктирно. Композиционные контрасты (поместье / война, неторопливое повествование / хаотичные военные сцены) не являются случайными – они организованы единой авторской волей.

Одним из главных приёмов выражения образа автора в романе является смена фокализации (термин Ж. Женетта). Макьюэн последовательно переключает точку зрения с одного персонажа на другой, заставляя читателя видеть одни и те же события под разными углами.

Наиболее показательной является сцена у фонтана. Восприятие Брайони рисует напряжённую, почти угрожающую ситуацию: «The sequence was illogical – the drowning scene, followed by a rescue, should have preceded the marriage proposal» [4, p. 38]. Однако при последующем пересказе с точки зрения Робби и Сесилии выясняется, что между ними происходит романтическое, хотя и эмоционально сложное взаимодействие. Читатель, таким образом, оказывается вовлечённым в процесс переоценки первоначального впечатления.

Сцена в библиотеке также подаётся с разных позиций. Для Брайони она выглядит как нападение: «What strange power did he have over her. Blackmail?

Threats?» [4, p. 38]. Для Робби и Сесилии это момент внезапно захлестнувшей их страсти. Автор не даёт прямого комментария, но через организацию точек зрения формирует у читателя понимание ограниченности детского восприятия.

Язык романа выполняет не декоративную, а концептуальную функцию. Несобственно-прямая речь становится основным инструментом, позволяющим плавно переходить от авторского повествования к внутренней речи персонажа. Этот приём создаёт эффект погружения в сознание героя, но при этом сохраняет дистанцию, необходимую для критической оценки.

Стилистическая дифференциация персонажей также выражает авторскую позицию. Речь Робби отличается рациональностью и сдержанностью: «He liked people to know he didn't care – there goes my mother's employer's daughter, he once said to a friend. He had his politics to protect him, and his scientifically based theories of class» [4, p. 78]. Речь Брайони, напротив, насыщена литературными оборотами и театральностью. Через этот контраст автор показывает разницу в восприятии мира, не прибегая к прямой оценке.

Эпилог романа датируется 1999 годом. Читатель узнаёт, что Робби и Сесилия на самом деле погибли во время войны: Робби умер во время отступления из Дюнкерка, Сесилия погибла через несколько месяцев. Их счастливое воссоединение существует только на страницах книги, написанной взрослой Брайони, ставшей писательницей. Финальная фраза: «The problem these fifty-nine years has been this: how can a novelist achieve atonement when, with her absolute power of deciding outcomes, she is also God?» [4, p. 350].

Этот поворот полностью переопределяет образ автора. Брайони оказывается персонажем, повествователем и автором художественной версии событий одновременно. Реальный автор Иэн Макьюэн создаёт роман, в котором героиня пишет роман. Такая матрёшечная структура порождает сложную авторскую инстанцию, не сводимую ни к одному из уровней.

Проведённый анализ позволяет выделить три основные функции образа автора как объёмлющей категории в романе «Искушение».

Первая функция – организация читательского восприятия. Автор не даёт готовых оценок, но выстраивает нарратив таким образом, что читатель оказывается в позиции, схожей с позицией Брайони: он получает информацию постепенно, вынужден пересматривать свои суждения и самостоятельно интерпретировать события. Это делает чтение активным процессом смыслопорождения.

Вторая функция – объединение смысловых уровней романа. В «Искушении» переплетаются: личная психологическая драма, исторический

контекст (Вторая мировая война), метатекстовое размышление о природе литературы и проблема моральной ответственности. Именно образ автора связывает эти уровни в единое художественное целое.

Третья функция – обеспечение глубинной интерпретации финала. Финал не разрушает эмоционального воздействия, а усиливает его. Осознание того, что счастливая концовка – литературный вымысел, делает трагедию Робби и Сесилии ещё более острой. Одновременно возникает рефлексия о пределах авторской власти: литература может создать убедительную версию реальности, но не может отменить совершённых поступков.

Сравнение с другими постмодернистскими романами (например, с «Именем розы» У. Эко или «Слепотой» Ж. Сарамаго) показывает, что Макьюэн идёт дальше простого использования «ненадёжного рассказчика». Он конструирует многослойную авторскую инстанцию, внутри которой один автор (Брайони) пытается искупить вину через письмо, а другой автор (реальный Макьюэн) исследует саму возможность такого искупления.

Ограничением данного исследования является анализ только одного произведения. Перспективой видится сопоставительный анализ образа автора в других романах Макьюэна («Суббота», «Амстердам», «Цементный сад»), а также привлечение материала русскоязычной прозы для типологического сравнения.

В результате проведённого исследования подтверждено, что категория образа автора обладает статусом объёмлющей категории художественного текста. Она не сводится к повествовательной технике, биографии писателя или выражению субъективной оценки. Образ автора проявляется на всех уровнях текста: композиционном, повествовательном, стилистическом и смысловом. Он обеспечивает целостность произведения, связывая воедино сюжет, персонажей, пространственно-временную организацию и систему ценностей.

Анализ романа Иэна Макьюэна «Искупление» показал конкретные механизмы реализации образа автора:

- смена фокализации создаёт эффект объёмного восприятия и обнажает субъективность любой точки зрения;
- несобственно-прямая речь стирает границу между авторским словом и словом персонажа, но сохраняет дистанцию для критической оценки;
- стилистические контрасты между частями романа маркируют смену миров (порядок / хаос, мирное время / война);
- метатекстовый финал выводит произведение на уровень рефлексии о природе литературы и границах авторской власти.

Фигура Брайони Таллис становится ключом к пониманию авторской структуры романа: она одновременно персонаж, совершивший роковую ошибку; повествователь, рассказывающий историю; и автор, создающий вымышленную версию событий в попытке искупления. Реальный автор Иэн Макьюэн помещает эту фигуру внутрь своего романа, создавая сложную, многоуровневую авторскую инстанцию.

Таким образом, образ автора в художественном тексте является не частным элементом, а текстообразующим и смыслоорганизующим принципом, что полностью соответствует понятию объемлющей категории. Дальнейшие исследования в этой области могут быть направлены на сравнительный анализ форм авторского присутствия в разных национальных литературах и в разных жанровых системах.

Список литературы

1. Бахтин М.М. Эстетика словесного творчества. – М.: Искусство, 1979. – 424 с.
2. Лотман Ю.М. Структура художественного текста. – СПб.: Искусство-СПБ, 1998. – 285 с.
3. Виноградов В.В. О теории художественной речи. – М.: Высшая школа, 1971. – 240 с.
4. McEwan I. Atonement. – New York: Anchor Books, 2003. – 351 p.
5. Рязанова Е.А. Метатекстовые стратегии в британской прозе XXI века // Вестник Томского государственного университета. Филология. 2025. № 83. С. 120–135.
6. The Paris Review. Ian McEwan, The Art of Fiction No. 173 [Электронный ресурс]. URL: <https://www.theparisreview.org/interviews/393/the-art-of-fiction-no-173-ian-mcewan> (дата обращения 10.06.2026).
7. GradeSaver. Atonement Study Guide [Электронный ресурс]. URL: <https://www.gradesaver.com/atonement> (дата обращения 10.06.2026).
8. Britannica. Ian McEwan Biography [Электронный ресурс]. URL: <https://www.britannica.com/biography/Ian-McEwan> (дата обращения 10.06.2026).

© Молчанова Е.О., 2026

ОСОБЕННОСТИ ПУНКТУАЦИИ В АНГЛИЙСКОМ ЯЗЫКЕ: ФУНКЦИОНАЛЬНЫЙ И ЭКСПРЕССИВНЫЙ АСПЕКТЫ

Острикова Арина Александровна

студент

Научный руководитель: Киселева Анна Владимировна

к.ф.н., доцент

ФГБОУ ВО «Пятигорский государственный университет»

Аннотация: Данная статья посвящена исследованию пунктуационной системы английского языка в функциональном и экспрессивном аспектах. Рассматривается история становления знаков препинания, их классификация по форме и функции. На материале романа О. Уайльда «Портрет Дориана Грея» анализируются традиционные и авторские случаи употребления разделительных и выделительных знаков. Выявляется доминирующая роль тире как экспрессивного средства, формирующего индивидуальный стиль писателя.

Ключевые слова: пунктуация, английский язык, знаки препинания, разделительные знаки, выделительные знаки, тире, авторская пунктуация, художественный дискурс, О. Уайльд.

PECULIARITIES OF PUNCTUATION IN THE ENGLISH LANGUAGE: FUNCTIONAL AND EXPRESSIVE ASPECTS

Ostrikova Arina Alexandrovna

Scientific adviser: Kiseleva Anna Vladimirovna

Abstract: The article examines the punctuation system of the English language from functional and expressive perspectives. It discusses the history of punctuation marks, their classification by form and function. Based on O. Wilde's novel «The Picture of Dorian Gray», the article analyses traditional and authorial uses of separating and highlighting punctuation marks. The dominant role of the dash as an expressive means shaping the writer's individual style is revealed.

Key words: punctuation, English language, punctuation marks, separating marks, highlighting marks, dash, authorial punctuation, literary discourse, O. Wilde.

В современной лингвистике наблюдается устойчивый рост интереса к невербальным средствам передачи информации в письменной речи. Пунктуационная система английского языка традиционно изучается с формально-грамматической точки зрения, однако всё более востребованным становится анализ семантической и эмоционально-экспрессивной нагрузки знаков препинания. Как справедливо отмечает Н.С. Валгина, пунктуация в художественном тексте представляет собой своего рода симфонию, в которой графические знаки обретают поли функциональность, выходя за рамки простого синтаксического членения речи [1, с. 45].

Актуальность данного исследования обусловлена необходимостью осмысления роли пунктуации в создании авторского стиля и передаче подтекста в художественном тексте. Пунктуационные знаки членят абзац на предложения, предложения — на составные части, сигнализируя об общем характере высказывания и раскрывая не только его логическую, но и эмоционально-экспрессивную составляющую.

История пунктуации привлекала внимание исследователей языка с глубокой древности. Ещё Аристофан Византийский (260–180 гг. до н.э.), которого по праву называют отцом пунктуации, предложил первую систему знаков препинания, включавшую три типа точек: вверху, посередине и внизу строки. Каждый из этих знаков выполнял особую интонационно-смысловую функцию, позволяя членить текст на законченные и незаконченные смысловые отрезки.

Значительный вклад в развитие пунктуации внёс англосаксонский учёный Алкуин (735–804 гг.), который ввёл в употребление запятую в сочетании с точкой, а также восклицательный и вопросительный знаки, хотя их графические начертания отличались от современных. Латинская система знаков препинания, сформировавшаяся под влиянием трудов Алкуина, впоследствии легла в основу пунктуационных систем большинства западноевропейских языков, включая английский [5, с. 284–288].

Важно подчеркнуть, что на протяжении всей истории развития письменности постановка знаков препинания была не только делом типографских мастеров, но и результатом сознательного творчества писателей, которые активно участвовали в формировании пунктуационных норм и расширении выразительных возможностей графических знаков [4, с. 12].

В современном английском языке существует несколько подходов к классификации пунктуационных знаков. Согласно традиции, восходящей

к трудам И.А. Бодуэна де Куртенэ, все знаки препинания делятся на две большие категории: одни касаются формальной организации письменной речи (точка, запятая, двоеточие, точка с запятой), другие же указывают на эмоциональное состояние говорящего и его отношение к содержанию высказывания (вопросительный знак, восклицательный знак, многоточие, кавычки).

В настоящем исследовании мы опираемся на функциональную классификацию, согласно которой выделяются три ключевые группы пунктуационных знаков: Разделительные односторонние знаки конца предложения — точка, вопросительный знак, восклицательный знак, многоточие. Они сигнализируют о завершении мысли и определяют модальность высказывания. Разделительные односторонние знаки середины предложения — запятая, точка с запятой, двоеточие, тире. Они служат для членения предложения на смысловые блоки и установления синтаксических связей между ними. Выделительные знаки (односторонние и двусторонние) — скобки, двойное тире, двойная запятая, кавычки. Их основная функция — акцентировать внимание читателя на отдельных фрагментах текста, вводя дополнительную информацию или прямую речь.

Материалом настоящего исследования послужил роман Оскара Уайльда «The Picture of Dorian Gray» (1891). Выбор данного произведения обусловлен богатством и разнообразием используемых в нём пунктуационных средств, а также ярко выраженным индивидуальным стилем автора, который во многом формируется за счёт нестандартного применения знаков препинания.

Разделительные знаки конца предложения. В романе точка традиционно используется в конце повествовательных предложений, а также при сокращении слов: «*You are too charming to go in for philanthropy, Mr. Gray*». Восклицательный знак, напротив, служит для передачи сильных эмоций — удивления, гнева, радости, восхищения: «*Youth! Youth! There is absolutely nothing in the world but youth!*» Вопросительный знак фиксирует вопросительную интонацию: «*Not send it anywhere? My dear fellow, why?*» Многоточие создаёт атмосферу недосказанности, приглашая читателя к соразмышлению: «*Worlds had to be in travail, that the meanest flower might blow...*»

Особенности авторской пунктуации О. Уайльда. К числу наиболее ярких индивидуальных приёмов писателя можно отнести многоточие в начале предложения, создающее эффект внезапного включения в разговор или

эмфатическую паузу: «...*You have a wonderfully beautiful face, Mr. Gray. Don't frown.*». Четырёхточие через пробел, усиливающее ощущение затянувшейся паузы и глубокой внутренней работы мысли: «*Life had come between them . . .*». Тире в конце реплики в диалоге, когда говорящий сознательно обрывает фразу, предполагая, что собеседник подхватит мысль и завершит её за него: «*But, my dear Dorian —* ». Комбинация знаков препинания — многоточия с вопросительным знаком, передающая одновременно недосказанность и вопрос: «*And those are . . . ?*».

Как отмечает М.В. Гончарова, такие приёмы превращают пунктуацию из вспомогательного средства в полноценный инструмент создания художественного образа и передачи психологического состояния персонажа [2, с. 89–90].

Разделительные знаки середины предложения. В английском языке запятая традиционно ставится при перечислении однородных членов: «*However, I don't propose to discuss politics, sociology, or metaphysics with you*» — а также в сложносочинённых предложениях перед сочинительными союзами. Двоеточие используется перед прямой речью, особенно если она представляет собой развёрнутое высказывание: «*Dorian smiled and shook his head: "I am afraid I don't think so, Lady Henry."*»

Тире в романе Уайльда выполняет функции уточнения и эмпазы, акцентируя важную информацию и создавая эффект спонтанности: «*All influence is immoral — immoral from the scientific point of view.*» По мнению А.Б. Шапиро, такое использование тире свидетельствует о стремлении автора управлять ритмом повествования и расставлять смысловые акценты, минуя формальные синтаксические конструкции [4, с. 56].

К выделительным знакам относятся одинарное и двойное тире, двойная запятая, кавычки и скобки. В романе «Портрет Дориана Грея» наблюдается ярко выраженная индивидуальная манера их употребления.

Одинарная выделительная запятая используется для обособления вводных слов и обращений: «*Finally, he came back, went over to the picture, and examined it*»; «*My dear Harry, my dear Basil, you must both congratulate me!*»

Тире вместо запятой при обращении — характерный приём Уайльда, придающий речи персонажей особую экспрессию: «*Don't speak about those days, Dorian — they are dead.*» Тире также служит для повтора значимой информации, что усиливает эмфатическую функцию: «*There is too much of myself in the thing, Harry — too much of myself!*»

Двойное тире выделяет вводные конструкции и пояснения, не нарушая при этом синтаксической связности предложения: «*The last night she played — the night you saw her — she acted badly because she had known the reality of love.*»

Кавычки маркируют прямую речь и цитаты. В романе кавычками оформляются как диалоги персонажей, так и вкрапления из поэтических произведений (например, строки на французском языке), что создаёт эффект полифоничности текста.

Проведённое исследование позволяет сформулировать следующие выводы. История развития пунктуации демонстрирует эволюцию знаков препинания от простых точек в античных текстах до сложной полифункциональной системы, насчитывающей более десяти графических знаков. Латинская традиция, обогащённая творческими находками писателей разных эпох, легла в основу английской пунктуационной системы.

Классификация знаков препинания по функциональному признаку (разделительные и выделительные) позволяет системно подойти к анализу их роли в организации письменной речи. Особую значимость в художественном тексте приобретают выделительные знаки, которые служат автору для акцентирования, эмфазы и создания подтекста.

Анализ романа О. Уайльда «Портрет Дориана Грея» выявил как традиционные, так и ярко выраженные авторские случаи употребления знаков препинания. К числу индивидуальных приёмов Уайльда относятся: использование многоточия в начале предложения; четырёхточие через пробел; тире в конце реплики в диалоге; комбинация многоточия с вопросительным или восклицательным знаком; замена запятых, двоеточий и скобок на тире; использование тире для повтора значимой информации.

Доминирующим экспрессивным знаком в произведении является тире. Уайльд использует тире для уточнения, создания эмфазы, выделения вставных конструкций, замены скобок, а также для передачи паузы и логического ударения. Высокая частотность тире отражает интеллектуальный стиль персонажей, их склонность к парадоксальным суждениям и резким смысловым переходам. Тире становится у О. Уайльда не просто пунктуационным знаком, а полноценным стилистическим средством, позволяющим автору управлять ритмом повествования, акцентировать ключевые идеи и передавать иронический подтекст.

Таким образом, знаки препинания в художественном тексте перестают быть лишь формальными маркерами синтаксиса и превращаются в осознанный

авторский приём, формирующий уникальный литературный почерк. В романе «Портрет Дориана Грея» тире, многоточие и комбинированные знаки выступают ключевыми маркерами индивидуального стиля О. Уайльда.

Перспективой дальнейших исследований является сопоставительный анализ авторской пунктуации в произведениях разных англоязычных писателей, что позволит выявить индивидуальные особенности их стиля и глубже понять механизмы воздействия пунктуационных средств на читателя.

Список литературы

1. Валгина Н.С. Актуальные проблемы современной русской пунктуации. — М.: Высшая школа, 2004. — 259 с.
2. Гончарова М.В. Когнитивная функция авторской пунктуации в поэтическом тексте эпохи модернизма / М.В. Гончарова // Филологические науки. Вопросы теории и практики. — 2016. — № 5-3 (59). — С. 89–91.
3. Моисеев А.И. Звуки и буквы, буквы и цифры. М.: Просвещение, 1987. 192 с.
4. Шапиро А.Б. Современный русский язык: пунктуация. М.: URSS, 2013. 296 с.
5. Wilde O. The Picture of Dorian Gray. London: Ward, Lock & Co., 1891. 334 с.

© Острикова А.А., 2026

ОСОБЕННОСТИ УПОТРЕБЛЕНИЯ ПОСЛОВИЦ В СОВРЕМЕННОМ АНГЛИЙСКОМ ЯЗЫКЕ

Попова Эллина Александровна

студент

ФГБОУ ВО «Пятигорский государственный университет»

Научный руководитель: **Вартанова Карина Юрьевна**

к.ф.н., доцент

ФГБОУ ВО «Пятигорский государственный университет»

Аннотация: В статье рассматриваются особенности функционирования английских пословиц в современном языковом пространстве. Анализируется их роль как носителей культурных ценностей и элементов национальной языковой картины мира в условиях глобализации и цифровизации коммуникации. Особое внимание уделяется причинам и механизмам трансформации традиционных паремиологических единиц в средствах массовой информации, интернет-дискурсе и рекламных текстах. Исследуются основные типы структурных и семантических изменений пословиц, а также их прагматические функции в различных коммуникативных ситуациях. Делается вывод о том, что английские пословицы сохраняют свою актуальность, адаптируясь к новым условиям общения и оставаясь важным инструментом передачи культурного опыта и общественных ценностей.

Ключевые слова: английские пословицы, паремиология, современный английский язык, трансформация пословиц, интернет-коммуникация, медиадискурс, прагматика, лингвокультура, культурные ценности, языковая картина мира.

FEATURES OF THE USE OF PROVERBS IN MODERN ENGLISH

Popova Ellina Aleksandrovna

Scientific adviser: **Vartanova Karina Yuryevna**

Abstract: The article examines the peculiarities of the functioning of English proverbs in the contemporary linguistic environment. It analyzes their role as carriers of cultural values and components of the national linguistic worldview in the context of globalization and the digitalization of communication. Particular attention is paid

to the causes and mechanisms of the transformation of traditional paremiological units in mass media, Internet discourse, and advertising texts. The study explores the main types of structural and semantic modifications of proverbs, as well as their pragmatic functions in various communicative situations. The paper concludes that English proverbs remain relevant by adapting to new forms of communication while continuing to serve as an important means of transmitting cultural experience and social values.

Key words: English proverbs, paremiology, modern English language, proverb transformation, Internet communication, media discourse, pragmatics, linguoculture, cultural values, linguistic worldview.

Современный английский язык, являясь развивающейся системой, претерпевает значительные изменения под влиянием глобализации, цифровизации и появления новых форм коммуникации. В этих условиях традиционные языковые единицы, в частности пословицы, не утрачивают своей актуальности, а продолжают функционировать как важное средство выражения народной мудрости, социальных установок и культурных ценностей. Вместе с тем изменяются формы их употребления, контексты функционирования и прагматические возможности, что делает актуальным их изучение в современной лингвистике.

Несмотря на значительное количество исследований, посвящённых паремиологическому фонду английского языка, вопросы функционирования пословиц в цифровой среде и современных медиа остаются недостаточно изученными. Особый интерес представляют процессы трансформации традиционных паремий и их адаптации к новым коммуникативным условиям.

Целью данной работы является анализ особенностей функционирования английских пословиц в современной коммуникации. Для достижения этой цели решаются следующие задачи: рассмотреть основные источники происхождения английских пословиц; определить их культурные и прагматические функции; выявить наиболее распространённые типы трансформации пословиц в современном дискурсе; охарактеризовать роль пословиц в медиа- и интернет-коммуникации. Исследование носит теоретический характер и основано на анализе научной литературы по паремиологии, лингвокультурологии и теории дискурса.

Актуальность данного исследования обусловлена необходимостью изучения языковых процессов, происходящих в условиях цифровой

коммуникации, а также возрастающим интересом к вопросам взаимодействия языка и культуры.

Пословица определяется как краткое, устойчивое, образное изречение назидательного характера. Она отображает обобщённый опыт языкового коллектива и концентрирует морально-практические представления, передаваемые в культуре речи. Ключевыми признаками пословицы являются воспроизводимость, устойчивость формы, структурная завершённость, переносное значение и дидактическая направленность. Воспроизводимость проявляется в использовании пословицы как готовой языковой единицы. Структурная завершённость позволяет ей функционировать как самостоятельное высказывание. Переносное значение обеспечивает образность и метафоричность, а дидактическая направленность связана с передачей жизненного опыта и моральных установок. Совокупность указанных признаков позволяет отличать пословицы от поговорок, афоризмов и других устойчивых выражений [9; 10].

Источники английских пословиц отличаются значительным разнообразием. Существенная часть английского паремиологического фонда восходит к библейским текстам, античной литературе и народной традиции. Например, выражение «A house divided against itself cannot stand» («Дом, разделившийся сам в себе, не устоит») содержится в Новом Завете (Евангелие от Матфея 12:25; Евангелие от Марка 3:25) и широко используется в английском языке как метафора внутреннего раскола.

Многие английские пословицы имеют античное происхождение. Так, идея пословицы «A rolling stone gathers no moss» известна ещё в античной культуре и получила широкое распространение в европейской традиции. При этом наиболее ранняя известная письменная фиксация данного выражения связывается с Публилием Сиром.

Наряду с книжной традицией важную роль в формировании английских пословиц сыграл народный опыт. Пословицы «The early bird catches the worm» и «Birds of a feather flock together» отражают многовековые наблюдения человека за окружающим миром и особенностями социального поведения. Благодаря универсальности содержащихся в них идей данные выражения сохраняют актуальность и в современном английском языке.

Пословицы традиционно выполняют дидактическую функцию, выступая в качестве инструмента передачи общепринятых норм поведения и моральных оценок. Будучи краткими и образными, они легко запоминаются и

воспроизводятся в речи, что делает их эффективным средством восприятия и социализации. Таким образом, дидактическая функция пословицы заключается в закреплении трансляции коллективных ценностей от поколения к поколению.

Прагматическая функция пословиц проявляется в их способности служить средством аргументации, регуляции межличностных отношений и выражения субъективной оценки ситуации. Используя пословицу, говорящий может усилить убедительность своего высказывания, апеллируя к общепризнанному знанию, или, напротив, смягчить категоричность оценки. По мнению Г. Л. Пермякова, пословицы представляют собой особый тип устойчивых высказываний, отражающих коллективный опыт народа и выполняющих важную культурную функцию [6, 7]. Следовательно, прагматический потенциал пословиц позволяет эффективно реализовать функции убеждения, порицания и одобрения в различных коммуникативных контекстах.

Пословицы активно используются в современных средствах массовой информации и интернет-коммуникации благодаря своей лаконичности и высокой степени узнаваемости. Они позволяют авторам создавать дополнительные смысловые ассоциации, усиливать аргументацию и привлекать внимание аудитории. Особенно продуктивным является использование трансформированных пословиц, при котором традиционная структура адаптируется к актуальному контексту. Подобные преобразования способствуют повышению выразительности текста и формированию оценочного отношения к описываемым событиям [9; 10]. Как отмечают современные исследователи интернет-коммуникации, пословицы в цифровой среде нередко становятся объектом языковой игры и переосмысления традиционных культурных смыслов [8]. Особую роль пословицы играют в создании иронического или саркастического эффекта, который широко распространён в мемах и комментариях. Переосмысление традиционной морали пословицы через иронический контекст становится инструментом критики социальных явлений. Так, широко известная в интернет-коммуникации модификация «the early bird catches the worm, but the second mouse gets the cheese» высмеивает стереотипное представление о безусловном преимуществе первенства. Ироничное употребление пословиц в интернете – это способ деконструкции устоявшихся истин и создания альтернативной, часто более сложной картины мира. Таким образом, паремия адаптируется к динамичной и многослойной природе интернет-дискурса.

Прагматические функции трансформированных пословиц охватывают создание юмористического эффекта, выражение критики и установления неформального контакта с аудиторией. Юмор часто достигается через неожиданную лексическую замену или структурный парадокс, что усиливает коммуникативную эффективность и запоминаемость высказывания. Использование пословиц в критическом ключе превращает их в инструмент стилистической маркировки и социальной оценки, позволяя говорящему позиционировать себя относительно темы. Наконец, адаптированные формы служат маркерами солидарности и межличностной близости, снижая дистанцию между участниками дискурса и облегчая идентификацию с групповой культурой.

Пословицы англоязычного мира выступают в качестве компактных культурных формул, фиксирующих и транслирующих фундаментальные ценности общества. В них отчётливо прослеживается приоритет индивидуализма, который поощряет личную инициативу и самостоятельность, что находит выражение в поощрении независимости суждений и действий. Прагматизм, как одна из ключевых черт англоязычной ментальности, также находит отражение в поговорках, подчёркивающих важность практической пользы и эффективности. Трудолюбие и усердие воспеваются как добродетели, обеспечивающие успех и процветание, что подкрепляется многочисленными примерами из фольклора. Анализ паремиологического фонда позволяет выявить, что такие ценности, как индивидуализм и прагматизм, не просто декларируются, но и закрепляются через систему поощрения и наказания, заложенную в пословицах. Например, идея, выраженная в пословице «a penny saved is a penny earned», демонстрирует не только бережливость, но и рациональный подход к ресурсам, характерный для прагматичного мировоззрения. Подобные поговорки играют роль поведенческих императивов, формируя у носителей языка определённые модели поведения и отношения к труду. Таким образом, пословицы выступают не просто как зеркало, но и как активный инструмент воспроизводства культурных норм.

Помимо ценностных ориентаций, пословицы аккумулируют многовековой исторический опыт народа, отражая особенности быта, социальной структуры и традиционные представления о морали. В них запечатлены реалии повседневной жизни, начиная от сельскохозяйственных работ и ремёсел и заканчивая морскими путешествиями, что особенно характерно для Британских островов. Социальные отношения, включая

иерархию, классовое деление и семейные устои, также находят своё отражение в паремиях, которые часто содержат мудрые советы или предостережения. Эти изречения несут в себе коллективную мудрость, передавая из поколения в поколение представления о добре, зле, справедливости и должном поведении. Исторический опыт, закодированный в пословицах, часто проявляется в метафорах, связанных с конкретными профессиями или явлениями, которые были актуальны в прошлом. Так, пословица «a rolling stone gathers no moss» изначально могла относиться к кочевому образу жизни или смене занятия, но со временем приобрела более широкий смысл, обозначая отсутствие стабильности и постоянства. Традиционные представления о добре и зле кристаллизуются в антитезах, например, в противопоставлении трудолюбия и лени, честности и обмана, что делает пословицы эффективным средством морального воспитания. Следовательно, паремии являются не просто лингвистическим, но и важным историко-культурным источником, позволяющим конструировать мировоззрение ушедших эпох.

Проведённый теоретический анализ позволяет сделать вывод о том, что английские пословицы продолжают играть важную роль в современной коммуникации. Они сохраняют своё значение как носители культурной памяти, средства передачи коллективного опыта и инструменты прагматического воздействия.

Современные условия коммуникации способствуют появлению новых способов использования пословиц и их структурно-семантических трансформаций. Наиболее распространёнными видами изменений являются лексические замены, усечения, контаминации и синтаксические преобразования, позволяющие адаптировать традиционные выражения к актуальным коммуникативным задачам.

Вместе с тем проведённое исследование носит преимущественно теоретический характер. Для более глубокого изучения рассматриваемой проблемы представляется целесообразным создание специализированного корпуса современных употреблений английских пословиц и проведение количественного анализа их трансформаций в различных типах дискурса.

Список литературы

1. Абакумова И. А. Ахроматические цвета в английских фразеологизмах и варианты их перевода // Филологические науки. Вопросы теории и практики. 2016. № 12-3 (66). С. 69–72.

2. Ван Ци. Фразеологизмы и пословицы с компонентом-фитонимом в английской лингвокультуре // Известия Юго-Западного государственного университета. Серия: Лингвистика и педагогика. 2023. Т. 13, № 1. С. 29–36.

3. Еприцкая Н. К. Английские и русские пословицы и поговорки в аспекте смысловой корреляции и различий в смысловой образности // Молодёжный вестник ИрГТУ. 2018. № 1. С. 178–181.

4. Одилова Ф. Прагматические характеристики английских пословиц при узуальном употреблении // Scientific Conference on Multidisciplinary Studies : proceedings of the international scientific conference. Bursa, 2025. P. 87–89.

5. Опарина Е. О. Паремии в американском варианте английского языка: культурный и исторический контекст // Социальные и гуманитарные науки. Отечественная и зарубежная литература. Серия 6: Языкознание. Реферативный журнал. 2021. № 4. С. 153–158.

6. Пермяков Г. Л. Основы структурной паремиологии. М. : Наука, 1988. 236 с.

7. Пермяков Г. Л. Пословицы и поговорки народов Востока. М. : Наука, 1979. 328 с.

8. Трофимова Г. Н. Проблемы интернет-коммуникации: межкультурный аспект // Вестник Российского университета дружбы народов. Серия: Теория языка. Семиотика. Семантика. 2012. № 1. С. 8–14.

9. Introduction to Paremiology: A Comprehensive Guide to Proverb Studies / ed. by H. Hrisztova-Gotthardt, M. A. Varga. Warsaw; Berlin : De Gruyter Open, 2015. 683 p.

10. Mieder W. Proverbs Are Never Out of Season: Popular Wisdom in the Modern Age. New York : Oxford University Press, 1993. 304 p.

11. Mieder W. Proverbs: A Handbook. Westport, CT : Greenwood Press, 2004. 305 p.

© Попова Э.А.

АББРЕВИАТУРНЫЕ ПРОЦЕССЫ В АНГЛИЙСКОМ ЯЗЫКЕ

Сельмурзаева Сабина Шамильевна

студент

Научный руководитель: **Вартанова Карина Юрьевна**

к.п.н., доцент

ФГБОУ ВО «Пятигорский государственный университет»

Аннотация: В статье рассматривается аббревиатура как значимое лингвистическое явление современного английского языка. Особое внимание уделяется историческому развитию аббревиатурных процессов: от ранних форм в Древнем Риме и средневековых богословских текстах до «золотого века» аббревиации в XX столетии и современных интернет-коммуникаций. Выявляются основные экстралингвистические и внутрilingвистические причины возникновения сокращений, включая принцип экономии языковых ресурсов (А. Мартине), стремление к выразительности и новаторству. В работе представлен анализ классификаций аббревиатур, предложенных Э.М. Дубенец, что позволяет систематизировать знания о структурно-семантических и фонетико-морфологических типах сокращений. Результаты исследования могут быть полезны для лингвистов, журналистов и преподавателей английского языка, заинтересованных в особенностях аббревиатурных процессов.

Ключевые слова: аббревиатура, сокращения, коммуникация, словообразование, классификация.

ABBREVIATION PROCESSES IN ENGLISH

Selmurzaeva Sabina Shamilevna

Scientific adviser: **Vartanova Karina Yuryevna**

Abstract: The article considers the abbreviation as a significant linguistic phenomenon of modern English. Special attention is paid to the historical development of abbreviation processes: from early forms in Ancient Rome and medieval theological texts to the «golden age» of abbreviation in the 20th century and modern Internet communications. The main extralinguistic and intralinguistic reasons for the occurrence of abbreviations are identified, including the principle of saving linguistic resources (A. Martin), the desire for expressiveness and innovation. The

paper presents an analysis of the classifications of abbreviations proposed by E.M. Dubenets, which makes it possible to systematize knowledge about the structural-semantic and phonetic-morphological types of abbreviations. The results of the study may be useful for linguists, journalists, and English language teachers interested in the specifics of abbreviation processes.

Key words: abbreviation, abbreviations, communication, word formation, classification.

Стремительное развитие технологий, интернета и глобализации порождает большое количество поиска информации, это в свою очередь способствует ускорению темпа жизни человека. Желание сэкономить время приводит людей к сильному сокращению лексических единиц. Так и начали появляться аббревиатуры в речи человека, которые появляются чуть ли не каждый месяц. Аббревиатура представляет собой языковое явление, при котором создаются сокращённые формы слов или словосочетаний для экономии языковых средств и облегчения коммуникации.

Актуальность исследовательской работы обусловлена ростом использования аббревиатурных процессов в современном английском языке. Ежедневно люди используют сотни сокращений: как в деловой (официальной), так и в повседневной (неформальной) речи. Изучение аббревиатурных процессов позволяет лучше понимать механизмы словарного состава английского языка и выявлять динамику его развития.

Цель исследования – выявить особенности процесса аббревиации в английском языке. В исследовании данного вопроса использовались такие теоретико-методологические подходы как: системный подход – для рассмотрения объекта как взаимосвязанной системы; функциональный – для смещения фокуса с теоретической основы на практическое использование; социальнолингвистический – для большего погружения в социально-культурный контекст; дискурсивный анализ – для анализа аббревиатур в определенной ситуации.

Аббревиация является одним из самых динамичных и плодотворных способов словообразования в современном английском языке [1]. Лингвистов она привлекает потому, что аббревиатуры отражают актуальные изменения в лексике, а также выступают как индикатор социальных и культурных преобразований в обществе. Анализ аббревиатур дает возможность глубже

разобраться в механизмах экономии языковых ресурсов и оптимизации общения.

Человеческая речь веками шла к минимализму, экономии языковых ресурсов и поиску новых форм словообразования. Это было свойственно всем этапам развития цивилизации – от древних письменностей до цифровой коммуникации. Изучение исторического пути появления сокращений раскрывает внутреннюю логику их развития: мотивы, структуры, функции – всё это складывалось под влиянием как внешних, так и внутренних факторов. Одни из самых первых форм аббревиации появились еще в Древнем Риме в IV веке до н.э. на монетах для экономии места на дорогостоящих материалах: S.P.Q.R. – Senatus Populusque Romanus.

Наиболее широкое распространение аббревиатуры получили в Средние века в богословских текстах. Например: ХPI или XPS – сокращение греческого слова Христос.

В Новое время в силу научной революции требовалось больше кратких и точных обозначений. Многие ученые в своих трудах использовали аббревиатуры для облегчения передачи информации: «quod erat demonstrandum» – «что и требовалось доказать», как Q.E.D.

В период 19 века, в эпоху промышленной революции, аббревиатуры стали появляться в таких сферах жизни как: транспорт, техника, государственное управление и социальные движения: P.M. (Prime Minister) – «премьер-министр», G.O. (General Order) – «общий приказ» [8].

20 век лингвисты называют «золотым веком» для аббревиации, так как в военный и послевоенный период возникало все больше и больше новых сокращений. Н-р:

1. NASA – National Aeronautics and Space Administration
2. LASER – Light Amplification by Stimulated Emission of Radiation
3. DNA – Deoxyribonucleic Acid / RNA – Ribonucleic Acid

С появлением интернета и социальных сетей невозможно представить жизнь без сокращений. В 21 веке появляется новый этап в истории аббревиации. Из-за высокой скорости обмена информации, если рассматривать ситуацию в обыденной жизни, то нынешнее поколение придумывает аббревиатуры почти каждый месяц. В отличие от прошлых этапов, когда сокращения были необходимостью в различных сферах, то сейчас это просто инструмент, позволяющий максимально коротко передать информацию, в частности эмоцию, в целях экономии времени. Например:

1. YOLO – You Only Live Once «живём только раз»
2. IMO / IMHO – In My Opinion / In My Humble Opinion «по моему мнению / по моему скромному мнению»
3. IRL– In Real Life «в реальной жизни»
4. LOL – laughing out loud
5. OMG – oh my god

Тщательный анализ истории их развития показывает, что формы и мотивы, лежащие в основе появления аббревиатур, менялись в зависимости от преобладающих внешних условий. В каждый исторический период аббревиатуры играли разные функции. Основная функция аббревиатур – это экономия времени и устранении ненужной и сложной информации. Общепринятым стало выделять два вида причин: экстралингвистические и внутрилингвистические. К внешним факторам относятся именно общественно-политические факторы. Г. Я. Солганик выделяет социальный сдвиг и технический прогресс главной причиной появления аббревиатур. К внутренним факторам относят особенности самой языковой системы [2]. Андре Мартине придерживается концепции «экономного использования языка». Суть концепции заключается в том, что аббревиатура рассматривается как способ концентрирования информации в целях повышения эффективности общения. Главной задачей является – максимальное использование количества информации в течении определенной единицы времени. Е. Д. Поливанов также внес значительный вклад в разработку данной концепции [3].

Другая функция аббревиатур – это присвоение себя к определенной культуре, социальной группе или профессионального сообщества. Углубленное изучение аббревиатур позволяет более полно понять механизмы развития языка, его адаптацию к изменяющимся условиям и его функциональное значение в современном обществе [4].

Что касается классификаций аббревиатурных процессов в современном английском языке, так их очень много, так как каждый ученый-лингвист выдвигает свои типы сокращений в зависимости от задач исследования. Отечественные учёные делают акцент на структурно-семантических особенностях, в то время как зарубежные обращают внимание на фонетические и морфологические характеристики.

Ярким примером отечественного автора классификаций аббревиатурных процессов является Э. М. Дубенец. Она в своей книге «Лингвистические изменения в современном английском языке. Спецкурс» выделяет два

основных типа сокращений: графический и лексический [5]. Графические сокращения – это способ краткой записи слов, при котором в слове пропускаются буквы или слоги, а пропуск обозначается точкой, тире или наклонной чертой, н-р: обращения: Mr, Mrs, Ms, Dr, Prof, военные звания: capt – captain, maj – major; единицы времени, длины, веса: sec. – second, in. – inch, min – minute, kg – kilograms [5].

Лексические сокращения – полноценные единицы общения, удовлетворяющие всем требованиям коммуникации, они реализуются как в устной, так и в письменной речи и имеют самостоятельное значение. Э. М. Дубенец подразделяет их на три группы: инициальные, слоговые, частично сокращенные [5].

Инициальные сокращения – это такие сокращения, в которых выделяются первые буквы слов: UK (United Kingdom), the USA (the United States of America), читаются по буквам, т. е. каждая буква произносится как в алфавите. PIN (Personal Identification Number), UNESCO (United Nations Economic, Scientific, Cultural Organization) – такие сокращения называются акронимами и читаются как обычные слова [5; 6].

Слоговые – сокращения, образованные путем соединения первых слогов слов, обозначающих понятие. Например: Wi-Fi (Wireless Fidelity), Internet (International Network) [5].

Частично сокращенные слова – сокращения из начального слога первого слова и полного второго слова. Например: T-shirt (tee-shirt), e-mail (electronic mail), V-Day (Valentine's Day) [5].

Значительный вклад в изучение аббревиации внесли также зарубежные исследователи. Г. Маршан рассматривал аббревиатуры как слова, которые не могут быть проанализированы на морфемы, известные в других словах, но при этом они функционируют как самостоятельные лексические единицы [7]. К. Сунден выявил два фактора, способствующих сокращению лексических единиц: семологический (функциональный) фактор, связанный с эмоциями человека, и фактор практического использования – стремление передать сообщение краткими средствами с минимальной затратой усилий [10]. Г. Л. Менкен отмечал, что привычка сокращать слова появилась уже в колониальный период, приводя в качестве примеров «O. K.», «N. G.» и «P. D. Q.». Ч. Р. Квирк разделяет аббревиатуры на три группы: clipping (усечение), blends (сложение) и acronyms (акронимы) [9].

Проведенное исследование, посвященное особенностям процесса аббревиации в современном английском языке, позволяет сформулировать следующие основные выводы.

Аббревиация представляет собой один из наиболее динамичных и продуктивных способов словообразования в английском языке [1; 6]. Аббревиатуры выступают не просто как вспомогательные сокращенные формы, но как полноценные лексические единицы, отражающие актуальные изменения в языке и служащие индикаторами социальных, культурных и технологических преобразований в обществе. Аббревиатуры выполняют в современном английском языке ряд важнейших функций: экономию времени и языковых средств, обеспечение быстрой передачи информации, маркирование принадлежности к определенной социальной группе или профессиональному сообществу, а также отражение динамики языкового и культурного развития [4]. Изучение аббревиатурных процессов позволяет лучше понять механизмы эволюции языка, его способность адаптироваться к изменяющимся условиям коммуникации и его функциональное значение в современном глобализированном обществе.

Список литературы

1. Арнольд И. В. Лексикология современного английского языка: учеб. пособие / И. В. Арнольд. – 2-е изд., перераб. – М.: ФЛИНТА: Наука, 2012. – 376 с.
2. Каращук П. М. Словообразование английского языка / П. М. Каращук. – М.: Высшая школа, 1977. – 303 с.
3. Поливанов Е. Д. Статьи по общему языкознанию / Е. Д. Поливанов. – М.: Наука, 1968. – 376 с.
4. Шеляховская Л. А. Аббревиация в современном английском языке: структурно-семантический аспект: дис. ... канд. филол. наук / Л. А. Шеляховская. – М., 1985. – 198 с.
5. Дубенец Э. М. Лингвистические изменения в современном английском языке: спецкурс / Э. М. Дубенец. – М.: Глосса-Пресс, 2003. – 256 с.
6. Борисов В. В. Аббревиация и акронимия. Военные и научно-технические сокращения в иностранных языках / В. В. Борисов. – М.: Воениздат, 1972. – 320 с.
7. Marchand H. The Categories and Types of Present-Day English Word-Formation / H. Marchand. – 2nd ed. – München: C.H. Beck, 1969. – 545 p.

8. Mencken H. L. The American Language: An Inquiry into the Development of English in the United States / H. L. Mencken. – New York: Alfred A. Knopf, 1936. – 769 p.

9. Quirk R. A Comprehensive Grammar of the English Language / R. Quirk, S. Greenbaum, G. Leech, J. Svartvik. – London: Longman, 1985. – 1779 p.

10. Sunden K. A Study of Abbreviations in Modern English / K. Sunden. – Uppsala, 1916. – 123 p.

© Сельмурзаева С.Ш.

ИМЕНА СОБСТВЕННЫЕ В СОСТАВЕ ФРАЗЕОЛОГИЧЕСКИХ ЕДИНИЦ АНГЛИЙСКОГО ЯЗЫКА

Хашхожева Дарина Зауровна

студент

Научный руководитель: **Вартанова Карина Юрьевна**

к.п.н., доцент

ФГБОУ ВО «Пятигорский государственный университет»

Аннотация: В статье рассматриваются теоретические основы изучения фразеологических единиц английского языка, содержащих имена собственные. Анализируются основные подходы к определению фразеологической единицы, природа имени собственного как лингвистической категории, а также механизмы семантической трансформации онимов при включении в состав фразеологизмов. Особое внимание уделяется деонимизации, генерализации и символизации как ключевым процессам, обеспечивающим переход имени собственного из разряда единичного в разряд обобщённо-типизированного. Результаты исследования демонстрируют, что имена собственные во фразеологизмах выполняют не номинативную, а когнитивно-культурную функцию, выступая важным средством хранения и трансляции культурно-исторического опыта.

Ключевые слова: фразеологическая единица, имя собственное, деонимизация, апеллятивация, фоновое значение, культурный маркер, семантическая трансформация.

PROPER NAMES IN ENGLISH PHRASEOLOGICAL UNITS

Hashkhozheva Darina Zaurvna,

Scientific adviser: **Vartanova Karina Yuryevna**

Abstract: The article examines the theoretical foundations of the study of English phraseological units containing proper names. The main approaches to the definition of a phraseological unit, the nature of proper names as a linguistic category, as well as the mechanisms of semantic transformation of onyms when included in phraseological units are analyzed. Special attention is paid to deonymization, generalization and symbolization as key processes that ensure the

transition of a proper name from the singular to the generalized and typified category. The results demonstrate that proper names in phraseological units perform not a nominative but a cognitive-cultural function, acting as an important means of storing and transmitting cultural and historical experience.

Key words: phraseological unit, proper name, deonymization, appellativization, background meaning, cultural marker, semantic transformation.

В современной лингвистике фразеологические единицы (ФЕ) с именами собственными представляют собой один из наиболее сложных и информативных пластов лексики, поскольку они аккумулируют культурно-исторический опыт народа. Имена собственные, входящие в состав фразеологизмов, являются важной областью лингвистических исследований, учитывая их неотъемлемую роль в культурном наследии народа и способность выявлять особенности исторического развития языка. Такие лингвистические построения часто охватывают специфическое понимание обычаев, мифологии, исторических событий и культурных особенностей людей, говорящих на том или ином конкретном языке. Всестороннее понимание особенностей употребления собственных имен в составе английских фразеологических единиц позволяет глубже проникнуть в коллективную психику англоязычных народов, способствуя тем самым более эффективной межкультурной коммуникации.

Актуальность темы исследования обусловлена тем, что, несмотря на значительное количество работ отечественных и зарубежных лингвистов, проблематика фразеологии с именами собственными в настоящее время сохраняет свою актуальность ввиду постоянного пополнения фразеологического лексикона новыми единицами, содержащими собственные имена, а также необходимости дальнейшего изучения их семантического потенциала и культурно-исторического фона.

Целью данной работы является систематизация теоретических основ изучения фразеологических единиц с именами собственными в английском языке, включая анализ подходов к определению ФЕ, природы имени собственного как лингвистической категории и механизмов семантической трансформации онимов.

В современной фразеологии сосуществуют два основных подхода к определению объёма фразеологии: «узкий» и «широкий». Узкий подход, сформулированный в трудах В.В. Виноградова и развитый Н.Н. Амосовой,

относит к фразеологии лишь устойчивые сочетания, характеризующиеся семантической целостностью и эквивалентностью слову. Основным критерием здесь выступает идиоматичность – невыводимость общего значения оборота из суммы значений его компонентов [1, с. 140]. Широкий подход, наиболее последовательно реализованный в работах А.В. Кунина применительно к английскому языку, включает в состав фразеологии не только семантически неделимые идиомы, но и устойчивые выражения с частично переосмысленным значением, поговорки и речевые штампы [1, с. 5]. Для анализа английского языкового материала более продуктивным представляется широкий подход, поскольку аналитический строй английского языка способствует высокой частотности и разнообразию устойчивых словесных комплексов. В качестве рабочего используется определение, предложенное А.В. Куниным: фразеологическая единица – это устойчивое сочетание лексем с полностью или частично переосмысленным значением [1, с. 8]. Основными категориальными признаками ФЕ являются устойчивость лексического состава и грамматической структуры, воспроизводимость в речи, раздельнооформленность (фразеологизм состоит из нескольких графических слов, сохраняющих формальную самостоятельность) и идиоматичность. Именно раздельнооформленность и идиоматичность обеспечивают те структурно-семантические условия, при которых имена собственные могут входить в состав фразеологических единиц.

Имя собственное (оним) традиционно противопоставляется имени нарицательному (апеллятиву) на основании функционального критерия. Если функция имени нарицательного заключается в обобщении и классификации однородных предметов, то имя собственное служит для индивидуализации и выделения единичного объекта из ряда подобных [3, с. 95]. В истории лингвистики долгое время доминировала точка зрения, согласно которой имя собственное лишено лексического значения и выполняет сугубо идентифицирующую функцию «ярлыка». Однако данная концепция была пересмотрена в трудах представителей ономастики второй половины XX века. Как отмечает Д.И. Ермолович, имя собственное обладает сложной семантической структурой, включающей три взаимосвязанных компонента: бытийный (связь с референтом), классифицирующий (отнесение к определённым классу объектов: человек, город, река) и индивидуализирующий [2, с. 12]. Наибольший интерес для анализа

фразеологизмов представляет фоновое значение имени собственного – комплекс социально-исторических, культурных и эмоциональных ассоциаций, закреплённых за именем в сознании носителей языка [2, с. 88]. Именно благодаря фоновому значению такие имена, как Hamlet или Waterloo, выходя за пределы прямой номинации, становятся знаками целых культурных концептов.

Классификация онимов по типу референта включает следующие разряды: антропонимы (имена людей, включая личные имена, фамилии, прозвища) – наиболее продуктивная группа во фразеологии, так как личные имена часто подвергаются генерализации, становясь символами национальных характеров или социальных типажей; топонимы (названия географических объектов), которые во фразеологии сохраняют следы исторических событий, экономической специализации регионов или стереотипных представлений о жителях той или иной местности; мифонимы и теонимы (имена героев мифов, легенд, религиозных текстов), обладающие высокой степенью прецедентности – известности большинству носителей культуры; а также этнонимы (названия народов и этнических групп), которые во фразеологии часто отражают исторически сложившиеся стереотипы.

Включение имени собственного в состав фразеологической единицы представляет собой сложный процесс семантической трансформации. Центральным процессом, которому подвергается имя собственное при вхождении во фразеологизм, выступает деонимизация – частичная или полная утрата онимом прямой денотативной соотнесённости с конкретным, единичным референтом [3, с. 114]. Если в свободном употреблении имя Jack указывает на определённого человека, а Waterloo – на конкретный географический пункт, то в составе ФЕ эта связь ослабевает вплоть до полного разрыва. Имя начинает функционировать не как идентифицирующий знак, а как носитель обобщённого смысла, «символический ярлык» для целого класса ситуаций, качеств или характеристик.

Степень деонимизации может быть различной. В тех случаях, когда связь имени с исходным референтом сохраняется в языковом сознании носителей и является условием понимания ФЕ, говорят о «живой» внутренней форме. Так, для корректной интерпретации выражения Achilles' heel («ахиллесова пята», уязвимое место) реципиенту необходимо владение античным мифом об Ахиллесе. Противоположный полюс занимают ФЕ со

«стёртой» внутренней формой. Здесь связь она с конкретным прототипом в массовом языковом сознании утрачена, и этимология выражения вскрывается лишь путём специального этимологического анализа. Имя собственное в таких единицах фактически прошло полный цикл апеллятивации – перехода в разряд имён нарицательных. Примером может служить фразеологизм *Hobson's choice* («отсутствие выбора»), восходящий к имени реального конюха Томаса Хобсона, но воспринимаемый современными носителями языка как немотивированная идиома. В этих случаях имя утрачивает индивидуальную референцию и приобретает генерализованное значение, становясь обозначением социального типажа или условного представителя определённой группы.

Особого внимания заслуживает механизм символизации, посредством которого имя собственное приобретает устойчивую коннотативную нагрузку, выходящую за пределы исходного денотата. Под коннотацией понимается комплекс оценочных, эмоциональных и стилистических смыслов, закреплённых за именем в культуре. Библейские и литературные онимы представляют в этом отношении наиболее показательный материал. Имя *Shylock* (шекспировский персонаж из «Венецианского купца») символизирует безжалостного, алчного ростовщика; *Othello* – ревнивца, одержимого страстью; *Hamlet* – человека, парализованного нерешительностью; *Judas* – предателя. Входя в состав ФЕ, эти имена приносят в высказывание не просто указание на качество, но целый спектр ассоциаций, связанных с исходным сюжетом.

Включение онима в структуру ФЕ обусловлено действием ряда экстралингвистических факторов. Во-первых, это антропоцентричность фразеологической номинации: человек познаёт окружающий мир, проецируя на него собственные качества и социальные роли. Наиболее частотные в английской фразеологии антропонимы *Jack*, *John*, *Tom* выступают в роли обобщённых символов «человека из народа». Как указывает А.В. Кунин, имя *Jack* встречается в огромном количестве фразеологизмов благодаря тому, что оно долгое время было самым распространённым мужским именем в Англии и ассоциировалось с типичным представителем низшего или среднего сословия [1, с. 213]. Во-вторых, это исторические прецеденты и реалии: многие ФЕ с топонимами и антропонимами восходят к конкретным событиям английской истории. В-третьих, литературные источники: особая роль в формировании корпуса ФЕ с онимами принадлежит произведениям

У. Шекспира и Библии короля Иакова. В-четвёртых, географические и этнокультурные стереотипы: топонимы в составе ФЕ часто отражают значимость того или иного региона для экономики и быта Англии, а этнонимы нередко несут отпечаток исторических конфликтов и соперничества.

Таким образом, имя собственное в составе ФЕ выполняет функцию культурного маркера. Анализ ономастического компонента позволяет не только описать семантику конкретного выражения, но и реконструировать фрагмент картины мира, стоящий за данным фразеологизмом. Проведённое исследование показало, что имена собственные в составе фразеологических единиц выполняют не столько номинативную, сколько когнитивно-культурную функцию, выступая важным средством концептуализации действительности и хранения культурно-исторического опыта англоязычного сообщества. Механизмы деонимизации, апеллятивации, генерализации и символизации обеспечивают переход онима из разряда единичного в разряд обобщённо-типизированного.

Список литературы

1. Кунин А.В. Курс фразеологии современного английского языка. – 2-е изд., перераб. – М.: Высшая школа, 1996. – 381 с.
2. Ермолович Д.И. Имена собственные на стыке языков и культур. – М.: Р.Валент, 2001. – 200 с.
3. Суперанская А.В. Общая теория имени собственного. – М.: Наука, 1973. – 366 с.
4. Виноградов В.В. Избранные труды. Лексикология и лексикография. – М.: Наука, 1977. – 312 с.
5. Амосова Н.Н. Основы английской фразеологии. – Л.: Изд-во ЛГУ, 1963. – 208 с.
6. Телия В.Н. Русская фразеология. Семантический, прагматический и лингвокультурологический аспекты. – М.: Школа «Языки русской культуры», 1996. – 288 с.
7. Cambridge International Dictionary of Idioms. – Cambridge: Cambridge University Press, 2002. – 587 p.
8. Oxford Dictionary of English Idioms / ed. by J. Ayto. – 3rd ed. – Oxford: Oxford University Press, 2010. – 408 p.

9. Merriam-Webster Online Dictionary [Электронный ресурс]. – URL: <https://www.merriam-webster.com> (дата обращения 04.06.2026).

10. The Phrase Finder [Электронный ресурс]. – URL: <https://www.phrases.org.uk> (дата обращения 04.05.2026).

© Хашхожева Д.З.

СЛЕНГИЗМЫ В ПУБЛИЦИСТИЧЕСКОМ ДИСКУРСЕ

Айсанова Салимат Хазретовна

студент

Научный руководитель: **Вартанова Карина Юрьевна**

к.п.н., доцент

ФГБОУ ВО «Пятигорский государственный университет»

Аннотация: Данная статья посвящена исследованию сленгизмов как маркеров трансформации современного публицистического дискурса. В работе рассматриваются причины и механизмы проникновения сниженной лексики в качественные и популярные англоязычные издания, анализируются прагматические и стилистические функции сленгизмов. На основе количественного анализа динамики употребления экспрессивной и периферийной сленговой лексики за 2014–2019 гг. делается вывод о росте толерантности публицистического дискурса к разговорным элементам. Результаты могут быть использованы в курсах лексикологии, стилистики и дискурс-анализа.

Ключевые слова: сленгизмы, публицистический дискурс, прагматика, медиалингвистика, экспрессивная лексика, английский язык.

SLANGISMS IN MEDIA DISCOURSE

Aisanova Salimat Hazretovna

Scientific adviser: **Vartanova Karina Yuryevna**

Abstract: This article examines slangisms as markers of transformation in modern media discourse. The study investigates the reasons and mechanisms behind the penetration of informal vocabulary into quality and popular English-language publications, as well as the pragmatic and stylistic functions of slangisms. Based on a quantitative analysis of the frequency dynamics of expressive and peripheral slang lexis from 2014 to 2019, the author concludes that journalistic discourse has become increasingly tolerant of colloquial elements. The data show a steady rise in slang usage over the six-year period. The findings may be applied in university courses on lexicology, stylistics and discourse analysis.

Key words: slangisms, media discourse, pragmatics, media linguistics, expressive vocabulary, the English language.

Публицистический дискурс традиционно рассматривается как институциональный тип коммуникации, ориентированный на массовую аудиторию и характеризующийся стандартизацией языковых средств. Однако с начала XXI века наблюдается устойчивая тенденция к демократизации медиасиля, что выражается, в частности, в активном использовании сленгизмов. Актуальность настоящего исследования обусловлена необходимостью осмысления статуса сленга в публицистике: сегодня сниженная лексика перестаёт быть периферийным явлением и превращается в один из инструментов воздействия на адресата.

Цель работы — выявить функционально-прагматические особенности сленгизмов в англоязычном публицистическом дискурсе. Гипотеза исследования: сленгизмы выполняют в публицистическом тексте не только характерологическую и экспрессивную, но и интегративную функцию, сокращая дистанцию между автором и аудиторией, а также выступая маркером смены дискурсивных практик.

Проблема определения сленга остаётся дискуссионной. Как отмечает Э. Партридж (Partridge, 2002), сленг — это лексика, лежащая за пределами литературной нормы, маркирующая неформальные отношения и часто имеющая игровой, метафорический характер. И.В. Арнольд (2010) в рамках стилистики декодирования подчёркивает, что сленгизмы обладают высоким прагматическим потенциалом, поскольку нарушают ожидания читателя и привлекают внимание к определённым сегментам текста.

В публицистическом дискурсе сленг долгое время считался недопустимым. Однако, как показывают исследования М. Монтгомери (Montgomery, 2017), с 1990-х годов британские и американские газеты (особенно таблоиды) начинают активно вводить сленгизмы для создания эффекта «своего круга», выражая солидарность с молодой аудиторией. Т.А. ван Дейк (Dijk, 2015) связывает этот процесс с общим сдвигом в сторону «разговорности» медийного дискурса, который стремится имитировать межличностное общение. Кристалл (Crystal, 2016) также отмечает, что интернет-коммуникация ускорила проникновение сленга в письменные жанры, в том числе публицистические.

Проблема заключается в том, что большинство работ фокусируются на фиксации сленга, а не на его динамике в синхронном публицистическом пространстве. Настоящее исследование призвано восполнить этот пробел, предложив количественно-качественный анализ.

Материалом послужил корпус англоязычных публицистических текстов (The Guardian, The New York Times, BuzzFeed News) за 2014–2019 гг. общим объёмом 1,2 млн словоупотреблений. Методом сплошной выборки извлекались контексты с потенциальными сленгизмами. Для анализа динамики использовались две условные группы сленгизмов. К первой группе (экспрессивный сленг) были отнесены единицы с высокой степенью экспрессивности и отклонения от нормы, например *lit*, *shook*, *savage*, *GOAT*. Ко второй группе (периферийный сленг) — единицы с умеренной сниженностью, часто уже частично освоенные медиа, такие как *cool*, *guys*, *stuff*, *kinda*. Частотность фиксировалась как количество случаев на 100 000 слов. Период исследования охватывает шесть лет — с 2014 по 2019 год.

В ходе количественного анализа была выявлена устойчивая положительная динамика употребления обеих групп сленгизмов в англоязычном публицистическом дискурсе. В 2014 году частотность экспрессивного сленга составила 125 случаев на 100 000 слов, а периферийного сленга — 128 случаев. В 2015 году показатели незначительно выросли до 128 и 130 случаев соответственно. Более заметный прирост фиксируется в 2016 году: 135 и 138 случаев. Пик динамики приходится на 2017 год, когда частотность экспрессивного сленга достигает 155 случаев, а периферийного — 158 случаев на 100 000 слов. В 2018 году показатели продолжают расти, составляя 158 и 160 случаев. Наконец, в 2019 году фиксируются максимальные значения за весь рассматриваемый период: 165 случаев для экспрессивного сленга и 168 случаев для периферийного сленга.

Таким образом, за период 2014–2019 гг. частотность экспрессивного сленга увеличилась на 40 случаев, что составляет 32%, а периферийного сленга — также на 40 случаев, или 31,2%. Важно отметить, что разрыв между двумя группами остаётся минимальным (в среднем 2–3 случая в год), что свидетельствует не о замещении одной группы другой, а о параллельном росте как экспрессивной, так и нейтральной сниженной лексики. Пик прироста приходится на 2016–2017 гг., что, вероятно, коррелирует с активизацией социально-политических обсуждений в англоязычных медиа в этот период

(президентские выборы в США, референдум о выходе Великобритании из Европейского союза).

Полученные результаты подтверждают выдвинутую гипотезу о прагматической востребованности сленгизмов в современной публицистике. Анализ контекстов позволяет выделить несколько ключевых функций сленгизмов в исследуемом дискурсе.

Первая и наиболее значимая функция — интегративная. Сленгизмы позволяют автору сократить дистанцию между собой и массовой аудиторией. Например, в материале BuzzFeed News за 2018 год встречается следующее предложение: «So here's the tea on that new policy — it's a total mess.» Использование сленгизма *tea* (в значении «сплетни, сенсация») создаёт атмосферу доверительной беседы, что нетипично для традиционной качественной прессы. Такая стратегия повышает вовлечённость читателя и имитирует межличностную коммуникацию.

Вторая функция — экспрессивная и оценочная. Сленгизмы позволяют выразить интенсивную эмоциональную оценку без использования развёрнутых дескриптивных конструкций. В статье The Guardian за 2017 год читаем: «The debate was lit, but completely unproductive.» Слово *lit* передаёт не только семантику «яркий, захватывающий», но и эмоциональное отношение автора к событию, при этом сохраняя лаконичность. Подобные единицы часто служат маркерами субъективной модальности.

Третья функция — маркирование идентичности. Использование определённых сленгизмов (например, *woke*, *cancel*, *stan*) сигнализирует о принадлежности автора к прогрессивной или молодёжной аудитории, а также отсылает к определённым идеологемам. В исследуемый период (особенно после 2016 года) такие единицы активно проникают в аналитические жанры, что ранее было невозможным. Четвёртая функция — экономия языковых средств. Сленгизмы часто компактнее своих нейтральных эквивалентов: ср. *GOAT* вместо *greatest of all time* или *savage* вместо *brutally honest and unapologetic*.

Рост частотности именно в 2016–2017 годах позволяет предположить связь между экстралингвистическими факторами (политической напряжённостью, медийной поляризацией) и активизацией сленга. В ситуации острой общественной полемики публицисты прибегают к более экспрессивным, маркированным средствам, чтобы удержать внимание аудитории и выразить чёткую позицию.

Ограничением настоящего исследования можно считать отсутствие диахронических данных до 2014 года, что не позволяет утверждать о принципиальной новизне явления. Однако устойчивый рост последних шести лет очевиден. Кроме того, исследование не учитывает жанровую дифференциацию внутри публицистического дискурса (например, различия между качественной прессой и таблоидами). Перспективным направлением является сопоставительный анализ сленгизмов в британских и американских изданиях, а также исследование их перехода из разряда сленга в нейтральную или разговорную лексику.

Проведённое исследование показало, что сленгизмы в англоязычном публицистическом дискурсе перестали быть маргинальным явлением. За период с 2014 по 2019 год их частотность выросла более чем на 30%: с 125 до 165 случаев на 100 000 слов для экспрессивного сленга и с 128 до 168 случаев для периферийного сленга. Сленгизмы выполняют комплекс прагматических функций, ключевой из которых является сокращение коммуникативной дистанции и создание эффекта межличностного общения. Пик активизации сленгизмов (2016–2017 гг.) коррелирует с социально-политической напряжённостью, что свидетельствует о чувствительности публицистического дискурса к экстралингвистическим факторам. Полученные данные подтверждают гипотезу о трансформации публицистического дискурса в сторону большей разговорности, диалогичности и экспрессивности. Дальнейшие исследования могут быть направлены на изучение обратной реакции аудитории (например, изменение доверия к медиа при использовании сленга), а также на сопоставительный анализ сленгизмов в разных медийных жанрах и в разных национальных вариантах английского языка.

Список литературы

1. Арнольд И.В. (2010). *Стилистика. Современный английский язык*. М.: Флинта: Наука. 384 с.
2. Викулова Л.Г., Шарунов А.И. (2008). *Основы теории коммуникации: практикум*. М.: АСТ. 316 с.
3. Карасик В.И. (2000). О типах дискурса. В сб.: *Языковая личность: институциональный и персональный дискурс*. Волгоград: Перемена. С. 5–20.
4. Crystal D. (2016). *The Cambridge Encyclopedia of the English Language*. 3rd ed. Cambridge: Cambridge University Press. 584 p.

5. Dijk T.A. van. (2015). Discourse and Knowledge. Cambridge: Cambridge University Press. 400 p.
6. Montgomery M. (2017). The discourse of popular press: from tabloid to online. In: The Routledge Handbook of Language and Media. London: Routledge. P. 234–248.
7. Partridge E. (2002). Slang To-Day and Yesterday. London: Routledge. 476 p.
8. Tagliamonte S.A. (2016). Teen Talk: The Language of Adolescents. Cambridge: Cambridge University Press. 312 p.

© Айсанова С.Х.

ФОНЕТИЧЕСКИЕ ОСОБЕННОСТИ ТЕКСТОВ ПЕСЕН БЭД БАННИ

Дубонос Майя Максимовна

студент

Научный руководитель: **Кобякова Ирина Александровна**

к.ф.н., доцент

ФГБОУ ВО «Пятигорский государственный университет»

Аннотация: В статье рассматривается связь песенного дискурса с национально-культурной идентичностью исполнителя и её отражение в фонетике. Выявляются характерные черты пуэрто-риканского национального варианта и представлен анализ фонетических особенностей текстов песен пуэрто-риканского исполнителя Бэд Банни.

Ключевые слова: дискурс, песенный дискурс, рэп-дискурс, культурная идентичность, пуэрто-риканский испанский, языковые средства, фонетические особенности.

PHONETIC FEATURES ACROSS BAD BUNNY'S LYRICS

Dubonos Maya Maksimovna

Scientific adviser: **Kobyakova Irina Aleksandrovna**

Abstract: The article examines the connection between song discourse and the artist's national and cultural identity, as well as its reflection in phonetics. The characteristic features of Puerto Rican Spanish variety were disclosed. An analysis of the phonetic features across the lyrics of Puerto Rican rapper Bad Bunny was presented.

Key words: discourse, song discourse, rap discourse, cultural identity, puerto rican spanish, linguistic means, phonetic features.

В современное время текст песни служит влиятельным инструментом в устах исполнителя, с помощью которого он передаёт информацию своим слушателям с целью вызвать у них определённую реакцию. Влияние на слушателей достигается с помощью фасцинации и суггестии – средств приковывания внимания и внушения информации посредством привлекательности её подачи [1, с. 126]. Тексты песен могут заключать в себе

как политические заявления, так и культурный код, что позволяет им выступать в качестве хранилища истории и культуры определённого народа. В прошлом песня была одним из важнейших способов закрепления культуры и её передачи из поколения в поколение. Несмотря на то что с развитием общества появляются более осязаемые способы фиксации культуры, ценность песни не теряется, а только обогащается благодаря многолетней истории развития народной музыки, из-за чего повышается интерес к исследованию такого феномена, как «песенный дискурс». Песни всегда находятся в определённом контексте, именно поэтому в своём определении песенного дискурса Н. Фэрклоу указывает на неразрывность текста и контекста его создания [2, с. 124]. Такие аспекты как национальность и социально-культурная идентичность являются крайне важными для анализа данного вида дискурса, ведь именно они обуславливают контекст, в котором находится исполнитель, что значительно влияет на понимание самой песни, так как в ней могут присутствовать особенности языка, характерные для речи людей определённой этнической и социальной принадлежности. Незнание этих особенностей может привести к недопониманию или же неверному толкованию текстов песен.

Испанский язык является официальным в 21 стране, поэтому при анализе испаноязычных песен необходимо учитывать происхождение исполнителя ввиду многообразия диалектов и национальных вариантов, поскольку каждый из них имеет свою специфику [3, с. 79]. Согласно В. С. Виноградову, национальный вариант – это наивысшая территориальная разновидность языка, закреплённая на государственном уровне [4, с. 81]. В данной работе нас интересует национальный вариант Свободно Ассоциированного Государства Пуэрто-Рико. Территория имеет особый политический статус, который означает, что она находится под влиянием Соединённых Штатов Америки, но при этом не полностью подчиняется Конституции и не входит в их состав [5, с. 485]. У Пуэрто-Рико есть собственная Конституция, согласованная с Конгрессом Соединённых Штатов, и в связи с политическим статусом и историей острова, на государственном уровне закреплены два языка: испанский и английский.

Пуэрто-риканский испанский входит в карибскую группу диалектов, которые в свою очередь унаследовали многие лингвистические особенности из канарского и андалузского диалектов Испании. В песенном дискурсе особо выделяется именно фонетическая специфика языка, так как первое, что мы

замечаем, слушая песню – это то, как исполнитель произносит разные звуки и связывает их между собой.

Материалом для исследования послужили тексты песен рэпера Бенито Антонио Мартинеса Окасио, родом из Пуэрто-Рико, пригорода Баямона. Исполнитель пишет тексты песен под профессиональным творческим псевдонимом Бэд Банни (Bad Bunny), полагаясь на все ресурсы пуэрто-риканского варианта испанского языка, чтобы распространить по всему миру не только свою культуру, музыку и танцы, но вместе с тем и родной язык, что он утверждает в песне «LA MuDANZA»: «...*soy cultura de Borinquen, PR, Archipiélago Perfecto, en el mundo entero ya conocen mi dialecto, mi jerga*» (...я представляю часть культуры Боринкена, превосходного архипелага Пуэрто-Рико, мой диалект и говор уже известны по всему миру). Для поиска текстов песен альбома «DeBÍ TiRAR Más FOToS» (мне стоило сделать больше фотографий) была использована электронная база данных «Genius» [6].

В текстах песен Бэд Банни происходят как позиционные, так и комбинаторные фонетические процессы. В ходе анализа были обнаружены такие особенности языка, как «seseo», латерализация, аспирация и элизия звуков в конце слога в заядерном положении, каждая из которых считается характерной для пуэрто-риканского национального варианта или «борикуа».

«Seseo» является фонетико-фонологической отличительной чертой многих диалектов и вариантов испанского, что проявляется в отсутствии различия между двумя согласными звуками, глухим межзубным фрикативным [θ] и глухим альвеолярным фрикативным [s]. Эта особенность присуща жителям острова Пуэрто-Рико и распространена по всей Латинской Америке, куда она попала из андалузского и канарского диалектов вместе с многими другими особенностями языка [7, с. 111]. Таким образом, опираясь на историю этого фонетического феномена и выбранные для изучения аудиоматериалы можно заключить вывод, что «seseo», будучи характерным атрибутом всех латиноамериканских языковых вариантов, также присутствует и в песнях Бэд Банни, например, в песне «TURiSTA», в словах: *atardecer* (закат), *cerquita* (близко), *corazón* (сердце).

Латерализация или ламбдацизм – это самая показательная языковая особенность пуэрто-риканского национального варианта, являющаяся частью языкового наследия борикуа, которая заключается в нейтрализации одноударного вибранта [r], в результате чего вместо него звучит альвеолярный латеральный сонант [l] перед согласными и в безударном слоге в конце слова

[8, с. 137]. Замена [r] на [l] перманентно встречается в каждой из песен Бэд Банни. Исследование восьми текстов песен исполнителя показало, что из 193 слов, в которых в стандартном произношении присутствует звук [r], латерализация вибранта происходила в 184 случаях, встречаясь наиболее часто в песне «BAILE INOLVIDABLE», например, в словах: *envejecer* – *envejecel* (состариться), *atardecer* – *ataldecel* (закат), *termina* – *telmina* (заканчивается), *olvidar* – *olvidal* (забывать), *borrar* – *borral* (удалить), *querer* – *quelel* (любить), *bailar* – *bailal* (танцевать), *enseñar* – *enseñal* (учить), *despertar* – *despeltal* (проснуться). Помимо испанских слов, латерализация происходит также и в англицизмах, в частности: *Tinder* – *Tindel*. Аналогично, замена [r] на [l] встречается в именах собственных и топонимах: *La Perla* – *La Pela* (район Сан-Хуана, столицы Пуэрто-Рико), *Omar* – *Omal* (мужское имя).

Фонетические процессы со звуком [s] включают в себя дебуккализацию, элизию и аспирацию. В пуэрто-риканском варианте языка звук [s] в конце слога ударных слов становится глухим, выпадает или произносится с придыханием (аспирацией). В иных случаях он произносится по всем стандартным правилам фонетики. Наиболее часто такие изменения происходят в песне «BOKETE», в 66 случаях употребления слов со звуком [s] из 69, среди которых звук чаще всего выпадает. Элизия происходит 40 раз за песню, к примеру, в словах: *volvemos* – *volvemo* (возвращаемся), *corazones* – *corazone* (сердца), *olas* – *ola* (волны), *contestaciones* – *contestacione* (отклики), *sentimientos* – *sentimiento* (чувства), *seas* – *sea* (глагол «быть» наст. вр., сослагательное накл., 2 л., ед. ч.), *eres* – *ere* (гл. «быть» наст. вр., изъявительное накл., 2 л., ед. ч.), *gracias a Dios* – *gracia a Dio* (слава Богу), и т.д. С придыханием звук произносится 26 раз, из которых яркими примерами являются: *los perros* – *lo' perro'* (собаки), *estas canciones* – *e'ta' cancione'* (эти песни), *es* – *e'* (глагол «быть» наст. вр., изъявительное накл., 3 л., ед. ч.), *estar* – *e'tar* (быть), *escribir* – *e'cribir* (писать), *escribo* – *e'cribo* (пишу), *gusta* – *gu'ta* (нравиться), *esquivo* – *e'quivo* (неуловимый), *llegaste* – *llega'te* (прибыл), *dejaste* – *deja'te* (ушёл).

Элизия также происходит со звуком [d], стоящим после ударного слога или в окончаниях причастий. В иных случаях звук [d] сохраняется. В текстах песен анализируемого исполнителя выталкивание звука [d] происходит в 88% случаях, чаще всего встречаясь в причастиях с окончанием -ado, например: *dominado* – *dominao* (контролируемый), *enchulado* – *enchulao* (влюблённый), *hipnotizado* – *hipnotizao* (находящийся под гипнозом), *colonizado* – *colonizao* (колонизированный), *enviciado* – *enviciao* (испорченный). Помимо причастий

выпадение звука также встречается и в существительных, наиболее частотно в слове *lado – lao* (сторона).

Таким образом, на материале текстов пуэрто-риканского рэпера были рассмотрены главные отличительные фонетические черты пуэрто-риканского национального варианта. В результате исследования было выявлено, что Бэд Банни исполняет свои песни, систематично используя «seseo». Наиболее частотно употребляемой фонетической особенностью является латерализация звука [r], встречающаяся в 95% случаев. Помимо этого, многократно происходит аспирация и элизия звуков [s] и [d]. Каждая из перечисленных характеристик является свойственной для носителей пуэрто-риканского варианта испанского языка, что служит доказательством неделимости национально-культурной идентичности исполнителя и его песенного дискурса, поэтому анализ песен без учёта сопутствующего контекста не представляется возможным. На основании вышеизложенного можно сделать вывод, что фонетические особенности формируются исторически и являются частью культурного наследия, отражающегося в песнях. Это подтверждается на примере музыкального исполнителя Бэд Банни, получившего в 2026 году премию «Грэмми» за анализируемый в данной работе альбом, а также вошедшего в топ 50 лучших рэперов за всю историю по мнению журнала «Forbes», благодаря чему можно судить о том, что он внёс значительный вклад в распространение пуэрто-риканского испанского и его особенностей по всему миру, внедрив его в своё творчество [9].

Список литературы

1. Шелестюк Е. В. Фасцинация и ее феномены: фасцины, фасциномы, фасцимемы // Вестник ЧелГУ. – 2025. – № 6 (500). – С. 124–133.
2. Боровкова Е. Р. Лексические особенности англоязычных и немецкоязычных песенных дискурсов // МНИЖ. – 2021. – №5-3 (107). – С. 124–130.
3. Чельшева И. И. Испанский язык // Большая российская энциклопедия. — М.: БРЭ. – Электронная версия (2016). – С. 79–80. – URL: <https://old.bigenc.ru/linguistics/text/2024508> (дата обращения 12.06.2026)
4. Виноградов В. С. Лексикология испанского языка: учебник. – 2-е изд. – М.: Высш. шк. – 2003. – 244 с.
5. Ирхин И. В. Конституционно-правовой статус неинкорпорированных территорий США // Правоведение. – 2018. – Т. 62, №3. – С. 484–500.

6. DeBÍ TirAR Más FOToS // База данных текстов песен «Genius». – URL: <https://genius.com/albums/Bad-bunny/Debi-tirar-mas-fotos> (дата обращения 12.06.2026).

7. Alonso A. Historia del ceceo y del seseo españoles // Bogotá: Instituto Caro y Cuervo. – 1952. – Т. 7, №1-3. – PP. 111–200.

8. Плеухова Е. А., Куликовская А. Н. Испанский язык Доминиканской Республики – от истоков к современному состоянию. // Филологические науки. Вопросы теории и практики. – 2017. – №5-1 (71). – С. 135–140.

9. Bossi A. The 50 Top Rappers Of All Time. // Forbes. – 2024. – URL: <https://www.forbes.com/sites/entertainment/article/best-rappers-of-all-time/> (дата обращения 12.06.2026).

© Дубонос М.М., 2026

ТОПОНИМЫ И ИХ СТАТУС В ЛЕКСИКЕ АНГЛИЙСКОГО ЯЗЫКА

Захарова Виктория Таймуразовна

студент

Научный руководитель: **Вартанова Карина Юрьевна**

к.п.н., доцент

ФГБОУ ВО «Пятигорский государственный университет»

Аннотация: Статья посвящена изучению места топонимов в лексической системе английского языка. Географические названия рассматриваются не только как средства идентификации объектов, но и как единицы, способные менять свой статус, переходить в разряд нарицательных слов и становиться частью устойчивых выражений. В работе анализируются этимологические слои британских топонимов, их структурные модели, процессы перехода в глаголы, а также функционирование в составе фразеологизмов и как культурных символов. Делается вывод, что топонимическая система английского языка является динамичной, исторически многослойной и культурно значимой подсистемой лексики.

Ключевые слова: топоним, английский язык, ономастика, апеллятивация, этимологическая стратификация, фразеология, логоэпистема.

TOPONYMS AND THEIR STATUS IN THE ENGLISH LEXICAL SYSTEM

Zakharova Viktoria Taimurazovna

Scientific adviser: **Vartanova Karina Yuryevna**

Abstract: The article is devoted to the study of the place of toponyms in the lexical system of the English language. Geographical names are considered not only as means of object identification, but also as units capable of changing their status, moving into the category of common nouns and becoming part of fixed expressions. The paper analyzes the etymological layers of British toponyms, their structural models, processes of transition into verbs, as well as their functioning as part of phraseological units and as cultural symbols. It is concluded that the toponymic system of the English language is a dynamic, historically multi-layered and culturally significant subsystem of vocabulary.

Key words: toponym, English language, onomastics, appellativisation, etymological stratification, phraseology, logoevisteme.

В современном английском языке географические названия, или топонимы, занимают особое место. Традиционно слова типа *London*, *Thames* или *New York* рассматриваются как средства идентификации соответствующих объектов. Однако топонимы обладают способностью изменять своё значение, переходить в разряд нарицательных слов, входить в состав устойчивых выражений и служить основой для образования глаголов. Например, *Waterloo* является не только названием населённого пункта в Бельгии, но и символом окончательного поражения. Выражение *to carry coals to Newcastle* обозначает не буквальную транспортировку угля, а любое бессмысленное действие.

В данной статье рассматриваются лингвистический статус топонимов, их структурные модели, процессы изменения статуса, а также обосновывается значимость их изучения для филологов и лиц, осваивающих английский язык как иностранный. Основное внимание уделяется английскому языку, хотя отдельные закономерности могут быть экстраполированы и на другие языки.

Понятие топонима и его место в языке

Топонимы представляют собой имена собственные, служащие для обозначения географических объектов: материков, стран, городов, рек, гор, улиц и др. В лингвистике существует раздел топонимика, изучающий происхождение, значение и функционирование таких названий.

Ключевая особенность топонима заключается в его двойственной природе. С одной стороны, это имя собственное, указывающее на конкретный, единичный объект. С другой стороны, топоним способен переходить в разряд имён нарицательных — данный процесс именуется апеллятивацией. Классическим примером служит слово *jeans*, первоначально обозначавшее итальянский город Геную (*Genoa*), а затем закрепившееся за видом одежды. Другой пример — *tuxedo*, происходящее от названия местечка Tuxedo Park в США, где впервые был надет такой пиджак.

Как отмечает А.В. Суперанская, имя собственное, в отличие от нарицательного, служит для выделения единичного объекта из ряда подобных [1, с. 45]. Однако указанная граница не является жёсткой. В речи топонимы приобретают дополнительные значения, связанные с историей, культурой и стереотипами носителей языка.

Этимологические слои британских топонимов

Топонимическая система Великобритании характеризуется сложной многослойной структурой. Каждый народ, населявший Британские острова, оставил след в географических названиях. Принято выделять несколько основных слоёв.

Докельтский субстрат

Наиболее древние топонимы представлены, как правило, названиями крупных рек: *Thames* (Темза), *Severn* (Северн), *Trent* (Трент), *Ouse* (Уз). Язык народа, давшего эти названия, не сохранился, поэтому этимология многих из них остаётся гипотетической. Исследователи предполагают, что некоторые корни могут быть связаны с древними индоевропейскими языками или догерманским субстратом [2, с. 52]. Данные названия демонстрируют высокую степень устойчивости, сохранившись даже после полной смены населения.

Кельтский пласт

Кельты оставили на карте Британии значительное количество названий. Регулярно встречаются форманты *dun* (холм, крепость) — *Dundee*, *Dumbarton*; *avon* (река) — река *Avon*; *pen* (холм, вершина) — *Pendle Hill*, *Pennines*. Отмечается, что кельтские названия иногда дублировались более поздними поселенцами. Например, *Pendle Hill* содержит кельтское *pen*, древнеанглийское *hyll* и современное *hill* — все три компонента имеют значение «холм». Подобные тавтологические названия служат свидетельством смены языков на одной территории [3, с. 181].

Латинский слой

Римляне, завоевавшие Британию в I веке н.э., строили военные лагеря (*castra*) и дороги. Отсюда происходят современные форманты *-chester*, *-caster*, *-cester* в названиях *Manchester*, *Lancaster*, *Leicester*, *Gloucester*. Слово *colonia* (поселение) дало начало названиям *Colchester* и *Lincoln*. Латинское *via strata* (мощёная дорога) трансформировалось в *Stratford*, *Stretton* [4, с. 101]. Латинский слой представляет собой первый пример систематической топонимической номинации на территории Британии.

Англосаксонский слой

Англосаксонский период оставил наиболее обширный и разнообразный пласт топонимов. Англосаксы давали названия, как правило, по прагматическим соображениям: они описывали ландшафт, тип почвы, животных или указывали на владельца земли.

Наиболее частотные форманты:

- *tūn* (ферма, поселение) — *Kingston, Brighton, Taunton*;
- *hām* (дом, поместье) — *Birmingham, Nottingham, Tottenham*;
- *ford* (брод) — *Oxford* (бычий брод), *Bedford, Stamford*;
- *bury / -burgh* (укрепление) — *Canterbury, Salisbury, Edinburgh*;
- *lēah* (поляна, прогалина) — *Beverley* (бобровая поляна), *Burnley*.

Многие названия прямо указывают на хозяйственную деятельность: *Shepshed* (овечий холм), *Swinton* (свиная ферма), *Horsley* (лошадиная поляна). Таким образом, топонимы выступают в качестве источника сведений о повседневной жизни средневековой Англии [5, с. 174].

Скандинавский слой

В IX–XI веках значительная часть северной и восточной Англии (область Денло) была заселена скандинавами. Их влияние фиксируется по таким формантам, как:

- *- *by** (деревня, ферма) — *Derby, Whitby, Rugby, Grimsby*;
- *thwaite* (расчищенный участок) — *Bassenthwaite, Satterthwaite*;
- *thorpe* (хутор) — *Scunthorpe, Althorpe*;
- *dale* (долина) — *Airedale, Wensleydale*.

Особый интерес представляют гибридные названия, где скандинавский формант сочетается с англосаксонским корнем: *Ashby* (ясень + деревня), *Kirkby* (церковь + деревня). Это свидетельствует о смешанном населении и тесных языковых контактах [6, с. 21].

Нормандский слой

После завоевания 1066 года норманны, выступившие в качестве правящей элиты, почти не изменяли названия деревень и рек. Однако их влияние сказалось на написании многих топонимов. Именно поэтому *Leicester* произносится как «Лестер», *Worcester* — как «Вустер», а *Gloucester* — как «Глостер». Расхождение между написанием и произношением является прямым следствием французского влияния на орфографию при сохранении англосаксонского произношения [7, с. 88]. Немногочисленные нормандские названия, такие как *Richmond* (богатая гора) или *Beaulieu* (красивое место), встречаются относительно редко.

Таким образом, анализ топонимической карты Англии позволяет реконструировать её историю через последовательные пласты: кельтские холмы, римские лагеря, англосаксонские фермы и скандинавские деревни.

Способы образования английских топонимов

По своей структуре английские топонимы подразделяются на несколько типов.

Простые (корневые) топонимы состоят из одной основы. Это древнейшие названия, часто восходящие к этнонимам или названиям племён: *Kent* (от племени *Cantii*), *York*, *Leeds*, *Dover*.

Производные топонимы образуются с помощью суффиксов. В английской топонимии особенно значим суффикс *-ing*, который в древнеанглийском означал «потомки, люди такого-то». Например, *Reading* — «потомки Реады», *Hastings* — «потомки Хасты». Часто этот суффикс комбинируется с *-ham* или *-tun*: *Birmingham* (поместье потомков Беормы), *Nottingham* (поместье потомков Снотта) [8, с. 125].

Сложные топонимы (компози́ты) представляют собой наиболее продуктивный тип. Они образуются по модели «определение + определяемое»:

- прилагательное + географический термин: *Blackburn* (чёрный ручей), *Newcastle* (новый замок);
- личное имя + географический термин: *Grimsby* (деревня Грима), *Huddersfield* (поле Худера);
- два географических термина (тавтология): *Pendle Hill*, *Bredon Hill*.

Составные топонимы включают несколько слов, часто с предлогами: *Stratford-upon-Avon*, *Newcastle-upon-Tyne*, *Weston-super-Mare*, *Kingston upon Thames*. Фиксируются уточнения со сторонами света: *North Walsham*, *South Shields*, *East Grinstead*.

Переход топонима в разряд нарицательной лексики

Одним из наиболее интересных процессов, связанных с топонимами, является их переход в разряд нарицательной лексики. В английском языке данный процесс часто реализуется через **конверсию** (переход в другой разряд без изменения формы).

Показательный пример — глагол *to waterloo*, означающий «нанести сокрушительное поражение». Он образован от названия бельгийской деревни Ватерлоо, где в 1815 году Наполеон потерпел окончательное поражение. В современном английском языке встречаются конструкции: *The prime minister was waterloosed in the election* (премьер-министр потерпел сокрушительное поражение на выборах).

Другой пример — *to shanghai*. В XIX веке капитаны насильно вербовали матросов, нередко похищая их и увозя в Шанхай. В настоящее время данный глагол означает «насильно завербовать, обманом заставить что-либо сделать» [9, с. 56].

Глагол *to lynch* (совершить самосуд) происходит либо от фамилии капитана Уильяма Линча, либо от названия города Lynchburg в Виргинии. В любом случае, прослеживается тот же механизм: имя собственное становится нарицательным глаголом.

Приведённые примеры демонстрируют, что топонимическая система не изолирована от остального языка, а постоянно служит источником пополнения нарицательной лексики.

Топонимы в устойчивых выражениях

Во фразеологизмах топонимы полностью утрачивают связь с конкретным местом и приобретают символическое значение. Такие единицы часто называют **логоэпистемами**, поскольку они аккумулируют в свёрнутом виде культурное знание [10, с. 92].

Один из наиболее ярких примеров — *to carry coals to Newcastle*. Ньюкасл был крупнейшим центром угледобычи в Англии, поэтому транспортировка угля туда является бессмысленной. Данное выражение используется в любой ситуации, когда субъект совершает бесполезное действие. В русском языке существует аналогичный фразеологизм «ездить в Тулу со своим самоваром».

Другой пример — *to meet one's Waterloo*, то есть «встретить свой Ватерлоо». Речь идёт о полном и окончательном поражении. Это выражение часто употребляется в спорте, политике и бизнесе. Например: *The champion met his Waterloo in the final match* (чемпион потерпел сокрушительное поражение в финальном матче).

Особую группу составляют топонимы-метонимии, обозначающие целые сферы деятельности:

- *Fleet Street* — британская пресса (исторически улица в Лондоне, где находились редакции газет);
- *Wall Street* — американский финансовый капитал (улица в Нью-Йорке, где расположена биржа);
- *Downing Street* — британское правительство (резиденция премьер-министра);
- *The White House* — администрация президента США;
- *Hollywood* — киноиндустрия;
- *Silicon Valley* — высокотехнологичный сектор экономики.

Для носителя английского языка данные слова не требуют пояснения. В сообщении *Downing Street rejected the proposal* имеется в виду не улица, а

решение правительства. Это и есть проявление логоэпистемного статуса топонима [11, с. 230].

Вымышленные топонимы

Отдельного внимания заслуживают вымышленные топонимы — названия, созданные писателями, но со временем вошедшие в язык в качестве символов. Они строятся по тем же словообразовательным моделям, что и реальные топонимы, что подтверждает универсальность механизмов номинации.

Utopia (Томас Мор) — это придуманный остров, название которого стало символом идеального, но недостижимого общественного устройства. От него образовался антоним *dystopia* (антиутопия).

Neverland из пьесы Джеймса Барри о Питере Пэне — это страна, где дети не взрослеют. В современном английском языке выражение *He's living in Neverland* может относиться к человеку, который отказывается принимать на себя взрослые обязанности.

Shangri-La из романа Джеймса Хилтона «Потерянный горизонт» — символ земного рая, уединённого и гармоничного места. Слово активно используется в туристической рекламе и в переносном значении.

Lilliput из «Путешествий Гулливера» дало английскому языку слово *lilliputian* (крошечный, карликовый).

Отмечается, что вымышленные топонимы иногда становятся реальными. Например, название *Westward Ho!* в Девоншире было взято из романа Чарльза Кингсли, что представляет собой уникальный случай перехода литературного вымысла в географическую реальность [12, с. 166].

Значение изучения топонимов

Изучение топонимов важно по нескольким причинам.

Во-первых, для истории языка. Топонимы часто сохраняют слова, исчезнувшие из повседневной речи. Например, древнеанглийское *wīc* (специализированная ферма, торговое поселение) не употребляется с XIII века, однако его существование реконструируется благодаря названиям *Norwich*, *Greenwich*, *Ipswich*, *Sandwich*. Аналогично, скандинавское *þveit* (расчищенный участок) не зафиксировано ни в одном письменном памятнике на территории Англии, но многочисленные топонимы на *-thwaite* подтверждают его активное бытование в устной речи [13, с. 5].

Во-вторых, для культурологии. Топонимы отражают систему ценностей и хозяйственную деятельность народа. Англосаксы называли места

по бродам, лесам и животным, викинги — по личным именам, римляне — по военным лагерям. Анализ карты позволяет определить, что было значимо для людей в разные исторические периоды.

В-третьих, для практического владения языком. Без знания топонимов-символов затруднено понимание английских газет, фильмов и повседневного общения. Фраза *He's looking for his Waterloo* не имеет отношения к поездке в Бельгию, а *She dreams of Hollywood* — не к переезду в Лос-Анджелес, а к карьере в кино.

В-четвёртых, для преподавания. На занятиях по английскому языку целесообразно не только переводить названия, но и объяснять их историю. Осознание того, что *jeans* происходит от *Genoa*, а *tuxedo* — от названия американского местечка, способствует более живому и мотивированному усвоению языка.

Заключение

Проведённое исследование позволяет сформулировать следующие основные выводы.

Во-первых, топонимы в английском языке обладают двойственным статусом. С одной стороны, это имена собственные, идентифицирующие конкретные географические объекты. С другой стороны, они активно переходят в разряд нарицательных слов через процессы апеллятивации, становятся глаголами (*to waterloo*) и символами (*Waterloo*).

Во-вторых, британская топонимия представляет собой многослойную систему, где каждый исторический пласт (кельтский, латинский, англосаксонский, скандинавский, нормандский) маркирован специфическими формантами. По окончаниям названий можно определить, кто основал поселение: *-chester* — римляне, **-by** — викинги, *-ham* — англосаксы.

В-третьих, структурно в английской топонимии преобладают сложные слова, построенные по модели «определение + определяемое», что соответствует общим тенденциям английского словообразования.

В-четвёртых, во фразеологических единицах и в качестве логоэпистем топонимы полностью утрачивают пространственное значение и становятся носителями культурных смыслов. Выражения типа *to carry coals to Newcastle* или *to meet one's Waterloo* не могут быть поняты без знания британской истории и культуры.

В-пятых, топонимия является важным источником для исторической лексикологии, позволяя реконструировать слова, не зафиксированные в письменных памятниках.

Таким образом, английские топонимы представляют собой не статичный перечень географических названий, а динамичную, культурно значимую подсистему языка. Их изучение способствует не только расширению словарного запаса, но и более глубокому пониманию истории, культуры и менталитета носителей английского языка.

Дальнейшие перспективы исследования могут быть связаны со сравнительным анализом топонимических систем разных англоязычных стран (Великобритании, США, Австралии, Канады), а также с изучением функционирования топонимов в интернет-дискурсе, социальных сетях и видеоиграх.

Список литературы

1. Суперанская А.В. Общая теория имени собственного. — М.: URSS, 1973. — 366 с.
2. Никонов В.А. Введение в топонимику. — М.: Наука, 1965. — 184 с.
3. Васильева С.П. Топоним как этнокультурная единица // Вестник КГПУ им. В.П. Астафьева. — 2010. — № 3. — С. 180–183.
4. Мельникова Т.Н. Англо-скандинавские топонимы // Известия ДВФУ. — 1998. — № 3. — С. 100–105.
5. Гарагуля С.И. Топонимы Великобритании и США как объект описания лингвокультурологического словаря // Вестник БГТУ им. В.Г. Шухова. — 2018. — № 4. — С. 172–177.
6. Карыпкина Ю.Н. Древний топонимический субстрат Великобритании // *Magister Dixit*. — 2011. — № 3. — С. 21–28.
7. Арнольд И.В. Лексикология современного английского языка. — М.: Флинта, 2012. — 376 с.
8. Конькова И.И. Анализ структурных особенностей эпонимов и топонимов в англоязычном научно-техническом дискурсе // Филологические науки. — 2018. — № 1-1 (79). — С. 124–128.
9. Ирчишина М.В. Вербализация топонимов посредством английского языка // В мире науки и искусства. — 2013. — № 1 (24). — С. 54–58.

10. Новик Н.А., Лопатько В.В. Метафорические особенности функционирования топонимов в английской фразеологии // Преподавание иностранных языков. — Минск: БГЭУ, 2013. — С. 89–95.

11. Рубцова С.Ю. Структура английских прецедентных единиц, включающих топонимы // Вестник СПбУ. Язык и литература. — 2007. — № 3-II. — С. 229–237.

12. Рубцова С.Ю. Английские прецедентные единицы с компонентами – вымышленными топонимами // Филологические науки. — 2016. — № 1-2 (55). — С. 165–174.

© Захарова В.Т.

СИНОНИМИЯ В СОВРЕМЕННОЙ ЛИНГВИСТИЧЕСКОЙ ТЕРМИНОЛОГИИ: ТЕОРЕТИЧЕСКИЕ АСПЕКТЫ И ПРОБЛЕМЫ РЕГУЛИРОВАНИЯ

Мануйло Анастасия Владимировна

студент

Научный руководитель: **Пацора Ирина Викторовна**

к.п.н., доцент

ФГБОУ ВО «Пятигорский государственный университет»

Аннотация: В статье рассматривается синонимия как сложное и неоднозначное лингвистическое явление в сфере терминологии. Анализируются теоретические подходы к определению синонимии, её двойственная природа: с одной стороны, противоречие требованию точности и однозначности термина, с другой – признание её положительной роли в развитии научного знания. Приводятся взгляды отечественных и зарубежных учёных (В.В. Виноградова, В.М. Лейчика, С. Ульмана и др.). Особое внимание уделяется истории изучения вопроса, современному состоянию проблемы, а также причинам появления терминологических синонимов. Автор обосновывает необходимость комплексного подхода к регулированию синонимических процессов, сочетающего лингвистические, когнитивные и прикладные методы.

Ключевые слова: синонимия, лингвистическая терминология, терминоведение, семантика, терминологические синонимы, стандартизация терминов, семантические отношения.

SYNONYMY IN MODERN LINGUISTIC TERMINOLOGY: THEORETICAL ASPECTS AND PROBLEMS OF REGULATION

Manuylo Anastasia Vladimirovna

Scientific adviser: **Patsora Irina Viktorovna**

Abstract: The article examines synonymy as a complex and ambiguous linguistic phenomenon in the field of terminology. The author analyzes theoretical approaches to the definition of synonymy, its dual nature: on the one hand, the contradiction with the requirement of accuracy and unambiguity of a term; on the

other hand, recognition of its positive role in the development of scientific knowledge. The views of Russian and foreign scholars (V.V. Vinogradov, V.M. Leychik, S. Ullmann, etc.) are presented. Special attention is paid to the history of the issue, the current state of the problem, as well as the reasons for the emergence of terminological synonyms. The author substantiates the need for an integrated approach to the regulation of synonymous processes, combining linguistic, cognitive and applied methods.

Key words: synonymy, linguistic terminology, terminology, semantics, terminological synonyms, terminology standardization, semantic relations.

Синонимия как лингвистическое явление занимает одно из центральных мест в лексикологии и семантике. Она представляет собой отношение между словами, близкими или тождественными по смыслу, что позволяет носителям языка выражать одну и ту же идею различными лексическими средствами. В современной лингвистической терминологии процессы синонимии приобретают особое значение, поскольку терминология, являясь специализированной системой языковых средств, требует точности и однозначности. Однако именно это требование иногда вступает в противоречие с самими принципами синонимии. Изучение синонимии в терминологии важно для понимания механизмов образования и функционирования терминов, а также для оптимизации процессов перевода, составления словарей и развития информационных технологий в лингвистике. Анализ синонимических процессов помогает выявить закономерности появления синонимов, их типы и функции, а также оценить влияние на развитие научной и профессиональной речи.

Теоретические основы изучения синонимии в терминологии. Для построения надёжной теоретической базы необходимо определить ключевые понятия. А.А. Ивин и А.Л. Никифоров считают, что синонимия – одно из важнейших понятий логической семантики, выражающее тождество значений языковых выражений. Два выражения признаются синонимичными, если они имеют одно и то же значение. Это исходное представление уточняется в логической семантике по нескольким параметрам: 1) по отношению к конкретному языку или группе языков; 2) по отношению к видам языковых выражений (имена, предикаты, предложения и т.п.); 3) по отношению к определённому носителю языка; 4) по отношению к различным типам значения [1, с. 45]. В свою очередь, Е.Н. Таранова, Ж.А. Бубырева и

А.О. Таранов в своих исследованиях подчёркивают, что в лингвистической терминологии синонимия приобретает более специфический характер. Термины, обозначающие одни и те же или близкие понятия, могут сосуществовать, выполняя различные функции: уточнение, специализация, фиксация исторического развития языка. Определение самого термина даёт О.С. Ахманова: «Термин – это слово или словосочетание специального (научного, технического и т.п.) языка, создаваемое (принимаемое, заимствуемое и т.п.) для точного выражения специальных понятий и обозначения специальных предметов» [2, с. 87]. Значительная группа учёных – В.М. Лейчик, С.Д. Шелов, С.В. Гринев, В.А. Татаринов, Л.М. Алексеева, Н.В. Новодранова и др. – не только признают существование терминологической синонимии, но и расценивают её как положительный процесс, свидетельствующий о высоком уровне развития науки [3, с. 156–158]. Именно такая двойственность взглядов создаёт поле для дискуссий и требует детального анализа.

Проблема синонимии привлекала внимание исследователей с древнейших времён. Античные грамматики и философы уже рассматривали вопросы совпадения значений различных слов. В новое время основоположники лингвистики, такие как Фердинанд де Соссюр [4] и Роман Якобсон [5], уделяли внимание семантическим отношениям, включая синонимию, как важной составляющей структуры языка. В отечественной лингвистике исследования синонимии получили интенсивное развитие в XX веке. Особый вклад в теорию внёс В.В. Виноградов, который подчёркивал не только смысловую, но и стилистическую специфику синонимов. Он рассматривал синонимы как слова, различающиеся стилистическими оттенками, эмоциональной окраской и сферой употребления [6, с. 203]. В области терминологии систематическое изучение синонимии началось во второй половине XX века вместе с развитием терминологических исследований. Под редакцией А.П. Евгеньевой, лауреата премии имени А.С. Пушкина, вышел двухтомный «Словарь синонимов русского языка». В своих работах она определяла синонимы как слова, обозначающие одно и то же понятие, тождественные или близкие по значению, которые служат для детализации и различения тонких смысловых оттенков или выражения экспрессивных, стилистических, жанровых и иных различий [7, с. 11]. В.П. Сухотин разделял понятия «синтаксические синонимы» и «синтаксические параллели», считая взаимозаменяемость объективным показателем синонимичности конструкций [8, с. 74]. Зарубежные

исследователи также активно изучали синонимические процессы. Например, В.Г. Вилюман подробно проанализировал признаки и возможные определения синонимов и синонимических отношений [9, с. 52–55]. С. Ульман полагал, что прагматический заряд синонимов (общий или дифференцирующий их в рамках конкретной коммуникативной ситуации) следует считать наиболее информативной их частью, поскольку тождество в значениях относится к области дублирования и редко встречается в языке.

В современную эпоху, характеризующуюся развитием междисциплинарных исследований и информационных технологий, вопрос синонимии в терминологии приобрёл новые аспекты. Наблюдается тенденция к стандартизации терминов с целью устранения неоднозначности и повышения понятности. Однако одновременно появляются новые термины-синонимы, обусловленные различиями в национальных и профессиональных традициях, развитием новых направлений науки и техники, а также необходимостью адаптации терминов к разным языковым культурам. Например, в лингвистике параллельно используются термины «языкознание» и «лингвистика», «фонема» и «звук речи» (в определённых контекстах), «морфема» и «минимальная значимая единица» – такие пары демонстрируют как полную, так и частичную синонимию. Современные исследования синонимии в терминологии продолжают развиваться по нескольким направлениям:

- анализ формальных и семантических признаков терминологических синонимов (изучение характеристик терминов, которые обозначают одно и то же понятие или объект, но могут различаться по форме, структуре или нюансам значения; в терминологии синонимы часто тождественны по денотату и сигнификату одновременно, не меняя смысл высказывания);
- изучение причин появления синонимов в терминологических системах (внутриязыковые и экстралингвистические факторы);
- разработка методов оптимизации терминологического аппарата с учётом синонимических процессов;
- применение компьютерных технологий для автоматического выявления и анализа синонимов в специализированных корпусах текстов.

Как уже отмечалось, В.В. Виноградов выделял несколько типов синонимов: полные (абсолютные), частичные (семантические) и стилистические. Он рассматривал синонимию как важный инструмент языковой выразительности и стилистической дифференциации. В.М. Лейчик трактовал наличие синонимов в терминологии как закономерный результат

развития науки и увеличения объёма научного знания об объекте. Он подчёркивал, что реальные термины могут обладать многозначностью и иметь синонимы, подобно любым лексемам естественного языка. Проблемы терминологической унификации и стандартизации, а также роль синонимических рядов в этом контексте исследовали Д.С. Лотте и Э. Вюстер. Ш. Балли рассматривал наличие синонима как внутренний признак целостности фразеологизмов и считал необходимым включение фразеологических единиц в синонимический словарь. В работе «Философия грамматики» О. Есперсен упоминал о привычке употреблять французское слово в паре со своим англосаксонским синонимом, что, по его мнению, было связано с необходимостью перевода и носило утилитарный характер. Учёный отмечал, что такое сочетание помогало тем, кто не был знаком с более изысканным французским выражением. Ещё на ранних этапах развития школы трансформационной грамматики З.С. Хэррис указывал на важность сохранения значения при трансформации сходных по значению предложений. По его мнению, многие предложения, являющиеся трансформами друг друга, имеют почти одно и то же значение, различаясь только грамматическими отношениями к окружающим элементам. В дальнейшем сторонники трансформационной грамматики и дескриптивной лингвистики пришли к выводу о необходимости различать «референтное значение» (referential meaning) и «дифференциальное значение» (differential meaning). Референтное значение относится непосредственно к называемым в предложении явлениям, обозначающим его ситуативную основу, то есть значение, основанное на сходстве. Дифференциальное же значение представляет собой значение, основывающееся на различиях, существующих в выбранных предложениях.

Обзор современной литературы по проблеме синонимии в терминологии показывает наличие различных подходов. Одни исследователи считают синонимию негативным явлением, осложняющим процессы стандартизации и однозначного понимания терминов. Другие, напротив, рассматривают синонимию как естественный и необходимый процесс, обеспечивающий гибкость и развитие научного языка. В большинстве работ подчёркивается необходимость баланса между точностью терминологии и её коммуникативной функцией, а также важность учёта контекста и цели использования терминов. Активно обсуждаются методы выявления синонимов в терминологических базах данных, использование компьютерной лингвистики и корпусных

исследований, что позволяет более объективно анализировать синонимические процессы.

Проведённый теоретический анализ позволяет заключить, что синонимия в современной лингвистической терминологии представляет собой сложное, неоднозначное, но закономерное явление, отражающее динамику развития научного знания.

1. Двойственная природа терминологической синонимии. В терминоведении сосуществуют два взгляда: с одной стороны, синонимия вступает в противоречие с требованием точности и однозначности термина (А.А. Ивин, А.Л. Никифоров); с другой – она признаётся положительным процессом, свидетельствующим о высоком уровне развития науки и позволяющим реализовать функции уточнения, специализации и адаптации понятий (В.М. Лейчик, С.Д. Шелов и др.).

2. Эволюция научных подходов. Историография вопроса демонстрирует переход от формально-логического понимания синонимии как тождества значений к функциональному и прагматическому. Современные исследователи (В.В. Виноградов, С. Ульман, В.Г. Вилюман) акцентируют внимание не на дублировании, а на семантических, стилистических и прагматических различиях синонимов, считая дифференцирующий компонент наиболее информативной их частью.

3. Факторы развития и современное состояние. В настоящее время процессы синонимии активизируются под влиянием междисциплинарных исследований, цифровизации и различий в национальных научных школах. Основными направлениями изучения становятся анализ формально-семантических признаков синонимов, разработка методов их компьютерного выявления, а также поиск баланса между стихийным развитием терминосистемы и её стандартизацией.

Таким образом, полное подавление синонимии в лингвистической терминологии нецелесообразно, так как она обеспечивает гибкость и адаптивность научного языка. Требуется комплексный подход, сочетающий лингвистические, когнитивные и прикладные методы для регулирования синонимических процессов. Перспективными направлениями дальнейших исследований следует считать разработку формальных моделей оценки степени синонимичности терминов, создание автоматизированных систем выявления нежелательной омонимии и синонимии в терминологических банках данных, а также углублённое изучение когнитивных механизмов, лежащих в основе

выбора того или иного синонимичного термина в зависимости от контекста и коммуникативной ситуации.

Список литературы

1. Ивин А.А., Никифоров А.Л. Словарь по логике. – М.: ВЛАДОС, 1998. – 384 с.
2. Ахманова О.С. Словарь лингвистических терминов. – М.: КомКнига, 2007. – 576 с.
3. Лейчик В.М. Терминоведение: предмет, методы, структура. – М.: ЛИБРОКОМ, 2009. – 256 с.
4. Соссюр Ф. де. Курс общей лингвистики / пер. с фр. – М.: Логос, 1998. – 296 с.
5. Якобсон Р. Избранные работы. – М.: Прогресс, 1985. – 460 с.
6. Виноградов В.В. Избранные труды. Лексикология и лексикография. – М.: Наука, 1977. – 312 с.
7. Евгеньева А.П. Словарь синонимов русского языка: в 2 т. – Л.: Наука, 1970. – Т. 1. – 680 с.
8. Сухотин В.П. Синтаксическая синонимика в современном русском литературном языке. – М.: Изд-во АН СССР, 1960. – 178 с.
9. Вилюман В.Г. О способах определения синонимов // Вопросы языкознания. – 1973. – № 3. – С. 50–58.

© Мануйло А.В.

РИФМОВАННАЯ СУБСТИТУЦИЯ НАЧАЛЬНОГО СОГЛАСНОГО В АНГЛИЙСКИХ ЛИЧНЫХ ИМЕНАХ

Самуйленко Елизавета Ивановна

студент

Научный руководитель: Киселева Анна Владимировна

к.ф.н., доцент

ФГБОУ ВО «Пятигорский государственный университет»

Аннотация: В статье рассматривается явление рифмованной субституции как механизма образования уменьшительных форм английских личных имён (Bob от Robert, Peggy от Margaret, Dick от Richard). Анализируются исторически сложившиеся типы замен начального согласного, многоступенчатый характер деривационных цепочек, а также многоканальность связей между полными и уменьшительными именами. Делается вывод о том, что рифмованная субституция была продуктивной моделью в XVII–XIX веках, но в современном английском языке является непродуктивной.

Ключевые слова: рифмованная субституция, английская антропонимика, уменьшительные имена, гипокористики, словообразование, деривационные цепочки, фонетические замены.

RHYMED SUBSTITUTION OF THE INITIAL CONSONANT IN ENGLISH PERSONAL NAMES

Samuilenko Elizaveta Ivanovna

Scientific adviser: Kiseleva Anna Vladimirovna

Abstract: The article examines the phenomenon of rhymed substitution as a mechanism for the formation of diminutive forms of English personal names (Bob from Robert, Peggy from Margaret, Dick from Richard). The historically established types of initial consonant substitutions, the multi-stage nature of derivation chains, as well as the multi-channel relationship between full and diminutive names are analyzed. It is concluded that rhymed substitution was a productive model in the 17th and 19th centuries, but is unproductive in modern English.

Key words: rhymed substitution, English anthroponymy, diminutives, hypocoristics, word formation, derivational chains, phonetic substitutions.

В английском языке существует целый пласт так называемых уменьшительных форм личных имён, которые активно используются в повседневной речи, художественной литературе и даже официальных документах. Наряду с такими прозрачными сокращениями, как Matt от Matthew, Liz от Elizabeth или Alex от Alexander, в английской антропонимике присутствует множество имён, чья связь с исходной полной формой совершенно неочевидна. Как из Robert получается Bob, как Margaret превращается в Peggy, а Richard – в Dick? Эти вопросы неизбежно возникают при первом знакомстве с английской системой личных имён.

В научной литературе принято разграничивать различные языковые процессы, ведущие к образованию уменьшительных форм. К ним относятся усечение полного имени (например, Rob от Robert), образование гипокористиков с помощью суффиксов -y/-ie (например, Robbie), а также такие явления, как рифмование и редупликация. Каждый из этих процессов имеет свои формальные и функциональные характеристики, и в лингвистической антропонимике они обычно не смешиваются. В данной статье внимание будет сосредоточено на одном специфическом механизме, который объединяет элементы усечения, суффиксации и рифмованной замены начального согласного, однако не сводится ни к одному из перечисленных процессов в отдельности. Этот механизм в современной лингвистике получил название рифмованная субституция начального согласного [4, с. 632].

Суть механизма заключается в следующем: полное имя сначала подвергается усечению, затем (в ряде случаев) снабжается суффиксом -y/-ie, после чего начальный согласный полученной формы заменяется на другой согласный звук, чаще всего взрывной (/b/, /d/, /p/, /t/). В результате возникает рифмованная пара, которая затем может закрепляться в языке как самостоятельное уменьшительное имя. Так, например, Robert сначала сокращается до Rob, затем возникает шуточная форма Rob-Bob, и, наконец, вариант Bob становится устойчивым уменьшительным именем. Классическая схема включает в себя несколько этапов: полное имя → усечение → рифмованная пара → закрепление формы. Например:

Robert → Rob → Rob-Bob → Bob,

Richard → Rick → Rick-Dick → Dick,

Margaret → Meg → Meggy-Peggy → Peggy.

Стоит подчеркнуть, что рифмованная субституция в английских именах – это исторически засвидетельствованный, но непродуктивный способ образования нескольких имён, который был продуктивным в английском языке преимущественно в XVII–XIX веках и оставил после себя застывший пласт форм, ныне воспринимающихся как самостоятельные имена.

При рифмованной субституции английских имён происходит замена первого согласного звука усечённой формы. Исторически в рамках данной модели наблюдаются такие случаи: исходный согласный М заменяется на Р (Meg → Peg), R заменяется на В (Rob → Bob) или на D (Rick → Dick), G заменяется на D (Georgie → Doddy), L заменяется на Т (Libby → Tibby), а N может заменяться на Т (Ned → Ted) [1, с. 104]. Как видно из этих примеров, заменяющие согласные – это звонкие и глухие взрывные звуки: /b/, /d/, /p/, /t/.

Эти звуки, по-видимому, воспринимались носителями языка как наиболее «игровые» и легко подходящие для создания рифмованной детской речи. При этом важно, что при замене начального согласного гласная основа усечённой формы сохраняется или незначительно изменяется для благозвучия: Rob с гласной /ɒ/ даёт Bob с той же гласной, Rick с /ɪ/ даёт Dick с /ɪ/, Meg с /e/ даёт Peg с /e/. Именно сохранение гласной и ритмической структуры позволяет носителю языка (и исторически, и синхронически) устанавливать связь между исходной и производной формой, пусть даже эта связь и не является прозрачной.

Особого внимания заслуживает тот факт, что рифмованная субституция в английских личных именах практически никогда не является единственным механизмом. Как правило, она представляет собой конечный этап многоступенчатой деривационной цепочки, где предшествуют другие процессы – усечение, суффиксация, а также перерасположение границы между словами.

Классическим примером может служить цепочка превращения имени Margaret: сначала происходит усечение до Meg, затем добавляется суффикс -y, давая Meggy, потом возникает рифмованная пара Meggy-Peggy с заменой М на Р, и, наконец, шуточная форма Peggy закрепляется как самостоятельное уменьшительное имя.

Ещё более сложный случай представляет собой цепочка от имени Edward к Ted. Здесь сначала происходит усечение до Ed, затем срабатывает механизм перерасположения границы между словами: из сочетания mine Ed (мой Эд) слушатель начинает выделять my Ned, в результате чего возникает форма Ned с

начальным N. И уже от Ned по аналогии с Rob → Bob происходит рифмованная субституция с заменой N на T, дающая в итоге Ted. Этот пример идеально демонстрирует, как разные исторические процессы могут сходиться в одной форме.

Третий показательный случай – это имя George, которое превращается в Geordie (усечение с суффиксом -ie), а затем рифмованная субституция с заменой G на D даёт Doddy (или Dodi). Здесь необходимо отметить, что замена согласного происходит не от исходного усечения, а уже от самой формы с суффиксом, что показывает гибкость модели и возможность её применения на разных этапах деривационной цепочки.

Одной из самых интересных особенностей английских имён является многоканальность: одна и та же уменьшительная форма может восходить к разным полным именам, причём пути могут быть как прямыми, так и опосредованными. Самый наглядный пример – форма Ted. В одном случае она является прямым сокращением от имени Theodore, а в другом – результатом длинной цепочки от Edward через Ed, Ned и рифмованную субституцию. Таким образом, встретив имя Ted в тексте, невозможно однозначно определить полное имя без дополнительного контекста. Это же явление наблюдается и во многих других формах:

Bess, Bessy и Betty восходят к Elizabeth,
Carrie - к Caroline или Charlotte,
Chris - к Christian, Christopher, Christine или Christina,
Elsie - к Elizabeth или Alice,
Nell и Nelly - к Eleanor или Helen,
Netty - к Henrietta или Janet,
Pat – к Martha, Patrick или Patricia [1, с. 104].

Из этого следует важный вывод: систему английских уменьшительных имён следует описывать как сеть, где одна уменьшительная форма может быть связана с несколькими полными именами, а один путь может включать несколько словообразовательных механизмов.

На основе анализа материала из книги Р. С. Гиляревского и Б. А. Старостина «Иностранные имена и названия в русском тексте» (1985) можно выделить уменьшительные формы, которые максимально удалены от исходного полного имени по звуковому облику. Абсолютными лидерами по степени трансформации являются:

Polly от Mary,

Peggy от Margaret,
Nancy от Ann,
Sally от Sarah,
Dolly и Doll от Dorothy,
Jack от John,
Kit и Kitty от Catherine или Christopher,
Tib и Tibbie от Isabel,
Hal от Henry [1, с. 104].

Именно такие цепочки представляют наибольший интерес для лингвистической антропонимики, так как они демонстрируют пределы возможностей словообразовательной системы.

Важно понимать, что рифмованная субституция начального согласного в английских личных именах – это исторически продуктивная, но ныне непродуктивная модель. Модель была жива преимущественно в XVII–XIX веках, именно в этот период возникли и закрепились такие формы, как Bob, Bill, Dick, Peggy, Polly, Dolly и другие. Социолингвистической средой возникновения была детская и фамильярная речь – дразнилки, ласкательные формы, внутрисемейное общение.

В современном английском языке новые уменьшительные имена не создаются по этой модели по нескольким причинам. Во-первых, механизм рифмованной субституции с заменой первого согласного звука больше не воспринимается как актуальный словообразовательный тип. Во-вторых, произошли социальные изменения: ослабла традиция «домашних» имён и внутрисемейных прозвищ. В-третьих, многие новые имена приходят из других культур (например, испанские, арабские, индийские имена), где эта модель не работает. В-четвёртых, существующие формы, возникшие путём рифмованной субституции, воспринимаются теперь как самостоятельные имена, а не как производные. Сегодня никто не возьмёт имя Jennifer, сократит его до Jen и не сделает Ben или Penny по аналогии с Robert → Bob. Модель существует как застывший исторический пласт, по которому лингвист может реконструировать процессы, которые жили два-три века назад.

В заключение следует отметить, что рассмотренная модель образования английских уменьшительных имён – рифмованная субституция начального согласного – имеет аналоги в других языках (например, испанское Chucho от Jesús), однако в английском она приобрела особенно интересный характер

благодаря набору замещающих согласных и многоступенчатому характеру трансформаций.

Таким образом, рифмованная субституция в английских личных именах представляет собой исторически засвидетельствованное явление, которое включает многоступенчатый характер трансформаций и разную степень фонетического удаления от исходного имени. В современном английском языке она полностью непродуктивна: новые имена по этому образцу не создаются, а уцелевшие формы воспринимаются носителями как самостоятельные имена, а не как производные. Тем не менее, изучение этого явления важно не только для антропонимики, но и для понимания общих закономерностей словообразования, а также социолингвистических механизмов закрепления «шуточных» форм в литературной норме.

Список литературы

1. Гиляревский, Р. С., Старостин, Б. А. Иностранные имена и названия в русском тексте : справочник. – 3-е изд., испр. и доп. – М. : Высшая школа, 1985. – 303 с.
2. Желонкина Т. П. Редупликация как способ словообразования (на материале английского и русского языков) // Язык и ментальность в диахронии. – 2017. – С. 237–242.
3. Катермина В.В., Сидорова Л.И. Антропонимика: теория и практика (на материале русского и английского языков) : учебное пособие. – Краснодар : Кубанский государственный университет, 2008. – 120 с.
4. Лингвистический энциклопедический словарь / главный редактор В. Н. Ярцева. – М. : Большая Российская энциклопедия, 2002. – 707 с.

© Самуйленко Е.И., 2026

ПРИНЦИП ФОРМИРОВАНИЯ ОБРАЗА ПАРАЛИМПИЙЦА В НЕМЕЦКИХ СМИ

Васецкая Валерия Евгеньевна

студент

ФГБОУ ВО «Пятигорский государственный университет»

Научный руководитель: **Морозова Маргарита Евгеньевна**

канд. филол. наук, проф.

ФГБОУ ВО «Пятигорский государственный университет»

Аннотация: данная статья посвящена отбору номинативных единиц в немецких онлайн-СМИ для обозначения спортсменов с инвалидностью в соответствии с концептуальным фреймом в подаче информации. На материале современных немецкоязычных медиатекстов выделены пять номинативных стратегий и четыре фрейма. Они формируют соответствующие представления аудитории о паралимпийском спорте. На конкретных примерах показано, как выбор языкового обозначения напрямую связан с ключевой установкой автора публикации рассматривать спортсмена в профессиональном ключе или причислять его к «особым людям».

Ключевые слова: медиадискурс, паралимпийский спорт, номинативная единица, фрейм, стереотип.

THE PRINCIPLE OF FORMING THE IMAGE OF A PARALYMPIAN IN GERMAN MEDIA

Vasetskaya Valeria Evgenyevna

Scientific adviser: **Morozova Margarita Evgenyevna**

Abstract: this article is devoted to the selection of nominative units in the German online media for athletes with disabilities in accordance with the conceptual framework in the presentation of information. Based on the material of modern German-language media texts, five nominative strategies and four frames are identified. They form the appropriate audience's ideas about Paralympic sports. Specific examples show how the choice of a language designation is directly related to the key attitude of the author of the publication to view an athlete in a professional way or to classify him as one of the "special people".

Key words: media discourse, Paralympic sport, nominative unit, frame, stereotype.

Журналист, пишущий о паралимпийце и о его заслугах, определяется с выбором подходящей и точной, по его мнению, номинативной единицы. Одних спортсменов называют по имени и спортивному статусу, в отношении других считают необходимым обозначить диагноз, третьих представляют настоящими «звездами». Тем самым репортер конструирует образ спортсмена, следствием чего, в конечном счете, является закрепление той или иной модели отношения общества к инвалидности.

Специалист Федерального агентства политического образования А. Рём в публикации 2023 года выделяет два устойчивых медийных образа человека с инвалидностью [1]. Первый – это образ беспомощного человека, без посторонней помощи не способного на самостоятельные действия. Вторым противоположный ему образ „Superkrüppel“ – это образ инвалида, чей успех преподносится публике как настоящее чудо, выходящее за пределы объяснимого. Целью нашей работы поставлено исследование основных номинативных стратегий, существующих в паралимпийском дискурсе, которые, по выражению М.Е. Морозовой, формируют риторику целевого назначения. [2, с. 139]

Объем проанализированного материала составляет 50 немецкоязычных медиатекстов, опубликованных в период с 2015 по 2026 год в изданиях регионального и федерального уровней. Результатом анализа медиатекстов разных жанров (заметки, репортажи, интервью, отчеты) стало выделение пяти наиболее частотных номинативных стратегий, используемых при составлении текстов по теме паралимпийцев.

Первая и самая распространённая стратегия наименования атлета-паралимпийца – нейтральная профессиональная номинация. Здесь спортсмена называют так же, как называли бы любого другого атлета: по имени, спортивному статусу, достижениям, принадлежности к клубу или городу. Приведем примеры нейтральной номинации: „Weitspringer Markus Rehm“, „Monoskifahrerin Anna-Lena Forster“, „Para-Triathlet Martin Schulz“, „die 22-Jährige aus Nürnberg“, „Goldmedaillengewinner“. Как видно, инвалидность при таком подходе либо не упоминается, либо вынесена в название спортивной дисциплины (Para-Triathlet). Доминирует этот тип номинации в отчётах

паралимпийского комитета и в коротких новостных заметках спортивных федераций.

Второй выделенной нами номинативной стратегией стала институциональная или категориальная номинации. Она строится вокруг приставки para-. Пришедшая из греческого языка, приставка буквально означала «возле, около, мимо, вне». Актуальная семантика приставки сигнализирует о том, что речь идет о чем-то ином и особом. К данной стратегии относятся такие номинации, как „Para SportlerInnen“, „Para Schwimmer“, „Para Snowboarder“, „Paralympioniken“.

Третья стратегия, встречающаяся у авторов, – это номинация через этиологию, то есть через упоминание причины инвалидности. В части номинаций (например, „Die querschnittsgelähmte Müller“, „der unterschenkelamputierte Paralympicssieger“, „die blinde Berlinerin“, „der einbeinige Skifahrer“) были прослежены определения, указывающие на диагноз спортсмена, стоящий перед его именем. Группа определяющего таким образом расширяется и усиливает свою значимость. Спортсмен раскрывается перед читателем не через достижение, как в случае первой группы номинаций, а через физический недуг. Такого рода номинации носят в себе черты устаревшего взгляда на паралимпийский спорт, так называемого Versehrten sport – «спорта увечных».

Любопытно, что медицинская номинация встречается и в текстах, написанных в целом профессиональным спортивным языком. Например: „der nach einem Wakeboard-Unfall als Jugendlicher eine Unterschenkelprothese trägt“ или „die seit einem Fahrradunfall vor fünf Jahren querschnittsgelähmt ist“. Журналист в таких случаях напоминает читателю, что спортсмен победил вопреки обстоятельствам и проблемам. Посредством медиализированной номинации автор вызывает жалость у аудитории и создаёт драматизацию событий.

Четвёртая стратегия – номинация через гиперболизацию. Спортсмена выводят в регистр исключительности: „Prothesen-Star Streng“, „der weltbeste Para Sportler“, „Paralympics-Ikone Michael Teuber“, „der bislang erfolgreichste Spieler mit diesem Handicap“. Формально для читателя это выглядит как похвала. Но фактически спортсмена относят к категории «лучшего среди особых» и отделяют его путем восхваления от общего спортивного поля.

Пятая обозначенная нами стратегия – это номинация через социальную роль: „Vorkämpferin für die Rechte“, „Pionier Vorkämpfer seiner Sportart“,

„wunderbare Botschafter für unsere Gesellschaft“, „absolute Vorbilder“. А.С. Власов и Е.В. Боднарук, исследовавшие немецкие номинации лиц с ОВЗ, пришли к выводу: «в современном немецком языке наблюдается выраженная тенденция к смягчению значения номинаций и перенос акцента с указания на физическое или психологическое состояние на подчеркивание личности и ее участия в жизни общества» [3, с. 175]. В подобных названиях спортсмена представляют читателю не в качестве атлета или жертвы, а как человека, который меняет общественные установки.

Отдельно стоит отметить и гендерно-нейтральные формы: „Athlet*innen“, „SportlerInnen“, „TeilnehmerInnen“. Их выбор почти всегда сигнализирует об институциональном формате издания. Так пишут на сайтах национальных сборных и федераций, тогда как региональная пресса чаще выбирает обычный мужской или женский род.

Чтобы понять, как именно журналист подает информацию о спортсмене, мы применили понятие фрейма. Н.Н. Равочкин, опираясь на работы М. Минского, напоминает, что фрейм является «структурой данных, состоящей из сети узлов и отношений, используемых для репрезентации стереотипных ситуаций» [4, с. 124]. Фрейм, следовательно, позволяет нам определить структуру той или иной стереотипной ситуации, которая считывается в стратегии автора создавать образы. В проанализированных нами медиатекстах мы выделили четыре доминирующих фрейма.

Фрейм «Преодоление». Это самый узнаваемый и самый частотный фрейм. Его схема почти всегда одна и та же: травма или перерыв – возвращение к тренировкам и как результат победа. Возьмём пример из статьи о Линди Аве: „*Im Jahr darauf ging Ave in eine Babypause. Nach ihrer Rückkehr holte die mit einer Cerebralparese antretende Ave bei der WM in Kobe den zweiten Platz*“ (в следующем году Аве ушла в декрет; после возвращения Аве, выступающая с церебральным параличом, заняла второе место на чемпионате мира в Кобе) [5]. В двух предложениях читателю пересказывают биографию, сообщая о материнстве, диагнозе и победе.

Лингвистические маркеры этого фрейма – предлог *trotz* (несмотря на), причастные конструкции с указанием диагноза „*die querschnittgelähmte Müller*“, лексика возвращения (*Rückkehr, wieder zurück*) и эмоциональные эпитеты „*Tränen in den Augen*“, „*Gänsehautmoment*“ («слёзы на глазах», «момент мурашек по коже»).

Фрейм «Профессионализм». Этот фрейм – противоположность предыдущему. Спортсмен подается как мастер своего дела, а ключевые маркеры – это количественные данные: занятые места, метры, секунды, очки. Интересно, что сами спортсмены часто прямо просят журналистов воспринимать их именно через эту призму. В одном из интервью атлет говорит: „*Jeder Nichtbehinderte, der uns zuschaut, sieht, wie wir trotz der Behinderungen Topleistungen bringen. Er sollte sich mal fragen, ob er das auch könnte*“ (любой здоровый человек, наблюдая за нами, видит, как мы добиваемся высоких результатов, несмотря на инвалидность; ему стоило бы спросить себя – а смог бы он сам?) [6].

Фрейм «Сверхчеловек». Этот фрейм можно считать частью предыдущего фрейма «Профессионализм». Здесь достижения паралимпийца преподносятся как нечто, превосходящее возможности обычного спортсмена. Примеры из нашего корпуса: „*Die Athletinnen und Athleten leisten Außergewöhnliches*“ (спортсмены добиваются чего-то из ряда вон выходящего), „*Kennt man die ganze Biografie des Duck Hee Lee, so ist dessen Werdegang fast sensationell*“ (если знать всю биографию Дак Хи Ли, его карьерный путь почти сенсационен). В данном фрейме фигурирует лексико-семантическое поле «рекорд»: „*Weltrekord*“, „*Weltrekordinhaber*“, „*gleich zweimal an einem Tag den Weltrekord*“ (дважды за день побил мировой рекорд). Лингвистически данный фрейм выделяется прежде всего гиперболами, лексемами с семантикой рекорда и сенсации, усилительными частицами, эмоционально окрашенными эпитетами и прилагательными в превосходной степени.

Фрейм «Равноправие». Для четвертого выделенного фрейма характерны прилагательные „*gleichberechtigt*“, „*gleichwertig*“, „*gleichgestellt*“ (равноправный, равноценный, уравненный в правах). Этот фрейм нацелен на нормализацию паралимпийского спорта и движения в целом, то есть на восприятие и отношение к паралимпийцам как к равным.

Подводя итог, можно сказать, что выбор автором текста о паралимпийском спорте языкового обозначения отражает идеологическую установку издания. Региональная пресса, по нашим наблюдениям, заметно чаще обращается к медицинской номинации, тогда как федеральные и официальные источники тяготеют к нейтральной профессиональной лексике. В таблице ниже представлен обзор номинативных стратегий и возможностей их реализации (табл. 1).

Таблица 1

**Номинативные стратегии обозначения паралимпийцев в немецких СМИ:
лингвистические маркеры и фреймовый контекст**

Номинативная стратегия	Лингвистические маркеры	Доминирующий фрейм	Жанр / формат публикации
1. Нейтральная профессиональная номинация	Имена собственные, спортивный статус, возраст, город, клуб, дисциплина, перечисление достижений	«Профессионализм»	Отчёты паралимпийского комитета, новостные заметки спортивных федераций
2. Институциональная / категориальная номинация	Приставка Para-	«Профессионализм», «Равноправие»	Официальные сайты федераций, институциональные издания
3. Номинация через этиологию	Причастные обороты с указанием причины инвалидностью; определения перед именем с характеристикой диагноза	«Преодоление»	Региональная пресса, репортажи
4. Номинация через гиперболизацию	Гиперболы, прилагательные в превосходной степени, лексемы с семантикой рекорда и сенсации, усилительные частицы, эмоционально окрашенные эпитеты	«Сверхчеловек»	Интервью

Продолжение Таблицы 1

5. Номинация через социальную роль	Лексика влияния на общественные ценности и нормы; лексемы с обозначением социально значимой роли паралимпийца в обществе	«Равноправие»	Общественно-политические издания, аналитические статьи
------------------------------------	--	---------------	--

Важно понимать, что один и тот же спортсмен в разных текстах может быть представлен через совершенно разный набор языковых практик. И от того, какая языковая практика превалирует, напрямую зависит эффект восприятия читателем паралимпийского движения в целом: испытает ли он сочувствие к спортсмену, восхищение или увидит его частью традиционного спортивного мира.

Список литературы

1. Röhm, A. Zwischen Sensibilisierung und Stigmatisierung: Darstellung von Menschen mit Behinderungen in Medien in Deutschland / A. Röhm. – Текст : электронный // Bundeszentrale für politische Bildung : [сайт]. – URL: <https://www.bpb.de/themen/inklusion-teilhabe/behinderungen/520265/zwischen-sensibilisierung-und-stigmatisierung-darstellung-von-menschen-mit-behinderungen-in-medien-in-deutschland/> (дата обращения: 10.06.2026).

2. Морозова М.Е. Риторическая модальность как формат текста целевого назначения // Герменевтический круг: Текст-смысл-интерпретация. – Выпуск 4. – Армавир-Пятигорск-Ставрополь, 2015. С. 137-145.

3. Власов, А. С., Боднарук. Е. В. Номинации лиц с ОВЗ в современном немецком языке // Дискурс. – 2026. – Т. 12, № 1. – С. 170-181.

4. Равочкин, Н. Н. Медиадискурс как фрейм / Н. Н. Равочкин // Гуманитарные и социальные науки. – 2024. – Т. 104, № 3. – С. 120-129.

5. Paralympics im Newsticker: Prothesen-Star Streng äußert sich zum Silber-Debakel. – Текст : электронный // Focus Online : [сайт]. – URL: <https://www.focus.de/sport/paralympics-im-newsticker-extrem-frustrierend-prothesen->

star-streng-aeussert-sich-zum-silber-debakel_id_260266538.html (дата обращения: 12.06.2026).

6. Kerber, M. Paralympics-Star Teuber: "Ich bin einfach Lebenssportler" / M. Kerber. – Текст : электронный // Abendzeitung München : [сайт]. – URL: <https://www.abendzeitung-muenchen.de/sport/paralympics-star-teuber-ich-bin-einfach-lebenssportler-art-756765> (дата обращения: 08.06.2026).

© Васецкая В.Е., 2026

**СЕКЦИЯ
ПЕДАГОГИЧЕСКИЕ
НАУКИ**

**МОДЕЛЬ ОБЕСПЕЧЕНИЯ КАЧЕСТВА
МАТЕМАТИЧЕСКОЙ ПОДГОТОВКИ
СПЕЦИАЛИСТОВ СРЕДНЕГО ЗВЕНА ПО ЮРИСПРУДЕНЦИИ**

Апет Ярослав Сергеевич

студент 2 курса (магистрант) педагогического факультета
Орский гуманитарно-технологический институт
(филиал) ОГУ имени В.А. Бондаренко
г. Орск, Россия

Научный руководитель: **Уткина Тамара Ильинична**

д-р. пед. наук, профессор
Орский гуманитарно-технологический институт
(филиал) ОГУ имени В.А. Бондаренко
г. Орск, Россия

Аннотация: Задача, решаемая в рамках данной статьи, заключается в разработке модели, направленной на обеспечение должного уровня математической подготовки специалистов среднего звена, осваивающих образовательную программу по юриспруденции. В качестве инструментальной основы для построения такой модели избран метод моделирования, широко применяемый в педагогических исследованиях.

Ключевые слова: модель, структурная модель, целевой блок, методологический блок, содержательный блок, диагностико-результативный блок.

**MODEL OF ENSURING THE QUALITY
OF MATHEMATICAL TRAINING
OF MIDDLE-LEVEL SPECIALISTS IN LAW**

Apet Yaroslav Sergeevich

Scientific adviser: **Utkina Tamara Ilyinichna**

Abstract: The task solved in this article is to develop a model aimed at ensuring the proper level of mathematical training of middle-level specialists who are studying the educational program in law. The modeling method, which is widely

used in pedagogical research, has been chosen as the tool for constructing such a model.

Key words: model, structural model, target block, methodological block, content block, diagnostic and result block.

В педагогической науке под моделью понимают мысленно сконструированную либо материально воплощённую систему, которая отображает, воспроизводит и замещает реальный педагогический объект — будь то процесс, явление или целостная система — и тем самым позволяет добывать новое знание о нём. Педагогическая модель представляет собой не просто иллюстрацию или словесное описание. Это, прежде всего, инструмент исследовательской и проектировочной деятельности, выполняющий три ключевые функции.

Отражательная функция заключается в фиксации наиболее значимых, существенных связей и элементов объекта при одновременном отвлечении от второстепенных, несущественных деталей.

Прогностическая функция даёт возможность предсказывать поведение объекта в изменившихся условиях — например, прогнозировать динамику успеваемости при внедрении новой методики преподавания.

Проектировочная функция служит образцом, эталоном для выстраивания реального педагогического процесса или целостной образовательной системы.

И. Т. Фролов рассматривал метод моделирования как материальное или мысленное подражание реально существующей системе посредством специального конструирования её аналогов. По утверждению этого учёного, отличительным признаком, который позволяет отличить модель от теории, является не степень упрощения или уровень абстракции, а способ выражения этих упрощений, абстракций и отвлечений, присущий именно модели.

В монографическом исследовании В. И. Писаренко представлен детальный анализ проблематики моделирования в педагогической сфере. Автор классифицирует педагогические модели на три основных типа: структурные, функциональные и сущностные.

Структурные модели выступают инструментом для проектирования, анализа и визуализации составных элементов педагогических явлений или процессов. Функциональные модели демонстрируют последовательность

педагогически обоснованных и воспроизводимых действий, отражая алгоритм их практической реализации. Сущностные модели представляют собой систему равнозначных блоков, комплексно раскрывающих концептуальные аспекты изучаемого феномена — от методологических оснований до технологий внедрения. Если структура определяет, из каких частей состоит объект, то сущность раскрывает его идейное содержание и базовые принципы, на которых он построен.

В настоящем исследовании выделение конкретных блоков педагогической модели — целевого, методологического, содержательного и диагностико-результативного — обусловлено применением системного подхода к проектированию педагогических моделей и опирается на их методологическую обоснованность.

Целевой блок является фундаментальной основой любой педагогической модели, поскольку именно он определяет направление исследования, критерии успешности модели и смысловые границы всей последующей работы. Любая педагогическая модель начинается с определения целей, так как именно цели задают вектор всей дальнейшей деятельности. Данный блок включает в себя методологические основания, поскольку цели должны вытекать из научной базы (теорий, концепций), а не формулироваться произвольно, вне связи с теоретическим фундаментом.

Методологический блок в рамках настоящего исследования выполняет критически важную функцию, обеспечивая связь теоретических оснований с практической стороной обучения. Тщательная проработка этого блока гарантирует научную валидность всей модели и создаёт условия для обеспечения качества математической подготовки специалистов среднего звена в области юриспруденции.

Содержательный блок в трактовке Писаренко предстаёт как динамическая система, объединяющая предметные знания и способы познавательной деятельности. Особую ценность представляет предложенная автором трехуровневая структура, позволяющая преподавателю проектировать учебный процесс с учётом различных аспектов познавательного развития обучающихся.

Диагностико-результативный блок в интерпретации Писаренко превращается из простого «контрольного механизма» в важнейший элемент педагогического проектирования, позволяющий не только фиксировать достижения, но и корректировать образовательный процесс на основе полученных данных.

В основу разработки предлагаемой модели положены идеи создания внутренней системы гарантии качества образовательного процесса. Данный подход предполагает не внешний контроль, а формирование внутренних механизмов, обеспечивающих стабильно высокий уровень подготовки специалистов.

Обобщая изложенное, определим модель обеспечения качества математической подготовки специалистов среднего звена по юриспруденции как совокупность следующих взаимосвязанных компонентов: цели и задач; компонентного состава самой математической подготовки; совокупности принципов, на которых эта подготовка строится; содержательного наполнения; системы диагностирования качества подготовки; используемых средств; а также прогнозируемого результата.

Цель – обеспечение качества математической подготовки специалистов среднего звена по юриспруденции.

Задачи:

- Реализация требований федеральных государственных образовательных стандартов.
- Достижение студентами показателей качества математической подготовки (КПК.1 –КПК.5).

Компонентный состав обеспечения качества математической подготовки специалистов среднего звена по юриспруденции:

- умение анализировать условие ТПЗ (КПК.1); [1]
- умение строить информационную модель ТПЗ (КПК.2); [1]
- построение алгоритма решения ТПЗ (КПК.3); [1]
- умения выбора оптимального метода решения ТПЗ (КПК.4); [1]
- практическая реализация метода для решения ТПЗ (КПК.5); [1]

Методологический блок.

Принципы: практико-профессиональной направленности, модульности, целостности, ориентированности на типовую модель системы качества образовательного учреждения.

Содержательный блок

- Основная образовательная программа:
- ДОП ПК «Обеспечение качества математической подготовки специалистов по юриспруденции».
- ДОП по выбору «Математика и юриспруденция».
- электронный образовательный ресурс (далее – ЭОР) «Математика и юриспруденция».

Результативный блок включает в себя обеспечения и совершенствование качества математической подготовки специалистов среднего звена по юриспруденции

Уровни подготовки студентов (шкала: «Баллы»):

- мотивационный уровень (от 0 до 49);
- профессионально-когнитивный уровень (от 50 до 69);
- рефлексивно-деятельностный уровень (от 70 до 100).

Этапами процесса обеспечения качества математической подготовки специалистов среднего звена по юриспруденции на основе его методического обеспечения являются: осмысление предстоящей деятельности; изучение теоретического материала; выполнение типовых профессиональных задач; контроль качества.

Организационные основы процесса обеспечения качества математической подготовки специалистов среднего звена по юриспруденции: практические занятия.

Средства диагностирования процесса обеспечения качества математической подготовки специалистов среднего звена по юриспруденции: лабораторные работы, типовые профессионально-компетентностные задания

Модель обеспечения качества математической подготовки специалистов среднего звена по юриспруденции представлена на рисунке 2.



Рис. 1. Модель обеспечения качества математической подготовки специалистов среднего звена по юриспруденции

Список литературы

1. Апет Я.С. Обеспечение качества математической подготовки специалистов среднего звена по юриспруденции: опыт, перспективы / Я.С. Апет; науч. рук. Т.И. Уткина // СИЛА ЗНАНИЙ: ОБЪЕДИНЕНИЕ УМОВ И РЕСУРСОВ : сборник статей и тезисов Международной научно-практической конференции (12 июня 2026 г.) / ответственный редактор: А.А. Сукиасян. – Уфа : МЦИИ ОМЕГА САЙНС, 2026. – С. 132–134. – ISBN
2. Богомолов Н. В. Математика : учеб. для ссузов / Н. В. Богомолов, П. И. Самойленко. – 7-е изд., стереотип. – М. : Дрофа, 2010. – 395 с.
3. Богомолов Н. В. Практические занятия по математике : Учеб. пособие для средних спец. учеб. заведений / Н. В. Богомолов. – М.: Высш. шк., 2011. – 230 с.
4. Гмурман В. Е. Руководство к решению задач по теории вероятностей и математической статистике: Учеб. пособие для студентов вузов / В.Е. Гмурман. – 8-е изд., стер. – М. : Высш. шк., 2011. – 405 с.
5. Соколова И. И., Ражева С. В. Построение модели системы качества профессионального образования : гуманитарно-развивающий подход // ЧиО. 2012. №3 (32). Режим доступа : <https://cyberleninka.ru/article/n/postroenie-modeli-sistemy-kachestva-professionalnogo-obrazovaniya-gumanitarno-razvivayuschiy-podhod> (дата обращения 29.03.2020).

© Апет Я.С.

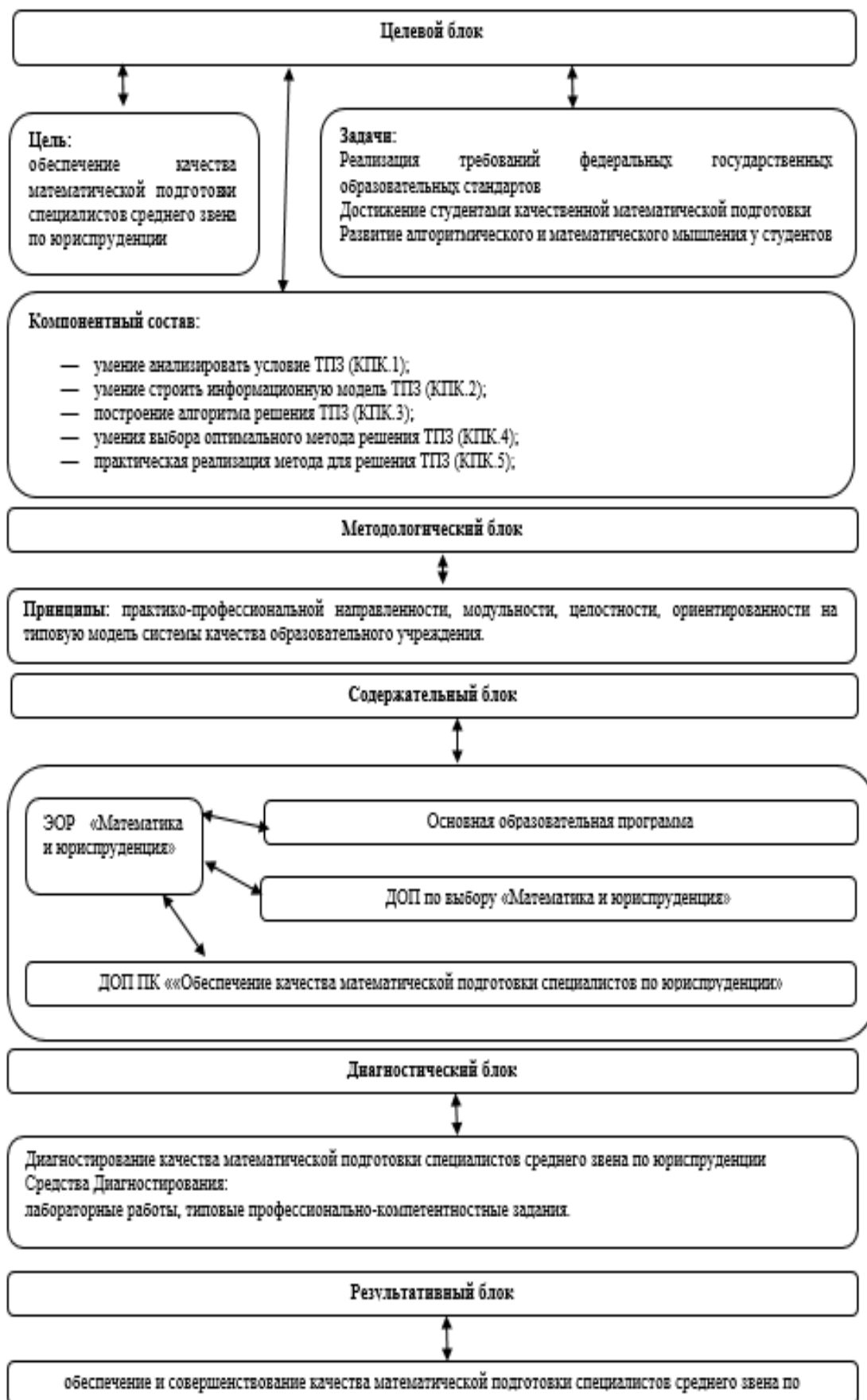
**ПРОБЛЕМА ФОРМИРОВАНИЯ РЕГУЛЯТИВНЫХ УНИВЕРСАЛЬНЫХ
УЧЕБНЫХ ДЕЙСТВИЙ ДЕТЕЙ МЛАДШЕГО ШКОЛЬНОГО ВОЗРАСТА
В ПРОЦЕССЕ ОБУЧЕНИЯ**

Черкашина Полина Сергеевна

студент

Научный руководитель: **Липилина Елена Юрьевна**

к.п.н., доцент

ГБОУ ВО «Ставропольский государственный
педагогический институт»

Аннотация: В данном исследовании анализируются специфика и закономерности становления универсальных учебных действий у учащихся начальной школы. Автор определяет и теоретически обосновывает комплекс педагогических условий, способствующих эффективному развитию именно регулятивных УУД в рамках образовательного процесса.

Ключевые слова: младший школьный возраст, педагогические условия, регулятивные универсальные учебные действия.

**THE PROBLEM OF FORMING REGULATIVE UNIVERSAL LEARNING
ACTIVITIES IN PRIMARY SCHOOL CHILDREN DURING
THE LEARNING PROCESS**

Cherkashina Polina Sergeevna

Scientific adviser: **Lipilina Elena Yurievna**

Abstract: The article examines the features of the formation of universal educational actions of primary school children, identifies effective pedagogical conditions for the formation of regulatory universal educational actions of primary school children in the learning process.

Key words: primary school age, pedagogical conditions, regulatory universal educational activities.

В соответствии с нормативными требованиями ФГОС НОО ключевым вектором профессиональной деятельности современного педагога выступает

целенаправленное и системное развитие универсальных учебных действий (УУД) у обучающихся. Особое внимание при этом уделяется регулятивным УУД, поскольку именно они создают необходимую базу для успешного освоения образовательной программы. Ориентация на деятельностный подход позволяет не только повысить эффективность обучения, но и учесть индивидуальные особенности каждого ученика, создавая условия для его личностного роста и самостоятельного развития [1].

Особенности формирования регулятивных УУД в младшем школьном возрасте обусловлены возрастными и личностными качествами развития ребенка, сформированностью у него познавательных способностей и высших психических функций. Переход к младшему школьному возрасту знаменуется качественными изменениями в психике ребенка: происходит активное накопление знаний и трансформация потребностно-мотивационной сферы. На данном этапе закладываются фундаментальные основы личности, охватывающие интеллектуальный, нравственно-волевой, эмоциональный и практический компоненты.

Содержание педагогической работы по эффективному формированию регулятивных УУД детей младшего школьного возраста не может быть ограничено только рамками урока. Педагогическую работу в данном направлении целесообразно проводить также во внеурочной деятельности.

В этой связи эффективным условием формирования регулятивных УУД детей младшего школьного возраста является применение учителем различных форм организации урока или внеурочной деятельности.

Например, мозговой штурм на уроках и на внеурочных занятиях предполагает использование учителем способа решения вопросов, основанного на стимулировании творческой активности группы участников. Главная функция мозгового штурма при формировании регулятивных УУД у младших школьников характеризуется обеспечением процесса генерирования идей с их анализом и обсуждением между участниками, что позволяет оценить сформированность у учащегося способности к определению собственных затруднений в познавательной сфере [4].

Мультимедийное сопровождение, применение современных интерактивных средств (интерактивной доски, системы опроса и др.) приводит к демонстрации новых подходов к формированию регулятивных УУД у младших школьников. Включение учащихся в исследовательскую

деятельность с использованием ИКТ позволяет формировать регулятивные УУД у младших школьников [5].

Использование методик групповой распределенной деятельности на уроках и внеурочных занятиях определяется особой актуальностью в формировании регулятивных УУД у младших школьников и позволяет сформировать не только регулятивные УУД, но и метапредметные результаты обучения в целом.

Действенным педагогическим условием развития регулятивных учебных действий у младших школьников выступает проектная деятельность. Поскольку урок ограничен по времени, полноценная реализация проекта на занятии не укладывается: в классе обычно удаётся лишь сформулировать цель и составить план выполнения. Непосредственную практическую работу целесообразнее организовать в рамках внеурочной деятельности.

Как отмечает И.Д. Лушников, проектная методика выступает действенным инструментом развития регулятивных УУД у учащихся начальной школы. В её основе лежит способность детей ставить и достигать цели в учебной, познавательной или исследовательской деятельности через последовательную проработку выбранной проблемы. Работа при этом всегда ведётся в рамках заданных временных и ресурсных ограничений, а её обязательным итогом становится конкретный практический продукт, представленный в готовом виде [3].

Проектная деятельность по формированию регулятивных УУД связана с решением учащимися начальных классов творческой задачи и предполагает прогнозирование результата и ясное представление о конечном продукте деятельности. Хотя работа над проектом подразумевает высокую степень самостоятельности и творческой инициативы учащегося, направляющая роль педагога остается незаменимой. Наставничество специалиста необходимо для того, чтобы помочь ребенку глубоко понять суть исследуемого явления и прийти к обоснованным, объективным выводам.

Активное участие в проектном поиске формирует у ребенка чувство удовлетворенности собственными достижениями, придает учебному процессу личный смысл и значимость. Именно этот опыт в перспективе становится надежным фундаментом для непрерывного саморазвития и успешной самореализации личности.

Третьим педагогическим условием эффективного формирования регулятивных УУД у младших школьников является развитие положительной

мотивации к выполнению учебных заданий. Чтобы сформировать устойчивую учебную мотивацию, отрабатываемый навык должен быть органично вплетен в контекст, значимый для самого ребенка. Школьнику необходимо четко представлять конечный результат своих усилий, а также осознавать общий алгоритм и место конкретного действия в общей схеме формируемого умения.

С этой целью целесообразно применять такие методы развития положительной мотивации к выполнению учебных заданий у младших школьников, как игровой и проблемный, «ситуация успеха».

Следующее педагогическое условие эффективного формирования регулятивных УУД у младших школьников – организация индивидуальной и подгрупповой работы с обучающимися с учетом их возрастных и индивидуальных особенностей.

Реализация данного условия опирается на принципы системно-деятельностного подхода. В рамках этой парадигмы индивидуальная и малогрупповая работа нацелена, прежде всего, на становление и отработку регулятивных универсальных учебных действий у младших школьников [5].

В ходе групповой работы учащиеся:

- отрабатывают навыки работы с образцом, подробным образцом, стандартом для самопроверки;
- замечать, на каком именно этапе возникло затруднение, и анализировать его причины;
- практикуются в соотнесении своих действий с освоенными алгоритмами, что помогает осознанно определить дефицит знаний или умений, мешающих продвинуться в решении задачи;
- строить проект для выхода из трудности (цель, тема, план, сроки, метод, средства).

Параллельно с этим дети осваивают новые способы действий и закрепляют их применение — сначала для преодоления конкретной трудности, а затем и при выполнении однотипных заданий, что способствует переносу навыка в аналогичные учебные ситуации.

Педагогу необходимо гибко регулировать как коллективную, так и индивидуальную активность детей, смещая акцент с пассивного восприятия информации на активное, осознанное действие. Именно такой вектор взаимодействия позволяет в полной мере реализовать принципы личностно-ориентированного образования.

Одним из перспективных подходов к решению данной задачи может стать коллективный способ обучения. Его внедрение предполагает трансформацию не только структуры и организации учебного процесса, но и перестройку взаимодействия между учителем и учениками, что, в свою очередь, создаёт благоприятную среду для становления регулятивных универсальных учебных действий [4].

Что касается индивидуальной работы, то она даёт младшим школьникам возможность самостоятельно отработать новый способ действия на типовых заданиях и сверить результат с эталоном. Если в ходе самопроверки обнаруживаются ошибки, у ребёнка появляется шанс проанализировать их причины и своевременно внести коррективы. Кроме того, такая форма работы помогает учащимся осознанно определять границы применимости полученных знаний, встраивать их в уже имеющуюся систему представлений и постепенно доводить необходимые навыки до уровня автоматизма [2].

Резюмируя вышесказанное, можно утверждать, что успешность становления регулятивных УУД в младшем школьном возрасте напрямую зависит от комплексного внедрения ряда условий. К таковым относятся: диверсификация форматов урочной и внеурочной активности, интеграция проектных методик в образовательный процесс, целенаправленная работа над учебной мотивацией, а также дифференцированный подход при организации работы, учитывающий психофизиологические особенности детей.

Список литературы

1. Аксенова Н.И. Формирование метапредметных образовательных результатов за счет реализации программы формирования универсальных учебных действий по ФГОС НОО // Актуальные задачи педагогики: материалы Междунар. науч. конф. (г. Чита, декабрь 2011 г.). – Чита: Молодой ученый, 2011. – С. 94–100.

2. Котькина Е.А., Рябова Н.В. Исследование формирования универсальных учебных регулятивных действий младших школьников в проектной деятельности // Современные наукоемкие технологии. – 2026. – № 5 – С. 216–223.

3. Лушников И.Д., Ногтева Е.Ю. Формирование универсальных учебных действий в технологиях проектной и учебно-исследовательской деятельности обучающихся: пособие для учителя. – Вологда: Вологодский институт развития, 2013. – 174 с.

4. Формирование универсальных учебных действий в основной школе: от действия к мысли. Система заданий: пособие для учителя / Под ред. А.Г. Асмолова. – М.: Просвещение, 2010. – 159 с.

5. Хуторской А.В. Формы, методы и приемы обучения. Практикум по дидактике и современным методикам обучения. – СПб. : Питер, 2004. – 541 с.

© Черкашина П.С., 2026

DOI 10.46916/18062026-3-978-5-00276-122-7

**МЕЖДИСЦИПЛИНАРНАЯ ИНТЕГРАЦИЯ ПРЕДМЕТНОЙ ОБЛАСТИ
«ИСТОРИЯ РОССИИ» В УСЛОВИЯХ ЦИФРОВИЗАЦИИ СИСТЕМЫ
ВЫСШЕГО ОБРАЗОВАНИЯ**

Рогачев Сергей Владимирович

магистрант 2 курса

направление подготовки 44.04.02

«Психолого-педагогическое образование»

профиль «Информационно-коммуникационные технологии

и управление в системе образования»

ФГБОУ ВО «Северо-Восточный государственный университет»

Научный руководитель: **Третьяк Ирина Георгиевна**

канд. пед. наук, доцент,

руководитель магистерской программы

по направлению подготовки 44.04.02

«Психолого-педагогическое образование»

ФГБОУ ВО «Северо-Восточный государственный университет»,

член-корреспондент Международной академии наук

педагогического образования

Аннотация: В содержании данной статьи раскрывается важность и значимость междисциплинарной интеграции предметной области «История России» в условиях цифровизации на примере подготовки бакалавров направления подготовки 44.03.05 Педагогическое образование (с двумя профилями подготовки) профиль «История и общественные науки». Проводится комплексный анализ на основе проведённого эмпирического исследования студентов 1–5 курсов данного профиля подготовки с целью выявления особенностей использования цифровых технологий и реализации междисциплинарного подхода в преподавании дисциплин цикла «История России».

Ключевые слова: междисциплинарная интеграция, предметная область, бакалавриат, цифровизация, цифровая трансформация, электронные образовательные ресурсы, онлайн-платформы, технологии виртуальной и дополненной реальности, инструменты искусственного интеллекта, электронные библиотечные системы, LMS-платформы.

**INTERDISCIPLINARY INTEGRATION OF THE SUBJECT AREA
«HISTORY OF RUSSIA» IN THE CONTEXT OF DIGITALIZATION
OF THE HIGHER EDUCATION SYSTEM**

Rogachev Sergey Vladimirovich

Scientific adviser: **Tretyak Irina Georgievna**

Abstract: The content of this article reveals the importance and significance of the interdisciplinary integration of the subject area «History of Russia» in the context of digitalization using the example of bachelor's degree training in the field of 44.03.05 Pedagogical education (with two training profiles) profile «History and social Sciences». A comprehensive analysis is carried out based on an empirical study of students of 1-5 courses of this training profile in order to identify the features of the use of digital technologies and the implementation of an interdisciplinary approach in teaching the disciplines of the «History of Russia» cycle.

Key words: interdisciplinary integration, subject area, bachelor's degree, digitalization, digital transformation, electronic educational resources, online platforms, virtual and augmented reality technologies, artificial intelligence tools, electronic library systems, LMS platforms.

Актуальность. Современная образовательная система, находясь в условиях цифровой трансформации, демонстрирует необходимость формирования у студентов как предметных знаний, так и комплекса профессиональных компетенций, включающих аналитическое мышление, исследовательские навыки и способность к междисциплинарному взаимодействию. Особую значимость данная проблема приобретает в условиях цифровизации высшего образования для гуманитарных дисциплин, в частности при изучении курса «История России», который выполняет когнитивную и ценностно-воспитательную функцию.

Рассмотрение междисциплинарной интеграции возможно через призму нормативно-правового регулирования. Так, в Федеральном законе «Об образовании в Российской Федерации» от 29.12.2012 № 273-ФЗ в ст. 2 указывается, что образовательная программа может включать интеграцию различных видов образовательных программ и содержание программы, адаптированное под особые образовательные потребности обучающихся, что

косвенно отражает идею взаимосвязи разных дисциплин и подходов в обучении [6].

Группа авторов, среди которых И. О. Котлярова и А. Д. Чувашова, считают, что междисциплинарная интеграция в современном образовательном процессе представляет собой объективно обусловленное направление развития педагогической теории и практики, связанное с изменением характера научного знания, профессиональной деятельности и требований к результатам образования [2].

В свою очередь Ю. С. Токарева указывает, что междисциплинарная интеграция в современном образовательном процессе является одной из ключевых характеристик развития высшей школы и отражает объективные изменения в социально-экономической и профессиональной сферах [5].

А. А. Таганова считает, что междисциплинарность выступает как способ углубления предметной подготовки, так и как инструмент формирования системного мышления у обучающихся, что особенно актуально в контексте современных требований к компетентностной модели выпускника [4]. В условиях стремительно меняющейся социальной и профессиональной среды, образовательный процесс должен обеспечивать готовность студентов применять знания в комплексных ситуациях, в которых границы между дисциплинами становятся условными и требуют интегративного подхода.

Анализ образовательной программы подготовки будущих педагогов по профилю «История и общественные науки» в ФГБОУ ВО «СВГУ» показывает, что цифровые элементы постепенно включаются в структуру профессиональной подготовки. Использование электронных библиотечных систем, LMS-платформ, цифровых презентаций, мультимедийных материалов и онлайн-ресурсов становится обязательным элементом образовательного процесса. Вместе с тем уровень системности цифровой интеграции остается неоднородным. В ряде случаев цифровые технологии используются преимущественно как вспомогательный инструмент передачи информации, тогда как их исследовательский и междисциплинарный потенциал реализуется не полностью.

Особенно значимой данная проблема становится применительно к преподаванию предметной области «История России», под которой мы будем понимать всю совокупность объектов, явлений и процессов из реального мира, которые изучаются в рамках дисциплины (или предмета) «История России».

Специфика исторического знания требует и запоминания фактов и дат, и развития навыков анализа причинно-следственных связей, сопоставления различных исторических интерпретаций, критической оценки источников и понимания взаимосвязи исторических процессов с современными общественными явлениями. В условиях цифровизации данные задачи усложняются необходимостью работы с большими массивами информации, цифровыми архивами, электронными историческими базами данных и мультимедийным контентом.

В результате междисциплинарная интеграция предметной области «История России» в современных условиях предполагает не механическое соединение различных дисциплин, а формирование единого образовательного пространства, в котором исторические знания используются во взаимосвязи с обществознанием, педагогикой, культурологией, социологией и цифровыми образовательными технологиями. Подобный подход обеспечивает более высокий уровень понимания исторических процессов и позволяет приблизить образовательный процесс к современным требованиям цифрового общества.

В соответствии с Распоряжением Правительства РФ от 21 декабря 2021 г. № 3759-р «Об утверждении стратегического направления в области цифровой трансформации науки и высшего образования» современные образовательные программы должны быть гибкими, модульными и ориентированными на индивидуальные образовательные траектории. Междисциплинарная интеграция в данном случае выступает как содержательным, так и организационным принципом, определяющим структуру и технологии обучения [3].

Важным аспектом является интеграция цифровых технологий в традиционное образование, которая способствует развитию гибридных форм обучения. Совмещение аудиторных занятий с онлайн-ресурсами позволяет студентам самостоятельно контролировать темп обучения, выбирать методы усвоения информации и глубже погружаться в исторические темы. Данный подход повышает эффективность формирования учебных компетенций, включая систематизацию знаний, навыки анализа и критической оценки источников, а также умение использовать междисциплинарные подходы в историческом исследовании [1].

Базой нашего эмпирического исследования выступило ФГБОУ ВО «Северо-Восточный государственный университет», кафедра социальных и гуманитарных наук. В качестве респондентов были выбраны студенты 1–5 курсов направления подготовки 44.03.05 «Педагогическое образование (с двумя

профилями подготовки)»; профиль подготовки: «История и общественные науки».

Документальной основой эмпирической части выступил учебный план бакалавриата по направлению подготовки 44.03.05 «Педагогическое образование (с двумя профилями подготовки)»; профиль подготовки: «История и общественные науки». Обращение к учебному плану необходимо потому, что позволяет установить, какие дисциплины образуют содержательную базу междисциплинарной интеграции и какие учебные компоненты обеспечивают цифровую подготовку студентов. В учебном плане представлены дисциплины «История России», «Основы российской государственности», «Философия», «Технологии цифрового образования», «Методы проектной деятельности», «Методы количественного и качественного анализа данных», «Теория и методика обучения истории», «Отечественная история», «Современная история России», «Источниковедение», «Архивоведение», «Музееведение», «История религии России», «Общая социология и политология», «Общая экономическая теория», «Историческая демография и география», «Краеведение», «История Северо-Востока России с древнейших времен до начала XXI века», «История родного края и школьное обучение», «ИКТ в работе учителя истории и обществознания», «Специальные информационные технологии». Данная структура показывает, что образовательная программа уже содержит потенциальные условия для междисциплинарной интеграции истории России с социально-гуманитарными, методическими, регионоведческими и цифровыми дисциплинами.

Особое значение имеет то, что междисциплинарная интеграция в рамках данной образовательной программы рассматривается на нескольких уровнях. Так, на содержательном уровне история России связывается с обществознанием, философией, социологией, политологией, экономикой, религиоведением, культурологией и географией (исторический процесс не может быть раскрыт без анализа социальных институтов, политических систем, экономических отношений, культурных трансформаций и территориальных факторов). В свою очередь на источниковедческом уровне интеграция обеспечивается через работу с историческими источниками, архивными материалами, музейными коллекциями, цифровыми базами и электронными архивами, что позволяет объединить традиционное источниковедение с информационными технологиями. Далее на методическом уровне история

России включается в систему подготовки будущего учителя через дисциплины, связанные с теорией и методикой обучения истории и обществознанию.

На цифровом уровне интеграция обеспечивается через дисциплины, ориентированные на технологии цифрового образования, ИКТ в работе учителя истории и обществознания, специальные информационные технологии, методы проектной деятельности и методы количественного и качественного анализа данных. При этом цифровые ресурсы выполняют не только самостоятельную, но и интегративную функцию, связывая перечисленные уровни между собой. Например, инструменты количественного анализа данных (из дисциплин цифрового уровня) позволяют студенту на материале исторической статистики (история России) применять методы, осваиваемые в социологии и экономике (содержательный уровень), работая при этом в среде электронных таблиц или специализированного программного обеспечения (далее – ПО). А электронные архивы и базы данных (цифровой и источниковедческий уровни) создают основу для междисциплинарных проектов, объединяющих историю, краеведение и музееведение.

Под цифровыми ресурсами в данном исследовании понимаются: электронные образовательные платформы (LMS), инструменты визуализации исторических данных (таймлайны, ГИС-карты), базы исторических источников (электронные архивы, библиотеки), средства коммуникации для проектной работы, а также программное обеспечение для количественного и качественного анализа данных (SPSS, NVivo, Excel и аналоги). Именно эти ресурсы становятся тем «мостиком», который позволяет переносить методы и содержание одних дисциплин в другие, обеспечивая подлинную междисциплинарность.

Объект эмпирического исследования – образовательный процесс по освоению предметной области «История России» в условиях цифровизации высшего образования.

Предмет эмпирического исследования – организационно-методические условия междисциплинарной интеграции предметной области «История России» с использованием цифровых образовательных ресурсов в образовательной программе бакалавриата.

Цель эмпирического исследования состоит в выявлении особенностей использования цифровых технологий и реализации междисциплинарного подхода в преподавании дисциплин цикла «История России».

Анкетирование выбрано как **основной метод** сбора эмпирического материала, поскольку позволяет за ограниченный период получить сопоставимые данные от разных групп респондентов. Данный метод предоставляет возможность сочетать количественные и качественные элементы анализа. Анкетирование проводилось в анонимной форме. Инструментарий включал закрытые вопросы, направленные на количественную фиксацию ответов, и открытые вопросы, позволяющие получить предложения студентов по совершенствованию преподавания дисциплины.

В исследовании участвовали 24 студента 1–5 курсов. Студенческая выборка распределена неравномерно и для большей наглядности отражена в таблице 1.

Таблица 1

Характеристика выборки эмпирического исследования

Группа респондентов	Количество респондентов	Доля в общей студенческой выборке, %	Исследовательское значение группы
Студенты 1 курса	6	25,0	Отражают этап первичной адаптации к изучению дисциплины «История России» в вузе
Студенты 2 курса	7	29,2	Позволяют оценить восприятие дисциплины на этапе усложнения исторического материала и причинно-следственных связей
Студенты 3 курса	5	20,8	Позволяют выявить отношение к практическому применению исторических знаний и цифровых ресурсов
Студенты 4 курса	2	8,3	Отражают восприятие междисциплинарности на этапе расширенного освоения смежных дисциплин
Студенты 5 курса	4	16,7	Позволяют связать изучение истории России с педагогической практикой и готовностью применять цифровые технологии
Всего студентов	24	100,0	Формируют локальную студенческую выборку пилотного исследования

Обработка материалов проводилась по двум направлениям, в частности количественная обработка включала подсчет абсолютного числа ответов и расчет долей в процентах внутри каждой учебной группы. Качественный анализ направлен на интерпретацию открытых ответов и выявление смысловых тенденций, связанных с запросом студентов на расширение цифровых, интерактивных и междисциплинарных форм обучения. При интерпретации данных учитывалось, что анкетирование отражает субъективную оценку студентов, поэтому полученные результаты характеризуют восприятие обучающимися собственного учебного опыта.

Результаты. Приведем некоторые результаты проведенного анкетирования студентов, сначала студентов первого курса. Они свидетельствуют о достаточно устойчивой и однородной оценке освоения дисциплины. Все опрошенные указали средний уровень базовых знаний по истории России. Студенты не демонстрируют завышенной самооценки, но одновременно не фиксируют выраженный дефицит знаний. Средний уровень самооценки можно рассматривать как типичный для начального этапа обучения в вузе, когда школьная база уже имеется, но системное понимание исторических процессов, работа с источниками и междисциплинарные связи требуют развития. На рис. 1 отражена самооценка базового уровня знаний по дисциплине «История России» студентами первого курса.



Рис. 1. Самооценка базового уровня знаний по дисциплине «История России» студентами первого курса, чел.

Однородность ответов по данному вопросу показывает, что студенты первого курса воспринимают свои знания как достаточные для продолжения обучения. Для исследования междисциплинарной интеграции данная тенденция имеет принципиальное значение.

Междисциплинарные задания, связанные с правом, обществознанием, культурологией, экономикой и цифровым анализом исторических данных,

требуют и наличия фактической базы, и способности применять ее в новой познавательной ситуации. Поэтому средняя самооценка знаний указывает на необходимость постепенного включения таких заданий, без чрезмерной перегрузки первокурсников сложными исследовательскими форматами.

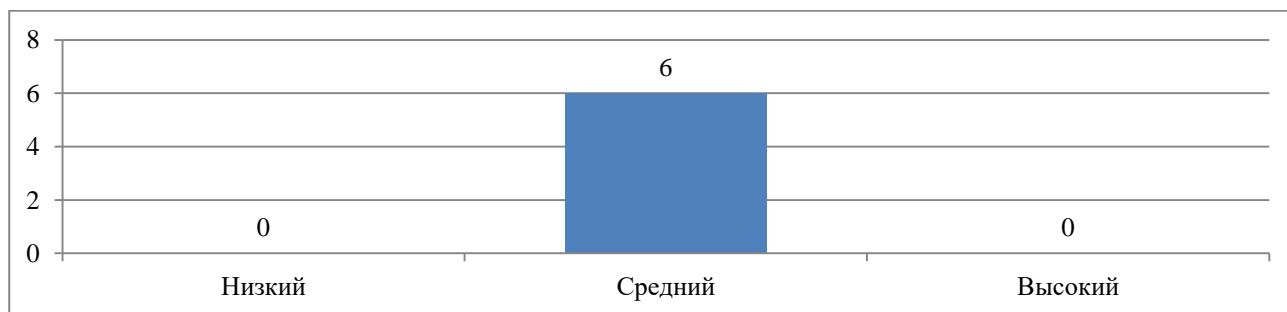
Большинство первокурсников указали, что часто используют цифровые ресурсы при обучении. Отсутствие ответов «никогда» показывает, что цифровые ресурсы уже являются обычным элементом учебной деятельности студентов. При этом наличие группы, использующей их только иногда, свидетельствует о неоднородности цифровых практик. Вероятно, цифровые инструменты применяются как дополнительное средство поиска информации, подготовки к занятиям или просмотра учебных материалов. На рис. 2 отражены виды цифровых ресурсов, используемых студентами первого курса.



Рис. 2. Виды цифровых ресурсов, используемых студентами первого курса, %

Наиболее востребованными цифровыми ресурсами среди студентов первого курса являются видеоматериалы и электронные учебники – каждый из этих вариантов был выбран пятью респондентами. При этом онлайн-платформы указали три студента, презентации – два студента, мобильные приложения не были выбраны ни одним респондентом. Данная структура ответов показывает, что первокурсники ориентированы преимущественно на ресурсы, выполняющие объяснительную и справочную функцию. Видеоматериалы позволяют визуализировать исторические события, электронные учебники обеспечивают доступ к систематизированному содержанию, а онлайн-платформы используются менее устойчиво. Низкая представленность мобильных приложений указывает на то, что мобильный формат пока не воспринимается студентами как значимый инструмент изучения истории.

Далее укажем некоторые результаты, полученные нами в процессе анкетирования студентов третьего курса, у которых в учебном плане появляются дисциплины, связанные с проектной деятельностью. На рис. 3 представлены виды цифровых ресурсов, используемых студентами третьего курса.

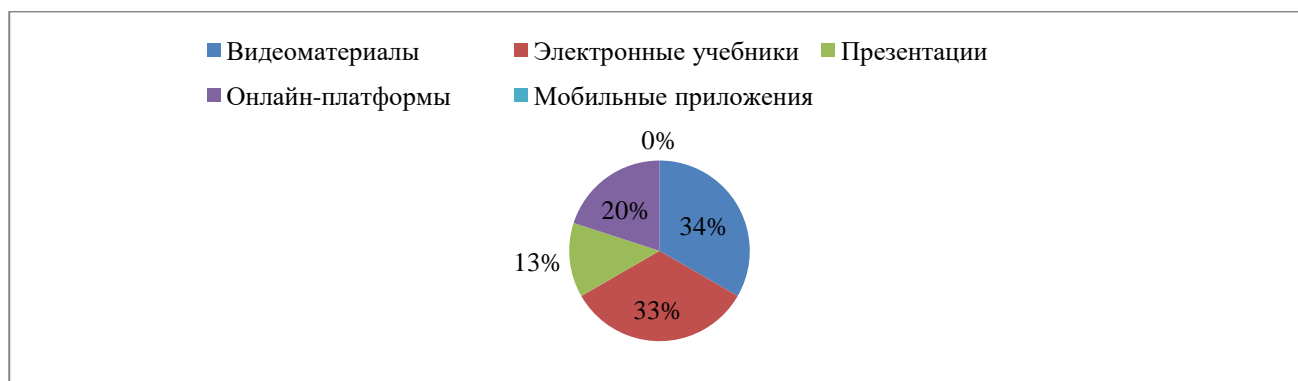

Рис. 3. Виды цифровых ресурсов, используемых студентами третьего курса, %

Наиболее востребованными ресурсами у студентов третьего курса остаются видеоматериалы, которые указали все 5 респондентов. Результат подтверждает устойчивую значимость визуального формата при изучении исторических дисциплин. Вместе с тем важным отличием третьего курса является активное использование онлайн-баз, которые отметили 4 респондента. Так, электронные архивы и система управления обучением выбраны двумя студентами.

В контексте междисциплинарной интеграции цифровые технологии особенно значимы тогда, когда используются и для демонстрации материала, и для организации работы с источниками, картами, статистическими данными, архивными документами и визуальными материалами. Поэтому положительная оценка цифровых технологий студентами третьего курса подтверждает наличие готовности к более сложным форматам изучения истории России.

Междисциплинарный подход в преподавании истории России имеет особое значение, поскольку исторические процессы невозможно полноценно раскрыть только через хронологическое описание событий. Ответы студентов третьего курса показывают, что такие связи уже воспринимаются как часть образовательного процесса, но наличие варианта «частично» указывает на необходимость дальнейшей систематизации междисциплинарной работы. На рисунке 4 отражена оценка развития компетенций студентами третьего курса.

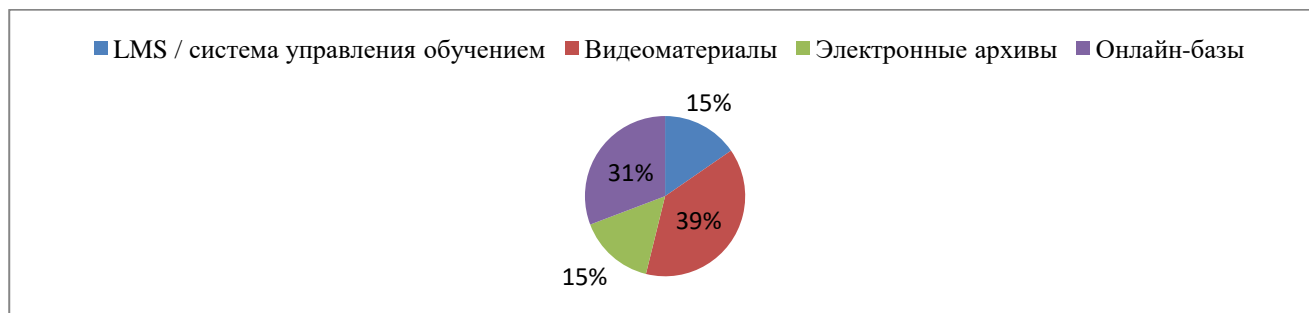

Рис. 4. Оценка развития компетенций студентами третьего курса, баллы

Особый интерес представляют результаты анкетирования студентов пятого курса, у которых в учебном плане имеются в наличии не только учебные дисциплины, но и практико-ориентированные. В выборку вошли 4 респондента. Анкета для пятого курса ориентирована на оценку уровня знаний по истории России с учетом педагогических практик, применения исторических знаний в профессиональной деятельности, готовности использовать цифровые технологии и оценки полезности отдельных компетенций. На рисунке 5 отражена самооценка уровня знаний студентами пятого курса.

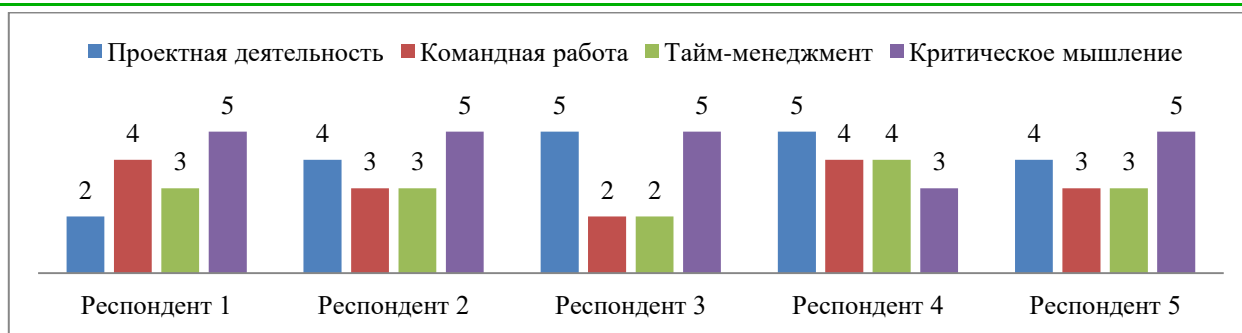

Рис. 5. Самооценка уровня знаний по истории России студентами пятого курса, %

Большинство студентов пятого курса оценили уровень своих знаний как средний, один респондент указал высокий уровень. Низких оценок не зафиксировано – данный результат показывает, что к выпускному этапу обучения студенты сохраняют достаточно сдержанную, но положительную самооценку исторической подготовки. Важно, что вопрос был связан с опытом педагогических практик. Поэтому ответы отражают и учебное восприятие дисциплины, и способность соотнести историческое знание с будущей профессиональной деятельностью.

Все студенты пятого курса указали готовность применять цифровые технологии в профессиональной деятельности. Данный результат показывает,

что цифровизация на старшем этапе обучения уже используется не только как учебный инструмент, но и как профессионально-педагогический. Если на младших курсах цифровые ресурсы рассматриваются как средство подготовки и понимания материала, то на пятом курсе воспринимаются как инструмент будущей работы учителя. Особое значение имеет то, что все респонденты считают влияние цифровых технологий на качество обучения сильным. Однако уровень цифровизации обучения все студенты оценили как средний.

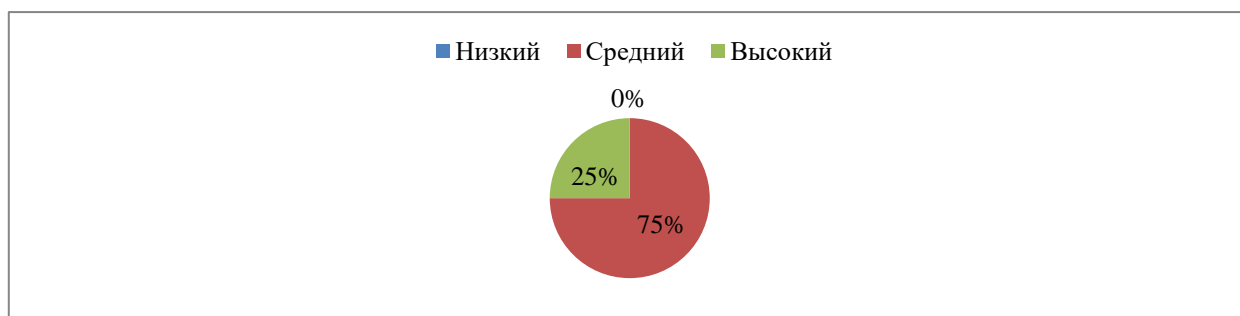
Большинство студентов пятого курса считают, что междисциплинарный подход используется, а цифровые технологии применяются для междисциплинарной интеграции. Отрицательных ответов не зафиксировано. Данный результат показывает, что к выпускному курсу студенты уже видят связь между историей России, смежными дисциплинами и цифровыми средствами обучения. Данное положение соответствует содержанию учебного плана, в котором историческая подготовка соединяется с обществоведческим, методическим, региональным, архивным, музейным и цифровым компонентами. При этом все респонденты оценивают цифровизацию обучения как среднюю. Данный показатель нельзя рассматривать как отрицательный, но указывает на незавершенность цифровой трансформации образовательного процесса.

Открытые ответы студентов пятого курса подтверждают запрос на обновление форм преподавания. Часть респондентов не дали конкретных предложений, но один ответ указывает на необходимость более серьезного использования цифровых технологий в обучении, поскольку школьники быстро привыкают к новым технологиям, а старые форматы обучения становятся менее актуальными. Данное замечание имеет важное методическое значение – показывает, что выпускники осознают изменение образовательной среды и понимают необходимость использования цифровых инструментов в будущей педагогической деятельности.

Итак, результаты пятого курса демонстрируют наиболее выраженную связь между историческим знанием, педагогической практикой, цифровыми технологиями и профессиональной готовностью. История России на данном этапе воспринимается как содержание будущей педагогической деятельности, требующее современных способов представления, объяснения и междисциплинарного раскрытия.

Заключение. Проведенное нами анкетирование показало, что на младших курсах цифровые ресурсы используются преимущественно как

средство понимания и визуализации учебного материала. Студенты первого курса часто обращаются к видеоматериалам и электронным учебникам, поскольку данные ресурсы помогают воспринимать содержание дисциплины более наглядно. На втором курсе цифровая среда становится более устойчивой частью учебной деятельности, а среди используемых ресурсов появляются электронные архивы и онлайн-курсы. В свою очередь на третьем курсе цифровизация приобретает более исследовательский характер. Студенты используют онлайн-базы, электронные архивы и систему управления обучением. Одновременно возрастает восприятие междисциплинарного подхода как реально присутствующего элемента образовательного процесса. На четвертом курсе выявляется активное использование исторических знаний в других дисциплинах, что подтверждает междисциплинарную направленность подготовки. Кроме того, на пятом курсе цифровизация связывается уже с будущей профессиональной деятельностью, педагогической практикой и готовностью использовать цифровые технологии в работе учителя. Важным общим результатом является устойчиво высокая оценка критического мышления на старших курсах. В условиях цифровизации данная компетенция приобретает особое значение, поскольку увеличивается объем доступных материалов, а значит, возрастает необходимость их проверки, отбора и осмысления.

Наше эмпирическое исследование носило пилотный характер, что требует аккуратности в выводах, но позволяет выявить важные локальные тенденции в цифровизации и междисциплинарной интеграции предметной области «История России».

Список литературы

1. Журтова А. А. Опыт использования цифровых технологий и контент-анализа в отечественных историографических исследованиях / А.А. Журтова, П.А. Кузьминов // Гуманитарные и юридические исследования. – 2025. – № 4. – С. 607–614.

2. Котлярова И. О. Аспекты междисциплинарной интеграции технических и лингвистических дисциплин в инженерном образовании / И.О. Котлярова, А.Д. Чувашова // Вестник Южно-Уральского государственного университета. Серия: Образование. Педагогические науки. – 2025. – № 3. – С. 66–75.

3. Распоряжение Правительства РФ от 21 декабря 2021 г. № 3759-р «Об утверждении стратегического направления в области цифровой трансформации науки и высшего образования». URL: <https://www.garant.ru/products/ipo/prime/doc/403203308/> (дата обращения 10.06.2026).

4. Таганова А. А. Междисциплинарная методология ситуационного подхода в огневой подготовке обучающихся высших учебных заведений МВД России / А.А. Таганова, А.А. Попов // Проблемы современного педагогического образования. – 2025. – С. 402–404.

5. Токарева Ю. С. Междисциплинарная интеграция как средство формирования финансовой грамотности студентов вузов / Ю.С. Токарева, Н.В. Кононенко, Н. Ю. Заречнов, Г. Д. Тонких // Самарский научный вестник. – 2022. – № 3. – С. 327–332.

6. Федеральный Закон «Об образовании в Российской Федерации». URL: https://www.consultant.ru/document/cons_doc_LAW_140174/ (дата обращения 06.05.2026).

© Рогачев С.В., 2026

DOI 10.46916/18062026-4-978-5-00276-122-7

ВОЗМОЖНОСТИ ПРЕОДОЛЕНИЯ ЦИФРОВОГО НЕРАВЕНСТВА В СИСТЕМЕ ОБРАЗОВАНИЯ

Стахова Анна Владиславовна

магистрант 2 курса

направления подготовки 44.04.02

«Психолого-педагогическое образование»

профиль «Психология и педагогика организации воспитания детей и
молодёжи и социального партнёрства»

ФГБОУ ВО «Северо-Восточный государственный университет»

Научный руководитель: **Третьяк Ирина Георгиевна**

канд. пед. наук, доцент,

руководитель магистерской программы

по направлению подготовки 44.04.02

«Психолого-педагогическое образование»

ФГБОУ ВО «Северо-Восточный государственный университет»,

член-корреспондент Международной академии наук

педагогического образования

Аннотация: В данной статье проводится комплексная характеристика цифровой социализации и цифрового неравенства; вводится понятие «воспитательно-образовательная среда», раскрываются ее взаимосвязанные компоненты. Перечисляется ряд факторов, которые показывают существование цифрового неравенства в воспитательно-образовательной среде и возможные пути их преодоления.

Ключевые слова: цифровое неравенство, цифровая трансформация, цифровые платформы, цифровые инструменты, цифровая грамотность, цифровые навыки, цифровая социализация, воспитательно-образовательная среда.

OPPORTUNITIES TO OVERCOME DIGITAL INEQUALITY IN THE EDUCATION SYSTEM

Stakhova Anna Vladislavovna

Scientific adviser: **Tretyak Irina Georgievna**

Abstract: This article provides a comprehensive description of digital socialization and digital inequality; introduces the concept of «educational environment», reveals its interrelated components. A number of factors are listed that show the existence of digital inequality in the educational environment and possible ways to overcome them.

Key words: digital inequality, digital transformation, digital platforms, digital tools, digital literacy, digital skills, digital socialization, educational environment.

Актуальность. Современный мир находится в стадии глубокой цифровой трансформации, затрагивающей все сферы жизни, и система образования-воспитания детей не является исключением. В 2025–2026 гг. цифровое неравенство продолжает оставаться одной из наиболее острых и многоаспектных глобальных проблем, существенно влияющих на качество и доступность образования. Сегодня оно проявляется не только в разнице между наличием и отсутствием Интернет-соединения, но и в значительном разрыве качества доступа к сети, разнообразии используемого оборудования, а также в уровне сформированности цифровых навыков у учащихся и педагогических работников.

Особую остроту эта проблема приобретает в образовательной сфере, поскольку от уровня цифровой грамотности и качества цифровых ресурсов напрямую зависят образовательные траектории, конкурентоспособность выпускников на рынке труда и их возможность полноценно участвовать в жизни современного общества. Неравномерность в доступе к цифровым технологиям и умении ими пользоваться может стать причиной углубления социального и образовательного разрыва, создавая барьеры для развития талантливых детей и молодежи из менее обеспеченных регионов или семей.

В условиях динамичного развития образовательных технологий, повсеместного внедрения цифровых платформ, дистанционных и гибридных форматов обучения, вопросы преодоления цифрового неравенства становятся критически важными для обеспечения принципов равенства возможностей и социальной справедливости в образовании. Изучение специфики проявления цифрового неравенства в образовательной системе, выявление его глубинных причин – как регионального, так и педагогического характера, а также разработка научно обоснованных мер по его нивелированию представляются своевременными и необходимыми задачами.

Таким образом, актуальность данного исследования связана не столько с физическим доступом к устройствам и интернету, сколько с различиями в качестве использования цифровых ресурсов, уровне цифровой грамотности, способности к саморегуляции, педагогическому сопровождению и безопасному поведению в цифровом пространстве. Можно сказать, что при использовании множества цифровых ресурсов, технологий, гаджетов и пр., детям и подросткам необходимо формировать навыки цифрового воспитания, т.е. целенаправленного взаимодействия в цифровом пространстве, где проводником для них станут ценности цифровой среды, а агентами цифровой социализации – педагоги и родители.

Под цифровой социализацией мы будем понимать процесс овладения и присвоения ребенком социального опыта посредством цифровых технологий. Приобретение опыта происходит в интернет-среде, в рамках социальных и медиакоммуникаций [6].

Цифровая социализация включает в себя:

1) усвоение социальных норм, ценностей и моделей поведения, но уже не только в офлайн-среде, но и в цифровом пространстве;

2) формирование цифровой идентичности (или даже нескольких виртуальных «я») – конструирование образа себя через профили, аватары, контент;

3) освоение навыков взаимодействия в онлайн-среде: от правил сетевого этикета до понимания алгоритмов соцсетей и платформ;

4) развитие цифровой грамотности – функциональной (умение пользоваться инструментами) и критической (способность проверять информацию, распознавать манипуляции);

5) встраивание в гибридную реальность, где границы между онлайн и офлайн размываются: общение, обучение, работа и досуг всё чаще объединяют оба пространства.

Ключевые отличия цифровой социализации от традиционной [5]:

– опосредованность: общение часто лишено невербальных сигналов (мимики, жестов), что меняет механизмы эмпатии и доверия;

– возможность «пробовать» разные роли и идентичности без необратимых последствий в реальной жизни;

– ускоренное распространение культурных кодов и трендов, включая молодёжные субкультуры, мемы, новые языковые формы;

– появление специфических рисков: кибербуллинг, цифровая зависимость, дезинформация и пр.

Неравное владение цифровыми инструментами и ресурсами непосредственно сказывается на воспитательно-образовательных результатах, мотивации обучающихся и обучающихся к воспитательной работе, к активной цифровой трансформации воспитательных ресурсов и эффективности педагогической деятельности.

Следовательно, можно сформулировать **проблему исследования**: есть ли необходимость изучать в современной школе проблемы цифрового неравенства и их влияния на образование в целом, особенно на воспитание, которое является частью образовательного процесса.

Методы исследования: теоретические методы: анализ, сравнение, систематизация, обобщение; эмпирические методы: наблюдение, опрос, анкетирование, обобщение результатов деятельности.

База исследования: муниципальное автономное общеобразовательное учреждение «Лицей эколого-биологический», г. Магадан.

Цель исследования: определить пути преодоления цифрового неравенства в воспитательно-образовательной среде примере МАОУ «Лицей ЭБ», г. Магадан.

Тогда, **объект исследования**: система образования; **предмет исследования**: цифровое неравенство в воспитательно-образовательной среде.

Теоретико-методологическую основу исследования составляют: основные положения системного, деятельностного подходов, научные работы в области педагогики и психологии, посвященные анализу цифрового неравенства в воспитательно-образовательной среде (на примере МАОУ «Лицей ЭБ», г. Магадан).

Современное общее образование в России, сталкиваясь с множеством изменений, пришло к осознанию важности широкого внедрения цифровых образовательных платформ. В числе российских онлайн-проектов можно выделить несколько значимых платформ: «ЯКласс» – одна из наиболее успешных инициатив Сколково, способствующая организации самостоятельной работы учащихся над предметами и подготовке к контрольным работам и экзаменам; «Фоксфорд», предлагающий онлайн-подготовку к ЕГЭ, ОГЭ и олимпиадам; «Учи.Ру», которая позволяет школьникам из различных регионов России изучать предметы в интерактивном формате; «ИнтернетУрок.Ру», предоставляющая возможность получения полного среднего образования в дистанционном формате; и «Профилум», с помощью которого можно пройти

профориентационные тесты, выбрать секцию дополнительного образования и узнать о самых востребованных и высокооплачиваемых профессиях на текущий момент. Однако большинство имеющихся российских онлайн-платформ в основном ориентированы на платное предоставление образовательных услуг, что ограничивает их способность охватывать широкую аудиторию [8, с. 60].

Цифровое неравенство является существенной характеристикой цифрового общества. Несмотря на попытки преодоления цифрового неравенства, оно, будет, видимо, углубляться, создавая разрыв между теми, кто использует цифровые технологии и теми, кто их не использует. Если неравенство доступа к цифровым технологиям преодолевается, то, напротив, увеличивается неравенство в получении и распределении информации, так как информационные ресурсы связаны с крупными компаниями и государственными структурами, контролирующими информационные потоки. Цифровое неравенство приводит к появлению цифрового капитала, способного конвертироваться в другие виды капитала, а также трансформировать онлайн активность в офлайн достижения.

Воспитательно-образовательная среда – это комплексное понятие, объединяющее условия, влияния и возможности, целенаправленно созданные для одновременного обучения и воспитания личности. Воспитательно-образовательная среда включает взаимосвязанные компоненты, к ним относятся:

1. Пространственно-предметный, он состоит из: зданий и территорий образовательных организаций; учебные помещения и их оформление; оборудование, дидактические материалы, технические средства обучения; информационные ресурсы (в т. ч. цифровые платформы).

2. Социально-психологический, представляющий собой систему взаимоотношений между педагогами, обучающимися, родителями, администрацией. Сюда же включаются традиции и нормы коллектива; психологический климат; культура общения и сотрудничества.

3. Содержательно-методический, его содержание составляют образовательные программы и учебные планы; педагогические технологии и методики (в т. ч. воспитательные); формы организации учебной и внеучебной деятельности; системы оценивания и обратной связи.

4. Организационно-управленческий. В его состав входят регламенты и локальные акты; механизмы координации взаимодействия участников;

ресурсное обеспечение (кадровое, финансовое, материально-техническое); системы мониторинга и коррекции среды.

Перечислим ключевые функции воспитательно-образовательной среды:

- образовательная: передача знаний, формирование умений и навыков, развитие когнитивных способностей.
- воспитательная: становление нравственных ориентиров, социальных ценностей, гражданской позиции, культуры поведения.
- развивающая: раскрытие творческого потенциала, поддержка индивидуальности, стимулирование саморазвития.
- социализирующая: освоение социальных ролей, норм и правил взаимодействия в обществе.
- адаптационная: создание условий психологической безопасности, снижение стресса, помощь в преодолении трудностей.

Цифровое неравенство может вызывать «социально-экономическую и политико-правовую цифровую депривацию, и цифровую фрустрацию, предусматривающую сокращение и лишение возможности удовлетворять основные потребности граждан (цифровых аборигенов)» [7, с. 119]. Российская система образования демонстрирует в целом отставание от требований рынка, вследствие чего усиливаются явления маргинализации и социальной депривации. Что касается «цифровой» депривации, речь может идти об отказе в силу тех или иных причин от возможностей, предоставляемых цифровизацией, что встречается достаточно редко. На почве «цифровых» фрустраций возникает, как утверждают исследователи, синдром упущенных возможностей.

Результаты. Остановимся на перечислении факторов, которые показывают существование цифрового неравенства в воспитательно-образовательной среде:

1. Цифровой разрыв в образовании – это неравный доступ учащихся к техническим средствам (компьютеры, планшеты, смартфоны); стабильному интернету; цифровым образовательным ресурсам; уровню цифровой грамотности (у учеников, родителей, педагогов). Цифровые разрывы могут проявляться между индивидами, группами индивидов, и чем сильнее эти барьеры, тем сложнее процесс их преодоления.

2. Низкий уровень цифровых компетенций. Практики дистанционного обучения демонстрируют «разрывы» не только во владении цифровыми навыками между педагогами и учащимися, родителями учащихся. Примечательно, что согласно данным социологических исследований,

значительная часть педагогов испытывает серьезные затруднения в работе с современными IT-инструментами, тогда как их подопечные зачастую демонстрируют куда более высокий уровень цифровой грамотности [4, с. 681].

Подобный разрыв в компетенциях между учителем и учеником становится одним из ключевых вызовов для образовательной системы, преодоление которого невозможно без комплексного переосмысления самой логики учебного процесса и активного использования гибридных форматов взаимодействия. Внедрение смешанных подходов к обучению, объединяющих проверенные педагогические методы с возможностями цифровой среды, дает ощутимые результаты в повышении качества образования. При этом современная система подготовки специалистов нуждается в глубокой трансформации: насыщении учебных программ цифровыми технологиями, расширении доли дистанционных курсов и органичном соединении классических форм преподавания с онлайн-форматами.

3. Разрывы по уровню обеспеченности цифровой инфраструктурой. Они проявляются как различия в доступе к цифровым технологиям и ресурсам между разными территориями, социальными группами или организациями. В контексте образования такие разрывы проявляются в неравномерном оснащении школ и других учебных заведений цифровыми технологиями, что влияет на качество обучения и возможности обучающихся. Кроме того, быстрое развитие современных технологий требует совершенствования навыков и умений, приведения их в соответствие с требованиями времени, однако «неадаптивность системы образования не позволяет...выполнять эту функцию» [3, с. 75] надлежащим образом.

4. Снижение способности развивать критическое мышление и доминирование визуального восприятия информации над иными» [1, с. 73]. В преодолении цифрового неравенства важная роль отводится высшей школе, именно она призвана формировать компетенции, которые необходимы для работы с цифровыми инструментами.

5. Неравномерный доступ к информационным технологиям и цифровым ресурсам. Те, кто оказывается на ее нижних ступенях, лишаются значительной части экономических, политических и социальных преимуществ. По существу, разрыв в сфере цифровых технологий зеркально отражает уже существующее расслоение общества и одновременно усиливает его. Именно поэтому данный феномен все увереннее занимает место среди ключевых факторов, определяющих положение человека в социальной структуре: цифровое

расслоение не просто копирует социальное неравенство, но и активно воспроизводит его.

б. Неравный доступ к Интернет-ресурсам и информационным системам. Наличие достаточного числа компьютеров и иной электронной техники делает учебный процесс более продуктивным, открывает широкие перспективы для дальнейшей самореализации, создает преимущества – образовательные, социальные, культурные, а также компетенции и навыки, востребованные инновационными императивами постиндустриального времени. Доступ в Интернет позволяет индивиду не только получать необходимую информацию, но и входить в мировое информационное пространство. Одного лишь наличия гаджетов, способных подключаться к сети, оказывается недостаточно – принципиально важную роль играет развитая цифровая инфраструктура и качественное сервисное обеспечение, в первую очередь, в отдаленных и сельских районах, что является первостепенно важным. Именно от уровня развития телекоммуникационной базы зависит то, насколько успешно удастся внедрить и масштабировать современные широкополосные сети как проводные, так и беспроводные.

Устранение цифрового неравенства в образовательной среде невозможно без предварительного решения проблемы цифрового разрыва в экономике отдельных регионов – это обусловлено неразрывной связью всех общественных сфер между собой. Принимая во внимание существующие финансовые ограничения, ключевым инструментом здесь должно стать выстраивание эффективного многостороннего взаимодействия. К числу его участников необходимо отнести органы власти всех уровней – от федерального до муниципального, а также учебные заведения, частных инвесторов и деловых представителей. Неравномерность развития цифровой инфраструктуры между российскими регионами, а также между городскими и сельскими территориями представляет собой ключевую проблему, преодоление которой способно заложить прочную основу для взаимовыгодного партнерства с бизнесом в данной отрасли.

Во-вторых, в последние годы, помимо технических аспектов цифрового разрыва, становится актуальной проблема изучения информационно-цифровых технологий как необходимого условия получения образования (цифровая неграмотность субъектов образовательных правоотношений) [2, с. 10].

На основе проведенной опытно-экспериментальной работы нами были определены пути, при реализации которых возможно преодоление цифрового

неравенства в воспитательно-образовательной среде (на примере МАОУ «Лицей ЭБ», г. Магадан):

1. Обеспечить доступ к технике для учащихся, например, организовать школьный пункт проката ноутбуков, предоставить доступ к компьютерным классам после уроков с целью возможности создания сайта для участия обучающихся в творческой жизни лицея.

2. Разработать методические рекомендации для учителей по работе с мобильными устройствами (смартфонами), учитывая их распространённость, для целей упрощения воспитательно-образовательного процесса.

3. Провести обучающие семинары для родителей по: основам кибербезопасности; правилам цифровой гигиены; способам контроля экранного времени.

4. Создать информационные материалы для воспитательно-образовательного процесса: памятки по безопасности в сети для детей и родителей; чек-листы по организации рабочего места и режима дня.

5. Организовать обмен опытом между родителями через онлайн-форумы или встречи, где они смогут делиться успешными практиками.

6. Проводить консультации школьных психологов для родителей и детей по вопросам: снижения усидчивости; баланса между онлайн- и офлайн-активностью; профилактики игровой зависимости.

7. Усилить информационную работу в школе: включить в программу уроки цифровой грамотности; организовать тематические классные часы по кибербезопасности.

Заключение. Цифровое неравенство в отечественном образовании носит многоуровневый характер и охватывает целый ряд взаимообусловленных сфер.

Прежде всего, обращает на себя внимание кадровый дефицит: образовательные организации испытывают острую нехватку профессионально подготовленных специалистов, что свидетельствует об ослаблении управленческих и организационных механизмов. Отдельного внимания заслуживает недостаточный уровень владения цифровыми навыками – эта проблема в равной мере затрагивает учащихся, их родителей и педагогический коллектив. Наряду с этим существенным препятствием служит слабая техническая оснащённость учебных заведений, которая не позволяет в полной мере задействовать современные технологии в образовательном процессе.

Апробация результатов: участие автора в XXX региональной научной конференции аспирантов, соискателей и молодых исследователей «Идеи, гипотезы, поиск...» (Магадан, 15 мая 2025 г.). Была опубликована статья в сборнике материалов данной конференции совместно с научным руководителем: «Проблема цифрового неравенства в образовательных организациях г. Магадана» – Новокузнецк : Издательство «Знание-М», 2025. – С. 130-136. Объем публикации составил 0,45 п. л.

Список литературы

1. Коженко Я. В. Цифровое неравенство как основа социально-экономической и правовой дискриминации в XXI веке / Я. В. Коженко, Т. П. Агафонова // Право и государство: теория и практика. – 2020. – № 8(188). – С. 72–73.
2. Кузнецова Т. Ф. Цифровизация как культурная ценность и цифровые технологии / Т. Ф. Кузнецова // Горизонты гуманитарного знания. – 2019. – № 5. – С. 3–13.
3. Мальсагова К. Б. Информационно-цифровое неравенство в современном российском обществе / К. Б. Мальсагова // Научные записки молодых исследователей. – 2016. – №. 4-5. – С. 74–79.
4. Мишон Е. В. Цифровизация медицины и потенциальные угрозы региональному здравоохранению / Е. В. Мишон // Россия: тенденции и перспективы развития. Ежегодник. – Вып. 16. – Ч. 2. – М. : ИНИОН РАН, 2021. – С. 681–683.
5. Орехов А. М. Цифровое неравенство и цифровая справедливость: социально-философские аспекты проблемы / А. М. Орехов, Н. А. Чубаров // Вестник Российского университета дружбы народов. Серия: Философия. – 2024. – № 1, Т. 28. – С. 260-272. – URL: <https://doi.org/10.22363/2313-2302-2024-28-1-260-272> (дата обращения 20.04.2026).
6. Смирнов А. В. Цифровое общество: теоретическая модель и российская действительность / А. В. Смирнов // Мониторинг общественного мнения: экономические и социальные перемены. – 2021. – № 1(161). – С. 129–153.
7. Торотоева А. М. Цифровизация общества: проблемы реализации и новые возможности / А. М. Торотоева // Социальные и гуманитарные науки.

Отечественная и зарубежная литература. Сер. 11, Социология: Реферативный журнал. – 2021. – №. 1. – С. 118–132.

8. Цифровая экономика. 2022: краткий статистический сборник. – М. : НИУ ВШЭ, 2022. – 124 с.

© Стахова А.В., 2026

DOI 10.46916/18062026-1-978-5-00276-122-7

**ВОЗМОЖНОСТИ ИСПОЛЬЗОВАНИЯ ИСКУССТВЕННОГО
ИНТЕЛЛЕКТА В ОБРАЗОВАТЕЛЬНОМ ПРОЦЕССЕ В УСЛОВИЯХ
ШКОЛЬНОГО ОБУЧЕНИЯ**

Вдовичев Данил Витальевич

магистрант 2 курса

направления подготовки 44.04.02

«Психолого-педагогическое образование»

профиль «Информационно-коммуникационные технологии

и управление в системе образования»

ФГБОУ ВО «Северо-Восточный государственный университет»

Научный руководитель: **Третьяк Ирина Георгиевна**

канд. пед. наук, доцент

руководитель магистерской программы

по направлению подготовки 44.04.02

«Психолого-педагогическое образование»

ФГБОУ ВО «Северо-Восточный государственный университет»,

член-корреспондент Международной академии наук

педагогического образования

Аннотация: В данной статье рассматриваются возможности и границы использования искусственного интеллекта в образовательном процессе в условиях школьного обучения в МАОУ «Гимназия № 24», г. Магадан. В процессе реализации опытно-экспериментальной работы решались важные задачи целенаправленной работы школы с технологиями ИИ, а также обучение педагогов и родителей правильной оценке обучающихся при организации такой работы и грамотному использованию ИИ-ресурсов.

Ключевые слова: искусственный интеллект, технологии искусственного интеллекта, интеллектуальные обучающие системы, цифровизация, образовательный процесс, учебная мотивация.

**THE POSSIBILITIES OF USING ARTIFICIAL INTELLIGENCE
IN THE EDUCATIONAL PROCESS IN SCHOOL SETTINGS**

Vdovichev Danil Vitalievich

Scientific adviser: **Tretyak Irina Georgievna**

Abstract: This article examines the possibilities and boundaries of using artificial intelligence in the educational process in the conditions of school education in the MAOU «Gymnasium No. 24», Magadan. During the implementation of the pilot work, important tasks of purposeful school work with AI technologies were solved, as well as training teachers and parents to properly evaluate students in organizing such work and the competent use of AI resources.

Key words: artificial intelligence, artificial intelligence technologies, intelligent learning systems, digitalization, educational process, educational motivation.

Актуальность. Развитие технологий искусственного интеллекта (далее – ИИ) за последние годы существенно изменило цифровую среду, в которую погружены современные школьники. Генеративные модели, адаптивные образовательные сервисы и интеллектуальные обучающие системы стали частью повседневной практики обучающихся за пределами классно-урочной работы, тогда как методическое освоение этих инструментов в школьном образовании идёт заметно медленнее. Данные опросов общественного мнения, проведённых в 2024–2025 уч. году, отражают неоднозначное отношение российского общества к применению ИИ в образовании: значительная часть опрошенных допускает использование подобных технологий в учебной деятельности, одновременно выражая обеспокоенность их влиянием на качество образовательных результатов [1];[6]. При этом самостоятельное обращение школьников к ИИ-сервисам при выполнении учебных заданий становится массовой практикой. Это противоречие между технологической действительностью и методической готовностью школы составляет сущность актуальности данной работы.

Необходимость целенаправленной работы школы с технологиями ИИ задаётся и на нормативном уровне. Федеральный государственный образовательный стандарт основного общего образования устанавливает требования к цифровой образовательной среде школы и к формированию у обучающихся универсальных учебных действий, включая умения работы с информацией в цифровой форме [5]. Национальная стратегия развития ИИ в Российской Федерации, утверждённая Указом Президента Российской Федерации от 10.10.2019 г. № 490 [3], определяет сферу образования как одно из приоритетных направлений применения ИИ. Стратегическое направление в области цифровой трансформации отрасли образования, утверждённое

распоряжением Правительства Российской Федерации от 02.12.2021 г. № 3427-р [4], фиксирует ориентиры на персонализацию обучения и формирование у обучающихся ответственного отношения к цифровой среде. В условиях, когда генеративные модели ИИ становятся частью повседневной среды школьников, реализация этих стратегических ориентиров предполагает методическую работу, выходящую за рамки традиционного освоения цифровых инструментов.

Проблема исследования заключается в поиске педагогически обоснованных условий для использования ИИ в образовательном процессе общеобразовательной школы, обеспечивающих развитие учебной самостоятельности обучающихся при одновременной минимизации рисков когнитивной разгрузки, некритического восприятия информации и снижения учебной мотивации.

Методы исследования:

– теоретические: анализ и обобщение педагогической и методической литературы, нормативных документов, результатов ранее проведённых эмпирических исследований; сравнение и классификация;

– эмпирические: опытно-экспериментальная работа, анкетирование, наблюдение, беседа, методы обработки результатов: качественный и количественный анализ полученных данных.

База исследования. Опытно-экспериментальная работа проводилась на базе Муниципального автономного общеобразовательного учреждения «Гимназия № 24» г. Магадан. В исследовании приняли участие учащиеся 8 и 10 классов (общее количество респондентов составило 32 человека) и педагоги гимназии (26 человек).

Цель исследования: выявить возможности использования ИИ в образовательном процессе общеобразовательной школы. Тогда, **объект исследования:** образовательный процесс в системе основного общего и среднего образования; **предмет исследования:** педагогические возможности и ограничения применения технологий ИИ в обучении школьников 8 и 10 классов общеобразовательной школы.

Современная школа развивается в условиях, когда цифровые технологии перестают восприниматься как вспомогательный инструмент и становятся фактором, перестраивающим содержание, методы и организационные формы обучения. Анализ этого процесса требует разграничения нескольких близких, но не тождественных понятий: информатизации, цифровизации и цифровой

трансформации образования. И. В. Роберт определяет информатизацию образования как целенаправленно организованный процесс обеспечения сферы образования методологией, технологией и практикой разработки и оптимального использования средств информационных и коммуникационных технологий, ориентированных на реализацию психолого-педагогических целей обучения и воспитания [7, с. 18]. Это определение задаёт деятельностную рамку: ключевым является не наличие техники в школе, а её педагогически обоснованное применение.

Переход от общей цифровизации школы к применению технологий ИИ связан с изменением характера образовательных инструментов. Если традиционные цифровые ресурсы предъявляют ученику заранее подготовленное содержание, то системы, основанные на методах машинного обучения и генеративных моделях, способны адаптировать материал, формулировать обратную связь и формировать новые учебные объекты в ответ на запрос. Для школьного контекста это означает появление нового класса инструментов, изменяющих не только форму работы, но и распределение учебных функций между участниками образовательного процесса.

Для подтверждения **гипотезы**, сформулированной в нашем исследовании, а именно: использование ИИ в образовательном процессе общеобразовательной школы способствует развитию учебной самостоятельности обучающихся и повышению осознанности их работы с информацией, если: 1) применение инструментов ИИ проектируется в связи с конкретными дидактическими задачами, а не как демонстрация технологии; 2) учебные задания организованы таким образом, что участие ИИ сохраняет за обучающимся позицию критической оценки полученного результата; 3) методическая работа педагога предусматривает формирование у обучающихся навыков перепроверки данных и осознанного использования ИИ-сервисов; 4) взаимодействие школы с родителями включает согласованную позицию относительно границ применения ИИ в домашней учебной работе; нами была проведена опытно-экспериментальная работа. Она включала в себя три этапа: констатирующий, формирующий и контрольный. На констатирующем этапе главной задачей являлось установление исходного уровня использования технологий ИИ обучающимися и педагогами и фиксация их позиции по отношению к применению подобных инструментов в образовательном процессе.

С этой целью нами было организовано и проведено анкетирование. Был подготовлен диагностический инструментарий – две авторские анкеты (разработанные автором исследования) для обучающихся и педагогов. Различение двух инструментов обусловлено различием субъектных позиций: обучающийся выступает как непосредственный пользователь технологий ИИ в учебной деятельности, педагог – как организатор образовательного процесса и одновременно как пользователь подобных технологий в собственной профессиональной работе. Обе анкеты предусматривали анонимное заполнение и не содержали вопросов, позволяющих установить личность респондента; результаты приводятся в обобщённом виде. Закрытые вопросы предусматривали выбор одного или нескольких вариантов из заранее определённого перечня. Для измерения отношения использовалась пятибалльная шкала Лайкерта. Завершающий блок каждой анкеты составляли открытые вопросы, позволявшие респондентам сформулировать собственную позицию в свободной форме. Разработка анкет и процедура анкетного опроса опирались на общие требования к методике педагогического анкетирования [2, с. 102].

Результаты. Ниже приведем некоторые результаты, полученные нами после проведённого анкетирования обучающихся. Такой метод позволяет охватить всю выборку, обеспечить сопоставимость ответов и сочетать количественные показатели с качественными данными открытых вопросов. Структура анкет включала тематические блоки, соответствующие задачам исследования: опыт и частота использования технологий, спектр решаемых задач, практика критической проверки результатов, информирование педагогов и родителей, а также отношение к применению ИИ, измеренное по пятибалльной шкале. Анонимный характер анкетирования был призван повысить достоверность ответов, в особенности по вопросам, затрагивающим академическую добросовестность.

На констатирующем этапе исследования участвовали 32 обучающихся и 26 педагогов МАОУ «Гимназия № 24», г. Магадан. В выборку обучающихся вошли 10 чел. из 8 кл. и 22 чел. из 10 кл.; распределение по полу составило 12 юношей (37,5%) и 20 девушек (62,5%). Выборку педагогов составили преподаватели разных предметных областей и ступеней обучения: 8 человек – естественно-научного направления, 8 – гуманитарного, 8 – преподающие предметы из нескольких областей; единичными случаями представлены социальное направление и предметы искусства и технологии.

Состав выборки обучающихся, включавшей представителей 8-х и 10-х кл., позволил соотнести данные по разным возрастным группам основной и старшей

ступеней образования. Сопоставление показывает, что практика обращения к технологиям ИИ характерна для обеих групп и не ограничивается старшим звеном, что свидетельствует о раннем включении обучающихся в работу с подобными инструментами. Результаты этого блока представлены на рисунке 1. Это обстоятельство усиливает значимость своевременного методического сопровождения: если работа по формированию ответственного отношения к ИИ откладывается до старших классов, она оказывается запоздалой по отношению к уже сложившейся практике. Полученные данные обосновывают целесообразность включения соответствующих образовательных задач уже на ступени основного общего образования.



Рис. 1. Опыт использования технологий искусственного интеллекта обучающимися (n = 32)

Распределение учебных задач, при решении которых обучающиеся обращаются к ИИ, представлено на рисунке 2. Чаще всего ИИ применяется для написания сочинений и творческих работ – 18 респондентов (58,1%), для пояснения сложных тем – 16 (51,6%), при подготовке проектных работ, рефератов и презентаций – 15 (48,4%). Вариант «делаю домашние задания, чтобы получить готовый ответ» отметили 9 респондентов (29,0%); такое же количество указало решение задач по математике, физике, химии. Распределение свидетельствует о том, что обращение к ИИ не сводится к получению готовых решений; значительная часть респондентов использует подобные инструменты для понимания учебного материала.

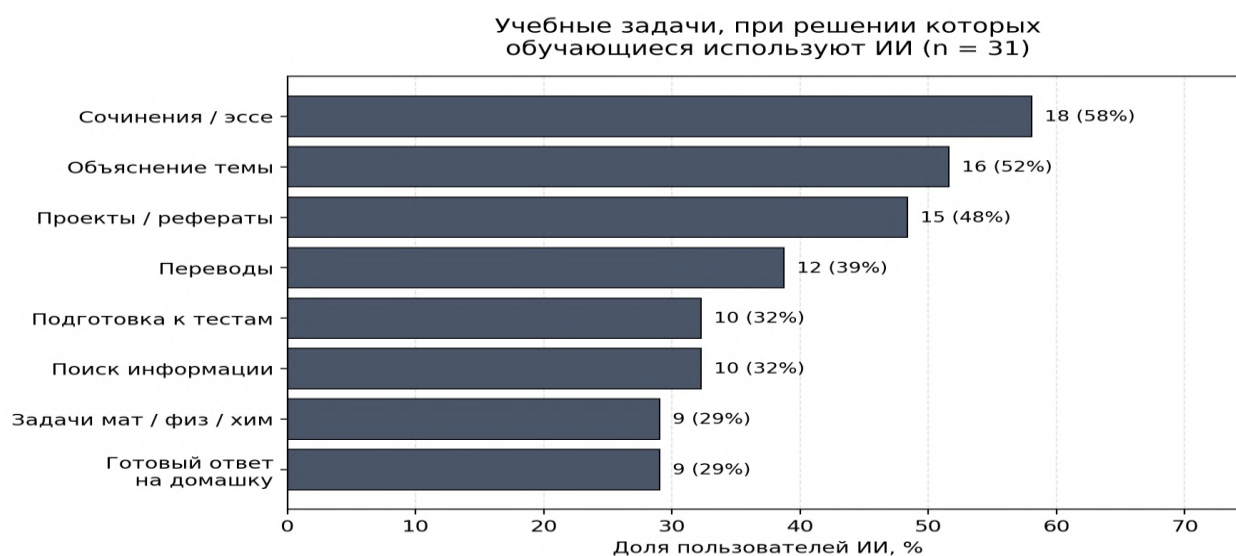

Рис. 2. Учебные задачи, при решении которых обучающиеся используют ИИ (n = 31)

Освоение технологий ИИ обучающимися имеет преимущественно неформальный характер. Самостоятельно или с помощью одноклассников и друзей с подобными сервисами познакомились 26 респондентов из 31 (83,9%); только один обучающийся отметил, что познакомился с ИИ на уроке. Привычку всегда проверять данные, полученные от ИИ, имеют 5 респондентов (16,1%); 24 респондента (77,4%) проверяют информацию иногда, если ответ кажется странным; ещё двое признались в редкой проверке. При этом 18 респондентов (58,1%) лично сталкивались с фактами некорректных или вымышленных ответов ИИ, причём 5 из них фиксируют такие случаи как частые. Распределение ответов на эти два вопроса представлено на рисунке 3.

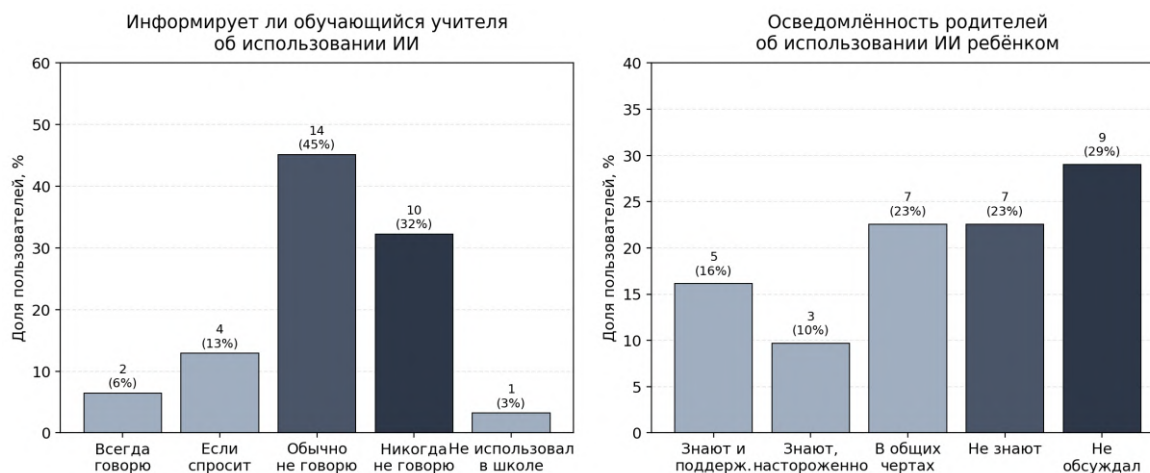

Рис. 3. Практика перепроверки информации и опыт обнаружения некорректных ответов ИИ (n = 31)

Используемые сервисы ИИ представлены на рисунке 4.

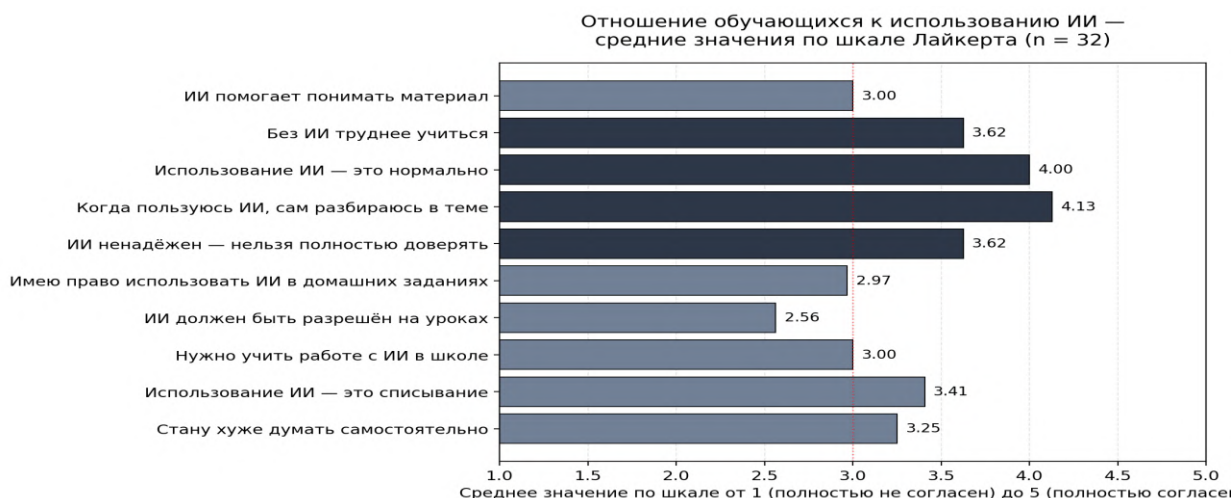

Рис. 4. Отношение обучающихся к использованию ИИ – средние значения по шкале Лайкерта (n = 32)

Целостные результаты констатирующего этапа опытно-экспериментальной работы (часть из них представлены выше) обнаружили совокупность характеристик, образующих основание для проектирования формирующего этапа исследования. Технологии ИИ составляют повседневную часть учебной деятельности обучающихся гимназии при ограниченном применении этих технологий педагогами в работе с учениками; освоение подобных инструментов протекает преимущественно неформально, без целенаправленного методического сопровождения; в школьном сообществе не сложилось согласованной нормативной рамки относительно допустимого применения ИИ; в обеих группах фиксируется готовность осваивать технологию при наличии адекватной методической поддержки.

Указанные обстоятельства определили целевую направленность разрабатываемых материалов: они должны обеспечить методическую опору педагогов в работе с технологиями ИИ на уроке, сформировать у обучающихся опыт осознанного и критического применения подобных инструментов, обеспечить согласованную позицию школы и семьи в вопросах применения ИИ в учебной работе, а также установить общешкольную нормативную рамку, фиксирующую границы допустимого использования ИИ обучающимися.

Разработанный комплект материалов включает семь взаимосвязанных компонентов: регламент использования технологий ИИ в образовательной деятельности МАОУ «Гимназия № 24»; памятку для педагогов; памятку для обучающихся; памятку для родителей; дидактические чек-листы для педагога и

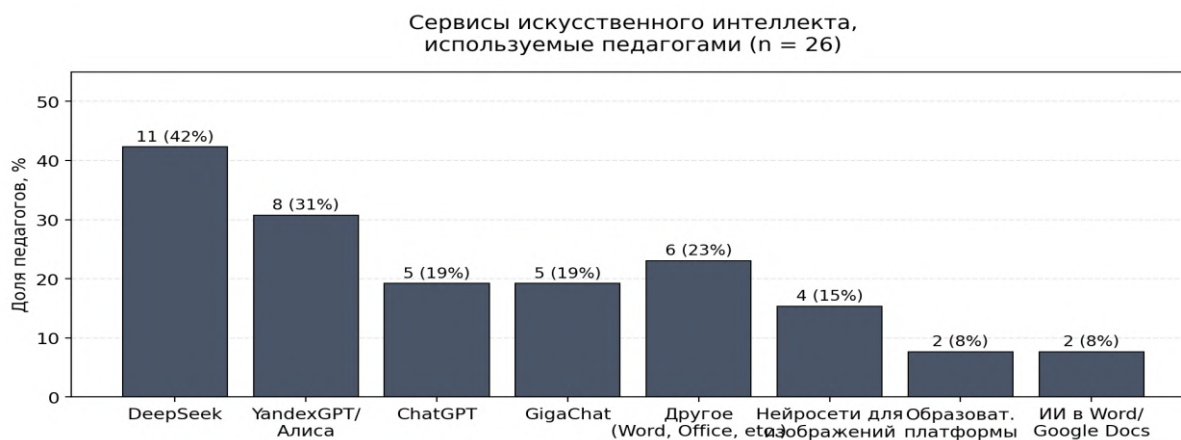
обучающегося; перечень ИИ-сервисов с описанием их функциональных возможностей и педагогического применения; памятку по формулированию запросов к ИИ. Все они представлены в итоговой работе по данной теме исследования в качестве приложений к ней.

Каждый из представленных компонентов адресован определённой категории участников образовательного процесса и решает свою педагогическую задачу; в совокупности компоненты образуют согласованный методический ресурс, обеспечивающий проведение формирующего этапа опытно-экспериментальной работы.

При разработке комплекта материалов соблюдался ряд методических принципов, вытекающих из результатов констатирующего этапа. Принцип сохранения познавательной активности обучающегося предполагает, что применение ИИ не должно подменять самостоятельную мыслительную работу, а призвано поддерживать её. Принцип обязательной критической проверки результатов ориентирует на формирование у обучающихся устойчивой практики сопоставления полученных от системы сведений с иными источниками. Принцип прозрачности предполагает открытое обсуждение факта применения ИИ в учебной деятельности между участниками образовательных отношений. Принцип согласованности позиций школы и семьи направлен на устранение противоречивых требований к обучающемуся. Перечисленные принципы определили как отбор содержания компонентов комплекта, так и форму их изложения, ориентированную на практическое применение.

Заключение. Логика построения формирующего этапа исходила из того, что разработанный комплект материалов представляет собой не разрозненный набор документов, а целостную систему, компоненты которой адресованы разным участникам образовательных отношений и согласованы между собой. Регламент задаёт общие нормы на уровне образовательной организации; памятки конкретизируют эти нормы применительно к деятельности педагогов, обучающихся и родителей; дидактические чек-листы и сценарии занятий обеспечивают применение принятых норм непосредственно в учебном процессе. Подобное построение комплекта направлено на преодоление основной проблемы, выявленной на констатирующем этапе, рассогласованности и стихийности практики применения ИИ за счёт создания согласованной системы ориентиров для всех участников образовательного процесса.

В рамках формирующего этапа предусматривается проведение цикла занятий, на которых разработанные материалы применяются непосредственно в учебной работе с обучающимися 8 и 10 классов. Формат занятий ориентирован на работу с ИИ-сервисом как объектом педагогически организованного анализа: обучающимся предлагается решить учебную задачу с использованием ИИ, после чего полученный ответ становится предметом коллективного обсуждения – оценивается его содержательная корректность, точность фактических данных, соответствие учебной задаче, выявляются типичные ошибки и неточности. Подобный формат соответствует принципу, согласно которому продуктивное использование ИИ в школьном обучении предполагает сохранение за обучающимся позиции критической оценки полученного результата. Кроме того, в рамках формирующего этапа проводились методические занятия для педагогов гимназии, на которых рассматривались разработанные памятки и чек-листы, обсуждались типичные ситуации работы с ИИ в учебной деятельности, согласовывалась общая позиция педагогического коллектива по вопросам академической честности и оценивания работ в условиях доступности ИИ.

Для оценки результативности формирующего этапа предусматривалось проведение контрольного этапа опытно-экспериментальной работы с использованием диагностического инструментария, аналогичного применённому на констатирующем этапе. Сопоставление данных констатирующего и контрольного этапов позволило установить динамику показателей по выделенным направлениям: устойчивости практики перепроверки получаемой от ИИ информации, осознанности применения ИИ при выполнении учебных заданий, открытости коммуникации обучающегося с педагогом и родителями относительно использования ИИ, владения педагогами методическими подходами к применению ИИ в учебной работе с обучающимися. В качестве индикаторов достижения целей формирующего этапа рассматриваются: повышение доли обучающихся, систематически перепроверяющих информацию от ИИ; повышение доли педагогов, применяющих ИИ в работе с обучающимися; снижение доли обучающихся, не информирующих педагога об использовании ИИ при выполнении заданий; повышение средних значений по шкале Лайкерта в утверждениях, отражающих рефлексивное отношение к технологии.

По результатам проведенной опытно-экспериментальной работы можно сделать вывод о полной реализации сформулированной гипотезы исследования. Нами также были предложены методические рекомендации педагогам и

родителям, направленные на выработку согласованной позиции школы и семьи относительно границ применения ИИ в учебной деятельности и на формирование у обучающихся навыков ответственного и критического использования цифровых интеллектуальных инструментов.

Список литературы

1. Искусственный интеллект: ваш новый лучший друг? : аналитический обзор / Всероссийский центр изучения общественного мнения (ВЦИОМ). – М., 2024. – URL: <https://wciom.ru/analytical-reviews/analiticheskii-obzor/ii-vash-novyi-luchshii-drug> (дата обращения 20.05.2026).

2. Новиков А. М. Методология научного исследования: учебное пособие / А. М. Новиков, Д. А. Новиков. – М. : Либроком, 2010. – 280 с.

3. О развитии искусственного интеллекта в Российской Федерации: Указ Президента Российской Федерации от 10 октября 2019 г. № 490 // Официальный интернет-портал правовой информации. – URL: <http://pravo.gov.ru> (дата обращения 20.05.2026).

4. Об утверждении стратегического направления в области цифровой трансформации образования, относящейся к сфере деятельности Министерства просвещения Российской Федерации : распоряжение Правительства Российской Федерации от 2 декабря 2021 г. № 3427-р // Собрание законодательства Российской Федерации. – 2021. – № 50. – Ст. 8593.

5. Об утверждении федерального государственного образовательного стандарта основного общего образования: приказ Министерства просвещения Российской Федерации от 31 мая 2021 г. № 287 // Официальный интернет-портал правовой информации. – URL: <http://pravo.gov.ru> (дата обращения 20.05.2026).

6. Пределы доверия: естественный интеллект — об искусственном: аналитический обзор / Всероссийский центр изучения общественного мнения (ВЦИОМ). – М., 2024. – URL: <https://wciom.ru/analytical-reviews/analiticheskii-obzor/predely-doverija-estestvennyi-intellekt-ob-iskusstvennom> (дата обращения 20.05.2026).

7. Роберт И. В. Современные информационные технологии в образовании: дидактические проблемы; перспективы использования / И. В. Роберт. – М. : Школа-Пресс, 1994. – 205 с.

© Вдовичев Д.В., 2026

ВЛИЯНИЕ УТРЕННЕЙ ГИМНАСТИКИ НА РАБОТОСПОСОБНОСТЬ ОБУЧАЮЩИХСЯ

Чумакова Елена Алексеевна

студент

Научный руководитель: **Карташова Елена Владимировна**

ст. преподаватель

ЕГУ им. И.А. Бунина

Аннотация: В статье рассматривается влияние утренней гимнастики на работоспособность обучающихся. Проанализировано значение физических упражнений, выполняемых после пробуждения, для активизации физиологических процессов организма и повышения уровня учебной деятельности. Выявлены основные положительные эффекты утренней гимнастики, среди которых улучшение кровообращения, повышение концентрации внимания, снижение утомляемости и укрепление здоровья. Сделан вывод о целесообразности включения утренней гимнастики в режим дня обучающихся как эффективного средства повышения работоспособности и сохранения здоровья.

Ключевые слова: физическая культура, утренняя гимнастика, работоспособность, обучающиеся, здоровье, двигательная активность, учебная деятельность.

THE IMPACT OF MORNING EXERCISES ON THE PERFORMANCE OF STUDENTS

Chumakova Elena Alekseevna

Scientific adviser: **Kartashova Elena Vladimirovna**

Abstract: The article examines the impact of morning exercises on the performance of students. The importance of physical exercises performed after waking up for activating physiological processes and improving educational performance is analyzed. The main positive effects of morning exercises are identified, including improved blood circulation, increased concentration, reduced fatigue, and better health. It is concluded that morning exercises should be included

in students' daily routines as an effective means of improving performance and maintaining health.

Key words: physical education, morning exercises, performance, students, health, physical activity, educational activity.

Современные условия обучения характеризуются высокой интеллектуальной нагрузкой, значительным объемом учебной информации и длительным пребыванием обучающихся в малоподвижном положении. Недостаток двигательной активности негативно влияет на функциональное состояние организма, способствует развитию утомления, снижению концентрации внимания и ухудшению работоспособности. В связи с этим особую актуальность приобретает поиск доступных средств укрепления здоровья и повышения эффективности учебной деятельности.

Одним из наиболее простых и эффективных способов активизации организма является утренняя гимнастика. Она представляет собой комплекс физических упражнений, выполняемых после пробуждения и направленных на подготовку организма к предстоящей деятельности. Регулярное выполнение утренней гимнастики способствует улучшению деятельности сердечно-сосудистой, дыхательной и нервной систем, а также повышению общего тонуса организма.

Цель исследования — определить влияние утренней гимнастики на работоспособность обучающихся.

Работоспособность представляет собой способность человека выполнять определенную деятельность с необходимой эффективностью в течение установленного времени. На уровень работоспособности оказывают влияние различные факторы, среди которых важное место занимает физическая активность. Недостаток движений приводит к снижению функциональных возможностей организма и ухудшению психоэмоционального состояния обучающихся.

Утренняя гимнастика способствует постепенному переходу организма от состояния сна к активной деятельности. Во время выполнения упражнений усиливается кровообращение, увеличивается снабжение тканей кислородом и питательными веществами, активизируется работа центральной нервной системы. В результате улучшается самочувствие, повышается бодрость и готовность к учебной деятельности [3, с. 111].

Особое значение утренняя гимнастика имеет для повышения умственной работоспособности. После выполнения комплекса упражнений наблюдается улучшение концентрации внимания, ускорение мыслительных процессов и повышение способности к восприятию и обработке информации. Это способствует более эффективному усвоению учебного материала и повышению качества обучения.

Регулярные занятия утренней гимнастикой оказывают положительное влияние на эмоциональное состояние обучающихся [4, с. 146]. Физические упражнения способствуют снижению уровня стресса и нервного напряжения, улучшают настроение и формируют положительный эмоциональный фон. Благоприятное психоэмоциональное состояние является важным условием успешной учебной деятельности.

Кроме того, утренняя гимнастика способствует развитию физических качеств, укреплению опорно-двигательного аппарата и профилактике нарушений осанки. Особенно это актуально для обучающихся, которые значительную часть времени проводят за письменным столом или компьютером.

Эффективность утренней гимнастики зависит от регулярности занятий, правильного подбора упражнений и учета возрастных особенностей занимающихся. Продолжительность комплекса обычно составляет от 10 до 15 минут и включает упражнения для основных мышечных групп, дыхательные упражнения и элементы растяжки [1, с. 68]. Такая нагрузка не вызывает переутомления и обеспечивает оптимальную подготовку организма к учебному дню.

Несмотря на простоту организации, многие обучающиеся пренебрегают выполнением утренней гимнастики. Основными причинами являются недостаточная мотивация, дефицит времени и отсутствие сформированной привычки к регулярным занятиям физическими упражнениями. Поэтому важной задачей образовательных организаций является популяризация здорового образа жизни и формирование у молодежи ответственного отношения к собственному здоровью [5, с. 49].

Проведенный анализ позволяет сделать вывод о том, что утренняя гимнастика является эффективным средством повышения работоспособности обучающихся. Регулярное выполнение физических упражнений после пробуждения способствует активизации физиологических процессов организма, улучшению умственной деятельности и снижению утомляемости [2, с. 274].

Использование утренней гимнастики в режиме дня обучающихся позволяет повысить уровень двигательной активности, укрепить здоровье и создать благоприятные условия для успешного обучения. Благодаря своей доступности и высокой эффективности она может быть рекомендована в качестве одного из основных элементов здорового образа жизни.

Таким образом, утренняя гимнастика оказывает комплексное положительное воздействие на организм обучающихся и способствует повышению их физической и умственной работоспособности.

Список литературы

1. Аксенова А. Н. Физическая культура и спорт : учебное пособие / А. Н. Аксенова. — Кемерово : КемГУ, 2025. — 133 с. — ISBN 978-5-8353-3179-6. — Текст : электронный // Лань : электронно-библиотечная система. — URL: <https://e.lanbook.com/book/514097> (дата обращения 12.06.2026)
2. Гилев Г. А. Физическое воспитание студентов : учебник / Г. А. Гилев, А. М. Каткова. — Москва : МПГУ, 2018. — 336 с. — ISBN 978-5-4263-0574-8. — Текст : электронный // Лань : электронно-библиотечная система. — URL: <https://e.lanbook.com/book/107383> (дата обращения 12.06.2026).
3. Физическая культура : учебник / А. С. Гречко, Ю. И. Сиренко, Т. В. Синельникова, Ю. В. Мурзин. — Омск : ОмГУ, 2023. — 200 с. — ISBN 978-5-7779-2663-0. — Текст : электронный // Лань : электронно-библиотечная система. — URL: <https://e.lanbook.com/book/383774> (дата обращения 12.06.2026)
4. Физическая культура и спорт (базовое высшее образование) : учебное пособие / Е. Д. Грязева, В. Н. Егоров, Е. О. Кашмина, Х. М. Ляшенко. — Тула : ТулГУ, 2025. — 239 с. — ISBN 978-5-7679-5637-1. — Текст : электронный // Лань : электронно-библиотечная система. — URL: <https://e.lanbook.com/book/501377> (дата обращения 12.06.2026)
5. Стеблецов Е. А. Биомеханика физических упражнений : учебник для вузов / Е. А. Стеблецов, И. И. Болдырев. — 3-е изд., стер. — Санкт-Петербург : Лань, 2026. — 220 с. — ISBN 978-5-507-54913-9. — Текст : электронный // Лань : электронно-библиотечная система. — URL: <https://e.lanbook.com/book/512061> (дата обращения 12.06.2026).

© Чумакова Е.А.

**СЕКЦИЯ
МЕДИЦИНСКИЕ
НАУКИ**

РОЛЬ АМИГДАЛЫ (МИНДАЛЕВИДНОГО ТЕЛА) В ОБРАБОТКЕ ПОВЕДЕНЧЕСКИХ РЕАКЦИЙ И ЭМОЦИЙ

Стрельникова Полина Андреевна

студент

Научные руководители: **Ахмадеева Лейла Ринатовна**

д.м.н., профессор

Липатова Елена Ефратовна

к.м.н., доцент

ФГБОУ ВО «Башкирский государственный
медицинский университет» Минздрава России

Аннотация: В обзоре представлены современные данные об анатомо-функциональной организации амигдалы (миндалевидного тела) – ключевой структуры лимбической системы, участвующей в обработке эмоций и регуляции поведенческих реакций. Рассмотрены её ядерные комплексы, связи с корой и подкорковыми центрами, роль в формировании страха, тревоги, агрессии, социального поведения. Проанализированы клинические аспекты дисфункции амигдалы при тревожных расстройствах и посттравматическом стрессовом расстройстве (ПТСР). Обзор основан на данных отечественной и зарубежной литературы.

Ключевые слова: амигдала, миндалевидное тело, эмоции, страх, тревога, поведенческие реакции, стресс, тревожные расстройства.

THE ROLE OF THE AMYGDALA IN THE PROCESSING OF BEHAVIORAL REACTIONS AND EMOTIONS

Strelnikova Polina Andreevna

Scientific advisers: **Akhmadeeva Leila Rinatovna**

Lipatova Elena Efratovna

Abstract: The review presents current data on the anatomical and functional organization of the amygdala – a key structure of the limbic system involved in emotion processing and regulation of behavioral reactions. Its nuclear complexes, connections with the cortex and subcortical centers, and its role in the formation of fear, anxiety, aggression, and social behavior are considered. Clinical aspects of

amygdala dysfunction in anxiety disorders and post-traumatic stress disorder (PTSD) are analyzed. The review is based on recent domestic and foreign literature.

Key words: amygdala, emotion, fear, anxiety, behavioral reactions, stress, anxiety disorders.

Введение

Амигдала (миндалевидное тело) представляет собой парную структуру лимбической системы, расположенную в глубине височных долей головного мозга. Несмотря на небольшой объём (около 1,5–2 см³), она играет ключевую роль в регуляции эмоций, особенно связанных с выживанием – страха, тревоги, агрессии, а также социального поведения [1, 2]. Интерес к этой структуре резко возрос благодаря методам нейровизуализации (МРТ, фМРТ, ПЭТ), которые позволили изучать её функцию у здоровых людей и при психических расстройствах [3].

Цель настоящего обзора – обобщить современные данные об участии амигдалы в обработке эмоциональных и поведенческих реакций, обратив внимание на дискуссионные вопросы.

Анатомо-функциональная характеристика амигдалы

Амигдала состоит из нескольких ядерных групп, различающихся по цитоархитектонике и связям. Традиционно выделяют три основных комплекса: базолатеральный (латеральное, базолатеральное и добавочное базальное ядра), центральное ядро и кортикомедиальный комплекс.

Амигдала имеет обширные двусторонние связи с медиальной префронтальной корой (регуляция эмоций), гиппокампом (контекстуальное обусловливание страха), таламусом (быстрая передача сенсорной информации) и гипоталамусом (стресс-ответ) [4]. Эта анатомия лежит в основе моделей обработки угрожающих стимулов. Согласно одной из наиболее известных схем, предложенной Дж. Леду, существует два пути: быстрый (таламус → амигдала) и медленный (таламус → кора → амигдала). Следует отметить, что данная модель является теоретическим упрощением; в современной литературе она рассматривается скорее как полезная концептуальная рамка, а не как окончательное описание нейронных механизмов.



Рис. 1. Основные связи амигдалы с корковыми и подкорковыми структурами

Схематическое изображение афферентных и эфферентных связей амигдалы, её взаимодействия с префронтальной корой, гиппокампом, таламусом и гипоталамусом, а также вегетативных выходов на ствол мозга.

Как показано на рис. 1, амигдала получает сенсорную информацию через таламус и кору, а через гипоталамус и ствол мозга запускает вегетативные и поведенческие реакции. Префронтальная кора осуществляет нисходящий контроль, модулируя активность амигдалы в зависимости от контекста. Источник рис. 1: составлено автором на основе [1-4]

Роль амигдалы в обработке эмоций

Классические исследования Леду на животных показали, что амигдала необходима для формирования условного рефлекса страха [1]. У человека фМРТ-исследования подтвердили, что активация амигдалы повышается при предъявлении лиц с выражением страха или угрожающих сцен [5].

Тревога также связана с гиперактивацией амигдалы. У пациентов с генерализованным тревожным расстройством, паническим расстройством и социальной фобией наблюдается повышенная реактивность амигдалы на негативные стимулы и снижение тормозного влияния префронтальной коры [3, 6].

В литературе существует дискуссия о том, участвует ли амигдала только в негативных эмоциях или также в положительных. Ряд авторов [7]

показывают, что латеральные ядра амигдалы реагируют на вознаграждение. Однако другие исследователи утверждают, что активация амигдалы при положительных стимулах может быть артефактом новизны. Таким образом, роль амигдалы в обработке положительных эмоций остаётся предметом дискуссий. Несмотря на это, большинство исследователей сходятся во мнении, что амигдала играет ключевую роль в негативных эмоциях, тогда как её вклад в позитивные эмоции, вероятно, опосредован другими структурами (например, прилежащим ядром).

Связь с поведенческими реакциями

Через проекции к периаквадуктальному серому веществу и гипоталамусу амигдала контролирует пассивные (замирание, избегание) и активные (оборона, бегство) оборонительные реакции [2]. При угрозе центральное ядро активирует симпатическую нервную систему и модулирует выработку кортиколиберина (CRH), запуская гипоталамо-гипофизарно-надпочечниковую ось (HPA-ось) [9].

Амигдала также влияет на агрессивное поведение. Стимуляция базолатеральной амигдалы у животных может вызывать агрессию, а её повреждение снижает агрессивные проявления. У человека дисфункция амигдалы ассоциирована с нарушениями социального поведения, например при поведенческих расстройствах и психопатии [10].

Кроме того, амигдала участвует в социальной иерархии. У приматов объём амигдалы положительно коррелирует с размером социальной сети [11].

Клиническое значение: амигдала и тревожные расстройства

Посттравматическое стрессовое расстройство (ПТСР) – классический пример гиперактивации амигдалы. У пациентов с ПТСР даже слабо связанные с травмой стимулы вызывают повышенную реакцию амигдалы и сниженную активность медиальной префронтальной коры [3, 13]. Это объясняет такие симптомы, как гипербдительность и чрезмерная стартл-реакция.

Фобии, панические атаки и обсессивно-компульсивное расстройство также связаны с дисрегуляцией амигдалярных цепей. Современная психофармакотерапия (селективные ингибиторы обратного захвата серотонина, бензодиазепины) и психотерапия (когнитивно-поведенческая терапия, EMDR) направлены на нормализацию активности амигдалы [6, 14].

Заключение

Амигдала является центральной структурой мозга, ответственной за обработку эмоционально значимых стимулов, особенно связанных с угрозой, страхом и тревогой. Она участвует в генерации поведенческих реакций и

взаимодействует с корковыми и подкорковыми центрами регуляции эмоций. Клинические данные подтверждают ключевую роль дисфункции амигдалы при тревожных расстройствах и ПТСР. Дальнейшие исследования необходимы для уточнения её вклада в положительные эмоции и разработки методов терапии. Перспективными направлениями являются: 1) изучение функциональной связности амигдалы с префронтальной корой при тревожных расстройствах с помощью фМРТ; 2) поиск морфометрических маркеров стрессоустойчивости; 3) разработка методов нейростимуляции для модуляции активности амигдалы.

Список литературы

1. LeDoux J.E. Emotion circuits in the brain. *Annual Review of Neuroscience*. 2000;23:155-184.
2. Phelps E.A., LeDoux J.E. Contributions of the amygdala to emotion processing: from animal models to human behavior. *Neuron*. 2005;48(2):175-187.
3. Shin L.M., Liberzon I. The neurocircuitry of fear, stress, and anxiety disorders. *Neuropsychopharmacology*. 2010;35(1):169-191.
4. Sah P., Faber E.S., Lopez De Armentia M., Power J. The amygdaloid complex: anatomy and physiology. *Physiological Reviews*. 2003;83(3):803-834.
5. Morris J.S., Öhman A., Dolan R.J. Conscious and unconscious emotional learning in the human amygdala. *Nature*. 1998;393(6684):467-470.
6. Etkin A., Wager T.D. Functional neuroimaging of anxiety: a meta-analysis of emotional processing in PTSD, social anxiety disorder, and specific phobia. *American Journal of Psychiatry*. 2007;164(10):1476-1488.
7. Murray E.A. The amygdala, reward and emotion. *Trends in Cognitive Sciences*. 2007;11(11):489-497.
8. Lupien S.J., McEwen B.S., Gunnar M.R., Heim C. Effects of stress throughout the lifespan on the brain, behaviour and cognition. *Nature Reviews Neuroscience*. 2009;10(6):434-445.
9. Blair R.J.R. The amygdala and ventromedial prefrontal cortex in morality and psychopathy. *Trends in Cognitive Sciences*. 2007;11(9):387-392.
10. Bickart K.C., Wright C.I., Dautoff R.J., Dickerson B.C., Barrett L.F. Amygdala volume and social network size in humans. *Nature Neuroscience*. 2011;14(2):163-164.

11. Rauch S.L., Shin L.M., Phelps E.A. Neurocircuitry models of posttraumatic stress disorder and extinction: human neuroimaging research – past, present, and future. *Biological Psychiatry*. 2006;60(4):376-382.

12. Ressler K.J. Amygdala activity, fear, and anxiety: modulation by stress. *Biological Psychiatry*. 2010;67(12):1117-1119.

© Стрельникова П.А., 2026

**СЕКЦИЯ
ЭКОНОМИЧЕСКИЕ
НАУКИ**

ВЛИЯНИЕ КОММУНИКАТИВНЫХ ТАКТИК МЕНЕДЖЕРА НА ЛОЯЛЬНОСТЬ КЛИЕНТОВ В КОНФЛИКТНЫХ СИТУАЦИЯХ

Снисаренко Инна Вячеславовна

группа МЕН-б-о-22-1

направление подготовки 38.03.02 Менеджмент

Недвижай Павел Дмитриевич

группа МЕН-м-о-25-1

направление подготовки 38.04.02 Менеджмент

Научный руководитель: **Недвижай Светлана Викторовна**

канд. экон. наук, доцент

ФГАОУ ВО «Северо-Кавказский федеральный университет»,
Институт экономики и управления

Аннотация: Статья посвящена исследованию влияния коммуникативных тактик менеджера на лояльность клиентов в условиях конфликтных ситуаций. В работе рассматривается конфликт не как деструктивное явление, а как точка роста для бизнеса, где грамотное управление коммуникацией способно трансформировать негативный опыт клиента в фактор укрепления доверия.

Ключевые слова: коммуникативные тактики, лояльность клиентов, клиентский сервис, конфликтные ситуации, разрешение конфликтов, менеджер по работе с клиентами, эмпатия, удержание клиентов.

THE INFLUENCE OF MANAGER COMMUNICATION TACTICS ON CUSTOMER LOYALTY IN CONFLICT SITUATIONS

Snisarenko Inna Vyacheslavovna

Nedvizhai Pavel Dmitrievich

Scientific adviser: **Nedvizhai Svetlana Viktorovna**

Abstract: The article is devoted to the study of the influence of manager's communication tactics on customer loyalty in the context of conflict situations. The work considers conflict not as a destructive phenomenon, but as a growth point for business, where competent management of communication can transform a negative customer experience into a factor of strengthening trust.

Key words: communication tactics, customer loyalty, customer service, conflict situations, conflict resolution, customer service manager, empathy, and customer retention.

Сегодня современные менеджеры обязаны обладать развитыми профессиональными коммуникативными навыками необходимыми для эффективного решения стратегических задач в процессе общения. Освоение таких навыков способствует повышению качества коммуникации, что непосредственно отражается на результатах профессиональной деятельности. Процесс управления носит сложный и многоуровневый характер, интегрируя в себя элементы постоянной коммуникации. Общение с сотрудниками, клиентами и партнерами неизбежно порождает ряд коммуникативных задач и проблем, решение которых связано с профессиональным успехом менеджера. Чем лучше развита способность к решению коммуникативных задач, тем эффективнее выполняются общие профессиональные цели и задачи управленца.

Профессиональная деятельность менеджера охватывает широкий спектр задач, связанных с управлением организациями, проектами, подразделениями и человеческими ресурсами. Основными функциями менеджера являются планирование, организация, руководство, контроль и мотивация сотрудников. Успех выполнения этих функций напрямую зависит от способности эффективно общаться с сотрудниками, клиентами, руководством и партнерами [1, с. 13].

Значимость коммуникаций в менеджменте проявляется следующим образом: они отвечают за синхронизацию действий сотрудников, поддерживают принятие рациональных решений, укрепляют внутреннюю сплочённость и корпоративную культуру, регулируют внедрение нововведений и предупреждают возникновение противоречий.

Профессиональная деятельность менеджера подразумевает выполнение управленческих функций, которые включают решение коммуникативных задач для достижения целей организации. Коммуникативные тактики помогают менеджеру эффективно общаться с подчинёнными, клиентами и партнёрами, координировать действия и достигать результатов.

Ученые предлагают разные взгляды на понятие коммуникативных тактик, однако общее мнение сводится к следующему: коммуникативные тактики — это осознанные стратегии и приемы, используемые субъектом для целенаправленного влияния на партнера по общению, содействия пониманию,

достижению договоренностей и реализации задач в профессиональной деятельности [2, с. 20].

Существуют разные классификации этих тактик, однако чаще всего выделяют следующие категории, рассмотрим в соответствии с рисунком 1.



Рис. 1. Типология коммуникативных тактик

Эффективные менеджеры выбирают подходящие тактики в зависимости от ситуации, осознавая, что неправильно выбранная тактика может серьезно повредить рабочему процессу и атмосфере в коллективе.

Исходя из принципа клиентоориентированности, профессиональный менеджер обязан освоить ряд коммуникативных тактик, которые позволят ему успешно взаимодействовать с различными группами клиентов и эффективно осуществлять руководство. Рассмотрим подробнее в соответствии с таблицей 1 (табл. 1).

Таблица 1

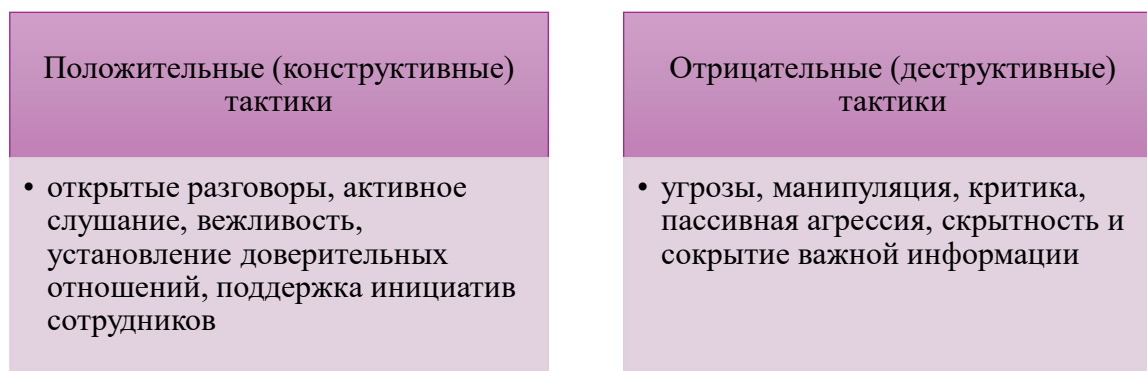
**Основные коммуникативные тактики
в профессиональной деятельности менеджера**

Категория тактик	Описание
Клиентоориентированные	Посвящены интересам и потребностям клиента: - Активное слушание - Эмпатия - Обратная связь
Информативно-обеспечивающие	Распространение и разъяснение необходимой информации: - Полное представление спектра возможностей и рекомендаций по услугам
Переговорные	Владение аргументами и уверенностью в переговорах: - Аргументирование - Убеждение - Заключение сделок

Продолжение таблицы 1

Организационные	Организованная внутренняя коммуникация: - Встречи - Совещания - Каналы связи
Адаптируемые	Гибкость и быстрая реакция на изменения: - Переход от стандартных шаблонов к персонализированным действиям

Успешный менеджер должен не только понимать потребности клиента, но и свободно ориентироваться в широкой палитре коммуникативных тактик, выбирая подходящий инструмент для каждой конкретной ситуации. Ориентация на клиента в сочетании с умелым владением тактиками обеспечит качественное обслуживание и стабильный рост эффективности работы.

Сегодняшняя практика подтверждает тесную взаимосвязь между способностью к грамотному общению и результатом профессиональной деятельности.

Коммуникативные тактики представляют собой важный инструмент достижения целей в сферах управления и деловых коммуникаций. Исходя из рассмотренных категорий, менеджер должен сочетать в своей деятельности несколько видов тактик:

- клиентоориентированные, направленные на глубокое понимание потребностей клиентов и партнёров;
- информативно-обеспечивающие, позволяющие качественно представлять и разъяснять необходимую информацию;
- переговорные, характеризующиеся аргументированностью и способностью уверенно защищать свою позицию;
- организационные, обеспечивающие правильную организацию внутреннего взаимодействия.

Только всестороннее освоение этих коммуникативных тактик позволяет менеджеру полноценно исполнять свои обязанности, создавая прочные деловые отношения и добиваясь успеха в профессии.

Коммуникативные тактики являются ключевыми факторами эффективности профессиональной деятельности менеджера.

Лояльность клиентов — это устойчивое позитивное отношение потребителя к бренду, компании или продукту, выражающееся в повторных покупках, готовности рекомендовать компанию другим и защищать её интересы даже

в случае возникновения проблем. В отличие от простого постоянства покупок, лояльность подразумевает эмоциональную.

В научной традиции выделяют два основных подхода к определению лояльности в соответствии с рисунком 2.



Рис. 2. Основные подходы к определению лояльности

Современная концепция лояльности объединяет оба подхода, рассматривая её как комплексную категорию, включающую как поведенческие проявления, так и внутренние установки клиента.

Компании, уделяющие внимание всем компонентам лояльности и факторам её формирования, получают устойчивое конкурентное преимущество и долгосрочный рост. Управление лояльностью требует постоянного анализа, внедрения инноваций и гибкой адаптации к ожиданиям клиентов.

Исследования подтверждают прямую связь между уровнем привязанности клиентов и финансовыми показателями компании. Например, Harvard Business School выяснила, что увеличение удержания клиентов всего на 5% способно поднять прибыль на 25–95%. Иными словами, каждый дополнительный лояльный покупатель приносит непропорционально большой вклад в доход.

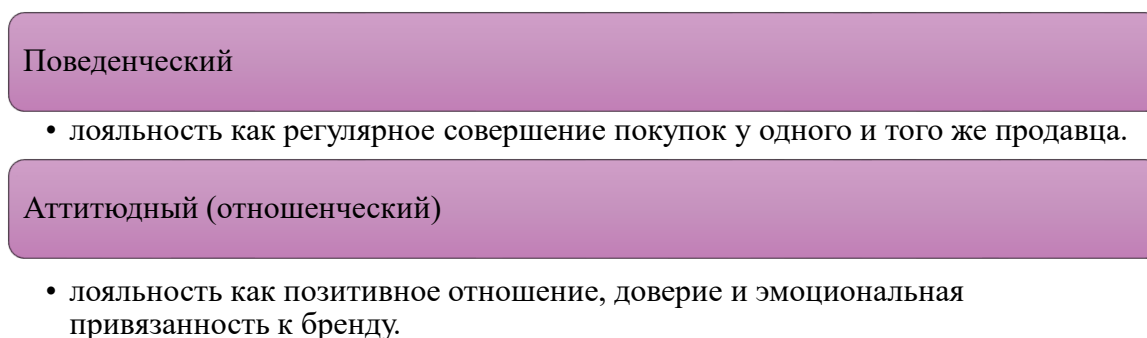
Измерять лояльность напрямую сложно, поэтому маркетологи используют несколько косвенных метрик. Вот три ключевых показателя лояльности и что они означают: NPS (Net Promoter Score) — индекс потребительской лояльности. Показывает готовность клиентов рекомендовать компанию. Вычисляется на основе опроса: доля энтузиастов (оценивающих вероятность рекомендации в 9–10 из 10) минус доля критиков (оценка 0–6). Высокий NPS сигнализирует, что у бренда много «адвокатов», готовых рекомендовать его другим [3, с. 33].

Коэффициент повторных покупок (Repeat Purchase Rate, RPR) — доля клиентов, совершивших более одной покупки. Этот показатель отражает, сколько покупателей возвращается за повторной транзакцией в сравнении с теми, кто

купил лишь раз. Высокий коэффициент означает, что разовые клиенты успешно превращаются в постоянных.

CLV (Customer Lifetime Value) — пожизненная ценность клиента. Суммарный объем выручки или прибыли, который бизнес получает от одного клиента за все время сотрудничества. Рассчитывается исходя из среднего чека, частоты покупок и длительности отношений. Рост CLV указывает, что клиентская база не только сохраняется, но и увеличивает свои траты со временем.

Каждая из этих метрик по-своему отражает лояльность. NPS фокусируется на удовлетворенности и готовности рекомендовать, RPR — на факте возвращения за покупкой, CLV — на финансовом вкладе клиента. В совокупности они дают более полную картину: действительно ли клиенты довольны, возвращаются и приносят больше денег.

В современном бизнесе различия между эмоциональной и рациональной лояльностью становятся важным фокусом. Понимание этих различий позволяет компаниям не только строить более глубокие отношения с клиентами, но и формировать эффективные маркетинговые стратегии.

Эмоциональная лояльность проявляется, когда клиенты связывают свои покупки не только с продуктами или услугами, но и с эмоциональным опытом, который они переживают в процессе взаимодействия с брендом. Здесь определяющими факторами служат положительные воспоминания, ассоциации и персонализированные отношения. Например, если клиент получает внимание и заботу от специалистов компании, это способствует формированию чувства принадлежности и значимости. Эта эмоциональная привязанность делает клиента более устойчивым к искушениям конкурентов, поскольку он не просто получает продукт — он получает исключительный опыт, который трудно воспроизвести.

Такой подход не просто увеличивает вероятность повторных покупок, но и превращает клиентов в настоящих друзей бренда, которые будут с ним на протяжении долгих лет.

Список литературы

1. Александров И.Н. Стратегическое управление персоналом: Учебник / И.Н. Александров, А.Н. Бурмистров, В.В. Вилькен, Л.Г. Десфонтейнес, С.А. Евсеева, О.В. Калинина и др. – СПб.: Федеральное государственное автономное образовательное учреждение высшего образования Санкт-Петербургский политехнический университет Петра Великого, 2021. – 166 с.

2. Асеева М.А. Совершенствование элементов системы управления трудовыми ресурсами организаций и предприятий в условиях существующих рынков труда: Монография / М.А. Асеева, О.В. Глеба, Н.Г. Данилочкина, И.П. Пунин, В.А. Радченко, Г.Я. Ратушняк, И.А. Чиликин, К.А. Чудакова, А.Л. Золкин, М.С. Чистяков. – М.: Русайнс, 2022. – 172с.

3. Ивашкова Н.И. Потребительская лояльность. Учебник для студентов магистратуры и аспирантов, обучающихся по направлениям «Менеджмент», «Экономика» / Н.И. Ивашкова, И.В. Лопатинская, Ж.Б. Мусатова, О.В. Рыкалина, Р.Р. Сидорчук, И.И. Скоробогатых, И.П. Широченская. – М.: КноРус, 2022. – 311с.

© Снисаренко И.В., Недвижай П.Д.

ПРОБЛЕМЫ УПРАВЛЕНИЯ ФИНАНСОВЫМИ РИСКАМИ КОММЕРЧЕСКИХ БАНКОВ

Сальникова Кристина Александровна

Мягкова Ксения Константиновна

студенты

Научный руководитель: **Гордя Дарья Викторовна**

к.э.н., доцент, ст. преподаватель

ФГАОУ ВО «Белгородский государственный национальный
исследовательский университет»

Аннотация: В статье рассматриваются актуальные проблемы управления финансовыми рисками коммерческих банков в условиях современной экономической нестабильности. На основе анализа российского банковского сектора за 2024–2025 годы выявляются основные вызовы в области управления кредитными, рыночными, операционными рисками и рисками ликвидности. Особое внимание уделяется макропруденциальному регулированию, цифровизации банковской деятельности и новым требованиям международных стандартов. Предлагаются направления совершенствования систем риск-менеджмента с учётом специфики российской банковской практики.

Ключевые слова: коммерческий банк, управление рисками, кредитный риск, риск ликвидности, операционный риск, Базель IV, стресс-тестирование, макропруденциальное регулирование, цифровизация, ключевая ставка.

PROBLEMS OF FINANCIAL RISK MANAGEMENT OF COMMERCIAL BANKS

Salnikova Kristina Alexandrovna

Myagkova Ksenia Konstantinovna

Scientific adviser: **Gordya Darya Viktorovna**

Abstract: The article discusses the current problems of financial risk management of commercial banks in the context of modern economic instability.

Based on the analysis of the Russian banking sector for 2024–2025, the main challenges in managing credit, market, operational and liquidity risks are identified. Special attention is paid to macroprudential regulation, digitalization of banking activities and new requirements of international standards. The directions of improvement of risk management systems are proposed, taking into account the specifics of Russian banking practice.

Key words: commercial bank, risk management, credit risk, liquidity risk, operational risk, Basel IV, stress testing, macroprudential regulation, digitalization, key rate.

Современный этап развития банковского сектора характеризуется беспрецедентным уровнем неопределённости, обусловленным комплексом факторов макроэкономического, регулятивного и технологического характера. Коммерческие банки Российской Федерации функционируют в условиях кардинальных трансформаций операционной среды, когда развитие комплексных систем риск-менеджмента становится критическим фактором поддержания конкурентоспособности и финансовой стабильности кредитных учреждений [3]. Текущие условия функционирования российских кредитных организаций характеризуются беспрецедентным уровнем макроэкономической волатильности, обусловленной агрессивным ужесточением монетарной политики центрального банка. Ключевая процентная ставка регулятора достигла пикового значения 21% в завершающем периоде 2024 года, радикально трансформировав параметры привлечения ресурсов и кредитного ценообразования для банковских институтов [2]. Подобное рестриктивное воздействие денежно-кредитных инструментов генерирует качественно новые категории рисков, с которыми отечественные финансовые учреждения ранее не сталкивались в подобных масштабах [3]. Цель настоящей статьи заключается в систематизации и анализе ключевых проблем управления финансовыми рисками коммерческих банков, а также в определении направлений совершенствования систем риск-менеджмента с учётом современных вызовов.

В современной банковской практике система управления рисками охватывает широкий спектр рискованных категорий, требующих комплексного подхода к идентификации, оценке и минимизации. Базельский комитет по банковскому надзору традиционно выделяет кредитный риск, рыночный риск,

операционный риск и риск ликвидности в качестве основных компонентов системы риск-менеджмента. Исследования показывают, что, хотя кредитный риск остаётся наиболее значимым для банков, финансовые учреждения тратят существенные бюджеты на управление также информационными и технологическими рисками [5]. Современные тенденции в области управления рисками определяются несколькими ключевыми факторами, среди которых прежде всего следует отметить ужесточение регулятивных требований в рамках внедрения стандартов Базель IV. Как отмечается в исследованиях, Базель IV повышает финансовую устойчивость банков и глобальную операционную унифицированность с последствиями для управления активами и технологического развития [1]. В частности, вступивший в силу с 1 января 2025 года стандарт CRR3 предусматривает отмену всех существующих методов расчёта требований к собственному капиталу по операционному риску и замену их единым стандартизированным подходом, получившим наименование компонента бизнес-показателя (Business Indicator Component) [1].

Таблица 1

Классификация банковских рисков и методы управления

Категория риска	Характеристика	Основные методы управления
Кредитный риск	Риск неисполнения заёмщиком обязательств	Диверсификация портфеля, скоринг, резервирование
Рыночный риск	Риск изменения рыночных цен и ставок	Хеджирование, лимитирование позиций, VAR-модели
Операционный риск	Риск потерь из-за ошибок процессов, систем, персонала	Базовый индикаторный подход, стандартизированный подход (Базель IV)

Продолжение Таблицы 1

Риск ликвидности	Риск неспособности выполнить платежные обязательства в срок	Управление активами и пассивами, стресс-тестирование
Киберриск	Риск реализации киберугроз и нарушения ИТ-безопасности	Постоянный мониторинг, многофакторная аутентификация, резервирование

Управление кредитными рисками в условиях современной макроэкономической ситуации приобретает критическую важность, поскольку аналитические исследования свидетельствуют о том, что совокупный объём корпоративного кредитования компаний, финансовое положение которых подвержено существенному ухудшению на фоне растущих процентных издержек, составляет 20% от совокупного капитала банковской системы [2]. Статистика проблемных кредитов показывает, что в мае 2025 года рост доли проблемных кредитов в корпоративном портфеле составил 0,1 процентного пункта до 4,1%, а в розничном сегменте достиг более существенных 0,3 процентного пункта до 5,7% [2]. Особую сложность представляет оценка кредитного риска в условиях структурных трансформаций экономической системы, когда традиционные статистические модели, основанные на исторических данных, демонстрируют недостаточную эффективность. Требования к компаниям с учётом инвестиций в облигационные инструменты ускорились до 0,9% в июне 2025 года после 0,4% в мае, причём около трети прироста пришлось на застройщиков жилой недвижимости, что создает концентрационные риски для банков, активно финансирующих данную отрасль [2]. Розничное кредитование демонстрирует неоднородную динамику развития различных сегментов: потребительское кредитование испытывает давление со стороны регуляторных ограничений, при этом портфель потребительских кредитов в июне 2025 года сократился на 0,4% после околонулевой динамики мая, в то время как автокредитование остаётся единственным сегментом с устойчивым ростом [2].

Управление ликвидностью приобретает особую важность в контексте изменений структуры пассивов банковского сектора и динамики ключевой ставки. Средства населения выросли на значительные 1,5% в июне 2025 года после сезонно слабой динамики мая, что во многом было связано с увеличением номинальных доходов, а не с изменением сберегательного поведения граждан. Как справедливо отмечается в исследованиях, банки не могут полагаться на устойчивое изменение модели поведения вкладчиков и должны учитывать потенциальную волатильность депозитной базы при планировании стратегий фондирования [2]. Управление ликвидностью в условиях высокой ключевой ставки требует от банков балансирования между доходностью активных операций и стоимостью пассивов. Трансформация системы управления рисками должна учитывать изменившуюся природу воздействия регуляторных мер на деятельность банков, поскольку, по мнению экспертов, использование Банком России макропруденциальных мер по сдерживанию роста кредитования и изменения в государственной политике стимулирования развития отдельных направлений экономики оказывают большее влияние на деятельность банков, чем повышение ключевой ставки [2].

Цифровизация банковской деятельности, достигшая крайне высокого уровня, порождает новые категории операционных рисков, связанных с информационной безопасностью и технологической устойчивостью. Как отмечается в исследованиях, риск-менеджмент информационной безопасности вышел далеко за рамки технологической повестки и стал серьёзно влиять на уровни как операционной устойчивости, так и финансовой стабильности банков, поэтому грамотное управление риском информационной безопасности стало преимуществом банка в конкурентной борьбе [5]. Структура операционных потерь претерпевает существенные изменения: международная практика показала, что общая подверженность операционному риску снизилась, несмотря на рост инцидентов, а совокупные потери удаётся сдерживать за счёт лучших практик. При этом изменилась структура потерь: на первый план по объёму вышли риски операционных сбояв и ошибок транзакций. «Средний чек» уменьшается, а вот частота подобных событий выросла. В их число прочно вошло внешнее мошенничество, особенно карточный и онлайн фрод [5].



Рис. 1. Структура операционных потерь коммерческого банка в 2024–2025 гг.

На рисунке представлена структура операционных потерь, демонстрирующая преобладание таких категорий, как внешнее мошенничество (32%), сбои систем и оборудования (28%), ошибки транзакций (24%) и внутреннее мошенничество (16%). Данные подтверждают необходимость усиления контроля в области кибербезопасности и повышения надёжности банковских информационных систем. На этом фоне особую значимость приобретает внедрение новых стандартов управления операционным риском в рамках Базель IV, поскольку европейский регламент CRR3, вступивший в силу с 1 января 2025 года, предусматривает единый стандартизированный подход для расчёта требований к собственному капиталу по операционному риску, основанный на трёх факторах: бизнес-показателе (Business Indicator), компоненте бизнес-показателя (Business Indicator Component) и внутреннем множителе потерь (Internal Loss Multiplier) [1].

Таблица 2

Маржинальные коэффициенты для расчёта компонента бизнес-показателя

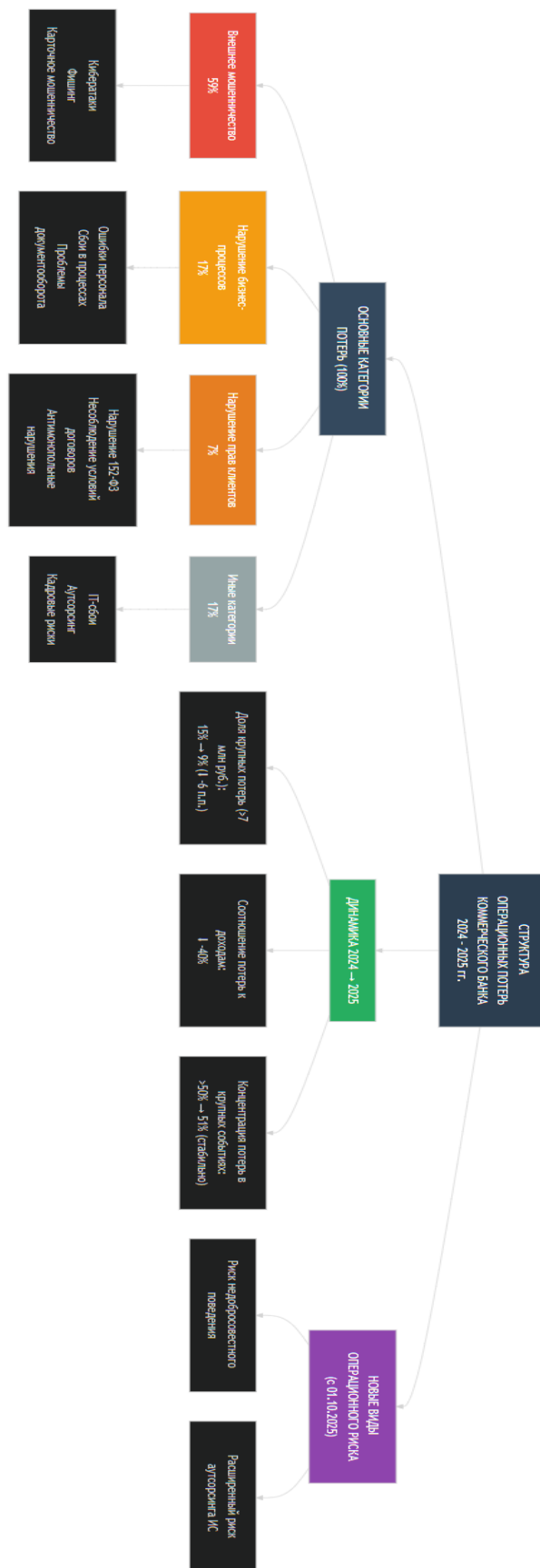
Диапазон бизнес-показателя (BI), евро	Коэффициент BIC
Менее 1 млрд	12%
От 1 млрд до 30 млрд	15%
Более 30 млрд	18%

Внутренний множитель потерь (ILM) измеряет, насколько банк на практике доказал свою способность контролировать операционные риски, и зависит от исторического среднего значения соответствующих потерь. Как отмечается в исследованиях, логика, введённая Базелем IV, больше не будет прогностической, а будет ретроспективной: те, кто исторически классифицировал прошлые события правильно, будут вознаграждены, а те, кто недооценивал процессы сбора данных о потерях, окажутся в менее выгодном положении [1].

Стресс-тестирование является важнейшим инструментом оценки устойчивости банков к неблагоприятным макроэкономическим сценариям. Как показывают результаты стресс-тестов Европейского центрального банка, банки в целом демонстрируют устойчивость к неблагоприятным сценариям при сохранении определённых уязвимостей. В частности, анализ показывает, что

банки будут заметно сокращать кредитование экономики при неблагоприятном сценарии, что приводит к дополнительному сокращению реального ВВП примерно на 2 процентных пункта после трёх лет [4]. Современные подходы к стресс-тестированию включают анализ взаимосвязей между банками и небанковскими финансовыми институтами, оценку климатических рисков и моделирование эффектов заражения. Исследования показывают, что среди институциональных секторов наибольшие потери несут инвестиционные фонды, за которыми следуют страховые компании. Для банков эффекты заражения приводят к ограниченному дополнительному истощению коэффициентов достаточности капитала, однако банки с менее совершенными возможностями хеджирования могут пострадать в большей степени [4]. Банк России уделяет особое внимание развитию системы стресс-тестирования как на микро-, так и на макроуровне, что позволяет оценивать устойчивость не только отдельных кредитных организаций, но и банковской системы в целом, а результаты стресс-тестов учитываются при формировании макропруденциальной политики и определении требований к капиталу.

Проведённый анализ позволяет выделить ключевые проблемы управления финансовыми рисками коммерческих банков в современных условиях. Во-первых, это необходимость адаптации систем риск-менеджмента к условиям высокой ключевой ставки и макроэкономической нестабильности, что требует пересмотра подходов к оценке кредитного риска заёмщиков с учётом роста их процентных издержек. Во-вторых, это трансформация структуры пассивов и управление риском ликвидности в условиях волатильности депозитной базы и удорожания фондирования. В-третьих, это внедрение новых стандартов управления операционным риском в соответствии с требованиями Базель IV, предполагающих более строгий подход к учёту исторических потерь и повышению требований к капиталу. Особого внимания заслуживает проблема интеграции управления различными категориями рисков, поскольку кредитный, рыночный, операционный и ликвидный риски характеризуются тесной взаимосвязью, а изолированное управление каждым из них приводит к недооценке совокупного риска. Технологическое развитие систем риск-менеджмента предполагает активное внедрение аналитических решений на базе больших данных и алгоритмов машинного обучения для качественного совершенствования прогностических возможностей банковских институтов, хотя, как отмечается в экспертных обсуждениях, искусственный интеллект способен изменить многое, но он опирается на исторические данные,

в то время как увидеть и оценить ситуацию в динамике может только человек [5]. Для повышения эффективности управления финансовыми рисками коммерческим банкам необходимо развивать комплексные системы риск-менеджмента, интегрирующие различные категории рисков; совершенствовать стресс-тестирование с учётом взаимосвязей между секторами финансового рынка; внедрять современные аналитические инструменты на базе больших данных и искусственного интеллекта при сохранении ключевой роли профессионального суждения риск-менеджеров; адаптировать международные практики управления рисками с учётом специфики российской экономики и регулятивной среды. Успешное решение указанных задач станет ключевым фактором долгосрочного развития банковской индустрии, а кредитные организации, эффективно адаптировавшие свои системы управления рисками к новым реалиям, получают значительные конкурентные преимущества при нормализации экономической ситуации [3].

Список литературы

1. Giliberto C. Operational Risk: New Standard Approach and Impacts on Banks // Risk Management Magazine. – 2025. – Vol. 20, Issue 3. – P. 1–12.
2. Арсенян А.Г. Совершенствование системы управления рисками коммерческого банка (на материалах российского банковского сектора) // Молодой ученый. – 2025. – № 38 (589). – С. 12–14.
3. Афендикова Е.Ю. Особенности управления банковскими рисками в современных коммерческих банках // Менеджер. – 2025. – №3. – С. 44–53.
4. de Guindos L. Stress testing at the ECB: mastering risk analyses and impact assessments with top-down models // ECB Blog. – 2025. – 19 November.
5. Риски-2025: фокус на управление информационной безопасностью // Банковское обозрение. – 2025. – Июнь. – С. 66–67.

© Сальникова К.А., Мягкова К.К.

**ЭФФЕКТИВНОСТЬ ПЕРСОНАЛА ПРЕДПРИЯТИЯ:
ОЦЕНКА И ПУТИ ПОВЫШЕНИЯ**

Старикович Анастасия Владимировна

студент

Белорусский государственный университет (БГУ)

Научный руководитель: **Хлебовец Анна Степановна**

старший преподаватель

Белорусский государственный университет (БГУ)

Аннотация: В статье рассматриваются теоретические аспекты повышения эффективности персонала малого предприятия в современных условиях хозяйствования. Исследуются современные подходы к управлению трудовыми ресурсами, методы оценки результативности труда работников и инструменты мотивации персонала. Большое место в работе занимает рассмотрение систем ключевых показателей эффективности (KPI), программ обучения и адаптации сотрудников. Особое внимание уделяется вопросам совершенствования системы управления персоналом на основе разработки дорожных карт реализации мероприятий. В статье на основе анализа современных научных подходов показаны основные направления повышения эффективности использования трудовых ресурсов организации. Подчеркивается практическая значимость разработанных рекомендаций, подтверждённая актом внедрения результатов исследования на предприятии. В заключение обосновывается необходимость комплексного подхода к управлению персоналом как важнейшего условия устойчивого развития организации.

Ключевые слова: эффективность персонала, управление персоналом, производительность труда, KPI, мотивация персонала, обучение персонала, дорожная карта, акт внедрения.

**PERSONNEL EFFICIENCY OF THE ENTERPRISE:
ASSESSMENT AND WAYS OF IMPROVEMENT**

Starikovich Anastasia Vladimirovna

Scientific adviser: **Khlebovets Anna Stepanovna**

Abstract: The article discusses the theoretical aspects of improving the efficiency of small business personnel in modern business conditions. The article examines modern approaches to human resource management, methods for evaluating employee performance and tools for staff motivation. Consideration of key performance indicator systems (KPIs), employee training and adaptation programs occupies a large place in the work. Special attention is paid to the issues of improving the personnel management system based on the development of roadmaps for the implementation of activities. Based on the analysis of modern scientific approaches, the article shows the main directions for improving the efficiency of using the organization's labor resources. The practical significance of the developed recommendations is emphasized, confirmed by the act of introducing the research results at the enterprise. In conclusion, the necessity of an integrated approach to personnel management as the most important condition for the sustainable development of the organization is substantiated.

Key words: personnel efficiency, personnel management, labor productivity, KPI, staff motivation, staff training, roadmap, implementation act.

В современных условиях развития экономики персонал рассматривается как один из важнейших ресурсов обеспечения конкурентоспособности предприятия. Эффективность использования трудовых ресурсов оказывает непосредственное влияние на финансовые результаты деятельности организации, качество выполняемых работ и устойчивость её развития. Как отмечает А.Я. Кибанов, управление персоналом является важнейшим фактором эффективности организации, значение которого быстро возрастает [1, с. 27]. В связи с этим особую актуальность приобретают вопросы совершенствования системы управления персоналом и поиска резервов повышения производительности труда.

Современная теория управления персоналом рассматривает эффективность труда как комплексную экономическую категорию, отражающую соотношение достигнутых результатов и затрат трудовых ресурсов. При этом оценка эффективности должна учитывать не только количественные показатели деятельности работников, но и качественные характеристики, включая уровень компетенций, мотивации и вовлеченности персонала в достижение целей организации.

В научной литературе выделяются различные подходы к повышению эффективности персонала. Наиболее распространённые являются системы

ключевых показателей эффективности (KPI), управление по целям, программы развития компетенции работников, совершенствование мотивации труда и использование современных инструментов HR-менеджмента. Практика показывает, что применение данных инструментов позволяет повысить производительность труда, сократить текучесть кадров и улучшить качество управленческих решений.

Особое значение в современных условиях приобретают вопросы формирования эффективной системы мотивации персонала. Материальное стимулирование должно быть тесно связано с результатами труда работников и достижением стратегических целей предприятия. Одновременно важную роль играют нематериальные факторы мотивации, включая профессиональное развитие, карьерный рост и создание благоприятного социально-психологического климата в коллективе. Социальная эффективность проявляется в степени достижения индивидуальных целей работников и характеризует удовлетворение в процессе руководства ожиданий, желаний, потребностей и интересов сотрудников [2, с. 445]. При этом в социальном взаимодействии одновременно выполняются функции познания, регуляции и адаптации, что подчеркивает значимость благоприятного психологического климата для повышения эффективности персонала [3, с. 54].

Одним из ключевых направлений повышения эффективности персонала является развитие системы обучения и адаптации работников. Инвестиции в человеческий капитал позволяют формировать необходимые профессиональные компетенции, повышать качество выполнения работ и обеспечивать устойчивое развитие организации в долгосрочной перспективе. Современные предприятия все чаще рассматривают обучение сотрудников как стратегический инструмент повышения конкурентоспособности. Как отмечает В.Р. Веснин, любой капитал, в том числе человеческий, требует инвестиций на поддержание в рабочем состоянии, расширение за счет обучения, накопления информации. Эти инвестиции приносят многократно более высокий экономический, психологический, социальный, культурный эффект [4, с. 4]. Следовательно, развитие персонала следует рассматривать как одно из важнейших условий повышения эффективности деятельности предприятия и достижения его стратегических целей [5, с. 52].

В рамках исследования предложены следующие мероприятия: внедрение системы KPI; совершенствование системы материального стимулирования; разработка программы обучения и адаптации персонала; оптимизация

организационной структуры управления. Для каждого мероприятия были определены затраты и ожидаемый экономический эффект.

Таблица 1

Сводные затраты на реализацию мероприятий

Мероприятие	Затраты, тыс. бел. руб./год
Внедрение КРІ	0,7
Материальное стимулирование	18,0
Обучение и адаптация	2,7
Оптимизация организационной структуры	1,6
ИТОГО	23,0

Таблица 2

Экономический эффект от внедрения КРІ

Источник эффекта	Расчёт	Эффект, тыс. бел. руб./год
Рост производительности труда	$56,36 \times 0,1 \times 11$	62,0
Сокращение потерь рабочего времени	$432 \times 34,25$	14,8
Снижение текучести кадров	$0,9 \times 1400$	1,3
ИТОГО		78,1

Таблица 3

Экономический эффект от совершенствования материального стимулирования

Источник эффекта	Расчёт	Эффект, тыс. бел. руб./год
Рост производительности монтажников	$6 \times 12,4$	74,4
Снижение потерь времени	$216 \times 34,25$	7,4
Снижение повторных выездов	оценка	3,0
Снижение текучести	$0,9 \times 1400$	1,3
ИТОГО		86,1

Таблица 4

Экономический эффект от обучения и адаптации

Источник эффекта	Расчёт	Эффект, тыс. бел. руб./год
Сокращение времени монтажа	$157,5 \times 34,25$	5,4
Рост конверсии заявок	$60 \times 2800 \times 0,2$	33,6
Снижение текучести	$3 \times 0,3 \times 1400$	1,3
Снижение жалоб	$3,0 \times 0,3$	0,9
ИТОГО		41,2

Таблица 5

Экономический эффект от оптимизации организационной структуры

Источник эффекта	Расчёт	Эффект, тыс. бел. руб./год
Высвобождение времени директора	300×75	22,5
Снижение ошибок	оценка	1,5
ИТОГО		24,0



Рис. 1. Затраты, экономический эффект и чистый эффект по предложенным мероприятиям, тыс. бел. руб./год

Таблица 6

Сводный экономический эффект

Показатель	Значение
Совокупный экономический эффект	229,4
Совокупные затраты	23,0
Чистый экономический эффект	206,4
Коэффициент эффективности	9,97
Срок окупаемости	1,2 месяца

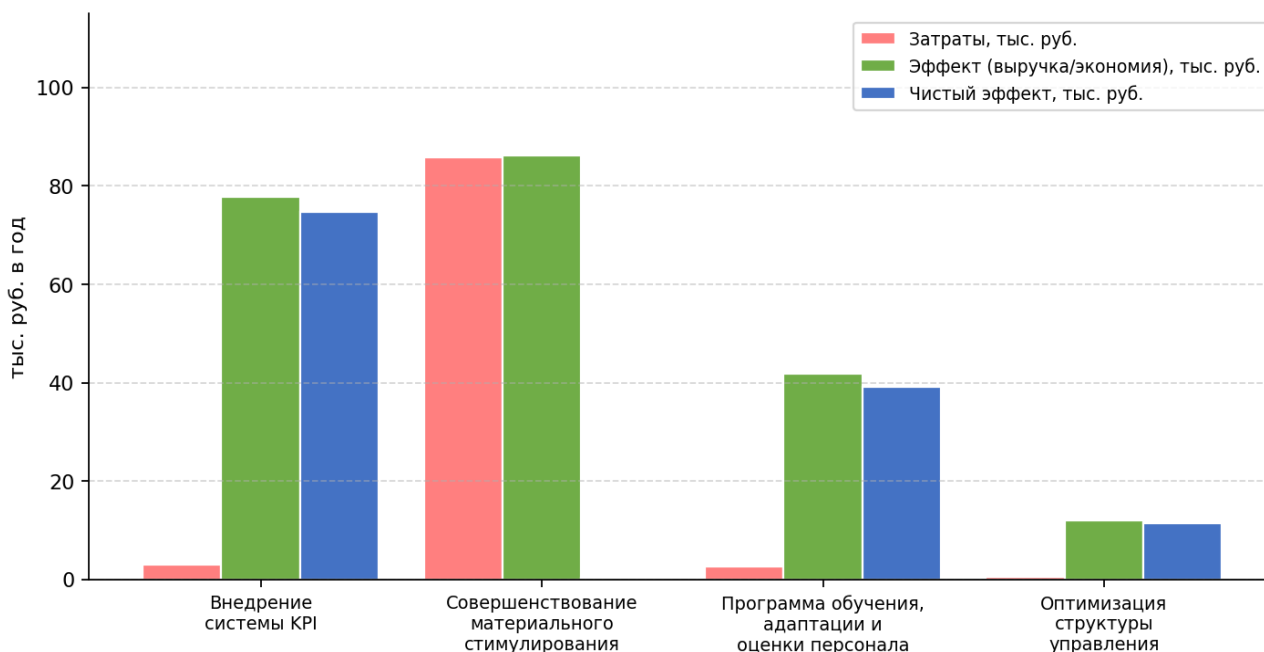
Научная новизна исследования заключается в разработке комплексного механизма повышения эффективности персонала малого предприятия, основанного на сочетании системы KPI, совершенствования материального стимулирования, программ обучения и адаптации персонала, а также оптимизации организационной структуры управления с использованием дорожных карт внедрения, обеспечивающих контроль достижения целевых показателей. Проведённое исследование показало, что повышение эффективности персонала является одним из ключевых факторов устойчивого развития предприятия. Совокупный экономический эффект от реализации предложенных мероприятий составляет 229,4 тыс. бел. руб. в год при затратах 23,0 тыс. бел. руб.. Чистый экономический эффект достигает 206,4 тыс. бел. руб., а срок окупаемости не превышает 1,2 месяца.

Проведённое исследование позволило установить, что повышение эффективности персонала является одним из ключевых факторов обеспечения конкурентоспособности и устойчивого развития предприятия. Анализ современных подходов к управлению персоналом показал, что наибольший эффект достигается при комплексном использовании инструментов мотивации, оценки результатов труда, развития профессиональных компетенций работников и совершенствования организационной структуры управления.

В ходе исследования была обоснована необходимость совершенствования системы управления персоналом организации. На основе проведённого анализа разработан комплекс мероприятий, включающий внедрение системы ключевых показателей эффективности (KPI), совершенствование системы материального стимулирования, разработку программы обучения и адаптации персонала, а также оптимизацию организационной структуры управления под оптимальное соотношение административно-управленческого и производственного персонала.

Для обеспечения последовательной реализации предложенных мероприятий разработаны дорожные карты внедрения, содержащие этапы выполнения работ, сроки реализации, ответственных исполнителей, необходимые ресурсы и показатели контроля достижения результатов. Использование дорожных карт обеспечивает системный подход к управлению изменениями, снижает организационные риски и повышает вероятность достижения запланированных показателей эффективности.

Практическая значимость исследования подтверждается тем, что разработанные рекомендации получили положительную оценку со стороны руководства малого предприятия и подтверждены актом внедрения. Наличие акта внедрения свидетельствует о возможности практического использования результатов исследования и подтверждает их прикладной характер.

Таким образом, реализация предложенного комплекса мероприятий способствует повышению производительности труда, снижению текучести кадров, сокращению потерь рабочего времени, повышению качества обслуживания клиентов и совершенствованию системы управления персоналом. Полученные результаты могут быть использованы и на других предприятиях монтажного профиля при решении задач повышения эффективности использования трудовых ресурсов.

Список литературы

1. Кибанов А.Я. Управление персоналом организации. – М.: ИНФРА-М – 2021. – 695 с.
2. Пугачев. В.П. Управление персоналом организации. – М.: Юрайт – 2024. – 523 с.
3. Базаров Т.Ю. Психология управления персоналом. – М.: Юрайт. – 2024. – 382 с.
4. Веснин В.Р. Управление персоналом. – М.: Проспект – 2010. – 688 с
5. Маслова В.М. Управление персоналом. – М.:Юрайт. – 2024. – 407 с.

© Старикович А.В., 2026

**СЕКЦИЯ
СЕЛЬСКОХОЗЯЙСТВЕННЫЕ
НАУКИ**

**ОЦЕНКА И ВЗАИМОСВЯЗЬ
ХОЗЯЙСТВЕННО-ПОЛЕЗНЫХ ПРИЗНАКОВ КОРОВ-ПЕРВОТЁЛОК
ДЖЕРСЕЙСКОЙ ПОРОДЫ**

Куленко Владлен Олегович

аспирант

ФГБОУ ВО «Волгоградский ГАУ»

Чехранова Светлана Викторовна

д.с.-х.н., доцент, профессор

ФГБОУ ВО «Волгоградский ГАУ»

Карапетян Анжела Кероповна

д.с.-х.н., доцент, профессор

ФГБОУ ВО «Волгоградский ГАУ»

Николаев Сергей Иванович

д.с.-х.н., профессор, заведующий кафедрой

ФГБОУ ВО «Волгоградский ГАУ»

Водяникова Вера Владимировна

д.б.н., доцент, профессор

ФГБОУ ВО «Волгоградский ГАУ»

Аннотация: Исследованы показатели молочной продуктивности 186 первотелок джерсейской породы. Средний удой составил 5851,15 кг (вариабельность 15,19%), что позволяет вести отбор. Качественные показатели молока высокие: жир – 4,71%, белок – 4,25%. Установлена слабая, статистически незначимая положительная связь удоя с жирностью и содержанием белка в молоке, а также с живой массой. Выявлена слабая, но статистически значимая связь удоя с возрастом первого осеменения. Вариабельность удоя и слабые корреляции с качеством молока позволяют вести селекцию на повышение удоев.

Ключевые слова: молочная продуктивность, коровы, джерсейская порода, коэффициент вариации, коэффициент корреляции.

**EVALUATION AND INTERRELATION OF ECONOMIC-USEFUL
TRAITS OF JERSEY BREED FIRST-HEAVER COWS**

Kulenko Vladlen Olegovich
Chehranova Svetlana Viktorovna
Karapetyan Angela Keropovna
Nikolaev Sergey Ivanovich
Vodyannikova Vera Vladimirovna

Abstract: Milk productivity indicators of 186 Jersey first-calf heifers were studied. The average milk yield was 5,851.15 kg (with a 15.19% variability), allowing for selection. Milk quality indicators were high: 4.71% fat and 4.25% protein. A weak, statistically insignificant positive correlation was found between milk yield and milk fat and protein content, as well as live weight. A weak, but statistically significant, correlation was found between milk yield and age at first insemination. Variability in milk yield and weak correlations with milk quality allow for selection for increased milk yield.

Key words: milk productivity, cows, Jersey breed, coefficient of variation, correlation coefficient.

В настоящее время отмечается тенденция к увеличению популярности коров джерсейской породы как на глобальном уровне, так и в пределах Российской Федерации [2, с. 168]. Хотя их молочная продуктивность не достигает показателей голштинской породы, джерсейцы обладают существенными преимуществами, такими как более высокая массовая доля жира и белка в молоке [3, с. 62]. Дополнительными достоинствами являются улучшенная конверсия корма, высокая адаптивность и резистентность к заболеваниям, что способствует их конкурентоспособности на мировом рынке [4, с. 57]. Важно подчеркнуть, что генетические факторы обуславливают значительную индивидуальную изменчивость состава молока в пределах породы [1, с. 61]. Для оптимизации селекционно-племенной работы в молочном скотоводстве необходимо раннее выявление продуктивных качеств, а также глубокое понимание влияния факторов окружающей среды, механизмов наследования хозяйственно-полезных признаков и их корреляционных связей.

Цель исследований – оценка хозяйственно-полезных признаков коров-первотёлок джерсейской породы и их взаимосвязи.

В рамках исследования, проведенного на 186 первотелках джерсейской породы на предприятии компании «Молвест» в Воронежской области, были

проанализированы данные первой лактации. Информация была получена из информационно-аналитической системы «Селэкс» и обработана с помощью описательной статистики в Microsoft Excel. Изучались такие показатели, как удой за 305 дней, содержание жира и белка в молоке, живая масса и возраст при первом осеменении. Были рассчитаны селекционно-генетические параметры стада (среднее значение, ошибка среднего, стандартное отклонение, коэффициент вариации) и установлены корреляционные связи между удоём и другими хозяйственно-полезными признаками.

В таблице 1 представлены данные молочной продуктивности коров джерсейской породы по первой лактации.

Таблица 1

Показатели молочной продуктивности коров по первой лактации

Показатель	Параметры		
	$\bar{X} \pm S_x$	$\sigma \pm m_\sigma$	$C_v \pm m_{C_v}, \%$
Удой за 305 дней лактации, кг	5851,15±65,17	888,79±46,08*	15,19±0,79*
Массовая доля жира за 305 дн., %	4,71±0,03	0,37±0,02*	7,91±0,41*
Жир за 305 дн., кг	275,57±3,56	48,55±2,52*	17,62±0,91*
Массовая доля белка за 305 дн., %	4,25±0,01	0,14±0,01*	3,25±0,17*
Белок за 305 дн., кг	248,99±2,86	39,04±2,02*	15,68±0,81*

Примечание: * – статистически значимо ($p < 0,05$)

Надои джерсейских коров за первые 305 дней лактации достигали 5854,15 кг, с разбросом значений от 2925 кг до 8446 кг, что свидетельствует о средней вариабельности этого показателя (коэффициент вариации 15,19%). Среднеквадратичное отклонение составило 888,79 кг.

Содержание жира в молоке у данной породы коров также демонстрировало среднюю вариабельность. Средний показатель составил 4,71%, с минимальным значением 3,69% и максимальным — 5,80%. Коэффициент вариации по выходу жира, однако, оказался выше (17,62%), что, вероятно, связано со средней степенью изменчивости удоёв.

Наименьшей вариабельностью отличалось содержание белка в молоке: среднее значение находилось в пределах 3,94–4,73%. Среднеквадратичное отклонение составляло 0,14%, а коэффициент вариации — всего 3,25%. Наиболее часто белок содержался в диапазоне 4,24–4,34% (31,18% случаев), с близкой частотой для диапазона 4,14–4,24% (24,73%). Выход белка за 305 дней первой лактации составил в среднем 248,99 кг, при вариабельности показателя в 15,68%.

Данные по живой массе тёлочек, их возрасту при первом плодотворном осеменении представлены в таблице 2.

Таблица 2

Живая масса, возраст первого плодотворного осеменения и первого отёла

Показатель	Параметры		
	$X \pm S_x$	$\sigma \pm m_\sigma$	$C_v \pm m_{C_v}, \%$
Живая масса 1 плодотворного осеменения, кг	276,58±2,16	29,45±1,53*	10,65±0,55*
Возраст 1 плодотворного осеменения, мес.	13,08±0,16	2,24±0,12*	17,10±0,89*
Возраст 1 отёла, мес.	22,15±0,17	2,26±0,12*	10,18±0,53*

Примечание: * – статистически значимо ($p < 0,05$)

Первое успешное осеменение тёлочек джерсейской породы в среднем достигало возраста 13,08 месяцев, с разбросом этого показателя в 17,10%. Примечательно, что минимальный зафиксированный возраст наступления первого успешного осеменения составил всего 11 месяцев. Средняя живая масса коров джерсейской породы при первом плодотворном осеменении составила 276,58 кг, демонстрируя вариабельность признака на уровне 10,65%. Средний возраст первого отёла у этих животных составил 22,15 месяца, с коэффициентом вариации данного признака, равным 10,18%.

В таблице 3 представлены данные корреляционной взаимосвязи удоя коров-первотёлочек джерсейской породы с другими хозяйственно-полезными признаками.

Таблица 3

Корреляционная взаимосвязь удоя с хозяйственно-полезными признаками

Показатель	Удой за 305 дней лактации, кг
Массовая доля жира за 305 дн., %	+0,04±0,07
Жир за 305 дн., кг	+0,89±0,02*
Массовая доля белка за 305 дн., %	+0,03±0,07
Белок за 305 дн., кг	+0,98±0,003*
Живая масса 1 плодотворного осеменения, кг	+0,13±0,07
Возраст 1 плодотворного осеменения, мес.	+0,20±0,07*
Возраст 1 отёла, мес.	+0,20±0,07*

Примечание: * – статистически значимо ($p < 0,05$)

Удой за 305 дней первой лактации слабо коррелирует с массовой долей жира (+0,04) и белка (+0,03), но сильно связан с выходом жира (+0,89) и белка (+0,98). Отбор по содержанию жира и белка может повысить молочную продуктивность. Живая масса при первом осеменении слабо коррелирует с продуктивностью (+0,13), а возраст первого осеменения и отела слабо, но значимо коррелирует с удоем (+0,20).

В процессе изучения продуктивных характеристик джерсейских коров была проведена оценка их молочной отдачи. Средний надой от исследованных 186 первотёлок достиг 5851,15 кг, при этом показатель вариабельности признака составил 15,19%. Полученные данные указывают на перспективность дальнейшего отбора животных на основе данного критерия. Следует подчеркнуть, что для этой породы характерны относительно высокие качественные параметры молока: содержание жира в среднем составляет 4,71%, а белка – 4,25%. Анализ коэффициентов корреляции выявил слабую, статистически незначимую положительную корреляцию между удоем за 305 дней первой лактации и содержанием жира и белка в молоке. Подобная зависимость наблюдалась и при сопоставлении удоев с живой массой тёлочек на момент первого успешного осеменения. Была обнаружена слабая (+0,20), однако статистически значимая связь между уровнем надоев и возрастом животных при их первом плодотворном осеменении. Следовательно, вариативность удоев в сочетании со слабыми корреляциями с качественными характеристиками молока открывает возможности для племенной работы, направленной на увеличение молочной продуктивности данных коров.

Список литературы

1. Иванова И. П. Селекционно-генетические параметры в селекции молочного скота / И. П. Иванова // Молочнохозяйственный вестник. – 2021. – № 3(43). – С. 59–67. – DOI 10.52231/2225-4269_2021_3_59. – EDN GVXSVY.
2. Молочная продуктивность коров джерсейской породы в зависимости от линейной принадлежности / Н. И. Морозова, П. С. Вершнева, Ф. А. Мусаев, А. В. Косухин // Вестник Курской государственной сельскохозяйственной академии. – 2024. – № 8. – С. 166–170. – EDN NKNATF.
3. Санова З. С. Уровень молочной продуктивности джерсейских коров в зависимости от генеалогии / З. С. Санова // Аграрный вестник Урала. – 2021. – № 1(204). – С. 60–69. – DOI 10.32417/1997-4868-2021-204-01-60-69. – EDN SSLUDO.

4. Юхина Д. Э. Воспроизводительная способность джерсейских коров разных линий / Д. Э. Юхина // Вестник Рязанского государственного агротехнологического университета им. П.А. Костычева. – 2024. – Т. 16, № 4. – С. 55–59. – DOI 10.36508/RSATU.2024.69.20.009. – EDN AISXXW.

© Куленко В.О., Чехранова С.В.,
Карапетян А.К., Николаев С.И.,
Водяникова В.В.

**СЕКЦИЯ
ТЕХНИЧЕСКИЕ
НАУКИ**

**РАЗРАБОТКА РЕКОМЕНДАЦИЙ ПО ИНФОРМАЦИОННОЙ СИСТЕМЕ
ДЛЯ МОНИТОРИНГА МЕДИЦИНСКИХ ХАРАКТЕРИСТИК
ЧЕЛОВЕКА**

Божкова Анна Николаевна

студент

АНОО ВО «Воронежский институт высоких технологий»

Бохонько Ульяна Альбертовна

Ляпустина Екатерина Александровна

студенты

Колледж Воронежского института высоких технологий

Аннотация: В работе представлены предложения по созданию информационной системы для мониторинга медицинских характеристик людей. Показаны основные составляющие предметной области. Представлены варианты использования информационной системы. Дано описание клиентской и серверной части, а также базы данных.

Ключевые слова: информационная система, здоровье, пользователь.

**DEVELOPMENT OF RECOMMENDATIONS FOR AN INFORMATION
SYSTEM FOR MONITORING HUMAN MEDICAL CHARACTERISTICS**

Bozhkova Anna Nikolaevna

Bohonko Ulyana Albertovna

Lyapustina Ekaterina Alexandrovna

Abstract: The paper presents proposals for the creation of an information system for monitoring medical characteristics of people. The main components of the subject area are shown. Options for using the information system are presented. A description of the client and server parts, as well as the database, is given.

Key words: information system, health, user.

В настоящее время можно наблюдать увеличение интереса людей к вопросам поддержания физического и ментального здоровья. Это связано с тем, что происходит увеличение темпа жизни, растут стрессовые нагрузки, а также меняется образ жизни людей. Требуется обеспечивать постоянный

контроль состояния организма и психоэмоционального благополучия. В таких условиях большую роль играют цифровые решения [1], которые дают возможности для автоматизации процессов отслеживания медицинских параметров и предоставления пользователям рекомендации для улучшения здоровья.

Целью данной работы является разработка рекомендаций по информационной системе, в которой можно осуществлять мониторинг физического, а также ментального здоровья пользователей.

Проведенный анализ предметной области позволил выделить соответствующие ключевые сущности и связи. Они приведены на рис. 1.



Рис. 1. Основные составляющие в предметной области

Нами были предложены основные функциональные характеристики информационной системы:

- регистрация и авторизация пользователя.
- ведение дневника настроения и эмоций.
- выдача упражнений для улучшения ментального здоровья, снижения стресса.
- запись информации о показателях здоровья пользователя и визуализация этой информации с помощью интерактивных графиков.

- ведение дневника питания и учет водопотребления.
 - проведение мониторинга по физической активности.
 - проведение анализа сна и выдача рекомендаций по его улучшению.
- которые обеспечивают функциональность приложения.

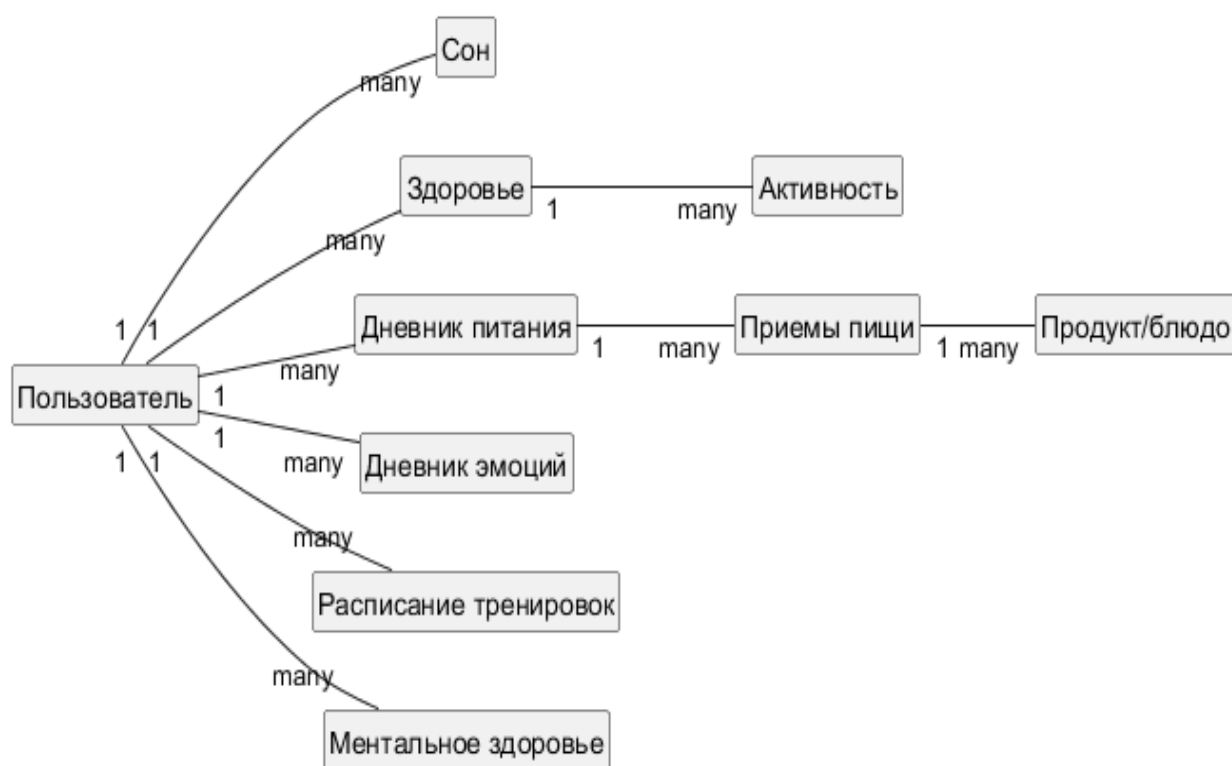
На рис. 2 показана диаграмма основных вариантов использования.



Рис. 2. Варианты использования информационной системы

Показатели, которые должны быть обработаны, поступают с различных умных устройств [2]. Например, передаются данные о характеристиках сна, различных видах физической активности, пройденных шагах.

Пользователь вводит данные, которые связаны с потреблением воды, а также различных продуктов. Кроме того, вводятся текущие значения роста и веса.

Пользовательский интерфейс реализован в клиентской части информационной системы [3]. На его основе проводится не только отображение данных, но и обработка пользовательских действий.

Клиент в рамках единой информационной среды имеет связь с серверной частью приложения для отправки запросов. Также, он может выполнять различные виды операций.

Клиентская часть в рамках данной работы реализована на основе одностраничного веб-приложения. В нем все основные ресурсы загружаются на одну HTML-страницу вместе с необходимыми CSS и JavaScript файлами. При разработке информационной системы мы учитывали, что основная обработка данных происходит на стороне клиента.

За счет такого технического решения будет уменьшена нагрузка на сервер. При этом его ресурсы будут эффективным образом использованы.

В серверной части архитектуры информационной системы реализуется бизнес-логика, обрабатываются данные и осуществляется взаимодействие с базой данных. Связь с клиентской частью проводится через публичный интерфейс: он обрабатывает их в соответствии с заданной логикой, а затем формирует и отправляет ответ обратно клиенту.

Нереляционная база данных MongoDB в информационной системе применяется для хранения информации о пользователях и их показателях здоровья. Кроме того, в базу данных передается информация о питании и продуктах. В отличие от традиционных реляционных СУБД, в MongoDB нет фиксированной схемы. Это дает возможности для хранения сложных, вложенных структур данных.

Выводы. На основе предлагаемой информационной системы пользователи могут оперативным образом проводить мониторинг разных медицинских показателей. Преимущество информационной системы состоит в интеграции данных из различных источников, использовании инструментов визуализации, а также в персонализации рекомендаций. В случае необходимости в систему могут быть добавлены дополнительные модули для расширения ее функциональности.

Список литературы

1. Красиков М.И., Линкина А.В. Паттерны проектирования информационных систем в парадигме онтологического подхода системного анализа // В сборнике: Интеллектуальные информационные системы. Труды

Международной научно-практической конференции. – Воронеж, 2025. – С. 255–257.

2. Нестерович И.В., Шаляпин Д.А., Мельников И.Ю., Плотников А.А. О проектировании систем передачи информации // В сборнике: Современное перспективное развитие науки, техники и технологий. сборник научных статей 2-й Международной научно-технической конференции. – Курск. – 2024. – С. 242–244.

3. Павленко А.А., Альтварг М.С. Особенности использования информационных систем в управлении производством // В сборнике: Поколение будущего: Взгляд молодых ученых-2023. Сборник научных статей 12-й Международной молодежной научной конференции. В 4-х томах. – Курск, 2023. – С. 70–73.

© Божкова А.Н., Бохонько У.А.,
Ляпустина Е.А., 2026

DOI 10.46916/18062026-2-978-5-00276-122-7

**КОМПЛЕКСНЫЙ МЕТОД ПМР-РЕЛАКСОМЕТРИИ И ЛАЗЕРНОЙ
СПЕКТРОФОТОМЕТРИИ И ИЗМЕРИТЕЛЬНЫЙ КОМПЛЕКС
ДЛЯ КОНТРОЛЯ N-ПАРАФИНОВ В НЕФТИ**

Карачин Вячеслав Игоревич

магистр, аспирант

Кашаев Рустем Султанхамитович,

д.т.н., профессор

Козелков Олег Владимирович

д.т.н., профессор

ФГБОУ ВО «Казанский государственный энергетический университет»

Аннотация: Разработан метод и комплекс для исследования парафинистых нефтей методами лазерной фотометрии и протонно-магнитной резонансной релаксометрии под действием лазерного облучения. Получены зависимости сигналов фототранзистора и времен протонной магнитной релаксации от длин волны облучения и концентрации парафинов в нефти. Получены формулы, описывающие зависимости – базы для методик измерения.

Ключевые слова: парафинистые нефти, лазерная фотометрия, протонная, магнитная, резонансная, релаксометрия.

**COMBINED NMR RELAXOMETRY AND LASER
SPECTROPHOTOMETRY METHOD AND MEASUREMENT COMPLEX
FOR THE CONTROL OF N-PARAFFINS IN CRUDE OIL**

Karachin Vyacheslav Igorevich

Kashaev Rustem Sultanchamitovich

Kozelkov Oleg Vladimirovich

Abstract: A method and a system have been developed for studying waxy crude oils using laser photometry and proton magnetic resonance relaxometry under laser irradiation. The dependences of the phototransistor signals and proton magnetic relaxation times on the irradiation wavelength and the concentration of paraffins in the oil have been obtained. Formulas describing the dependences have been derived, providing a basis for measurement techniques.

Key words: paraffinic crude oils, laser photometry, proton, magnetic, resonance, relaxometry.

«Энергетической стратегией России до 2050 г.» определено создание инновационной системы энергетики на базе отечественных технологий для обеспечения энергетической безопасности страны и освоения трудноизвлекаемых запасов нефти без зависимости от иностранных технологий. В последние десятилетия наблюдается увеличение добычи нефти с высокой концентрацией парафина, достигающей до 20% в отечественных и 30% в зарубежных нефтях. Наличие парафинов повышает температуру застывания T_3 нефтей, приводит к образованию асфальтено-смолисто-парафиновых отложений (АСПО), что ведет к повышенному энергопотреблению при добыче и транспортировке нефти. Основной углеводородный вклад в АСПО (до 18%) дает парафин, что актуализирует его контроль.

Существующие методы измерения характеристик парафинов (концентрации, застывания и строения *n*-алканов) не являются оперативным. Из-за инертности алканов к реагентам и физическим полям существующие инструментальные методики контроля парафинов не могут быть применены в полевых условиях на потоке в проточном анализаторе, и необходима разработка оперативных методик и отечественных приборов (включая в режиме он-лайн). Их внедрение облегчит борьбу с АСПО.

Нефти сильно различаются химическим составом, и с современных позиций коллоидно-химического подхода, развитого научной школой академика РАН З. И. Сюняева и его единомышленников Туманяна Б. П., Глаголевой О. Ф., Сафиевой Р.З. [1] и при разработке методик их контроля требуют досконального анализа. Для этого ведущими отечественными спектроскопистами: Чижик В. И., Вашман А. А., Пронин И. С., Калабин Г. А., Тагиров М. С., Скирда В. Д. разработана теория и аппаратура протонной магнитной резонансной (ПМР) релаксометрии (ПМРР). Но существует пробел в приборах и методиках контроля концентраций парафина, температур застывания нефтей и нефтепродуктов и строения *n*-парафинов (алканов). Из-за отсутствия серийного выпуска отечественных ПМР-анализаторов, основными их поставщиками являются зарубежные фирмы, что сдерживает оснащение месторождений отечественными измерительными комплексами и ведет к потере приоритета российского приборостроения. В наших работах в КГЭУ [2-8] разрабатываются методики определения характерис-

тик нефти/нефтепродуктов, автоматизированные экспресс-анализаторы. Оперативный контроль парафинов нами строится на базе комбинирования разных методов ПМР и спектроскопии с перспективой их применения на потоке. К ним относятся: абсорбционная спектроскопия ближней ИК-области спектра и ПМР-релаксометрия. Но они требуют взаимного синергетического сочетания и усовершенствования.

Использование когерентного источника излучения на разных длинах волн позволяет уменьшать размытие коэффициентов поглощения вещества и точно воздействовать на фрагменты молекул. В ряде зарубежных публикаций [9, 10], отмечалось, что лазерным облучением можно осуществлять воздействие на молекулы с преобразованием их строения с детальной визуализацией фрагментов молекул, осуществлять конверсию вещества из низкоспинового в высокоспиновое и др. В нашем случае при воздействии лазера предполагается изменять колебательные энергетические уровни, что дает шанс контролировать концентрацию и молекулярную динамику парафинов в структурах нефти, температуры застывания нефти и нефтепродуктов и идентифицировать молекулярную структуру *n*-алканов.

Решение проблемы оперативного контроля характеристик парафинов при подготовке и транспортировке нефти, предотвращения АСПО, нам видится в комплексном сочетании ПМР-релаксометрии (ПМРР) с молекулярной абсорбционной лазерной спектроскопией (ЛСФМ). Облучение приводит к изменению интенсивности колебаний атомов и их частот, что позволит широко использовать возможности метода ПМРР.

Парафины способствуют формированию в нефти сложных структурных единиц (ССЕ) [1]. Ядро ССЕ по принятым моделям сформировано в виде стэкинг-структур из полиароматических молекул, а парафины в ССЕ образуют абсорбционно-сольватные оболочки вокруг ядра.

Теория эволюции намагниченности при лазерном облучении поясняется на рис.1. Здесь уровни энергии E_1 и E_2 с населенностями n_1 , n_2 являются результатом Зеемановского взаимодействия системы спинов с магнитным полем B_0 , третий уровень n_3 соответствует уровню оптической накачке лазером.



Рис. 1. Структура уровней энергии в методе ПМРР+ЛСФМ

Населенности уровней меняются с временами релаксации:

$$T_{1ik}^{-1} = w_{ik} + w_{ki}, \quad (1)$$

где $w_{ik} = w_{ki} \exp(h\nu_{ik}/kT)$ – вероятности релаксационных переходов. Изменение уровней 1 и 3 под действием лазера определяется вероятностью перехода W_{13} ($W_{13} = W_{31}$). Динамика уровней действием лазера описывается уравнениями:

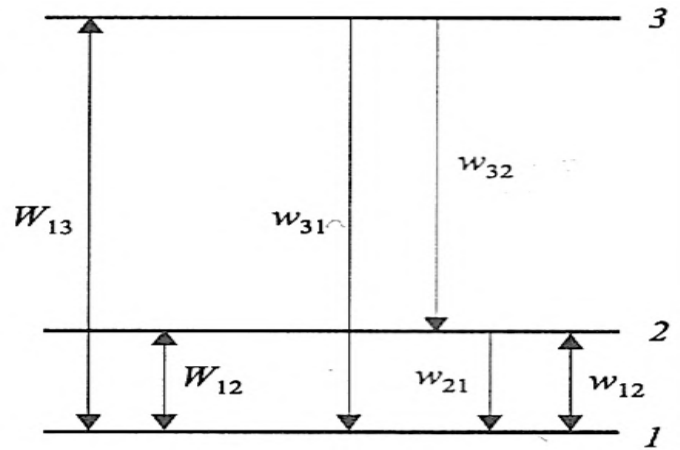
$$\frac{dn_1}{dt} = -n_1(w_{12} + W_{13}) + n_2w_{21}, \quad (2)$$

$$\frac{dn_2}{dt} = -n_1(w_{12} + W_{12} + w_{23}h\nu/kT) - n_2(w_{21} + W_{21}) + w_{32}n_3, \quad (3)$$

$$\frac{dn_3}{dt} = [n_1W_{13} - n_3(w_{31} + w_{32} + W_{13})], \quad (4)$$

Систему уравнений (2–4) можно переписать в виде системы уравнений (5–7):

$$\frac{dn_1}{dt} = -\left(\frac{1}{2}\right) [(T_{12}^{-1} + T_{13}^{-1})n_1 + T_{21}^{-1}n_2 + T_{31}^{-1}n_3] - (n_1 - n_3)W_{13}, \quad (5)$$

$$\frac{dn_2}{dt} = -\left(\frac{1}{2}\right) [-T_{12}^{-1}n_1 + (T_{21}^{-1} + T_{23}^{-1})n_2 - T_{32}^{-1}n_3] - (n_2 - n_3)W_{13}, \quad (6)$$

$$\frac{dn_3}{dt} = -\left(\frac{1}{2}\right) [(T_{31}^{-1} + T_{32}^{-1})n_3] - (n_3 - n_1)W_{13}, \quad (7)$$

Отсюда, в обобщенном виде имеем

$$\frac{d\Delta n_{12}}{dt} = \frac{dn_1}{dt} - \frac{dn_2}{dt} = -\left(\frac{1}{2}\right) [T_{13}^{-1}n_1 + T_{23}^{-1}n_2] - (n_1 - n_2)W_{13} \quad (8)$$

Решением уравнений (5–7) для намагниченности $M(t)_{\text{нак}}$ будет уравнение (9):

$$M(t)_{\text{нак}} = M(0) \exp \left\{ -\left(\frac{1}{2}\right) [T_{13}^{-1}n_1 + T_{23}^{-1}n_2] - (n_1 - n_2)W_{13} \right\} \quad (9)$$

То есть, ко времени ядерной релаксации намагниченности $M(t) = M_{\perp}(t) = M(0) \exp(-\frac{t}{T_2})$ добавится инкремент времени релаксации ΔT_{2B}^* , необходимое для оптической накачки уровня 3 и релаксационных переходов между уровнями 2 и 3. Из литературных данных [11] это время составляет $\sim 10^3$ с и выше.

Нами экспериментально установлено, что ΔT_{2B}^* (мс) зависит от длины волны, т.е. энергии кванта $h\nu = hc/\lambda_i$ излучения лазера, что видно из рис.2, где представлена зависимость инкремента ΔT_{2B}^* (%) времен релаксации протонов парафинов в адсорбционно-сольватной оболочке ССЕ от λ_i (нм) лазера, подтверждающая модель эволюции намагниченности под лазерным облучением.



Рис. 2. Зависимость инкремента ΔT_{2B} (мс) от λ (нм) облучения

Кривая описывается уравнением:

$$\Delta T_{2B} = 282 \exp(-0,007\lambda_i) \quad (10)$$

Из рис.2 видно, что облучение нефти самыми энергичными квантами $h\nu = 2,82$ eV фиолетового излучения лазера (400 нм) дает инкремент $\Delta T_{2B}^* = 5$ мс в 5 раз больший по сравнению с $\Delta T_{2A,B}^* = 1$ мс для БИК лазера ($\lambda = 805$ нм) с $h\nu = 1,55$ eV. Инкременты в T_{2A}^* и ΔT_{2B}^* в фазах нефти А, В наблюдаются также при облучении на длине волны ближней ИК области $\lambda = 1825$ нм парафина докозана $C_{22}H_{46}$, растворенного в нефти, представленные на рис.3.

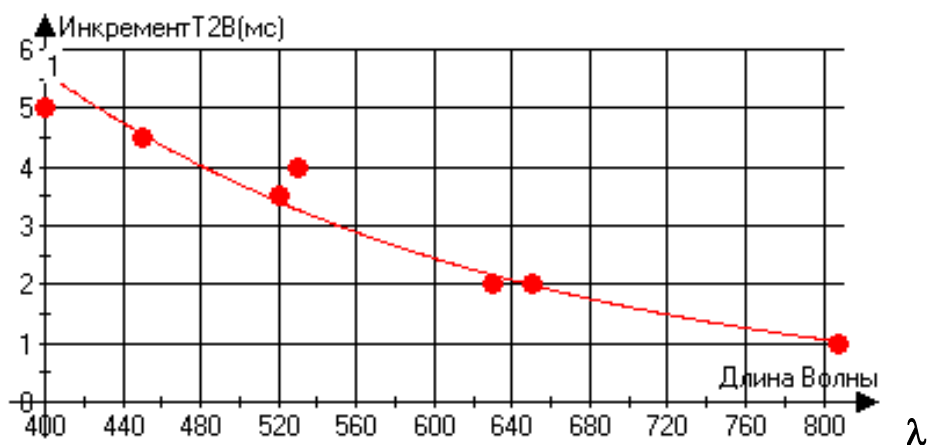

Рис. 3. Приросты инкрементов ΔT_{2A}^* (кривая 1) и ΔT_{2B}^* (кривая 2) при облучении на $\lambda = 1825$ нм парафина докозана $C_{22}H_{46}$ в нефти

Графики на рис.3 описываются уравнениями:

$$\Delta T_{2A} = 5,66 \cdot \exp(0,04 \cdot \text{Параф}) \quad (11)$$

$$\Delta T_{2B} = 0,76 \cdot \exp(0,165 \cdot \text{Параф}) \quad (12)$$

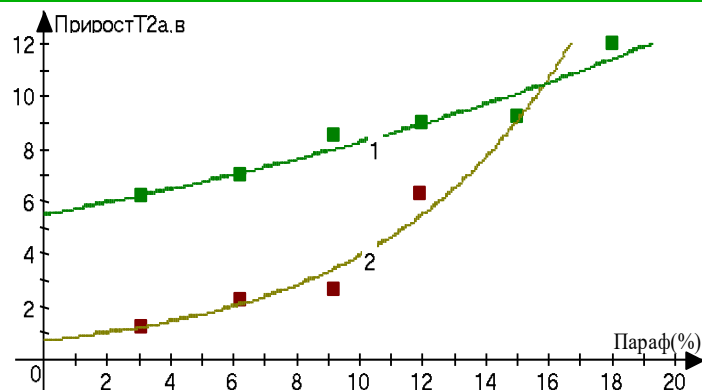
То есть показатель экспоненты для ΔT_{2B} (Параф) в 4 раза выше, чем для ΔT_{2A} (Параф), т.е. облучение больше действует на протонную фазу B парафинов в адсорбционно-сольватных оболочках ССЕ.

Нами разработан **измерительный комплекс** (рис.4), включающий: релаксометр ПМР NP-2, набор лазерных излучателей, фототранзистор/фоторезистор и термостабилизатор для поддержания и изменения температуры образца. Релаксометр питается от аккумулятора 24 В или ≈ 220 В; индукция поля $B_0 = 0,37$ Тл; магнит из сплава NdFeB-35; резонансная частота $\nu_0 = 13,32$ МГц; рулонная катушка датчика уменьшает неоднородность B_1 до 2% в 75% объёма катушки; диаметр катушки датчика 22 мм; сигнал на выходе приёмника 2,5 мкВ при отношении сигнал/шум = 2; инструментальная погрешность 2–4%; критерий чувствительности $K = \nu_0^2 V = 3608$ МГц²см³, что близко к лучшим аналогам. На рис.4 приведена функционально-структурная схема комплекса с магнитом NdFeB с катушкой, термоблоком на элементе Пельтье, ампулой длиной 40 мм с фотодетектором. Источниками излучения использованы: He-Ne лазер (630 нм), светодиоды на $\lambda = 400, 450, 520, 808$ нм, мощностью 200 мВт, лампа ТРШ (1825 нм).

В качестве фоточувствительного элемента использован фототранзистор *n-p-n* типа BPW85B, имеющий по сравнению с фотодиодом: большие; КПД и коэффициент усиления по току, быстродействие, невосприимчивость к помехам. Использовался также при облучении в БИК-области фоторезистор ФР-765, имеющий чувствительность в диапазоне $\lambda = 1-3,2$ мкм.



Рис. 4. Структурно-функциональная схема измерительного комплекса, включающего релаксметр ПМР с установкой ЛСФМ. Здесь: 1 – лазерный светодиод; 2 – ампула с исследуемой средой; 3 – катушка индуктивности; 4 – полюсной наконечник магнита; 5 – магнит NdFeB; 6 - теплоноситель; 7 – фототранзистор; 8 – элемент Пельтье; 9 – радиатор; 10 – кулер

Методики измерения

На рис. 5 представлены сигналы фототранзистора СФТ (мВ) и T_{2B} (с) от концентрации протонов фазы В парафинов в адсорбционно-сольватной оболочке ССЕ от длины волны $\lambda = 525$ нм облучении лазером. Из уравнений на рис. 5, получаем удобные для практического использования зависимости Пар от СФТ и T_{2B} :

$$\text{Пар} = 9,92 - 2,08 \ln \text{СФТ} \quad (13)$$

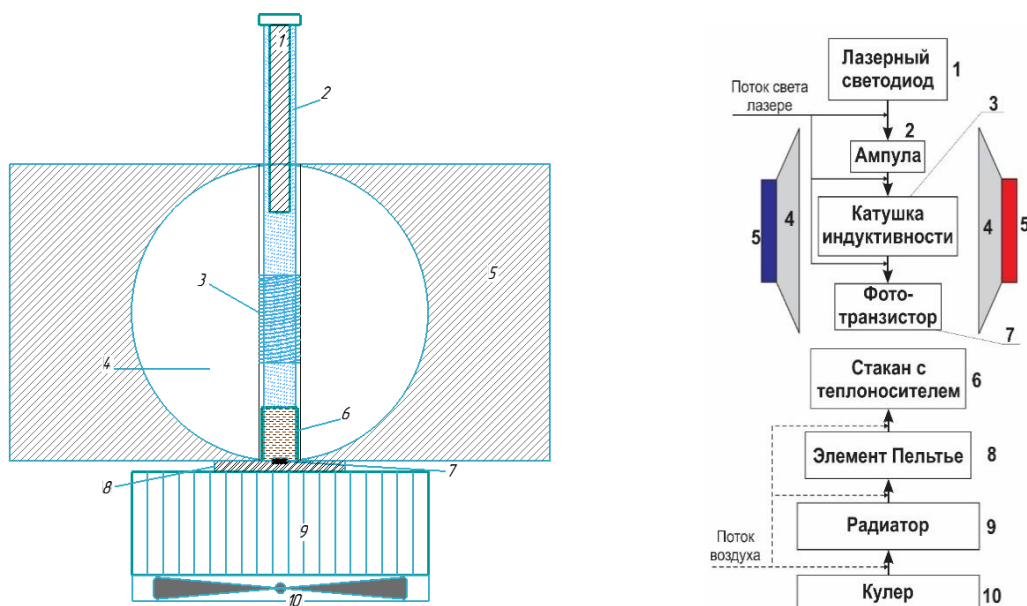
$$\text{Пар} = 3,16 - 3,95 \ln T_{2B} \quad (14)$$



Рис. 5. Зависимости СФТ (мВ) и времен релаксации T_{2B} (сек) в нефтях Поволжья: 1 – сигнала на СФТ, 2 – времена релаксации T_{2B} (мс)

На рис.6 приведена зависимость температур застывания $T_3(^{\circ}\text{C})$ от времен $T_{2A}(\text{мс})$ для дизельного топлива плотности $\rho = 722 \text{ кг/м}^3$ и вязкости $\eta = 1,56 \text{ мПа}\cdot\text{с}$ в диапазоне $T_3(^{\circ}\text{C}) = -70 \div -40 ^{\circ}\text{C}$.

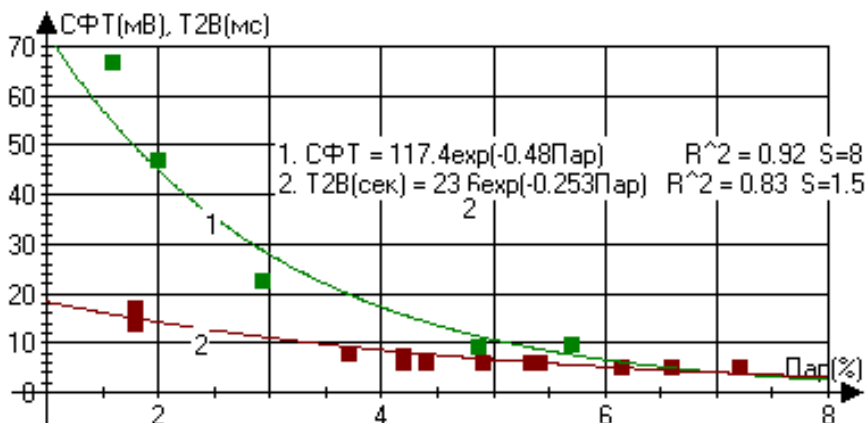

Рис.6. Зависимость $T_3(^{\circ}\text{C})$ от $T_{2A}(\text{мс})$ для дизельного топлива

Полученная зависимость для ДТ описываются кривыми 1 и 2, которые описываются уравнениями (15, 16) для двух участков прямой, резко меняющих наклон при $T_{2A} = 1250 \text{ мс}$ и $\text{Пар} = 7 \%$.

$$T_3(^{\circ}\text{C}) = 180 \ln T_{2A} - 1342 \quad (15)$$

$$T_3(^{\circ}\text{C}) = 0,0063 \ln T_{2A} - 74 \quad (16)$$

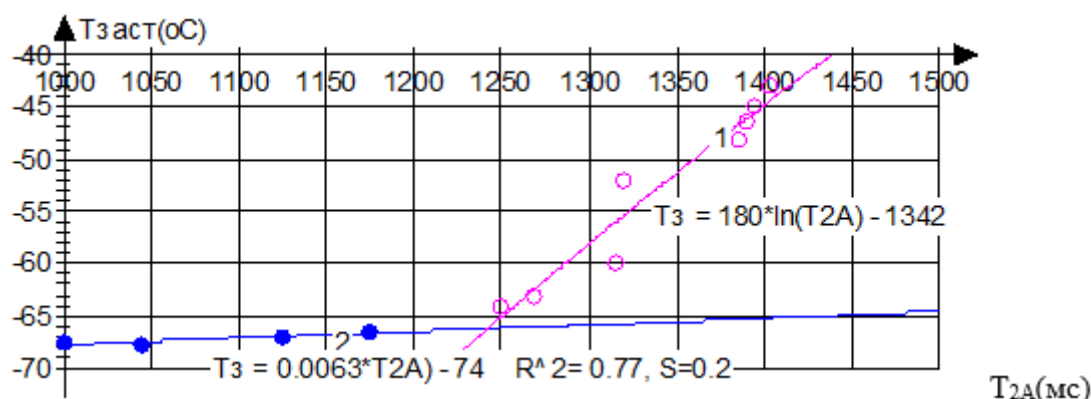
Методика идентификации n-алканов по числам n_C атомов C в молекуле заключается в следующем:

1. Определяется молекулярная масса ММ парафина (или её распределение) методом ПМРР по временам T_{2B} [2];

2. Используя корреляции ММ [2] от числа n_C ;

$$\text{ММ} = 0,82 \exp(0,0065 T_{2B}) \quad (17)$$

$$\text{ММ(а. у. м.)} = 2,01 + 14,02 \cdot n_C, \quad (18)$$

получаем зависимость n_C числа атомов C в n-алканах, по которым идентифицируются алканы.

$$n_C = 0,0431 \exp(0,0065 T_{2B}) \quad (19)$$

ЗАКЛЮЧЕНИЕ

1. Впервые разработана теория возбуждения динамической активности молекул парафина через трансформации энергетических уровней сложных структурных единиц под воздействием лазерного излучения на разных длинах волн – основа метода оперативного контроля характеристик парафинов в нефти по ПМР-параметрам.

2. Разработана архитектура и испытана система комплексного оперативного контроля характеристик парафинов на основе сочетания методов ПМР-релаксометрии и лазерной спектрофотометрии.

3. Впервые предложена методика определения температур застывания нефти и дизельного топлива по их зависимости от концентраций парафина и времен ПМР-релаксации T_{2B} .

4. Впервые предложена методика идентификации n-алканов и числа n_C их атомов С по молекулярной массе ММ, вычисленной по временам ПМР-релаксации.

5. Практическая значимость работы результатов работы определяется возможностями комплексного метода (ПМРР+ЛСФМ) для оперативного контроля парафинов в процессах добычи и подготовки нефти на цифровом нефтегазовом месторождении.

Список литературы

1. Сафиева Р. З., Мишин В. Д. Системный анализ развития представлений о нефтяных системах: от химии нефти к петроинформатике // Петролеомика. – 2021. – Т. 1, № 1. – С. 2–18. DOI: 10.1134/S2782385721010016

2. Kashaev R. S., Nguyen D. A., Kozelkova V. O., Kozelkov O. V., Dudkin V. V. Online multiphase flow measurement of crude oil properties using nuclear (proton) magnetic resonance automated measurement complex for energy safety at smart oil deposits // Energies. – 2023. – Vol. 16, № 3. – P. 1080. – DOI: 10.3390/en16031080.

3. Карачин В.И., Кашаев Р.С., Козелков О.В. Исследования парафинистых нефтей методом лазерной фотометрии и протонной магнитной резонансной релаксометрии // Journal of Advanced Research in Technical Science. 2022. № 31. С. 36-38. DOI 10.26160/2474-5901-2022-31-36-38. EDN WDPSQG.

4. Kozelkova V.O., Ovseenko G.A., Karachin V.I., Kien N.C., Van Tung T., Kozelkov O.V. Application of nuclear magnetic resonance for the express-control of water concentration // Proceedings of the 2022 4th International Youth Conference on Radio Electronics, Electrical and Power Engineering, REEPE 2022: 4, Moscow, 17-19 марта 2022 года. Moscow, 2022. DOI 10.1109/REEPE53907.2022.9731372. EDN WYEHJI.

5. Kozelkova V.O., Ovseenko G.A., Karachin V.I., Van Tung T., Chi Kien N., Kashaev R.S. On-line nuclear magnetic resonance analyzer for the production of new emulsion fuels // Proceedings of the 2022 4th International Youth Conference on

Radio Electronics, Electrical and Power Engineering, REEPE 2022: 4, Moscow, 17-19 марта 2022 года. Moscow, 2022. DOI 10.1109/REEPE53907.2022.9731458. EDN MCOBKW.

6. Карачин В.И., Кашаев Р.С., Корнилов В.Ю. Динамическое моделирование в среде SimInTech микромашиных мехатронных модулей позиционирования лазерных источников облучения в установке экспресс-контроля структуры потоков скважинной жидкости // Мехатроника, автоматика и робототехника. 2023. № 11. С. 27-31. DOI 10.26160/2541-8637-2023-11-27-31. EDN TSCCSW.

7. Kashaev R.S., Kozelkova V.O., Ovseenko G.A., Karachin V.I., Kozelkov O.V. Multiparametric Flow-Through Measuring Complex for Express Control of Oil Quality Using a Proton Magnetic Resonance Relaxometry Method // Measurement Techniques. 2023. Vol. 66. No. 5. P. 349-358. DOI 10.1007/s11018-023-02234-5. EDN LQSDUQ.

8. Карачин В.И., Кашаев Р.С., Козелков О.В. Влияние лазерного излучения на динамику молекул в нефтяных дисперсных системах. Исследование методом протонной магнитной резонансной релаксометрии // Исследовательская инициатива - 2023: Сборник статей Международного научно-исследовательского конкурса, Петрозаводск, 25 октября 2023 года. – Петрозаводск: Международный центр научного партнерства «Новая Наука» (ИП Ивановская И.И.), 2023. – С. 299-303. – EDN PQOCNJ.

9. Предпринт университета Гёттингена, центр CRC 1073 «Atomic Scale Control of Energy Conversion», университета Гамбурга (ФРГ). – 2024. – 08.08. – URL: <https://www.uni-goettingen.de/de/437142.html> (дата обращения: 19.01.2026).

10. Levin L. [et al.]. Coherent control of bond making // Physical Review Letters. – 2015. – Vol. 114, № 23. – P. 233003. – DOI: 10.1103/PhysRevLett.114.233003.

11. Малышев В. А. Основы квантовой электроники и лазерной техники: учеб. пособие для вузов. – М.: Высш. шк., 2005. – 543 с.

© Карачин В.И., Кашаев Р.С.,
Козелков О.В.

ОБЗОР СОВРЕМЕННЫХ СВЕТОПРОЗРАЧНЫХ КОНСТРУКЦИЙ ДЛЯ ЗДАНИЙ

Зайцев Артем Максимович

студент

Научный руководитель: **Журмилова Ирина Александровна**

к.т.н., доцент

Федеральное государственное автономное
образовательное учреждение высшего образования
«Дальневосточный федеральный университет»

Аннотация: В статье рассмотрены современные светопрозрачные конструкции, применяемые в гражданских и общественных зданиях. Основное внимание уделено видам заполнения, профильным системам, энергоэффективным стеклопакетам, электрохромному остеклению и BIPV-модулям. Показано, что развитие светопрозрачных ограждений связано не только с архитектурными требованиями, но и с задачами тепловой защиты, естественного освещения и снижением энергопотребления здания.

Ключевые слова: светопрозрачные конструкции, фасадные системы, стеклопакеты, энергоэффективность зданий, Low-E покрытие, электрохромное стекло, BIPV, тепловая защита зданий.

OVERVIEW OF MODERN TRANSLUCENT STRUCTURES FOR BUILDINGS

Zaytsev Artem Maksimovich

Scientific adviser: **Zhurmilova Irina Aleksandrovna**

Abstract: The article discusses modern translucent structures used in civil and public buildings. The main attention is paid to the types of filling, profile systems, energy-efficient double-glazed windows, electrochromic glazing and BIPV modules. It is shown that the development of translucent building envelopes is associated not only with architectural requirements, but also with the tasks of thermal protection, natural lighting and reducing energy consumption of the building.

Key words: translucent structures, facade systems, double-glazed windows, energy efficiency of buildings, Low-E coating, electrochromic glass, BIPV, thermal protection of buildings.

Актуальность темы связана с повышением требований к энергоэффективности зданий и обновлением нормативной базы в области тепловой защиты [3]. Большая площадь остекления делает здание визуально открытым и современным, однако одновременно увеличивает риск теплопотерь зимой и перегрева помещений летом. По этой причине выбор светопрозрачной конструкции должен основываться на сравнении ее теплозащитных, прочностных и светотехнических свойств.

Цель статьи – рассмотреть основные виды современных светопрозрачных конструкций, определить их особенности и выделить направления дальнейшего развития таких систем в строительстве.

Согласно действующим нормативным документам, к светопрозрачным конструкциям относят оконные и дверные блоки, фасадные системы, витражи, зенитные фонари и другие элементы ограждения, в которых основную часть площади занимает прозрачное или полупрозрачное заполнение [1, с. 3; 2]. В практике строительства эти конструкции применяются в жилых домах, офисных центрах, торговых комплексах, спортивных сооружениях, вокзалах, аэропортах и производственных зданиях [5].

По конструктивному типу можно выделить несколько распространенных групп. Оконные системы чаще применяются в жилых и административных зданиях. Светопрозрачные фасадные конструкции формируют большие остекленные плоскости и используются там, где требуется выразительный архитектурный облик. Зенитные фонари размещают в покрытиях и кровлях для верхнего естественного освещения атриумов, торговых залов и производственных помещений [4]. Отдельную группу составляют входные группы, козырьки, раздвижные перегородки и остекление балконов.

По функциональному назначению такие конструкции выполняют ограждающую, несущую и декоративную функции. На практике эти функции часто совмещаются: например, фасадная система одновременно защищает помещение от наружной среды, воспринимает ветровые нагрузки и формирует внешний вид здания. Поэтому при выборе конструкции важны не только светопропускание и эстетика, но и расчетная надежность узлов крепления,

герметичность, ремонтпригодность и соответствие требованиям тепловой защиты.

Основу большинства современных светопрозрачных ограждений составляют стеклопакеты на базе флоат-стекла. Для снижения теплопотерь применяются стекла с низкоэмиссионным покрытием Low-E, которое уменьшает излучательную составляющую теплообмена. Дополнительный эффект дает заполнение межстекольного пространства инертными газами, чаще всего аргоном или криптоном. Такая конструкция применяется в энергоэффективных оконных и фасадных системах (рис. 1).



Рис. 1. Конструктивная схема энергосберегающего стеклопакета с низкоэмиссионным Low-E покрытием и аргоновым заполнением

Для объектов с повышенными требованиями к безопасности используют закаленное и ламинированное стекло. Закалка повышает сопротивление механическим воздействиям, а ламинирование позволяет удерживать осколки при разрушении и применяется в противоударных, ограждающих и несущих элементах. При проектировании таких систем необходимо учитывать не только прочность стекла, но и работу профиля, уплотнителей, дистанционной рамки и узлов крепления.

Помимо стекла используются полимерные материалы: монолитный и сотовый поликарбонат, акрил, а также ETFE-пленки. Поликарбонат отличается малой массой и высокой ударопрочностью, поэтому применяется в навесах, козырьках и легких покрытиях. В то же время по долговечности и оптической стабильности он уступает традиционному стеклу [1]. ETFE-мембраны

интересны для большепролетных покрытий, где требуется сочетание малого веса, светопропускания и сложной пространственной формы [4].

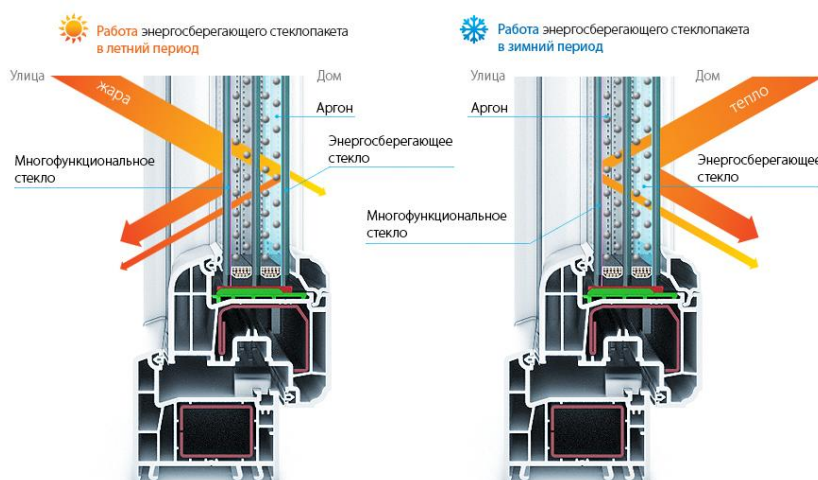
Несущую основу светопрозрачных конструкций образуют профильные системы. В фасадном остеклении широко применяются алюминиевые профили с термовставками, поскольку они обеспечивают достаточную жесткость при сравнительно небольшой массе. В жилом строительстве распространены ПВХ-профили с несколькими внутренними камерами. Их теплотехнические показатели зависят от монтажной глубины, армирования, качества уплотнений и типа установленного стеклопакета [3; 5].

Одним из заметных направлений развития являются электрохромные стекла. Они изменяют светопропускание при подаче электрического напряжения, что позволяет регулировать инсоляцию без применения традиционных жалюзи или наружных экранов [6]. Такое остекление особенно актуально для офисных зданий с большой площадью фасадного стекла, где перегрев помещений в летний период приводит к повышенной нагрузке на системы кондиционирования (рис. 2).

Принцип работы электрохромного остекления основан на изменении оптических свойств многослойного стекла под действием слабого электрического напряжения. С инженерной точки зрения важно, что такая система может быть связана с датчиками освещенности и автоматикой здания.



Рис. 2. Панорамные электрохромные стекла в режиме автоматического затемнения для защиты от солнечной инсоляции

Еще одно направление связано со встроенными фотовольтаическими системами BIPV (Building Integrated Photovoltaics). В таких решениях фотоэлектрические элементы включаются в состав стеклопакета или фасадной панели [7; 8]. Конструкция одновременно выполняет функцию ограждения и

участвует в выработке электроэнергии. Это особенно важно для высотных зданий и общественных объектов, где площадь фасада может быть использована как дополнительная поверхность для получения солнечной энергии (рис. 3).



Рис. 3. Принципиальная схема фотоэлектрических модулей (BIPV)

BIPV-модуль представляет собой многослойную конструкцию, в которой фотоэлектрические элементы размещаются между защитными слоями стекла и полимерной пленки. Между ячейками могут оставаться промежутки для частичного пропускания дневного света. За счёт этого модуль совмещает функции фасадного заполнения, солнцезащиты и генерации электроэнергии.

В научной литературе отмечается, что BIPV-остекление развивается в сторону повышения энергоэффективности, улучшения внешнего вида модулей и подбора оптимальной прозрачности [8; 9]. Однако его применение требует комплексного расчета: необходимо учитывать ориентацию фасада, климатические условия, затенение, стоимость оборудования и требования к безопасности эксплуатации.

В зданиях общественного назначения часто применяются системы структурного остекления и спайдерные системы. Они позволяют формировать большие плоскости фасада с минимальным количеством видимых несущих элементов. Визуально такие решения выглядят легкими, но с инженерной точки зрения требуют точного расчета нагрузок, деформаций и работы крепежных узлов (рис. 4) [5].

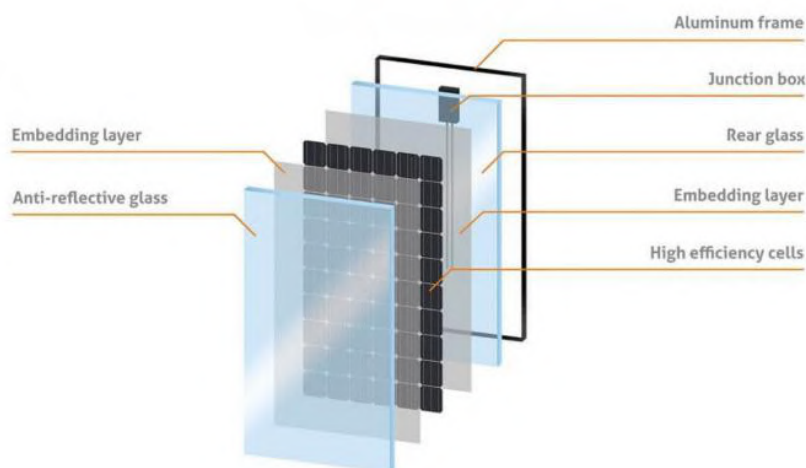

Рис. 4. Конструктивный чертеж узла точечного крепления светопрозрачных панелей спайдерной системы

Спайдерная система передает нагрузку от стеклянной панели через точечные крепления на несущий каркас или основание здания. Такой вариант удобен для атриумов, входных групп и витражей, где необходимо сохранить прозрачность и визуальную легкость конструкции. При этом повышаются требования к точности монтажа, качеству закаленного или ламинированного стекла, а также к контролю герметичности соединений.

При выборе светопрозрачных конструкций необходимо учитывать климатические условия района строительства, ветровые нагрузки, влажность, температурные перепады и ориентацию фасада по сторонам света. Поэтому большая площадь остекления должна быть обоснована не только архитектурным решением, но и расчётом теплопотерь, риска перегрева помещений и эксплуатационных затрат.

Заключение

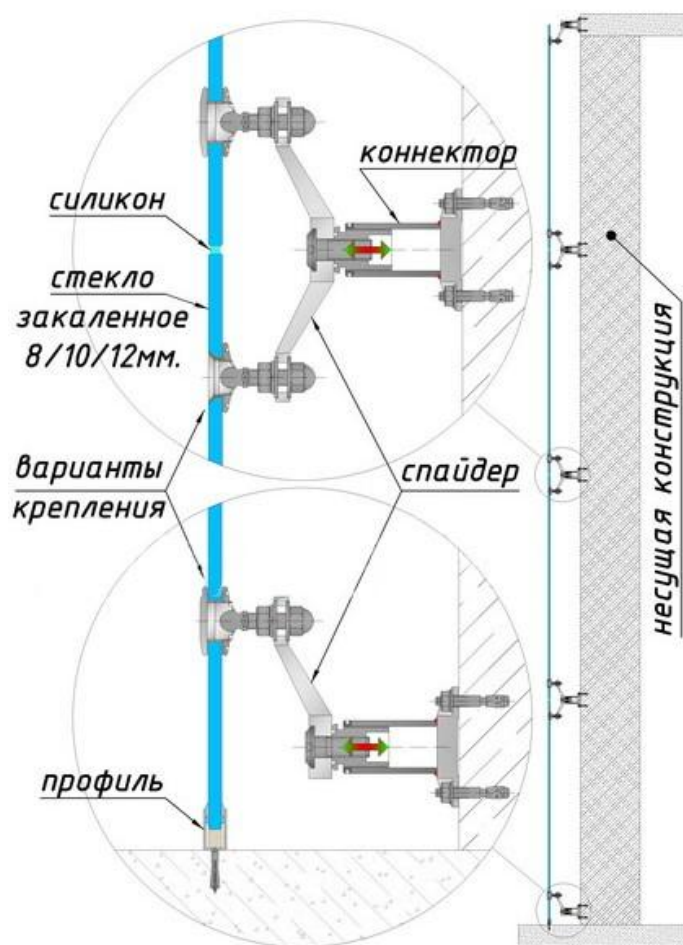
Проведенный обзор показывает, что современные светопрозрачные конструкции представляют собой сложные инженерные системы. Их выбор

зависит от назначения здания, климатических условий, требований к тепловой защите, естественному освещению, безопасности и архитектурному облику объекта. Наиболее распространенными остаются стеклопакеты с энергоэффективными покрытиями, алюминиевые и ПВХ-профильные системы, а также фасадные решения на базе витражного и структурного остекления.

Перспективы развития отрасли связаны с переходом от обычного остекления к интеллектуальным и энергоактивным фасадам. Электрохромные стекла позволяют регулировать поступление солнечного излучения, а BIPV-модули совмещают функцию ограждающей конструкции и источника электроэнергии. При этом такие решения требуют более внимательного проектирования, поскольку их эффективность зависит от климата, ориентации фасада, режима эксплуатации здания и качества монтажа.

Таким образом, светопрозрачные конструкции становятся важным элементом энергоэффективного строительства. Их применение должно основываться на сравнении нормативных требований, технических характеристик материалов и реальных условий эксплуатации. Для дальнейших исследований представляет интерес оценка эффективности BIPV-остекления и электрохромных систем.

Список литературы

1. ГОСТ 33079–2014. Конструкции фасадные светопрозрачные навесные. Классификация. Термины и определения. – Введ. 2015-07-01. – Москва: Стандартинформ, 2015. – 12 с.
2. ГОСТ Р ИСО 22497–2023. Двери, окна, конструкции фасадные светопрозрачные. Конструкции фасадные светопрозрачные. Словарь. – Введ. 2023-07-19. – Москва: Росстандарт, 2023.
3. СП 50.13330.2024. Тепловая защита зданий. Актуализированная редакция СНиП 23-02-2003. – Утв. Приказом Минстроя России от 15.05.2024 № 327/пр, введ. в действие с 16.06.2024. – Москва: Минстрой России, 2024.
4. СП 363.1325800.2017. Покрытия светопрозрачные и фонари зданий и сооружений. Правила проектирования. – Введ. 2018-02-18. – Москва: Стандартинформ, 2018. – 32 с.
5. СП 426.1325800.2018. Конструкции фасадные светопрозрачные зданий и сооружений. Правила проектирования. – Введ. 2019-05-30. – Москва: Стандартинформ, 2019. – 46 с.

6. Budaiwi I. M. Assessing the Energy-Saving Potential and Visual Comfort of Electrochromic Smart Windows in Office Buildings: A Case Study in Dhahran, Saudi Arabia / I. M. Budaiwi, M. Abdul Fasi // *Sustainability*. – 2023. – Vol. 15, No. 12. – P. 9632. – DOI 10.3390/su15129632. – EDN GUHIJD.

7. Dye-sensitized solar cell for building-integrated photovoltaic (Bipv) applications / M. Szindler, A. Drygała, K. Lukaszewicz [et al.] // *Materials*. – 2021. – Vol. 14, No. 13. – DOI 10.3390/ma14133743. – EDN VECCJR.

8. A review on developments and researches of building integrated photovoltaic (BIPV) windows and shading blinds / G. Yu, H. Yang, D. Luo [et al.] // *Renewable and Sustainable Energy Reviews*. – 2021. – Vol. 149. – P. 111355. – DOI 10.1016/j.rser.2021.111355. – EDN FLSVML.

9. Building-integrated photovoltaic (BIPV) systems: A science mapping approach / E. Zarate-Perez, Ju. Grados, S. Rubiños [et al.] // *AIMS Energy*. – 2023. – Vol. 11, No. 6. – P. 1131-1152. – DOI 10.3934/energy.2023052. – EDN WUIGEK.

© Зайцев А.М., 2026

СЕКЦИЯ АРХИТЕКТУРА

КОЛОРИСТИЧЕСКИЙ АНАЛИЗ СОВРЕМЕННЫХ ЖИЛЫХ ЗДАНИЙ ВОКРУГ ЛАНДШАФТНОГО ПАРКА «МИТИНО»

Приходько Алексей Александрович

магистрант

ФГБОУ ВО «Московский государственный университет

геодезии и картографии»

Аннотация: Статья посвящена актуальной проблеме влияния колористического решения жилой застройки на визуальное восприятие городской среды вблизи рекреационных территорий. На данный момент существует множество застройщиков, которые пренебрегают одной из главной архитектурной составляющей – цветовым образом. Цель данной статьи – провести комплексный анализ жилых зданий вокруг ландшафтного парка «Митино» и выявить связи между цветовым решением застройки и окружающей средой. Метод исследования: комплексный анализ гармоничных и дисгармоничных современных жилых комплексов; анализ литературных источников. Итоговым результатом статьи является вывод по проанализированной теме.

Ключевые слова: колористика, цветовое преобразование, гармоничные жилые комплексы, цвет, парк, комфорт.

COLORISTIC ANALYSIS OF CONTEMPORARY RESIDENTIAL BUILDINGS SURROUNDING THE MITINO LANDSCAPE PARK

Prikhodko Alexey Alexandrovich

Abstract: The article is devoted to the actual problem of the influence of the coloristic solution of residential development on the visual perception of the urban environment near recreational areas. At the moment, there are many developers who neglect one of the main architectural components – the color image. The purpose of this article is to conduct a comprehensive analysis of residential buildings around the Mitino landscape park and to identify the connections between the color solution of the development and the surrounding environment. The research method is a comprehensive analysis of harmonious and disharmonious modern residential

complexes, as well as an analysis of literary sources. The final result of the article is a conclusion on the analyzed topic.

Key words: coloristics, color transformation, harmonious residential complexes, color, park, and comfort.

Введение

В Москве существует много различных парков, и люди предпочитают отдыхать в них, следовательно, окружающие здания должны влиять на человека благоприятно, в том числе и их цвет.

Обзор теорий и методик научных деятелей в колористике

Данная статья, также как и статья «Колористический анализ современных жилых зданий вдоль Боровского шоссе города Москвы» [2, с. 174], является фрагментальной частью общего колористического анализа города Москва. Подробно наблюдается ситуация цвета вокруг зоны отдыха (ландшафтного парка «Митино»). Выбираются теории и методики известных деятелей колористики для выявления гармоничных и дисгармоничных жилых домов.

Ефимов А. рассматривает систему (принцип сочетания по аналогии), где рассматривается пространственное взаимодействие, где обозначены два крайних полюса, противоположные друг другу – нюансы и контрасты. Полюс нюанса выявляет тектонику и масштабные архитектурные формы. Полюс контраста убирает жёсткую статику и придаёт окружающей сфере динамику. Цветовой строй, так же как и ритмический, масштабный и пропорциональный должны подчиняться композиционному – объёмно-пространственной структуре. В нюансовой системе цвет уходит на второстепенный план, отдавая приоритет структуре и объёму пространства. Контраст создаёт диссонанс, но в тоже время он должен прийти к гармоническому балансу с окружением [1, с. 113].

Ефимов А. разработал методику проектирования колористики города, которая состоит из 5 стадий [2, с. 175]. Первая стадия – районная планировка. Целью этой стадии является – изучение региональных особенностей местности как объективной основы колористики города. Результатом этого анализа являются данные по природе и климату, по природной светоцветовой динамике региона, по традициям полихромии в его архитектуре и прикладном искусстве, а также по состоянию современной цветовой культуры в регионе [1, с. 236].

Вторая стадия – генеральный план города. На стадии генерального плана целью исследований является обоснование основной идеи колористики конкретного региона.

Третья стадия – проект детальной планировки. Целью работы на этой стадии является детальная разработка на основе общей концепции колористики центральной части города, отдельных районов, микрорайонов, магистралей, а если город небольшой – всего города.

Четвёртая стадия – проект застройки. Целью работы на этой стадии является разработка художественно-образного содержания колористики локального участка (микрорайона, комплекса).

Пятая стадия – рабочее проектирование. Цель – детальное цветовое решение отдельных объектов и их деталей, основанное на предыдущей стадии проектирования. Здесь происходит окончательная корректировка палитры.

Иттен Й. создал систему цветового круга. Ламберт Й. предлагает систему цветовой пирамиды с разбеленными и затемнёнными цветами.

Колористический анализ современной жилой застройки вокруг ландшафтного парка «Митино»

Для колористического анализа Москвы, за основу берутся зоны отдыха - парки, в которых люди отдыхают, занимаются спортом и проводят встречи. Для примера демонстрируется ситуация в колористике зданий вокруг парка «Митино».

Анализ представляет собой обзор разных параметров цвета зданий, их сочетаний с окружением и прочие габариты, которые также важны. Каждый параметр, кроме цветового тона измеряется по 5-бальной шкале. Анализ проходит в Митинском парке, по видовым точкам, где значимо меняется вокруг обстановка из домов. В данном анализе за панорамы берутся окружающие районы по своему образу и стилистике. Панорамы рассматриваются с разных видовых точек, которые также фиксируются в анализе (рис. 1). Латинскими буквами указывается тип домов, который встречается вокруг парка по всем панорамам. Фиксация панорамы, представляет собой таблицу, где учитываются здания, которые видны из парка. Баллы распределяются по разным параметрам следующим образом. [2, с. 177] «Теплота цвета» – чем здание теплее выглядит, тем ближе к 5, чем холоднее тона, тем ближе к 1. «Количество цвета» – монохромные здания или здания с низкой полихромией ближе к 1, а здания, на которых присутствуют разные цвета спектра радуги ближе к 5. «Насыщенность» – чем здание имеет насыщеннее тона, тем выше балл. «Яркость» – чем здания

ярче, тем выше балл. «Контрастность» - если здание имеет нюансовый характер и продолжает цвет окружения, то показатель будет ближе к 1, а если оно выбивается цветом из окружения, то ближе к 5. «Масштаб и пропорции цветовых элементов» – где 1 является отсутствие элементов или дисгармоничные пропорции и масштаб элементов, а 5 – это гармоничные пропорции и масштаб элементов. «Сочетаемость цветов на самом здании» – где 1 резкие для глаза сочетания цветов, и 5 – гармонично окрашенные здания. «Сложность визуального архитектурного представления» – где 1 является здания с низкой выразительностью, представляя собой прямоугольники с квадратными окнами и дверями, и 5, где здание несёт архитектурную выразительность. «Соответствие с окружающей средой» - где 1 – здание, которое создаёт дисбаланс с окружающей средой, ломает сложившуюся атмосферу, и 5 где здание не только гармонично с окружением, а даже задаёт свой стиль и ритм, которое украшает местность. «Уникальность» – где 1 это типовые здания, которые не вносят что-то необычное в окружение, а 5 – здания, представляющие неповторимый образ. «Высота»: 1 – до 5 этажей, 2 – до 12, 3 – до 18, 4 – до 25, 5 – всё, что выше 25. «Длина»: 1 – до 5 окон по горизонтали, 2 – до 12, 3 – до 18, 4 – до 25, 5 – всё, что длиннее 25. «Количество зданий» - где 1 – это здание, которое на данной панораме больше не встречается, а 5 – множество повторяющихся подобных зданий или корпусов, целые кварталы. «Близость» – учитывается насколько здание близко от точки исследования.

В таблицах 1–7 красным цветом обозначается перебор по данному параметру, где здание нарушает гармонию среды, а зелёным параметр, значительно улучшающий восприятие панорамы. Помимо зданий фиксируются значимые элементы панорамы. После каждого анализа панорамы формируется итог.



Рис. 1. Условные обозначения панорам и видовых точек колористического анализа парка «Митино»



Рис. 2. Условные обозначения зданий панорамы № 1 (для табл. 1)

Таблица 1

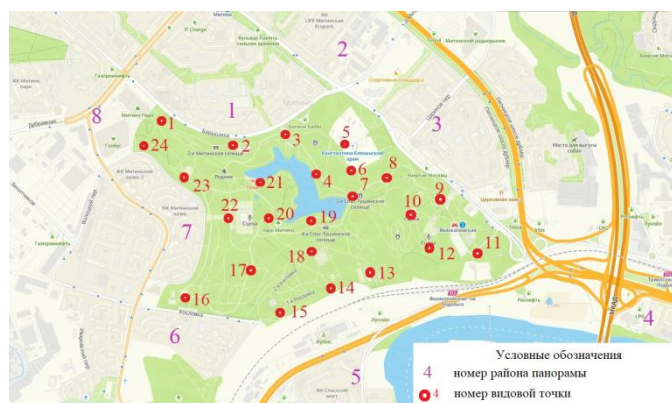
Анализ панорамы №1 (см. рис. 2)

параметр /дом	A	B	C	D	E
цветовой тон					
теплота цвета	5	5	5	4	1
количество цвета	2	2	2	2	2
насыщенность	5	3	3	4	1
яркость	3	4	4	3	1
контрастность	2	3	3	3	1
масштаб и пропорции цветовых элементов	3	3	3	3	3
сочетаемость цветов на самом здании	5	4	4	3	2
сложность визуального архитектурного представления	2	2	3	2	1
соответствие с окружающей средой	5	5	5	3	1
уникальность цветового исполнения (или самого здания)	2	2	2	1	1
высота	2	3	3	4	3
длина	3	4	4	1	4
количество зданий	5	4	1	4	3
близость	5	4	2	4	3

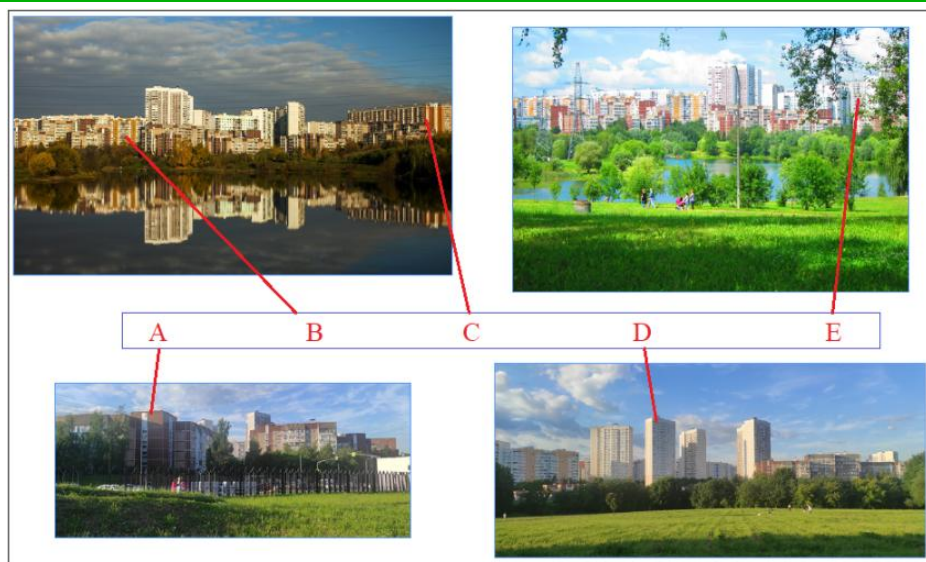
Панорама №1 – 7 микрорайон Митина, за улицей Барышиха (рис.2).



Рис. 3. Условные обозначения зданий панорамы № 2 (для табл. 2)

Таблица 2

Анализ панорамы №2 (см. рис. 2)

параметр /дом	С	F	G	Н	I
цветовой тон					
теплота цвета	5	4	2	5	5
количество цвета	2	3	3	4	1
насыщенность	3	4	2	3	4
яркость	4	5	2	5	3
контрастность	3	5	2	5	3
масштаб и пропорции цветовых элементов	3	5	4	5	2
сочетаемость цветов на самом здании	4	1	1	5	5
сложность визуального архитектурного представления	3	1	1	2	5
соответствие с окружающей средой	5	1	1	5	5
уникальность цветового исполнения (или самого здания)	2	5	3	5	5
высота	3	5	5	4	1
длина	4	4	4	1	1
количество зданий	1	5	3	2	1
близость	2	2	3	5	5

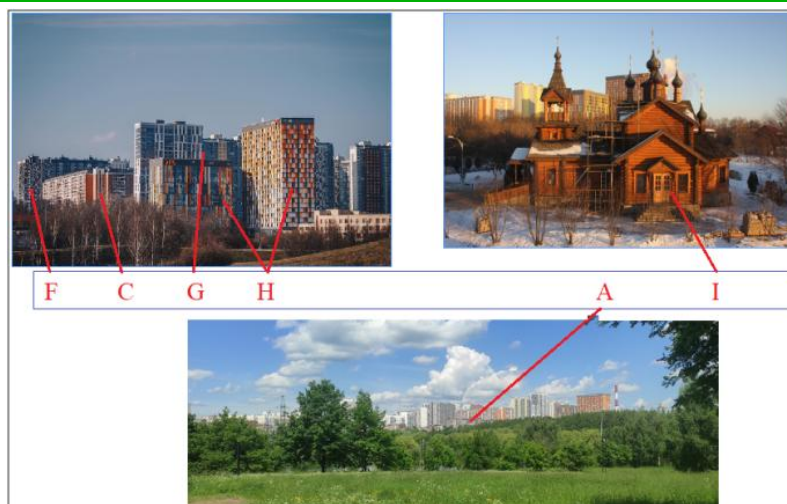
Панорама № 2 является районом Митино за 1-м Митинским проездом и Митинской улицей (рис. 3).



Рис. 4. Условные обозначения зданий панорамы № 3 (для табл. 3)

Таблица 3

Анализ панорамы № 3 (см. рис. 4)

параметр /дом	В	Е	И	Ж	К	Л	М
цветовой тон							
теплота цвета	4	1	5	1	1	5	5
количество цвета	2	2	1	2	3	1	2
Насыщенность	3	1	4	1	1	1	4
Яркость	4	1	3	2	1	2	2
Контрастность	3	1	3	3	2	3	2
масштаб и пропорции цветовых элементов	3	3	2	2	2	2	2
сочетаемость цветов на самом здании	4	2	5	5	5	3	5
сложность визуального архитектурного представления	2	1	5	5	3	2	3
соответствие с окружающей средой	4	1	5	5	2	5	5
уникальность цветового исполнения (или самого здания)	2	1	5	5	4	4	4
Высота	3	3	1	1	4	1	1
Длина	4	4	1	2	4	1	1
количество зданий	2	2	1	1	5	1	2
Близость	5	5	5	5	5	5	5

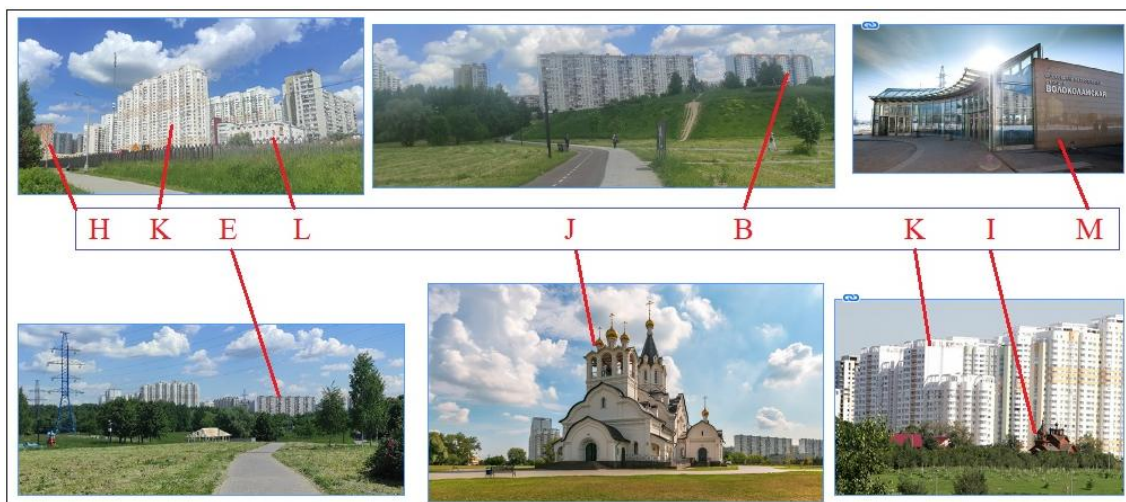
Панорама № 3 является районом за Новотушинским проездом (рис. 4).



Рис. 5. Условные обозначения зданий панорамы № 4 (для табл. 4)

Таблица 4

Анализ панорам № 4 (N) и № 5 (O,P,Q) (см. рис. 5, 6).

параметр / дом	N	O	P	Q
цветовой тон				
теплота цвета	2	4	4	3
количество цвета	2	4	3	5
насыщенность	4	2	3	3
яркость	1	4	3	3
контрастность	2	4	3	4
масштаб и пропорции цветовых элементов	1	3	3	5
сочетаемость цветов на самом здании	3	5	4	5
сложность визуального архитектурного представления	1	3	3	3
соответствие с окружающей средой	1	5	5	1
уникальность цветового исполнения	3	3	3	5
высота	5	4	4	5
длина	1	4	4	5
количество зданий	5	4	4	3
близость	3	2	2	2

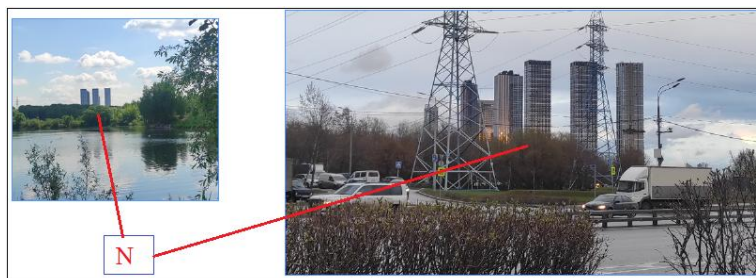
Панорама № 4 находится около станции МЦД «Трикоотажная» (рис. 5).



Рис. 6. Условные обозначения зданий панорамы № 5 (для табл. 4)

Панорама № 5 является районом Павшинская пойма, города Красногорск (рис. 6).



Рис. 7. Условные обозначения зданий панорамы № 6 (для табл. 5)

Таблица 5

Анализ панорамы № 6 (см. рис.7)

параметр /дом	R	S	T	U
цветовой тон				
теплота цвета	4	2	5	3
количество цвета	3	2	2	5
насыщенность	3	3	2	3
яркость	3	2	2	2
контрастность	2	2	2	2
масштаб и пропорции цветовых элементов	2	2	3	3
сочетаемость цветов на самом здании	5	4	5	5
сложность визуального архитектурного представления	1	4	4	5
соответствие с окружающей средой	5	5	5	5
уникальность цветового исполнения	1	5	4	5
высота	1	2	3	1
длина	2	1	1	2
количество зданий	1	2	1	5
близость	5	5	3	5

Панорама № 6 находится в районе улицы Рословка (рис. 7).



Рис. 8. Условные обозначения зданий панорамы № 7 (для табл. 6)

Таблица 6

Анализ панорамы №7 (см. рис. 8)

параметр /дом	B	E	R	S	U
цветовой тон					
теплота цвета	5	1	3	2	5
количество цвета	2	1	2	5	5
насыщенность	3	1	5	3	2
яркость	4	1	3	2	3
контрастность	3	1	1	2	3
масштаб и пропорции цветовых элементов	3	1	2	2	4
сочетаемость цветов на самом здании	4	3	5	4	5
сложность визуального архитектурного представления	2	1	2	4	5
соответствие с окружающей средой	5	2	5	5	5
уникальность цветового исполнения	1	1	2	5	5
высота	3	2	2	2	1
длина	5	5	2	1	1
количество зданий	4	1	4	5	5
близость	3	3	5	4	5

Панорама №7 – 8 микрорайон Митина, за Пенягинской улицей (рис. 8).



Рис. 9. Условные обозначения зданий панорамы № 8 (для табл. 7)

Таблица 7

Анализ панорамы № 8 (см. рис. 9)

параметр /дом	D	V	W	X
цветовой тон				
теплота цвета	2	5	3	2
количество цвета	2	5	3	2
насыщенность	1	4	3	3
яркость	1	5	3	4
контрастность	1	5	3	3
масштаб и пропорции цветовых элементов	2	3	3	1
сочетаемость цветов на самом здании	3	5	3	1
сложность визуального архитектурного представления	1	1	2	1
соответствие с окружающей средой	1	2	3	1
уникальность цветового исполнения	1	1	3	1
высота	4	1	1	5
длина	1	5	5	5
количество зданий	3	1	1	5
близость	3	5	5	5

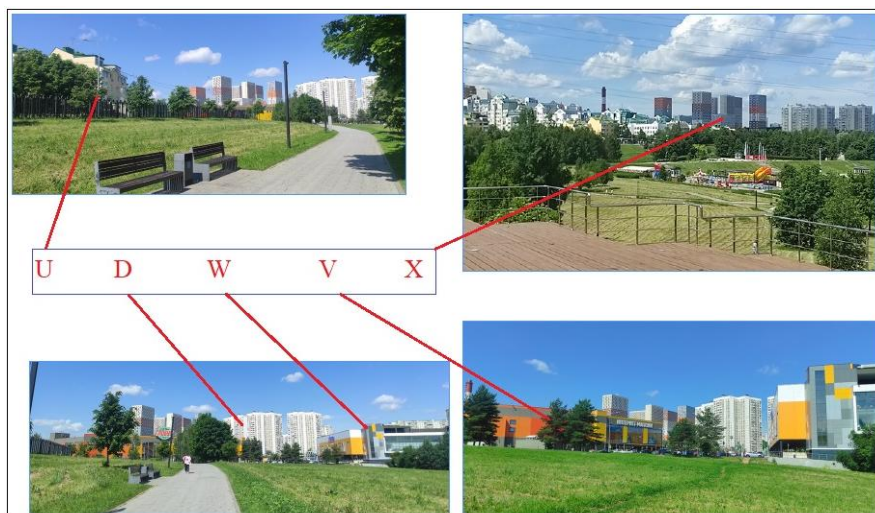
Панорама №8 – участок зданий в районе улицы Дубравная (рис. 9).

Методика А.Ефимова из пяти стадий используется по каждому зданию, учитывая по всем пунктам цветовой образ относительно окружающей палитры. Также учитываются цветовые системы Й. Иттена и Й. Ламберта.

Таблица 8

**Колористический анализ с видовых точек, учитывая
панорамы районов (см. рис. 1)**

	1	2	3	4	5	6	7	8	9	10	11	12	13	14	15	16	17	18	19	20	21	22	23	24
1									-		-	-	-	-	-									
2	-										-	-	-	-	-								-	-
3													-	-	-									-
4	-												-	-	-						-			-
5	-	-	-	-				-										-		-	-	-	-	-
6	-							-	-	-	-	-	-										-	-
7											-	-	-	-								-		
8									-		-	-	-	-	-									

Колористический анализ (табл. 8) в итоге сводит показания по видовым точкам относительно показателей панорам, где панорамы № 4, 8 имеют значительное преобладание дисгармоничных показателей параметров над гармоничными, и обозначаются красным цветом. Цветовая гамма зданий не вызывает радости и спокойствия. Панорамы № 2, 3 и 5 демонстрируют приблизительно равное количество гармоничных и дисгармоничных показателей цвета, и обозначаются жёлтым цветом. Панорамы № 1, 6, 7 демонстрируют гармонию, где цвет и формы являются продолжением ландшафта и задают благоприятный образ для жизни человека, создают радость и уют, и обозначаются зелёным цветом. Итоговые результаты колористического анализа показали, что большая часть видовых точек парка имеют больше преобладание гармоничных панорам районов, однако из многих видовых точек видны дисгармоничные панорамы.

Исходя из анализа, выявились проблемы колористики зданий, которые нарушают связь с окружающей средой:

- проблема домов (кварталов) с низкой полихромией.
- проблема яркости зданий.
- проблема применения диссонансных гамм в больших объёмах
- проблема применения ядовитых цветов.
- проблема активного использования мелких фрагментов.
- проблема габаритов зданий.

Заключение

Парки являются значимыми объектами города, где строго должны соблюдаться нормы, отвечающие за комфорт и благоустройство, и ими пренебрегать нельзя. Дисгармоничные здания ведут к упадку и к безвыходному

положению. Архитекторы и колористы обязаны задумываться о людях, которые отдыхают в парке. Только в гармоничной и комфортной среде человек сможет набраться сил, отдохнуть и продолжать свою активную деятельность. Для гармонии следует работать над цветовым образом существующих дисгармоничных домов, а создание новых вести с учётом колористики.

Список литературы

1. Ефимов А.В. Колористика города. М.: Стройиздат. 1990. 324 с.
2. Приходько А.А. Колористический анализ современной жилой застройки вдоль Боровского шоссе города Москвы // Международный центр научного партнёрства «Новая наука»: сб. ст. II Междунар. конкурса молодых учёных «Молодые имена науки 2026». Петрозаводск: 2026. С. 174-185 .

© Приходько А.А., 2026

НАУЧНОЕ ИЗДАНИЕ

**ЛУЧШАЯ
НАУЧНО-ИССЛЕДОВАТЕЛЬСКАЯ
РАБОТА 2026**

Сборник статей

III Международного научно-исследовательского конкурса,
состоявшегося 15 июня 2026 г. в г. Петрозаводске.

Ответственные редакторы:

Ивановская И.И., Кузьмина Л.А.

Подписано в печать 18.06.2026.

Формат 60x84 1/16. Усл. печ. л. 13.83.

МЦНП «НОВАЯ НАУКА»

185002, г. Петрозаводск

ул. С. Ковалевской д.16Б помещ. 35

office@sciencen.org

www.sciencen.org

16+

НОВАЯ НАУКА

Международный центр
научного партнерства



NEW SCIENCE

International Center
for Scientific Partnership

МЦНП «НОВАЯ НАУКА» - член Международной ассоциации издателей научной литературы «Publishers International Linking Association»

ПРИГЛАШАЕМ К ПУБЛИКАЦИИ

1. в сборниках статей Международных
и Всероссийских научно-практических конференций

<https://www.sciencen.org/konferencii/grafik-konferencij/>



2. в сборниках статей Международных
и Всероссийских научно-исследовательских,
профессионально-исследовательских конкурсов

<https://www.sciencen.org/novaja-nauka-konkursy/grafik-konkursov/>



3. в составе коллективных монографий

<https://www.sciencen.org/novaja-nauka-monografii/grafik-monografij/>



<https://sciencen.org/>